

EUFAB®

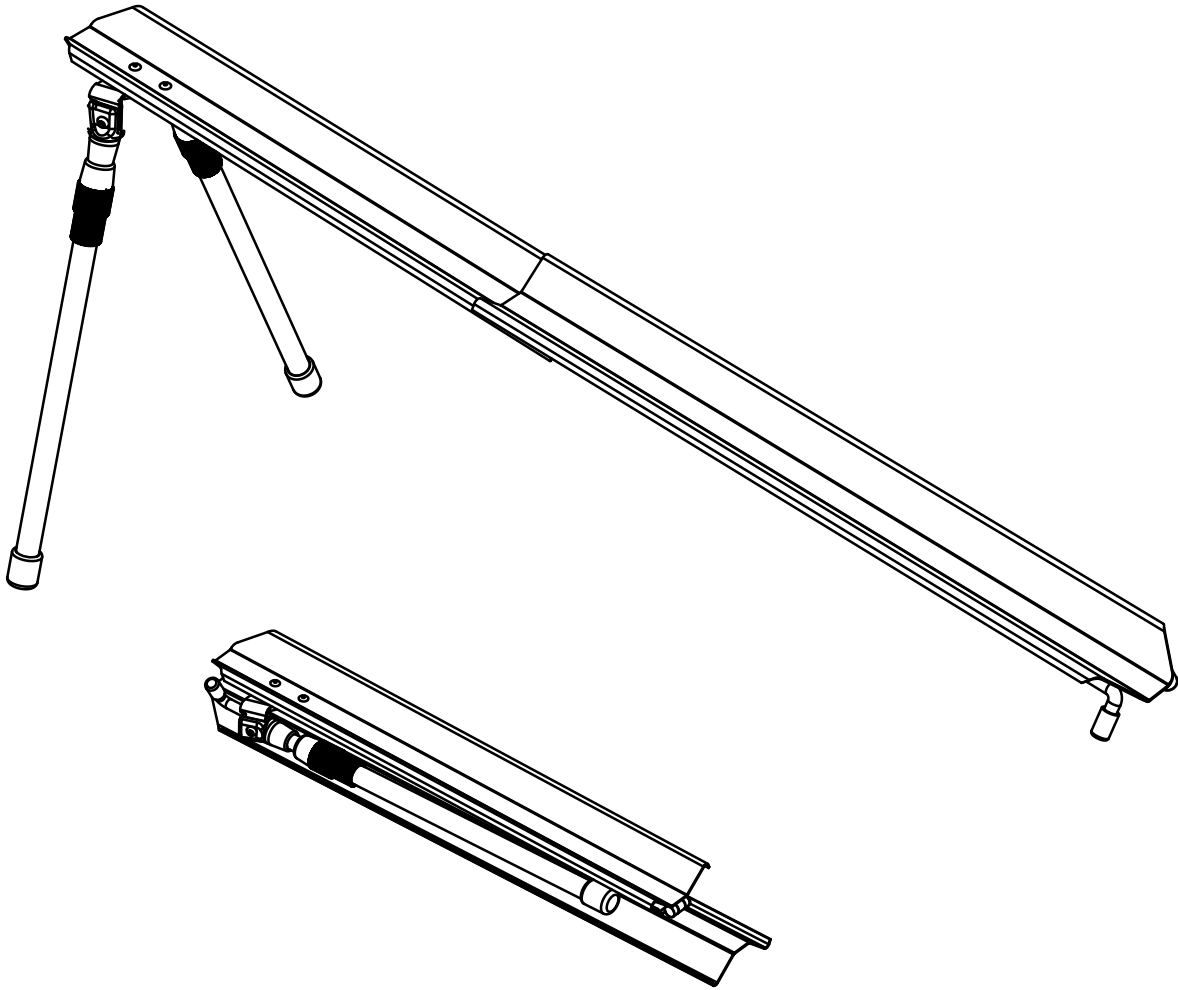

© EAL GmbH, 11640, 10.2024

(D) Art.-Nr.: 11640
**Universal-AUFFAHRSCHIENE für
Fahrradträger**
Bedienungsanleitung 3

(FR) Réf. 11640
**RAMPE DE HISSAGE universelle pour
porte-vélo**
Manuel de l'opérateur 9

(GB) Art. no. 11640
Universal LOADING RAIL for bicycle carrier
Operating instructions 6

(I) Cod. art. 11640
**GUIDA DI ACCESSO universale per
portabiciclette**
Istruzioni per l'uso 12

D Universal-AUFFAHRSCHIENE für Fahrradträger

INHALT

1. BESTIMMUNGSGEMÄßER GEBRAUCH	3
2. LIEFERUMFANG	3
3. SPEZIFIKATIONEN	3
4. SICHERHEITSHINWEISE	3
5. BEDIENUNGSANLEITUNG	4
6. WARTUNG UND PFLEGE	5
7. HINWEISE ZUM UMWELTSCHUTZ	5
8. KONTAKTINFORMATIONEN	5



WARNUNG

Lesen Sie die Bedienungsanleitung vor Inbetriebnahme sorgfältig durch und beachten Sie alle Sicherheitshinweise!

Nichtbeachtung kann zu Personenschäden, Schäden am Gerät oder Ihrem Eigentum führen!

Bewahren Sie die Originalverpackung, den Kaufbeleg sowie diese Anleitung zum späteren Nachschlagen auf! Bei der Weitergabe des Produkts geben Sie auch diese Anleitung weiter.

Prüfen Sie vor Inbetriebnahme den Inhalt der Verpackung auf Unversehrtheit und Vollständigkeit!

1. BESTIMMUNGSGEMÄßER GEBRAUCH

Die Auffahrschiene dient zum Auffahren von Fahrrädern auf einen Fahrradträger. Die Fahrräder müssen nicht mehr auf den Fahrradträger gehoben werden.

Dieses Gerät ist nicht dafür bestimmt, durch Kinder und Personen mit eingeschränkten geistigen Fähigkeiten oder ohne erforderliches Fachwissen benutzt zu werden. Kinder sind von dem Gerät fernzuhalten.

Das Gerät ist nicht für den gewerblichen Einsatz bestimmt.

Zum bestimmungsgemäßen Gebrauch gehört auch die Beachtung aller Informationen in dieser Montageanleitung, insbesondere die Beachtung der Sicherheitshinweise. Jede andere Verwendung gilt als nicht bestimmungsgemäß und kann zu Sachschäden oder Personenschäden führen. Die EAL GmbH übernimmt keine Haftung für Schäden, die durch nicht bestimmungsgemäßen Gebrauch entstehen.

2. LIEFERUMFANG

1 x Auffahrschiene

1 x Gebrauchsanleitung

3. SPEZIFIKATIONEN

Auffahrhöhe: ca. 40-60 cm

Länge: ca. 115 cm

max. Belastung: 30 kg

Gewicht: ca. 2,5 kg

Material: Stahl

4. SICHERHEITSHINWEISE



- Das Warndreieck kennzeichnet alle für die Sicherheit wichtigen Anweisungen. Befolgen Sie diese immer, anderenfalls könnten Sie sich verletzen oder das Gerät könnte beschädigt werden.

- Kinder dürfen nicht mit dem Gerät spielen.

- Reinigung und Benutzerwartung dürfen nicht von Kindern ohne Beaufsichtigung durchgeführt werden.

- Lassen Sie das Verpackungsmaterial nicht achtlos liegen. Dieses kann für Kinder zu einem gefährlichen Spielzeug werden!

- Benutzen Sie dieses Produkt nur für die dafür vorgesehene Verwendung!

- Manipulieren oder zerlegen Sie das Gerät nicht!

- Verwenden Sie zu Ihrer eigenen Sicherheit ausschließlich Zubehör oder Ersatzteile, die in der Anleitung angegeben sind, oder deren Verwendung durch den Hersteller empfohlen wird!

- Klappen Sie die Auffahrschiene zusammen und verstauen Sie sie im Kofferraum, bevor Sie losfahren.



5. BEDIENUNGSANLEITUNG

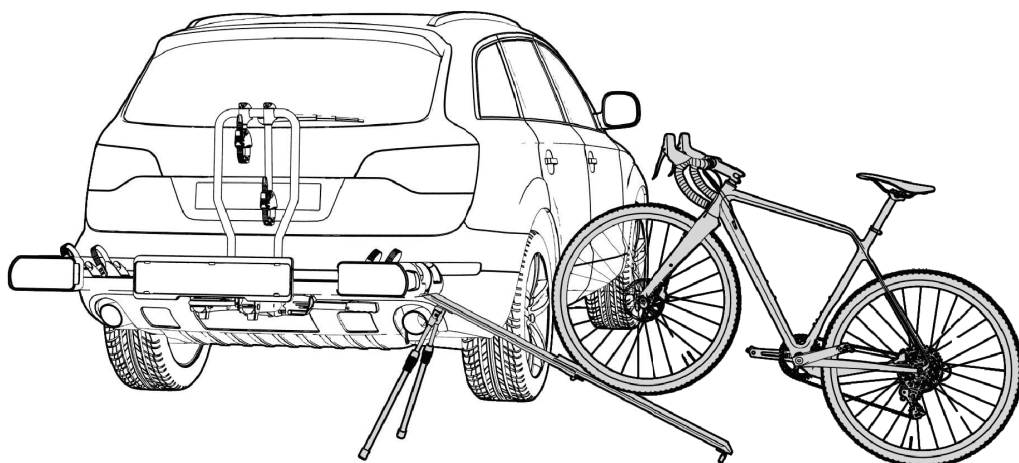
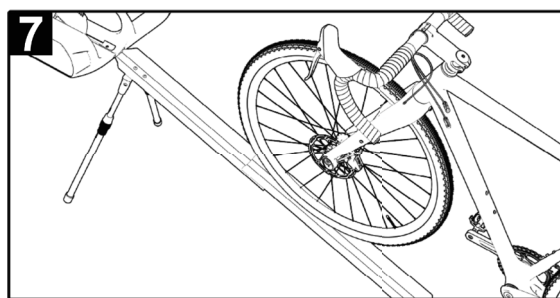
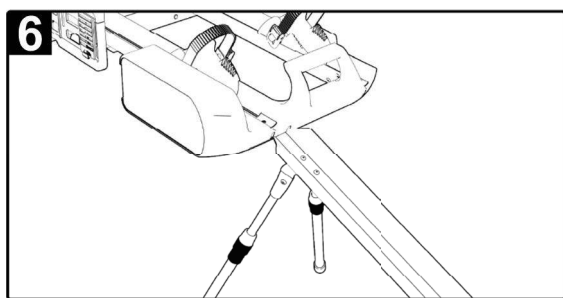
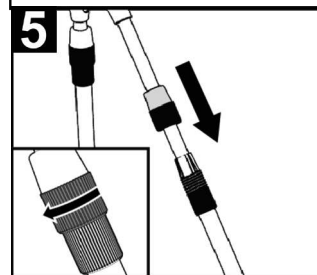
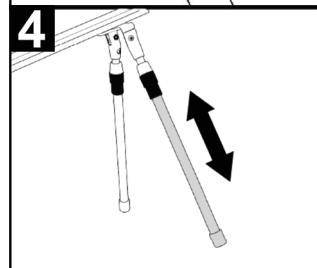
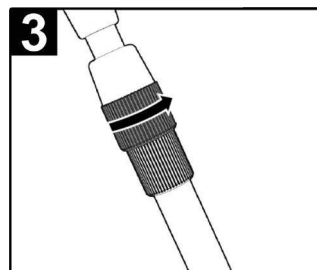
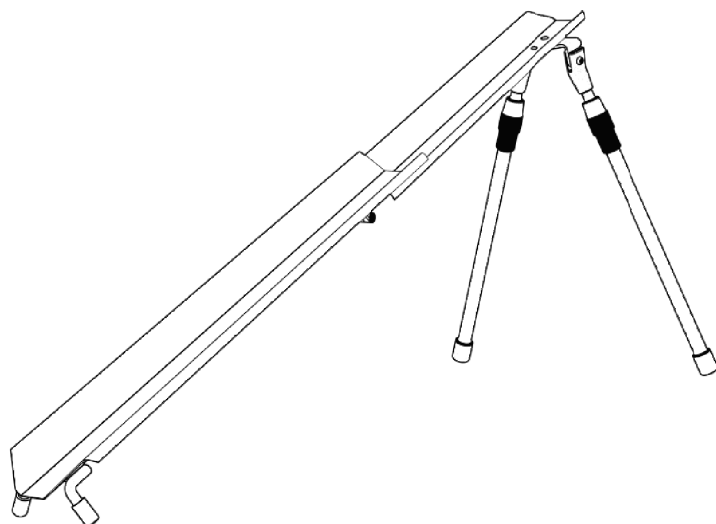
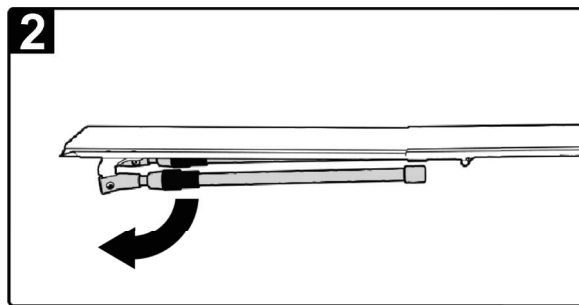
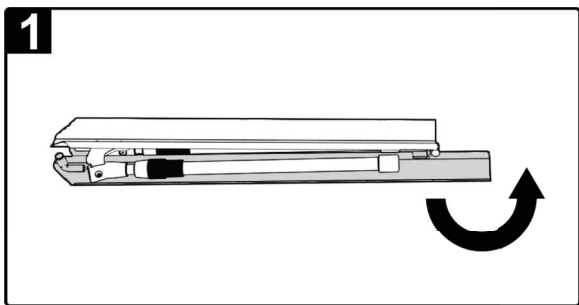

6. WARTUNG UND PFLEGE

Bei bestimmungsgemäßem Gebrauch ist die Auffahrschiene wartungsfrei.

Reinigen Sie die Auffahrschiene mit einem milden Reinigungsmittel, mit warmem Wasser und/oder einem weichen Tuch. Entfernen Sie vorher groben Schmutz und Staub.

Benutzen Sie keine Lösungsmittel oder ähnliche Reiniger.

Wenn Sie die Auffahrschiene eine längere Zeit nicht einsetzen, lagern Sie sie an einem trockenen Ort.

7. HINWEISE ZUM UMWELTSCHUTZ



Entsorgen Sie die Verpackung sortenrein. Geben Sie Pappe und Karton zum Altpapier, Folien in die Wertstoffsammlung.

Entsorgen Sie die Auffahrschiene gemäß den örtlich geltenden Bestimmungen.

8. KONTAKTINFORMATIONEN

📍 EAL GmbH

Otto-Hausmann-Ring 107
42115 Wuppertal
Deutschland

☎ +49 (0)202 42 92 83 0

📠 +49 (0) 202 42 92 83 – 160

✉ support@eufab.com

🌐 www.eufab.com

CONTENTS

1. PROPER USE OF THE PRODUCT	6
2. SCOPE OF DELIVERY	6
3. SPECIFICATIONS	6
4. SAFETY INSTRUCTIONS	6
5. OPERATING INSTRUCTIONS	7
6. MAINTENANCE AND CARE	8
7. NOTES REGARDING ENVIRONMENTAL PROTECTION	8
8. CONTACT INFORMATION	8



WARNING!

Please read the operating instructions carefully prior to use and observe all safety instructions! Not observing such may lead to personal injury, damage to the device or to your property! Store the original packaging, the receipt and these instructions so that they may be consulted at a later date! When passing on the product, also include these operating instructions. Check the contents of package for integrity and completeness prior to use!

1. PROPER USE OF THE PRODUCT

The loading ramp is used to drive bicycles onto a bicycle rack. The bicycles no longer have to be lifted onto the bicycle rack.

This appliance is not intended for use by children and persons with limited mental capacity or without the necessary expertise. Children must be kept away from the appliance.

The appliance is not intended for commercial use.

Intended use also includes observing all the information in these installation instructions, in particular the safety instructions. Any other use is considered improper and can lead to property damage or personal injury. EAL GmbH accepts no liability for damage caused by improper use.

2. SCOPE OF DELIVERY

- 1 x ramp
- 1 x instruction manual

3. SPECIFICATIONS

Approach height:	approx. 40-60 cm
Length:	approx. 115 cm
Maximum load:	30 kg
Weight:	approx. 2.5 kg
Material:	steel

4. SAFETY INSTRUCTIONS



- The warning triangle labels all instructions important to safety. Always follow these otherwise you could injure yourself or damage the device.
- Children may not play with the device.
- Cleaning and user maintenance may not be carried out by children without supervision.
- Do not treat packaging material carelessly. This may become a dangerous plaything for a child!
- Only use this product for its designated purpose!
- Do not manipulate or disassemble the device!
- For your own safety, only use accessories and spare parts that are stated in these instructions or that are recommended by the manufacturer!
- Fold up the loading ramp and store it in the boot before driving off.

5. OPERATING INSTRUCTIONS

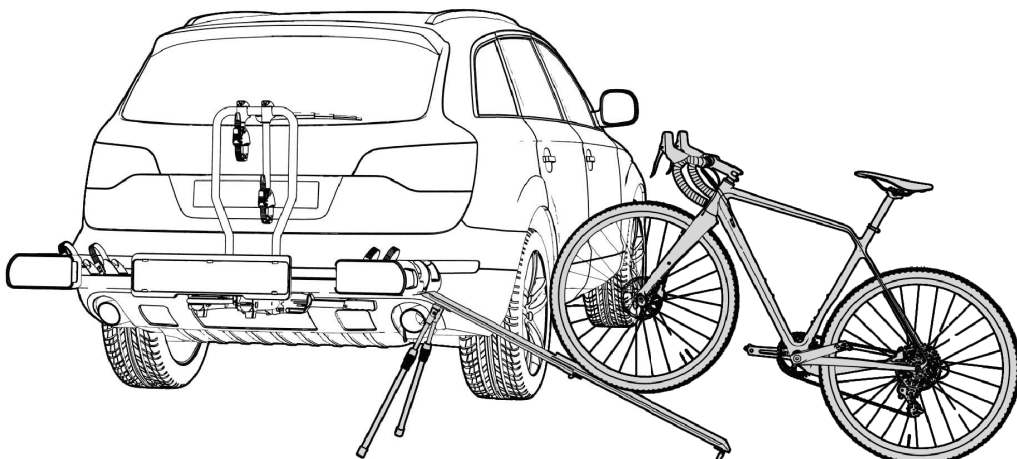
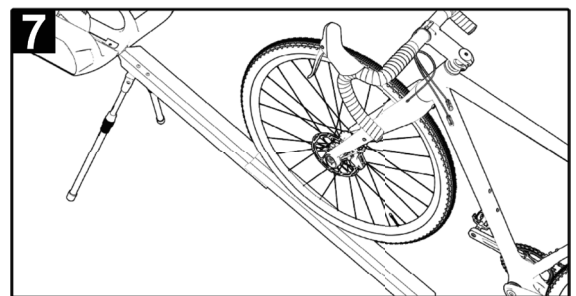
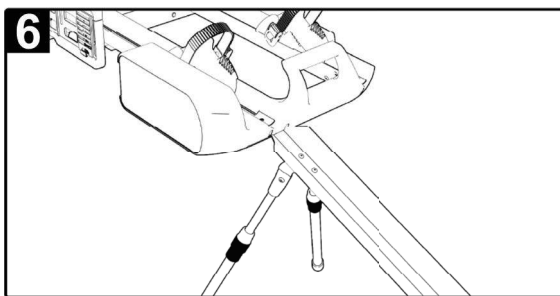
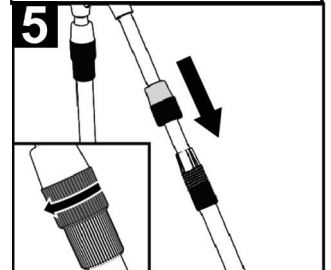
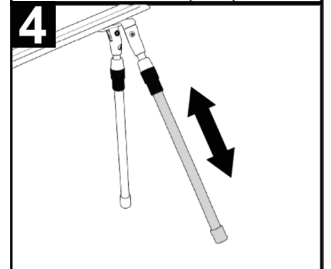
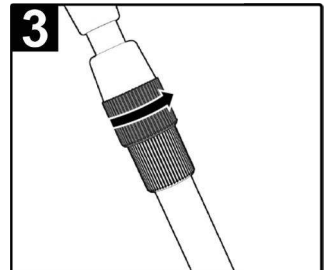
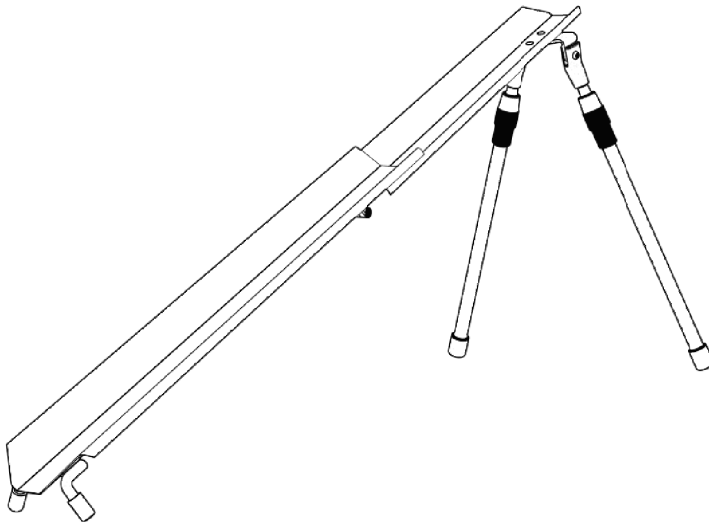
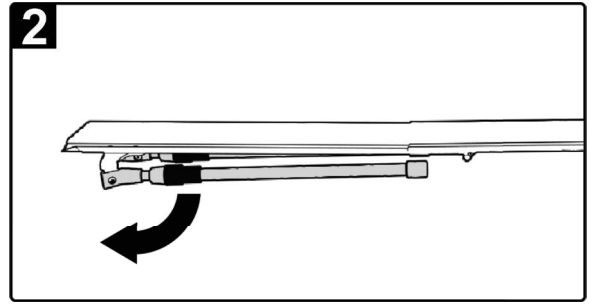
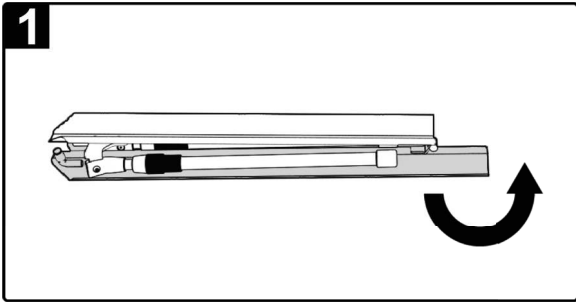

6. MAINTENANCE AND CARE

When used as intended, the loading ramp is maintenance-free.

Clean the loading ramp with a mild detergent, warm water and/or a soft cloth. Remove coarse dirt and dust beforehand.

Do not use solvents or similar cleaning agents.

If you do not use the loading ramp for a longer period of time, store it in a dry place.

7. NOTES REGARDING ENVIRONMENTAL PROTECTION



Dispose of the packaging according to type. Dispose of cardboard and cardboard with the waste paper and foil in the recycling centre.

Dispose of the ramp in accordance with local regulations.

8. CONTACT INFORMATION

📍 EAL GmbH

Otto-Hausmann-Ring 107
42115 Wuppertal
Germany

☎ +49 (0)202 42 92 83 0

📠 +49 (0) 202 42 92 83 – 160

✉ support@eufab.com

🌐 www.eufab.com

SOMMAIRE

1. UTILISATION CONFORME	9
2. MATÉRIEL FOURNI	9
3. SPÉCIFICATIONS	9
4. CONSIGNES DE SÉCURITÉ	9
5. MANUEL D'UTILISATION	10
6. ENTRETIEN ET MAINTENANCE	11
7. REMARQUES RELATIVES À LA PROTECTION DE L'ENVIRONNEMENT	11
8. DONNÉES DE CONTACT	11



AVERTISSEMENT

Lisez attentivement la notice d'utilisation avant la mise en service et respectez toutes les consignes de sécurité ! Tout non-respect de ces consignes peut entraîner des dommages corporels, endommager l'appareil ou vos biens ! Conservez l'emballage d'origine, le justificatif d'achat et la présente notice pour vous y référer ultérieurement ! Si vous revendez ou remettez l'appareil à des tiers, veuillez également leur remettre cette notice d'utilisation. Avant la mise en service, veuillez contrôler le contenu de l'emballage quant à l'absence de dommages et vérifier si toutes les pièces sont présentes !

1. UTILISATION CONFORME

La rampe d'accès sert à monter les vélos sur un porte-vélos. Les vélos ne doivent plus être soulevés sur le porte-vélos.

Cet appareil n'est pas destiné à être utilisé par des enfants ou des personnes aux capacités mentales limitées ou ne disposant pas de l'expérience ou des connaissances nécessaires. Les enfants doivent rester à distance de cet appareil.

L'appareil n'est pas destiné à une utilisation industrielle ou commerciale.

L'utilisation conforme aux prescriptions implique également le respect de toutes les informations contenues dans ces instructions de montage, en particulier le respect des consignes de sécurité. Toute autre utilisation est considérée comme non conforme et peut entraîner des dommages matériels ou des blessures sur les personnes. EAL GmbH n'endosse aucune responsabilité pour des dommages survenus suite à une utilisation non conforme.

2. MATÉRIEL FOURNI

- 1 x rampe d'accès
- 1 x mode d'emploi

3. SPÉCIFICATIONS

- hauteur de montée : env. 40-60 cm
- longueur : env. 115 cm
- charge max. : 30 kg
- poids : env. 2,5 kg
- matériau : acier

4. CONSIGNES DE SÉCURITÉ



- Le triangle de signalisation indique toutes les instructions relatives à la sécurité. Respectez-les à tout moment car vous risqueriez sinon de vous blesser ou l'appareil risquerait d'être endommagé.
- Les enfants ne doivent pas jouer avec l'appareil.
- Les tâches de nettoyage et d'entretien à effectuer chez soi ne doivent pas être exécutées par des enfants qui ne sont pas sous surveillance.
- Ne laissez pas traîner le matériel d'emballage. Il pourrait devenir un jouet dangereux pour les enfants !
- N'utilisez cet appareil qu'aux fins pour lesquelles il a été prévu !
- Ne manipulez ni ne démontez jamais l'appareil !
- Pour votre propre sécurité, utilisez exclusivement les accessoires ou pièces de rechange qui sont indiqué(e)s dans la notice d'utilisation ou dont l'utilisation est conseillée par le fabricant !
- Repliez la rampe d'accès et rangez-la dans le coffre avant de partir.

5. MANUEL D'UTILISATION

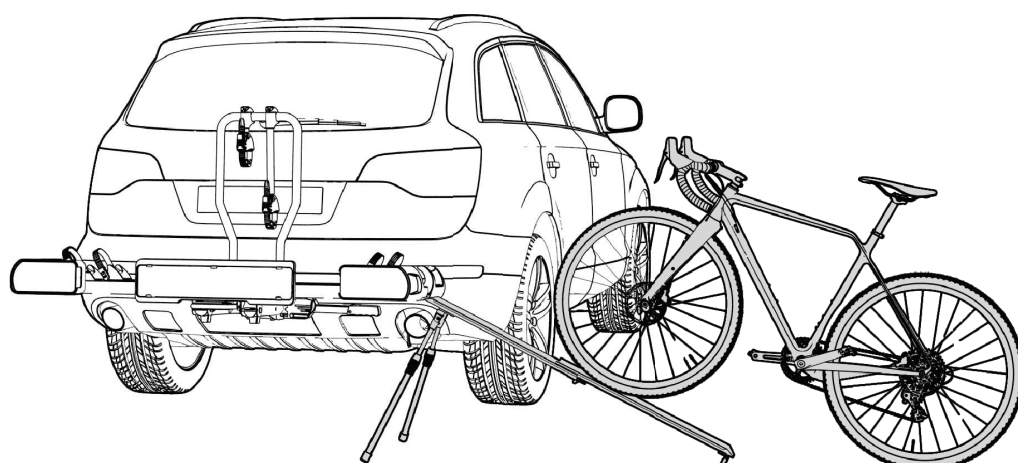
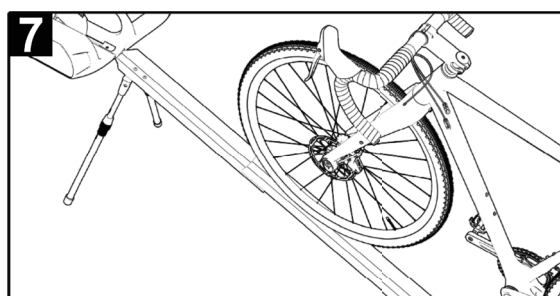
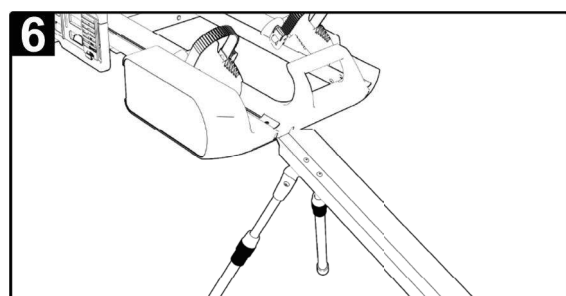
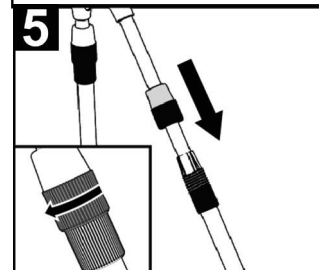
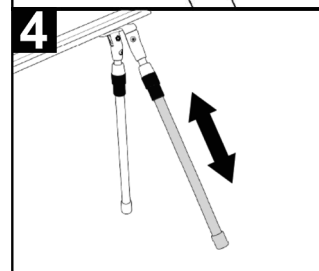
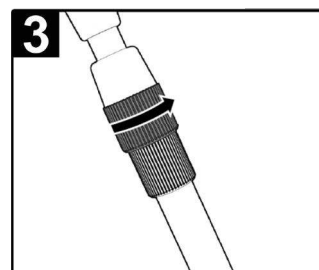
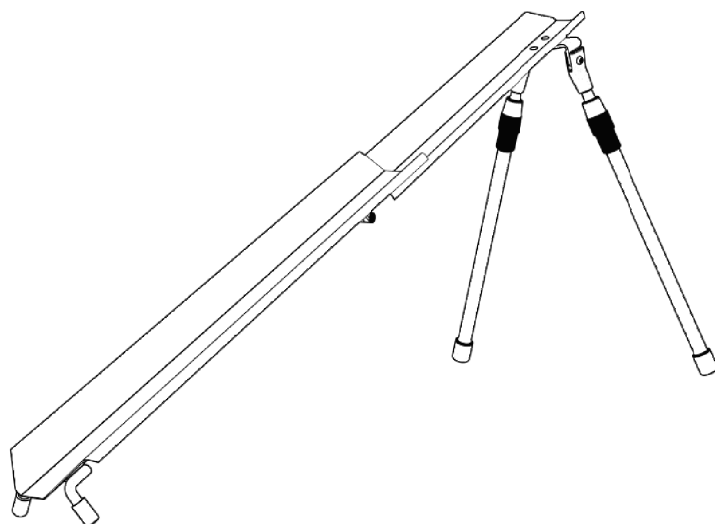
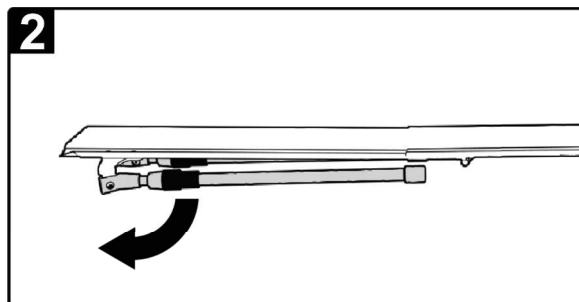
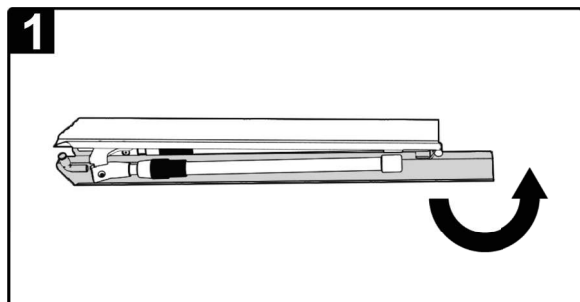

6. ENTRETIEN ET MAINTENANCE

En cas d'utilisation conforme, la rampe d'accès ne nécessite aucun entretien.

Nettoyez la rampe d'accès avec un détergent doux, de l'eau chaude et/ou un chiffon doux. Enlevez au préalable les grosses saletés et la poussière.

N'utilisez pas de solvants ou de produits de nettoyage similaires.

Si vous n'utilisez pas le rail d'accès pendant une période prolongée, stockez-le dans un endroit sec.

7. REMARQUES RELATIVES À LA PROTECTION DE L'ENVIRONNEMENT



Éliminez les emballages en les triant. Mettez le carton avec les vieux papiers, les films dans la collecte des matières recyclables.

Éliminez la rampe d'accès conformément à la réglementation locale en vigueur.

8. DONNÉES DE CONTACT

📍 **EAL GmbH**

Otto-Hausmann-Ring 107
42115 Wuppertal
Allemagne

☎ +49 (0)202 42 92 83 0

📠 +49 (0) 202 42 92 83 – 160

✉ support@eufab.com

🌐 www.eufab.com

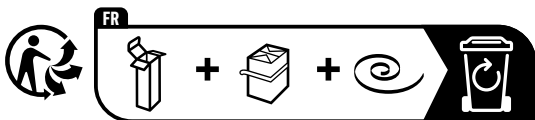

I GUIDA DI ACCESSO universale per portabiciclette

INDICE

1. USO CONFORME	15
2. VOLUME DI CONSEGNA	15
3. SPECIFICHE	16
4. AVVERTENZE DI SICUREZZA E INFORMAZIONI IMPORTANTI	16
5. ISTRUZIONI D'USO	16
6. MANUTENZIONE E CURA	18
7. AVVERTENZE SULLA TUTELA AMBIENTALE	18
8. INFORMAZIONI DI CONTATTO	18



AVVERTENZA!

Leggere attentamente le istruzioni per l'uso prima della messa in funzione e osservare tutte le avvertenze di sicurezza!

La mancata osservanza di queste istruzioni può provocare lesioni personali, danni al prodotto o alla vostra proprietà!

Conservare l'imballo originale, la ricevuta di acquisto e il presente manuale per poterlo eventualmente consultare in seguito! In caso di cessione del prodotto, consegnare anche le presenti istruzioni.

Prima della messa in funzione verificare l'integrità e la completezza del contenuto della confezione!

1. USO CONFORME

L'extension pour le 3e vélo est compatible avec les porte-vélos EUFAB SD260, numéro d'article 11596 / 11619.

Questo dispositivo non è destinato all'uso da parte di bambini e persone con capacità mentali limitate o che non siano in possesso delle necessarie conoscenze. Tenere il dispositivo lontano dalla portata dei bambini.

Questo dispositivo non è destinato all'impiego industriale.

L'uso conforme include anche il rispetto di tutte le informazioni fornite in queste istruzioni, soprattutto delle avvertenze di sicurezza. Ogni altro utilizzo viene considerato improprio e può causare danni a persone o cose. EAL GmbH non risponde dei danni derivanti da un uso improprio.

2. VOLUME DI CONSEGNA

1 x guida per la rampa

1 x manuale di istruzioni

3. SPECIFICHE

Altezza di marcia: ca. 40-60 cm

Lunghezza: ca. 115 cm

Carico massimo: 30 kg

Peso: ca. 2,5 kg

Materiale: acciaio

4. AVVERTENZE DI SICUREZZA E INFORMAZIONI IMPORTANTI



• Il triangolo di segnalazione identifica tutte le istruzioni importanti per la sicurezza. Rispettare sempre queste istruzioni, per evitare il pericolo di lesioni personali o danni al dispositivo.

• I bambini non devono giocare con l'apparecchio.

• Non affidare pulizia e manutenzione ai bambini se non sorvegliati.



• Non lasciare il materiale d'imballaggio in giro con noncuranza. Questo può diventare un giocattolo pericoloso per i bambini!

• Utilizzare questo prodotto solo per lo scopo previsto!

• Non manomettere né smontare il prodotto!

• Per la propria sicurezza, utilizzare solo gli accessori e i pezzi di ricambio indicati nelle istruzioni o consigliati dal produttore!

• Ripiegate la rampa e riponetela nel bagagliaio prima di partire.

5. ISTRUZIONI D'USO

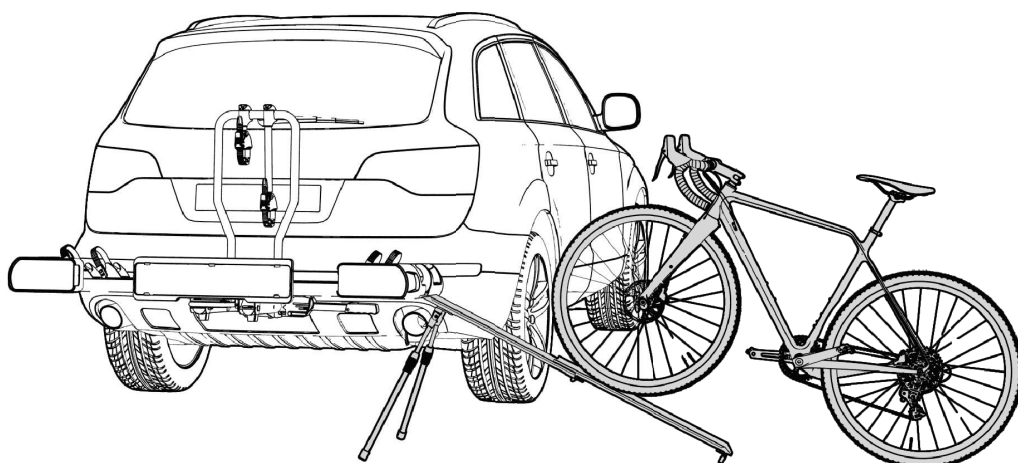
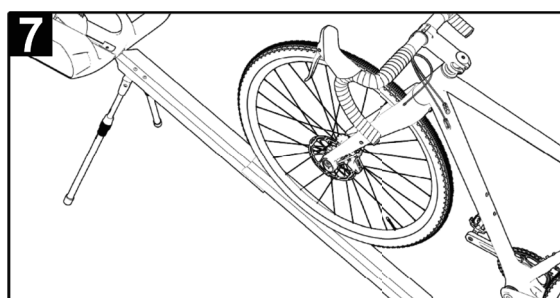
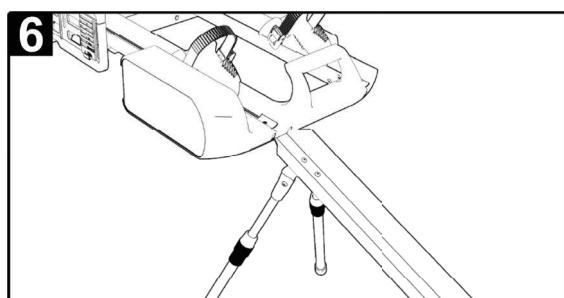
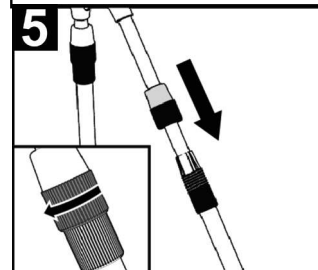
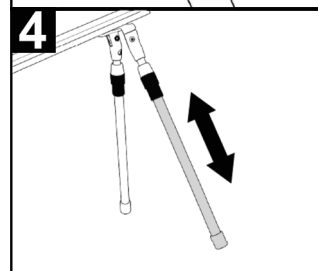
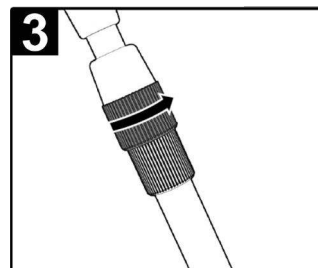
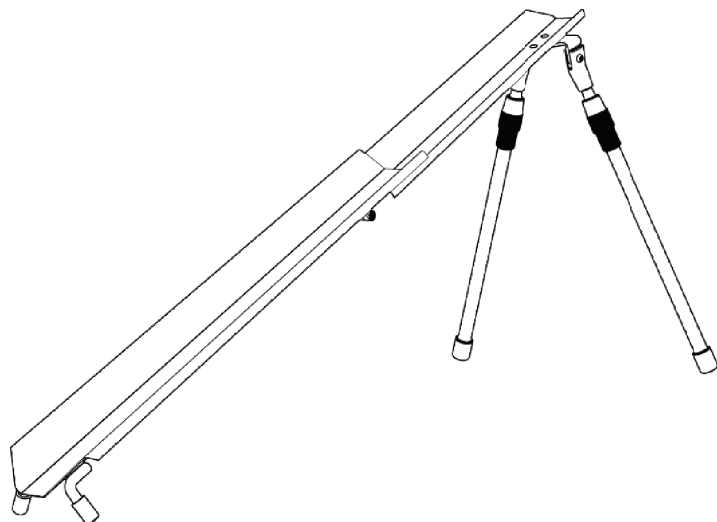
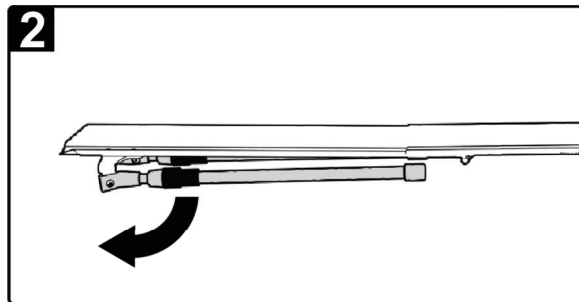
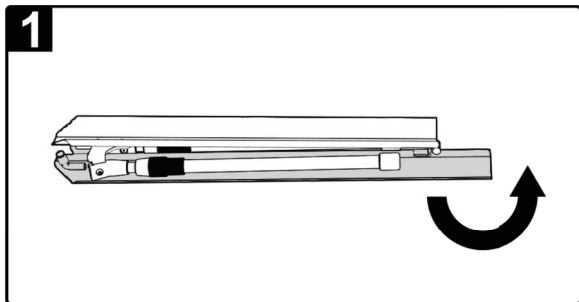

6. MANUTENZIONE E CURA

Se utilizzata come previsto, la rampa di carico non richiede manutenzione.

Pulire la rampa di carico con un detergente delicato, acqua calda e/o un panno morbido. Rimuovere prima lo sporco grossolano e la polvere.

Non utilizzare solventi o detergenti simili.

Se non si utilizza la rampa di carico per un periodo di tempo prolungato, conservarla in un luogo asciutto.

7. AVVERTENZE SULLA TUTELA AMBIENTALE



Smaltire l'imballaggio in base al tipo. Smaltire il cartone e il cartoncino con la carta e la pellicola di scarto nella raccolta differenziata.

Smaltire la rampa di carico in conformità alle normative locali.

8. INFORMAZIONI DI CONTATTO

📍 EAL GmbH

Otto-Hausmann-Ring 107
42115 Wuppertal
Germania

☎ +49 (0)202 42 92 83 0

📠 +49 (0) 202 42 92 83 – 160

✉ support@eufab.com

🌐 www.eufab.com

EUFAB®

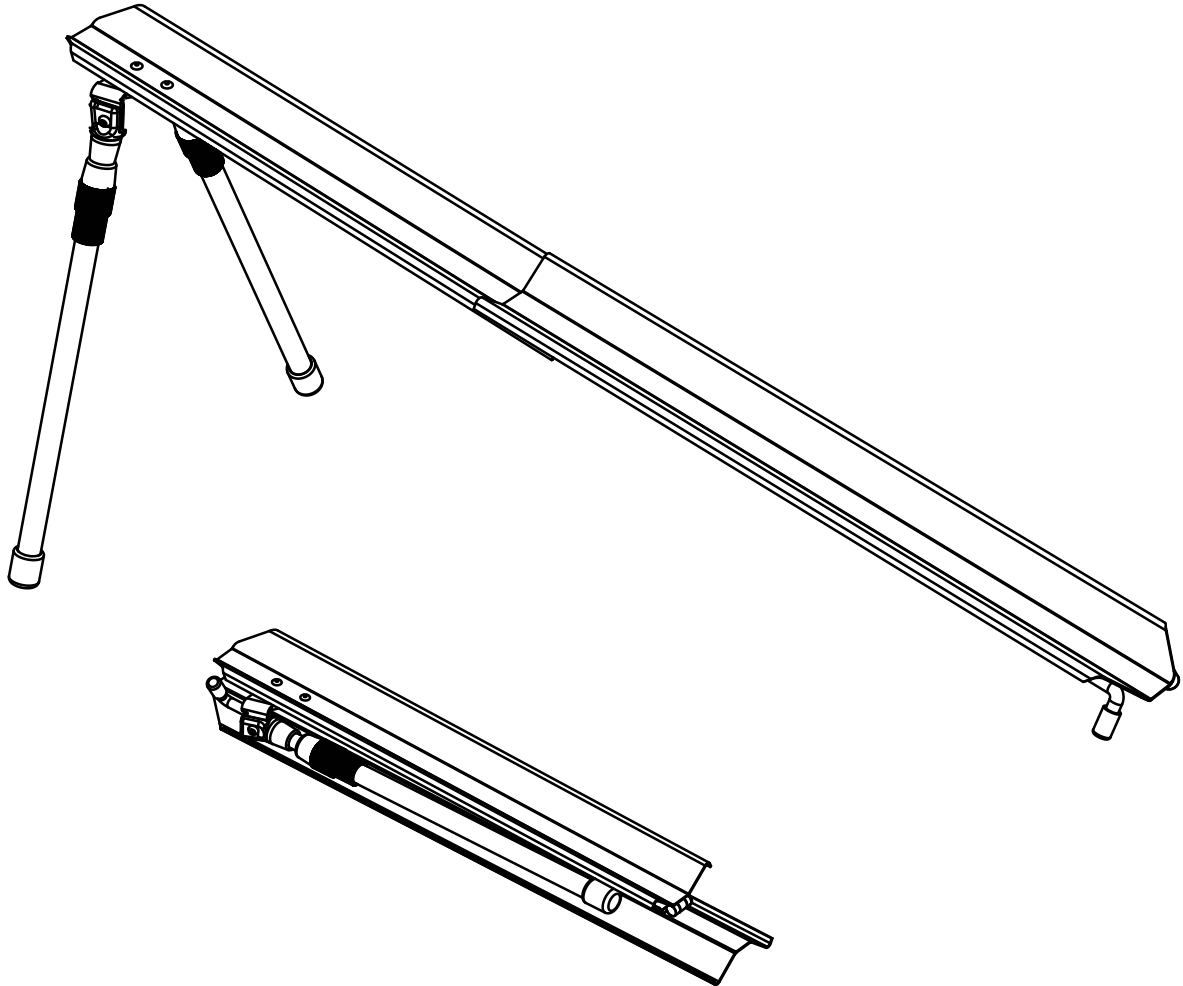

📍 **EAL GmbH**

Otto-Hausmann-Ring 107
42115 Wuppertal
Deutschland

☎ +49 (0)202 42 92 83 0

📠 +49 (0) 202 42 92 83 – 160

✉ support@eufab.com

🌐 www.eufab.com