



BEDIENUNGSANLEITUNG USER MANUAL

PM-211P DJ MIXER



Für weiteren Gebrauch aufbewahren!
Keep this manual for future needs!



© Copyright
Nachdruck verboten!
Reproduction prohibited!

A

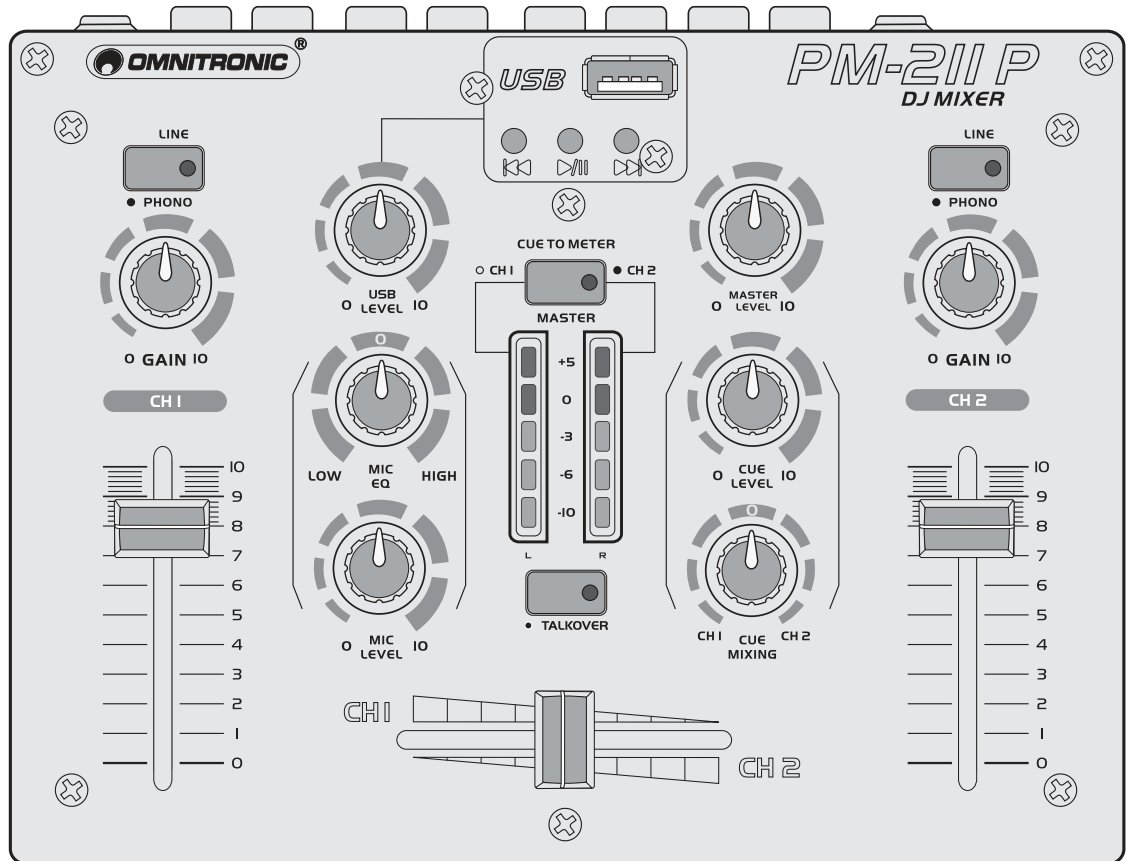

B

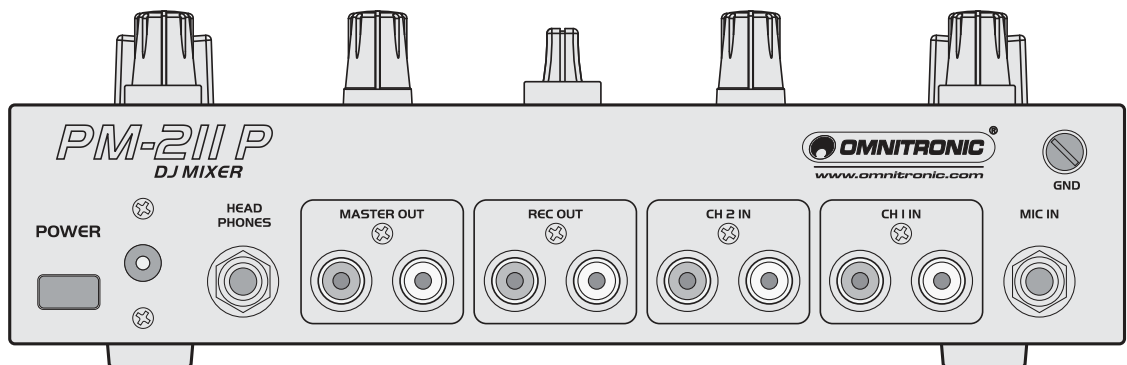

Inhaltsverzeichnis/ Table of contents

Deutsch

1. EINFÜHRUNG	4
2. SICHERHEITSHINWEISE	4
3. BESTIMMUNGSGEMÄSSE VERWENDUNG	5
4. BEDIENELEMENTE UND ANSCHLÜSSE	6
5. INBETRIEBNAHME	8
5.1 Installation.....	8
5.2 Anschlüsse.....	8
6. BEDIENUNG	9
6.1 Grundeinstellung der Eingangskanäle.....	9
6.2 Einstellung des Ausgangspegels.....	9
6.3 Überblenden zwischen den Eingangskanälen.....	9
6.4 Vorhören der Kanäle.....	9
6.5 Durchsagen über das DJ-Mikrofon.....	10
6.6 MP3-Dateien abspielen.....	10
7. REINIGUNG UND WARTUNG	11
8. PROBLEMBEHEBUNG	11
9. TECHNISCHE DATEN	12

English

1. INTRODUCTION	13
2. SAFETY INSTRUCTIONS	13
3. OPERATING DETERMINATIONS	14
4. Operating elements and connections	15
5. SET UP	17
5.1 Installation.....	17
5.2 Connections.....	17
6. OPERATION	18
6.1 Basic adjustment of the input channels.....	18
6.2 Adjustment of the output level.....	18
6.3 Crossfading between the input channels.....	18
6.4 Prefader listening to the input channels.....	18
6.5 Announcements via the DJ microphone.....	19
6.6 Playing MP3 files.....	19
7. CLEANING AND MAINTENANCE	19
8. PROBLEM CHART	20
9. TECHNICAL SPECIFICATIONS	20

Diese Bedienungsanleitung gilt für die Artikelnummer:
This user manual is valid for the article number:

10006873
10006873

**Das neueste Update dieser Bedienungsanleitung finden Sie im Internet unter:
You can find the latest update of this user manual in the Internet under:**

www.omnitronic.com

BEDIENUNGSANLEITUNG



PM-21IP DJ-MIXER



ACHTUNG!

Gerät vor Feuchtigkeit und Nässe schützen!
Vor Öffnen des Gerätes vom Netz trennen!

Lesen Sie vor der ersten Inbetriebnahme zur eigenen Sicherheit diese Bedienungsanleitung sorgfältig durch!

Alle Personen, die mit der Aufstellung, Inbetriebnahme, Bedienung, Wartung und Instandhaltung dieses Gerätes zu tun haben, müssen

- entsprechend qualifiziert sein
- diese Bedienungsanleitung genau beachten
- die Bedienungsanleitung als Teil des Produkts betrachten
- die Bedienungsanleitung während der Lebensdauer des Produkts behalten
- die Bedienungsanleitung an jeden nachfolgenden Besitzer oder Benutzer des Produkts weitergeben
- sich die letzte Version der Anleitung im Internet herunterladen

1. EINFÜHRUNG

Wir freuen uns, dass Sie sich für den OMNITRONIC DJ-Mixer PM-21 1P entschieden haben. Sie haben hiermit ein zuverlässiges und leistungsstarkes Gerät erworben. Wenn Sie nachfolgende Hinweise beachten, sind wir sicher, dass Sie lange Zeit Freude an Ihrem Kauf haben werden.

Nehmen Sie das Gerät aus der Verpackung.

2. SICHERHEITSHINWEISE

Dieses Gerät hat das Werk in sicherheitstechnisch einwandfreiem Zustand verlassen. Um diesen Zustand zu erhalten und einen gefahrlosen Betrieb sicherzustellen, muss der Anwender unbedingt die Sicherheitshinweise und die Warnvermerke beachten, die in dieser Bedienungsanleitung enthalten sind.



Unbedingt lesen:

Bei Schäden, die durch Nichtbeachtung dieser Bedienungsanleitung verursacht werden, erlischt der Garantieanspruch. Für daraus resultierende Folgeschäden übernimmt der Hersteller keine Haftung.

Bitte überprüfen Sie vor der ersten Inbetriebnahme, ob kein offensichtlicher Transportschaden vorliegt. Sollten Sie Schäden am Netzteil oder am Gehäuse entdecken, nehmen Sie das Gerät nicht in Betrieb und setzen sich bitte mit Ihrem Fachhändler in Verbindung.

Der Aufbau entspricht der Schutzklasse III. Das Gerät darf nur mit einem geeigneten Netzteil betrieben werden.

Das Netzteil immer als letztes einstecken. Vergewissern Sie sich, dass das Gerät ausgeschaltet ist, wenn es ans Netz angeschlossen wird.

Halten Sie das Gerät von Hitzequellen wie Heizkörpern oder Heizlüftern fern. Das Gerät darf nicht in Betrieb genommen werden, nachdem es von einem kalten in einen warmen Raum gebracht wurde. Das dabei entstehende Kondenswasser kann unter Umständen Ihr Gerät zerstören. Lassen Sie das Gerät solange uneingeschaltet, bis es Zimmertemperatur erreicht hat!

Stellen Sie keine Flüssigkeitsbehälter, die leicht umfallen können, auf dem Gerät oder in dessen Nähe ab. Falls doch einmal Flüssigkeit in das Geräteinnere gelangen sollte, sofort Netzteil ziehen. Lassen Sie das Gerät von einem qualifizierten Servicetechniker prüfen, bevor es erneut benutzt wird. Beschädigungen, die durch Flüssigkeiten im Gerät hervorgerufen wurden, sind von der Garantie ausgeschlossen.

Gerät bei Nichtbenutzung und vor jeder Reinigung vom Netz trennen.

ACHTUNG: Endstufen immer zuletzt einschalten und zuerst ausschalten! Kinder und Laien vom Gerät fern halten!

Beachten Sie bitte, dass Schäden, die durch manuelle Veränderungen an diesem Gerät verursacht werden, nicht unter den Garantieanspruch fallen. Im Geräteinneren befinden sich keine zu wartenden Teile. Eventuelle Servicearbeiten sind ausschließlich dem autorisierten Fachhandel vorbehalten!

3. BESTIMMUNGSGEMÄSSE VERWENDUNG

Der DJ-Mixer PM-211P verfügt über zwei Stereo-Eingangskanäle, einen DJ-Mikrofonkanal und einen integrierten MP3-Player und ist speziell für DJ-Anwendungen geeignet.

Dieses Produkt ist für den Anschluss an 12 V Wechselspannung zugelassen und wurde ausschließlich zur Verwendung in Innenräumen konzipiert. Das Gerät darf nur mit dem beiliegenden Netzteil betrieben werden. Das Netzteil ist nach Schutzklasse 2 aufgebaut und das Gerät entspricht Schutzklasse 3.

Dieses Gerät ist nicht für den Dauerbetrieb konzipiert. Denken Sie daran, dass konsequente Betriebspausen die Lebensdauer des Gerätes erhöhen.

Vermeiden Sie Erschütterungen und jegliche Gewaltanwendung bei der Inbetriebnahme des Gerätes. Achten Sie bei der Wahl des Installationsortes darauf, dass das Gerät nicht zu großer Hitze, Feuchtigkeit und Staub ausgesetzt wird. Vergewissern Sie sich, dass keine Kabel frei herumliegen. Sie gefährden Ihre eigene und die Sicherheit Dritter!

Die Umgebungstemperatur muss zwischen -5°C und $+45^{\circ}\text{C}$ liegen. Halten Sie das Gerät von direkter Sonneneinstrahlung (auch beim Transport in geschlossenen Wägen) und Heizkörpern fern. Die relative Luftfeuchte darf 50 % bei einer Umgebungstemperatur von 45°C nicht überschreiten. Dieses Gerät darf nur in einer Höhenlage zwischen -20 und 2000 m über NN betrieben werden.

Reinigen Sie das Gerät niemals mit Lösungsmitteln oder scharfen Reinigungsmitteln, sondern verwenden Sie ein weiches und angefeuchtetes Tuch.

Soll das Gerät transportiert werden, verwenden Sie bitte die Originalverpackung, um Transportschäden zu vermeiden.

Beachten Sie bitte, dass eigenmächtige Veränderungen an dem Gerät aus Sicherheitsgründen verboten sind.

Wird das Gerät anders verwendet als in dieser Bedienungsanleitung beschrieben, kann dies zu Schäden am Produkt führen und der Garantieanspruch erlischt. Außerdem ist jede andere Verwendung mit Gefahren, wie z. B. Kurzschluss, Brand, elektrischem Schlag, etc. verbunden.

4. BEDIENELEMENTE UND ANSCHLÜSSE

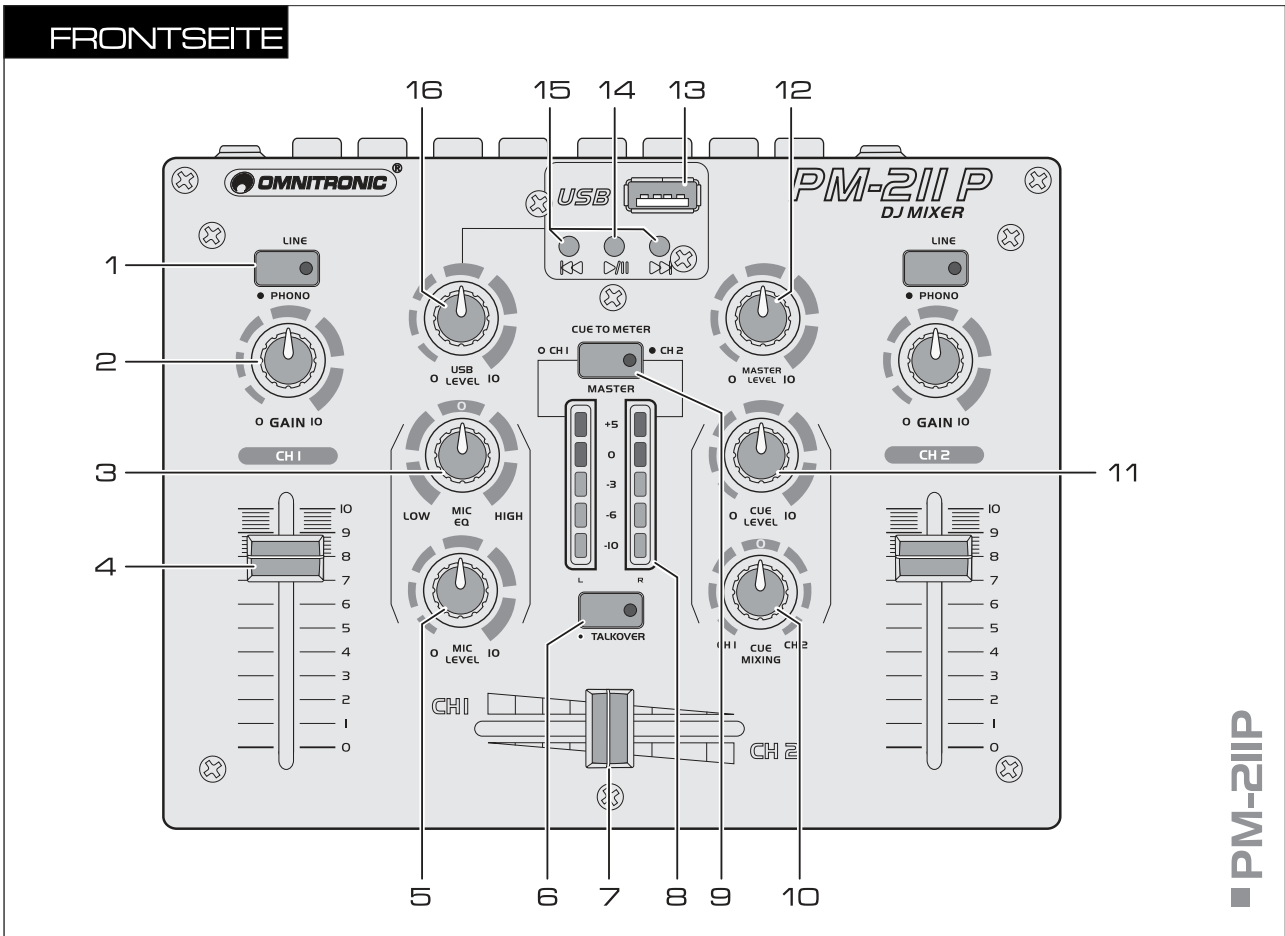

1 Eingangsumschalter

Schalten die rückseitigen Eingänge für die Kanäle 1 und 2 von Line-Eingang auf Phono-Eingang um.

2 Gain-Regler

Regeln die Eingangsverstärkung für die Kanäle 1 und 2.

3 Klangregler für das DJ-Mikrofon

4 Kanalfader für die Kanäle 1 und 2

5 Lautstärkeregler für das DJ-Mikrofon

6 Talkover Ein/Aus

Ein-/Ausschalter für die Talkoverfunktion. Bei gedrückter Taste (rote LED leuchtet) werden bei einer Mikrofondurchsage die Pegel der Kanäle 1 und 2 automatisch um 20 dB gesenkt.

7 Crossfader

Überblendet zwischen den Kanälen 1 und 2.

8 LED-Pegelanzeige

Umschaltbare, 6-fache LED-Anzeige des Stereo-Mastersignals bzw. des Monitorsignals im Bereich -10 dB bis +5 dB. Im Monitormodus wird links das Signal von Kanal 1 und rechts das Signal von Kanal 2 vor den Fadern angezeigt.

9 Umschalter LED-Pegelanzeige

- Taste nicht gedrückt: Anzeige des Masterpegels
- Taste gedrückt: Anzeige des Monitorpegels der Kanäle 1 und 2 (rote LED leuchtet)

10 Regler CUE MIXING

Überblendet zwischen den Kanälen 1 und 2 für den Kopfhörerausgang.

11 Lautstärkeregler für den Kopfhörerausgang

12 Lautstärkeregler für den Masterausgang

13 USB-Anschluss

USB-Anschluss (Typ A) zum Einstecken eines USB-Speichergeräts.

Das Signal des MP3-Players wird direkt auf die Mastersumme gegeben; es wird nicht vom Talkover-Schalter beeinflusst und kann nicht über Kopfhörer abgehört werden.

14 Taste [▶||]

Zum Umschalten zwischen Wiedergabe und Pause.

15 Tasten [⏮] und [⏭]

- Kurzer Tastendruck: Zur Titelwahl
- Langer Tastendruck: Zum schnellen Vor-/Rücklauf

16 Lautstärkeregler für den MP3-Player

RÜCKSEITE

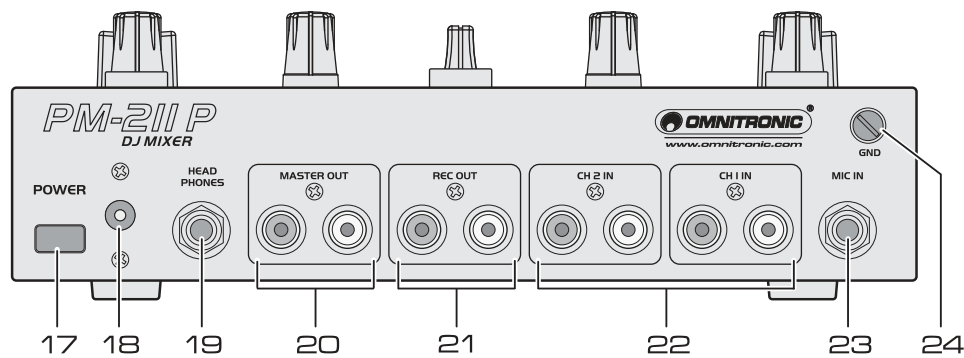

PM-211P

17 Netzschalter

Schaltet das Gerät ein und aus.

18 Netzanschluss

Stecken Sie hier die Anschlussleitung des beiliegenden Netzteils ein.

19 Kopfhöreranschluss

6,3-mm-Klinkenbuchse zum Anschluss eines Stereo-Kopfhörers.

20 Masterausgang

Stereo-Ausgang (Cinch) zum Anschluss an Verstärker bzw. anderer Geräte mit Line-Pegel-Eingang.

21 Aufnahmeausgang

Stereo-Ausgang (Cinch) zum Anschluss eines Aufnahmegeräts. Der Aufnahmepegel wird vom Masterregler nicht beeinflusst.

22 Line/Phono-Eingangsbuchsen

Stereo-Eingänge (Cinch) für die Kanäle 1 und 2 zum Anschluss von Geräten mit Line-Pegel (z. B. CD-Player) oder Plattenspielern mit Magnettonabnehmersystem.

Mit den zugehörigen Eingangsumschaltern auf der Frontplatte lassen sich die Eingänge von Line- auf Phono-Signal umschalten.

23 Mikrofoneingang

6,3-mm-Klinkenbuchse für den Anschluss eines dynamischen DJ-Mikrofons.

24 Erdungsklemme

Erdungsklemme für an den Kanälen 1 und 2 angeschlossene Plattenspieler.

5. INBETRIEBNAHME

5.1 Installation

Stellen Sie das Gerät auf einer ebenen Fläche auf. Achten Sie bei der Standortwahl des Geräts darauf, dass um das Gerät herum genügend Abstand zu anderen Geräten vorhanden ist, um die Wärmeabstrahlung zu verbessern. Dauerhafte Überhitzung kann zu Schäden am Gerät führen.

5.2 Anschlüsse

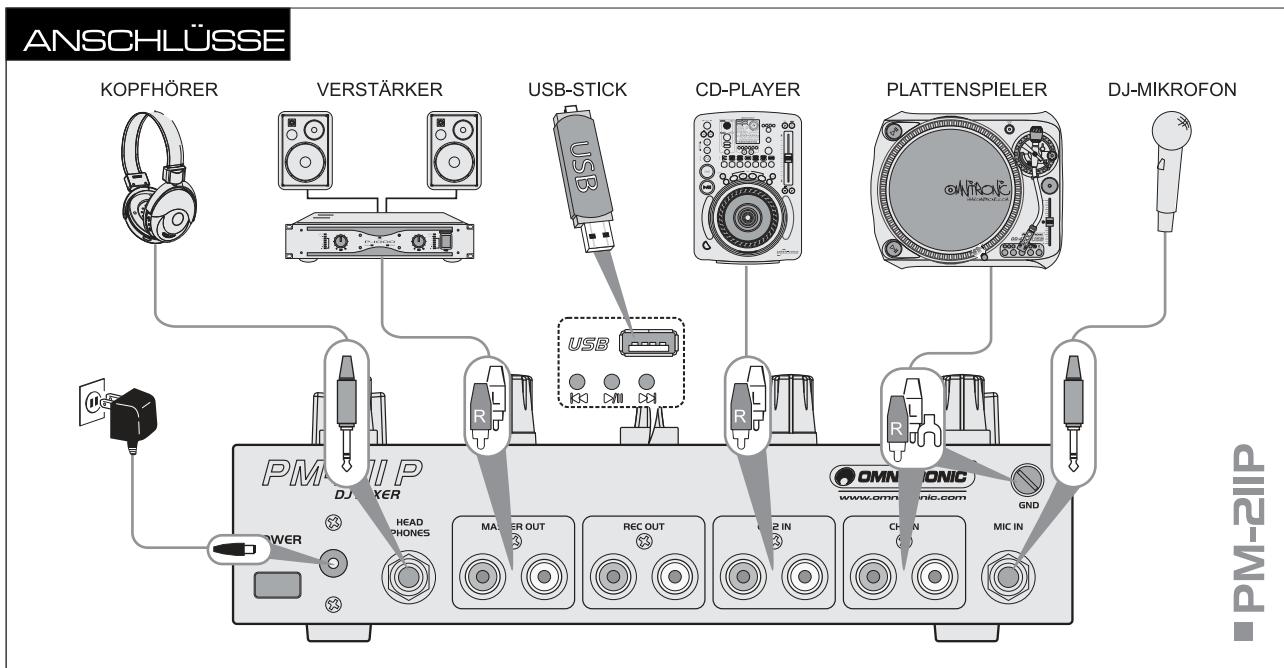

Schalten Sie das Mischpult und die anzuschließenden Geräte vor dem Anschluss bzw. vor dem Verändern von Anschlüssen aus.

- 1 An die Cinch-Eingangsbuchsen CH 1 IN und CH 2 IN können sowohl Geräte mit Line-Pegel-Ausgang (z. B. CD-Player) als auch Plattenspieler mit Magnettonabnehmersystem angeschlossen werden (weiße Buchse = linker Kanal, rote Buchse = rechter Kanal). Wenn Ihr Plattenspieler mit einem separaten Erdungskabel ausgestattet ist, verbinden Sie es mit der Erdungsklemme.
 - Für Geräte mit Line-Pegel-Ausgang lassen Sie den zugehörigen Eingangsumschalter ausgerastet.
 - Für Plattenspieler drücken Sie den Eingangsumschalter (rote LED leuchtet).
- 2 Ein dynamisches DJ-Mikrofon kann über einen unsymmetrischen 6,3-mm-Klinkenstecker an den Mikrofoneingang MIC IN angeschlossen werden.
- 3 Schließen Sie den Verstärker an den unsymmetrischen Cinch-Masterausgang MASTER OUT an.
- 4 Für Tonaufnahmen schließen Sie Ihr Aufnahmegerät an den Ausgang REC OUT an. Der Aufnahmepegel ist unabhängig von der Stellung des Masterreglers.
- 5 Die Eingangskanäle lassen sich über einen Stereokopfhörer vor den Kanalfadern abhören. Schließen Sie den Kopfhörer an die Buchse HEADPHONES an.
- 6 Verbinden Sie die Anschlussleitung des Netzteils mit der Netzanschlussbuchse und stecken Sie das Netzteil in eine Steckdose ein.
 - *Verwenden Sie immer nur dieses passende Netzteil. Trennen Sie immer die Verbindung zum Netz, wenn Sie die Leitungen umstecken, das Gerät an einen anderen Platz stellen wollen oder bei längeren Betriebspausen.*

6. BEDIENUNG

Stellen Sie vor dem Einschalten den Masterregler auf Null, um Einschaltgeräusche zu vermeiden. Schalten Sie dann den Mixer mit dem Netzschalter ein und anschließend die nachfolgenden Audiogeräte. Schalten Sie den PM-21 1P nach dem Betrieb wieder mit dem Netzschalter aus.

6.1 Grundeinstellung der Eingangskanäle

- 1 Stellen Sie beide Gain-Regler und den Crossfader in die Mittelposition.
- 2 Der Masterregler bestimmt den Gesamtpegel aller angeschlossenen Tonquellen. Stellen Sie den Regler auf ca. 2/3 des Maximums.
- 3 Drücken Sie die Taste CUE TO METER, um den Monitormodus einzuschalten (rote LED leuchtet). Die LED-Pegelanzeige zeigt nun links das Signal von Kanal 1 und rechts das Signal von Kanal 2 vor den Fadern (prefader).
- 4 Stellen Sie die Eingangsverstärkung für beide Eingangskanäle mit den Kanalfadern anhand der LED-Pegelanzeige ein. Optimale Aussteuerung liegt vor, wenn bei durchschnittlich lauten Passagen Pegelwerte im Bereich von 0 dB angezeigt werden. Leuchten die roten LEDs der Pegelanzeige auf, ist das Kanalsignal übersteuert. Die Kanalfader sollten nach der Pegeleinstellung auf ca. 2/3 des Maximums stehen. Sind sie sehr wenig oder sehr weit aufgezogen, muss der Pegel durch Regulierung der Eingangsverstärkung angepasst werden. Drehen Sie den zugehörigen Gain-Regler entsprechend zu bzw. auf.

6.2 Einstellung des Ausgangspegels

Das Ausgangssignal wird auf den regelbaren Masterausgang sowie auf den nicht regelbaren Aufnahmeausgang REC OUT gegeben.

- 1 Rasten Sie die Taste CUE TO METER aus. Die LED-Pegelanzeige zeigt nun das Mastersignal.
- 2 Regeln Sie mit dem Masterregler das Mastersignal anhand der LED-Pegelanzeige aus. Optimale Aussteuerung liegt in der Regel vor, wenn bei durchschnittlich lauten Passagen Pegelwerte im Bereich von 0 dB angezeigt werden. Ist der Ausgangspegel jedoch für das nachfolgende Gerät zu hoch, muss das Mastersignal entsprechend niedriger ausgesteuert werden.
- 3 Das Aufnahmesignal am Ausgang REC OUT bleibt von der Stellung des Masterreglers unbeeinflusst.

6.3 Überblenden zwischen den Eingangskanälen

Mit dem Crossfader kann zwischen den Eingangskanälen übergeblendet werden:

- Crossfaderbewegung nach links: Kanal 1 wird eingeblendet und Kanal 2 wird ausgeblendet
- Crossfaderbewegung nach rechts: Kanal 2 wird eingeblendet und Kanal 1 wird ausgeblendet
- Sollen die Signale beider Kanäle mit gleicher Lautstärke zu hören sein, stellen Sie den Crossfader in die Mittelposition.

6.4 Vorhören der Kanäle

Mit der Vorhörfunktion können Sie jeden der Eingangskanäle über einen an der Buchse HEADPHONES angeschlossenen Kopfhörer abhören, auch wenn der jeweilige Kanal ausgeblendet ist. Dadurch kann z. B. der richtige Zeitpunkt zum Einblenden einer Tonquelle angepasst werden.

- 1 Bestimmen Sie den Kanal für den Kopfhörerausgang mit dem Regler CUE MIXING: Drehen Sie den Regler nach links um Kanal 1 abzuhören, drehen Sie den Regler nach rechts um Kanal 2 abzuhören. In der Mittelstellung werden beide Kanäle mit gleicher Lautstärke gehört.
- 2 Stellen Sie mit dem Regler CUE LEVEL die gewünschte Kopfhörerlautstärke ein.

6.5 Durchsagen über das DJ-Mikrofon

- 1 Stellen Sie mit dem Regler MIC LEVEL die Lautstärke der Mikrofondurchsage ein.
- 2 Stellen Sie mit den Klangregler MIC EQ das gewünschte Klangbild ein: Drehen Sie den Regler nach links für einen bassbetonten Klang, drehen Sie den Regler nach rechts für einen höhenbetonten Klang.
- 3 Zur besseren Verständlichkeit einer Mikrofondurchsage bei laufendem Musikprogramm drücken Sie die Taste TALKOVER (rote LED leuchtet), um die Talkover-Funktion zu aktivieren. Die Pegel der Kanäle 1 und 2 werden dann während einer Mikrofondurchsage automatisch um 20 dB gesenkt.

6.6 MP3-Dateien abspielen

Der integrierte MP3-Player lässt sich für das Hintergrundprogramm und weniger für das Hauptprogramm verwenden. Dementsprechend wird das Signal des Players direkt auf die Mastersumme gegeben; es wird nicht vom Talkover-Schalter beeinflusst und kann nicht über Kopfhörer abgehört werden.

- 1 Stecken Sie ein USB-Gerät in den USB-Anschluss ein. Nach dem Einsetzen wird das Gerät als Abspielmedium angewählt und eingelesen. Drücken Sie die Taste **[▶||]**, um die Wiedergabe des ersten Titels zu starten. Um die Wiedergabe zu unterbrechen, drücken Sie die Taste **[▶||]** erneut.
- 2 Stellen Sie mit dem Lautstärkereglern USB LEVEL den Lautstärkepegel für den MP3-Player ein.
- 3 Mit den Tasten **[◀◀]** und **[▶▶]** kann auf Titel vor- oder zurückgesprungen und der schnelle Vor- und Rücklauf gestartet werden:
 - kurzer Druck auf Taste **[▶▶]**: Sprung auf den nächsten Titel
 - kurzer Druck auf Taste **[◀◀]**: Sprung auf den vorherigen Titel
 - langer Druck auf Taste **[▶▶]**: schneller Vorlauf
 - langer Druck auf Taste **[◀◀]**: schneller Rücklauf
- 4 Um das USB-Gerät zu entfernen, ziehen Sie es aus dem USB-Anschluss. Beenden Sie zuvor immer erst die Wiedergabe mit der Taste **[▶||]**. Entfernen Sie erst dann das Gerät, um Schäden oder Datenverlust zu vermeiden.



Hinweise zu USB-Speichergeräten

- Das Gerät unterstützt USB-Geräte mit dem Dateisystem FAT32 und mit einer Kapazität bis 32 GB.
- Es werden nur Titel auf der Hauptebene erkannt. Dateiverzeichnisse (Ordner) können nicht gelesen werden. Die Titel werden in alphabetischer Reihenfolge abgespielt.
- Der MP3-Player besitzt eine automatische Wiederholfunktion, d. h. alle Titel des Datenträgers werden fortlaufend wiedergegeben.
- Das Gerät unterstützt USB-Massenspeichergeräte der Kategorie „Mass Storage Class“ (MSC) 1.0, 1.1, 2.0, einschließlich tragbare Flash-Memory-Geräte und digitale Audioplayer. Externe Festplattenlaufwerke, optische Speicher wie externe CD-/DVD-Laufwerke werden jedoch nicht erkannt. Bei Verwendung von bestimmten USB-Geräten ist u. U. keine einwandfreie Wiedergabe möglich.
- Sollte ein USB-Gerät nicht auf Anhieb erkannt werden, entfernen Sie es bitte nochmals und setzen es erneut ein.

7. REINIGUNG UND WARTUNG



LEBENSGEFAHR!

Vor Wartungsarbeiten unbedingt allpolig vom Netz trennen!

Das Gerät sollte regelmäßig von Verunreinigungen wie Staub usw. gereinigt werden. Verwenden Sie zur Reinigung ein fusselfreies, angefeuchtetes Tuch. Auf keinen Fall Alkohol oder irgendwelche Lösungsmittel zur Reinigung verwenden!

Im Geräteinneren befinden sich keine zu wartenden Teile. Wartungs- und Servicearbeiten sind ausschließlich dem autorisierten Fachhandel vorbehalten!

Sollten einmal Ersatzteile benötigt werden, verwenden Sie bitte nur Originalersatzteile.

Sollten Sie noch weitere Fragen haben, steht Ihnen Ihr Fachhändler jederzeit gerne zur Verfügung.

8. PROBLEMBEHEBUNG

PROBLEM	URSACHE	LÖSUNG
Das Gerät lässt sich nicht einschalten.	<ul style="list-style-type: none"> • Das Netzkabel ist nicht angeschlossen. 	<ul style="list-style-type: none"> • Schließen Sie das Netzkabel an eine Steckdose an.
Es wird kein oder ein sehr leises Signal ausgegeben.	<ul style="list-style-type: none"> • Der Eingangsumschalter befindet sich in der falschen Stellung. • Das Anschlusskabel wurde falsch bzw. nicht angeschlossen. • Buchse oder Stecker sind verschmutzt. • Der Masterpegel ist zu niedrig. 	<ul style="list-style-type: none"> • Stellen Sie den Eingangsumschalter auf die korrekte Signalquelle ein. • Schließen Sie das Kabel einwandfrei an. • Reinigen Sie die Buchse bzw. den Stecker und schließen Sie das Kabel dann erneut an. • Erhöhen Sie den Pegel mit dem Masterregler.
Keine Funktion des MP3-Players.	<ul style="list-style-type: none"> • Das USB-Gerät wurde nicht erkannt. • Das USB-Gerät ist nicht kompatibel. 	<ul style="list-style-type: none"> • Entfernen Sie das USB-Gerät und schließen Sie es erneut an. • Versuchen Sie ein anderes zu verwenden.
Es treten Störgeräusche oder Verzerrungen auf.	<ul style="list-style-type: none"> • Der Masterpegel ist zu hoch. • Der Eingangspegel ist zu hoch. 	<ul style="list-style-type: none"> • Steuern Sie den Masterpegel anhand der Pegelanzeige mit dem Masterregler optimal aus. • Steuern Sie den Kanal anhand der Pegelanzeige mit dem Gain-Regler optimal aus.

9. TECHNISCHE DATEN

Spannungsversorgung:	230 V AC, 50 Hz ~ über mitgeliefertes Netzteil
Gesamtanschlusswert:	3 W
USB-Schnittstelle:	USB Typ A
Geeignete Speichermedien:	USB-Geräte bis 32 GB (FAT32)
Wiedergabeformat:	MP3, WAV
Eingänge:	
Line/Phono:	2 x Stereo-Cinch
DJ-Mikrofon:	6,3-mm-Klinke, unsym.
Ausgänge:	
Master:	Stereo-Cinch
Record:	Stereo-Cinch
Kopfhörer:	6,3-mm-Stereoklinke ($\geq 32 \Omega$)
Frequenzbereich:	20-20000 Hz
Geräuschspannungsabstand:	>75 dB
Verzerrung:	<0,07 %
Maße (LxBxH):	180 x 140 x 65 mm
Gewicht:	1,2 kg

**Bitte beachten Sie: Technische Änderungen ohne vorherige Ankündigung und Irrtum vorbehalten.
19.02.2013 ©**

USER MANUAL



PM-21IP DJ MIXER



CAUTION!

Keep this device away from rain and moisture!
Unplug mains lead before opening the housing!

For your own safety, please read this user manual carefully before you initially start-up.

Every person involved with the installation, operation and maintenance of this device has to

- be qualified
- follow the instructions of this manual
- consider this manual to be part of the total product
- keep this manual for the entire service life of the product
- pass this manual on to every further owner or user of the product
- download the latest version of the user manual from the Internet

1. INTRODUCTION

Thank you for having chosen the OMNITRONIC mixer PM-211P. You have acquired a reliable and powerful device. If you follow the instructions given in this manual, we can assure you that you will enjoy this device for many years.

Unpack your mixer.

2. SAFETY INSTRUCTIONS

This device has left our premises in absolutely perfect condition. In order to maintain this condition and to ensure a safe operation, it is absolutely necessary for the user to follow the safety instructions and warning notes written in this user manual.



Important:

Damages caused by the disregard of this user manual are not subject to warranty. The dealer will not accept liability for any resulting defects or problems.

Please make sure that there are no obvious transport damages. Should you notice any damages on the power unit or on the casing, do not take the device into operation and immediately consult your local dealer.

This device falls under protection-class III. The device must be operated with an appropriate power unit.

Always plug in the power unit last. Make sure that the device is switched off before it is connected to the mains.

Keep away from heaters and other heating sources! If the device has been exposed to drastic temperature fluctuation (e.g. after transportation), do not switch it on immediately. The arising condensation water might damage your device. Leave the device switched off until it has reached room temperature.

Never put any liquids on the device or close to it. Should any liquid enter the device nevertheless, disconnect from mains immediately. Please let the device be checked by a qualified service technician before you operate it again. Any damages caused by liquids having entered the device are not subject to warranty!

Always disconnect from the mains, when the device is not in use or before cleaning it.

Please note that damages caused by manual modifications on the device or unauthorized operation by unqualified persons are not subject to warranty.

CAUTION: Turn the amplifier on last and off first! Keep away children and amateurs!

There are no serviceable parts inside the device. Maintenance and service operations are only to be carried out by authorized dealers.

3. OPERATING DETERMINATIONS

The DJ mixer *PM-211P* features two stereo input channels, one DJ microphone channel, and an MP3 player and is especially suitable for DJ applications.

This product is allowed to be operated with an alternating current of 12 V and was designed for indoor use only.

The device must only be operated with the included power unit. The power unit falls under protection-class 2 and the device under protection-class 3.

Do not shake the device. Avoid brute force when operating the device.

When choosing the installation spot, please make sure that the device is not exposed to extreme heat, moisture or dust. There should not be any cables lying around. You endanger your own and the safety of others!

The ambient temperature must always be between -5°C and $+45^{\circ}\text{C}$. Keep away from direct insulation (particularly in cars) and heaters. The relative humidity must not exceed 50 % with an ambient temperature of 45°C . This device must only be operated in an altitude between -20 and 2000 m over NN.

Never use solvents or aggressive detergents in order to clean the device! Rather use a soft and damp cloth.

Please use the original packaging if the device is to be transported.

Please consider that unauthorized modifications on the device are forbidden due to safety reasons!

If this device will be operated in any way different to the one described in this manual, the product may suffer damages and the guarantee becomes void. Furthermore, any other operation may lead to dangers like short-circuit, burns, electric shock, etc.

4. OPERATING ELEMENTS AND CONNECTIONS

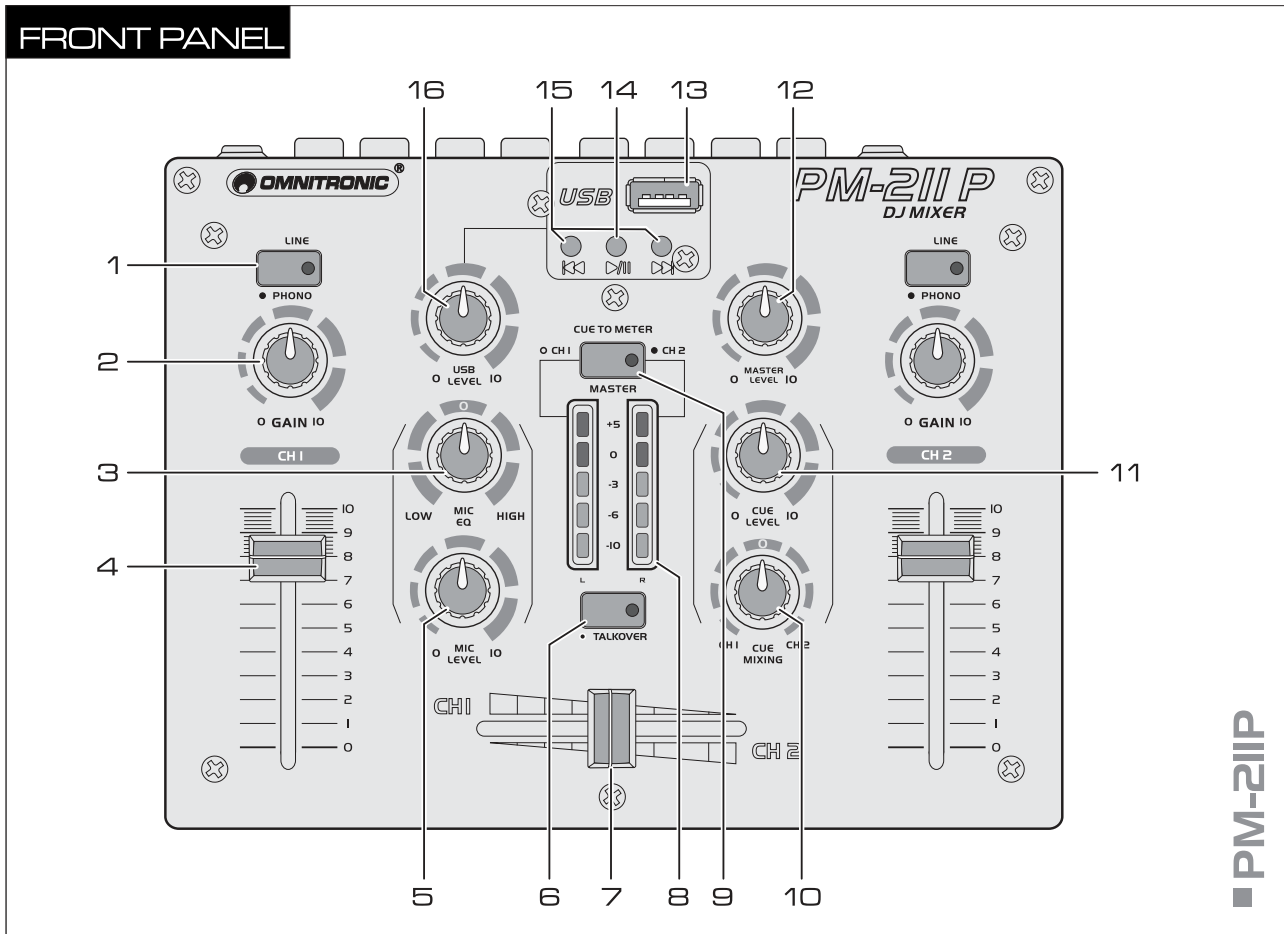

1 Input selector switches

For switching the rear inputs of channels 1 and 2 from line to phono input.

2 Gain controls

Adjust the input amplification for channels 1 and 2.

3 Tone control for the DJ microphone

4 Channel faders for channels 1 and 2

5 Level control for the DJ microphone

6 Talkover on/off

On/off switch for the talkover function. With the button engaged (red LED lights), the levels of the channels 1 and 2 are automatically attenuated by 20 dB when announcements are made with the DJ microphone.

7 Crossfader

For crossfading between channel 1 and channel 2.

8 Output level LED meter

Switchable 6-digit LED meter for the stereo master signal or the monitor signal within the range of -10 dB to +5 dB. In monitor mode, the prefader signal of channel 1 is displayed on the left side of the level meter and the prefader signal of channel 2 on the right side.

9 Selector switch LED level display

- Switch disengaged: indication of the master level
- Switch engaged: indication of the monitor level of channels 1 and 2 (red LED lights)

10 Control CUE MIXING

Fades between channel 1 and channel 2 for the headphones output.

11 Level control for the headphones output

12 Master level control

13 USB port

USB port for connecting a USB storage device. *The MP3 player's signal is directly sent to the master outputs; it is not affected by the TALKOVER switch and cannot be routed to the headphones output.*

14 Button [▶||]

For switching between play and pause.

15 Buttons [⏪] and [⏩]

- Short actuation: for title selection
- Long actuation: for fast forward/reverse

16 Level control for the MP3 player

REAR PANEL

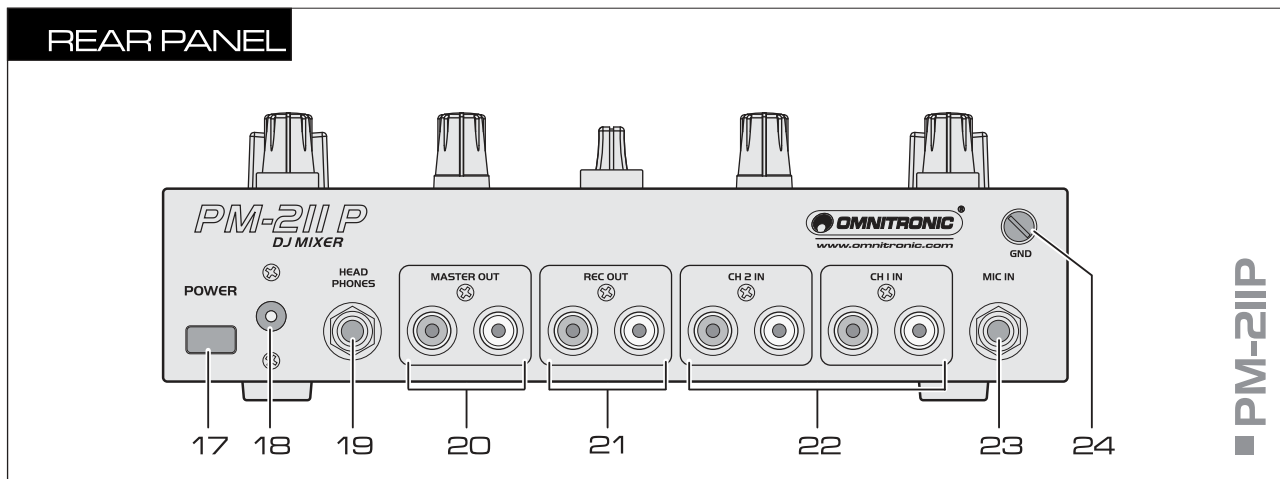
**17 Power on/off**

Turns the mixer on and off.

18 Power connection

Plug in the supplied power unit here.

19 Headphones output

6.3 mm jack for connecting stereo headphones.

20 Master output

Stereo output (RCA) for connecting an amplifier or other units with line level input.

21 Recording output

Stereo output (RCA) for connecting a recording unit. The recording level is independent of the position of the master control.

22 Line/phono inputs

Stereo inputs (RCA) for channels 1 and 2 for connecting units with line level outputs (e. g. CD player) or turntables with magnetic system.

With the front input selector switches the inputs can be switched from line level to phono level.

23 Microphone input

6.3 mm jack for connecting a dynamic DJ microphone.

24 Ground terminal

Ground clamping screw for turntables connected to channels 1 and 2.

5. SET UP

5.1 Installation

Set up the mixer on a plane surface. Please make sure that there is enough space around the unit for ventilation to improve heat dissipation. Steady overheating will damage the unit.

5.2 Connections

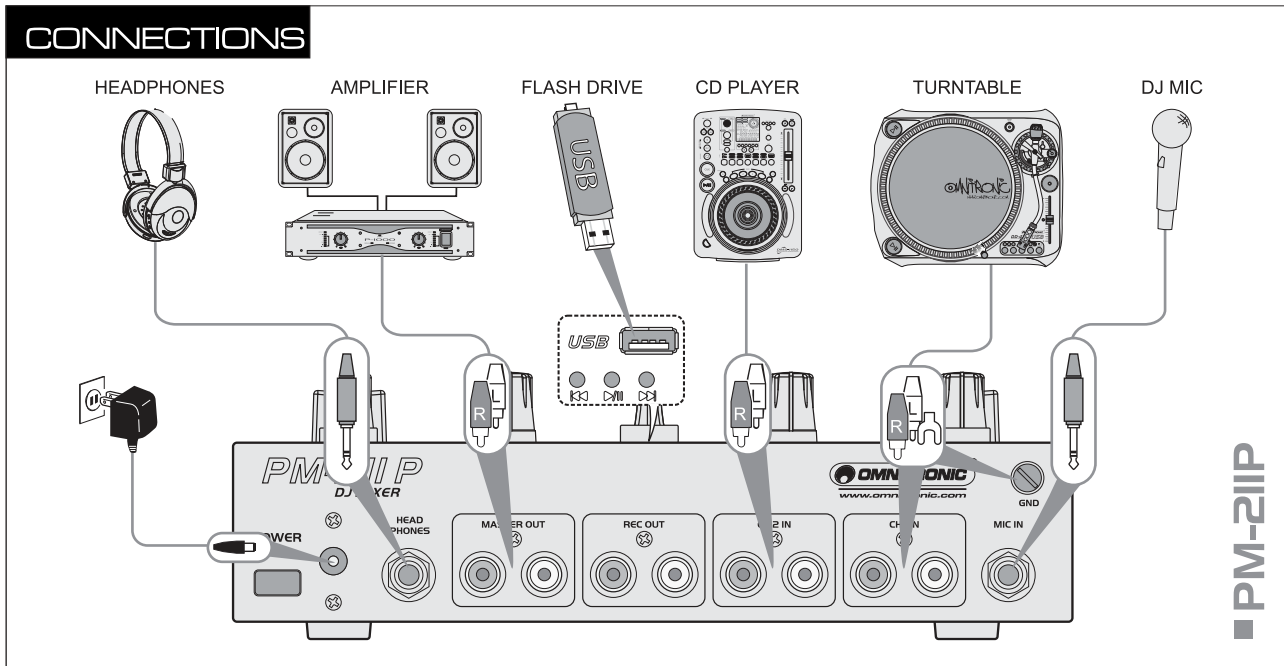

Switch off the mixer prior to connecting any units or to changing any existing connections.

- 1 Connect units with line level output (e.g. CD players) or turntables with magnetic system to the corresponding RCA jacks of channels 1 and 2 (white jack = left channel; red jack = right channel). If your turntable is equipped with a separate ground lead, connect it to the clamping screw.
 - For units with line level output, leave the respective input selector switch disengaged.
 - For turntables, engage the input selector switch (red LED lights).
- 2 Connect a dynamic DJ microphone with an unbalanced 6.3 mm plug to the microphone input MIC.
- 3 Connect the amplifier to the unbalanced RCA master output.
- 4 For sound recordings, connect the recording unit to the output REC OUT. The recording level is independent of the position of the master control.
- 5 The input channels can be monitored via stereo headphones. Connect the headphones to the 6.3 mm jack HEADPHONES.
- 6 Connect the cable of the power unit to the power input and the power unit to a power outlet.
 - Use the mixer only with the supplied power unit. Always disconnect the mains connector when you wish to change connections, move the unit to a different place or if it is not used for a longer period.

6. OPERATION

Prior to switching on, set the master control to zero to avoid damage to the hearing by a volume which is too high when switching on. Switch on the mixer with the power switch and then the connected units. After operation, switch off the mixer with the power switch.

6.1 Basic adjustment of the input channels

- 1 First set both gain controls and the crossfader to mid-position.
- 2 The master control determines the total level of all connected audio sources. Set the control to approx. 2/3 of its maximum.
- 3 Press the selector switch CUE TO METER to switch on the monitoring mode (red LED lights). Now the LED level display indicates the prefader signal of channel 1 on the left side and the prefader signal of channel 2 on the right side.
- 4 Via the LED level display, adjust the input amplification of both input channels with the channel faders. An optimum level control is obtained if level values in the 0 dB range are shown at average volume. If the red LEDs of the meter light up, there is an overload of the channel signal. After level adjustment, the channel faders should be at approx. 2/3 of their maximum. With the faders advanced only slightly or very far, the level must be matched by adjusting the input amplification. Turn up or turn back the respective gain control accordingly.

6.2 Adjustment of the output level

The output signal is fed to the adjustable master output and to the recording output without individual level control.

- 1 Disengage the switch CUE TO METER. Now the LED level display indicates the master signal.
- 2 Via the LED level display, adjust the master signal to an optimum level with the master control. Usually an optimum level control is obtained if the LED level display shows values in the 0 dB range at average volume. However, if the output level at the master output is too high for the following unit, the master signal must be controlled to a corresponding lower level.
- 3 The recording signal at the output REC OUT is not affected by the master control.

6.3 Crossfading between the input channels

The crossfader allows crossfading between both input channels:

- crossfader moved to the left: fade-in of channel 1 and fade-out of channel 2
- crossfader moved to the right: fade-in of channel 2 and fade-out of channel 1
- For hearing the signals of the two channels at the same level, set the crossfader to mid-position.

6.4 Prefader listening to the input channels

The cue function allows monitoring each of the input channels via headphones connected to the jack HEADPHONES even if the corresponding channel is faded out. Thus, it is possible, e. g. to time the moment for fading in an audio source.

- 1 For prefader listening to a channel, adjust the control CUE MIXING: Turn the control to the left to monitor channel 1, turn the control to the right to monitor channel 2. In mid-position, both channels can be heard at the same volume.
- 2 Adjust the desired headphones volume with the control CUE LEVEL.

6.5 Announcements via the DJ microphone

- 1 Adjust the volume of the microphone announcement with the control MIC LEVEL.
- 2 Adjust the desired sound with the tone control MIC EQ: Turn the control to the left for a more bass-emphasized sound, turn the control to the right for a more treble-emphasized sound.
- 3 To improve the audibility of an announcement during the current music program, press the button TALKOVER (red LED lights) to activate the talkover function. Then during a microphone announcement, the levels of channels 1 and 2 are automatically attenuated by 20 dB.

6.6 Playing MP3 files

The integrated MP3 player is intended for the background program and not for the main program. Accordingly, the MP3 player's signal is directly sent to the master output; it is not affected by the TALKOVER switch and cannot be routed to the headphones output.

- 1 Insert a USB device into the USB port. After loading a device, it is selected as the playback medium and read in. Press the button [▶||] to start the playback of the first title. To interrupt the playback, press the button [▶||] once again.
- 2 Adjust the desired volume for the MP3 player with the level control USB LEVEL.
- 3 With the buttons [◀◀] and [▶▶], you can skip titles in forward or backward direction and start fast forward and reverse:
 - short actuation of the button [▶▶]: skip to the next title
 - short actuation of the button [◀◀]: skip to the previous title
 - long actuation of the button [▶▶]: fast forward
 - long actuation of the button [◀◀]: fast reverse
- 4 To remove a USB device, disconnect it from the USB port. Prior to removing a device, always terminate the playback with the button [▶||]. Otherwise damage or loss of data may occur.



Regarding USB devices

- This unit supports USB devices with the file system FAT32 and with a capacity up to 32 GB.
- This unit does not recognize folders. All MP3 files must be stored in the root directory of the memory. The files will be played in alphabetical order.
- The MP3 player features an auto repeat function, i. e. all titles of the data carrier are continuously played.
- This unit supports MSC (Mass Storage Class) USB storage devices 1.0, 1.1, 2.0 including external portable flash memory devices and digital audio players. However, hard discs, optical discs such as external CD/DVD drives will not be recognized. Depending on the device used, proper playback may not be possible with all USB devices.
- If a USB device is not recognized at the first try, remove it and insert it again.

7. CLEANING AND MAINTENANCE



DANGER TO LIFE!

Disconnect from mains before starting maintenance operation!

We recommend a frequent cleaning of the device. Please use a soft lint-free and moistened cloth. Never use alcohol or solvents!

There are no serviceable parts inside the device. Maintenance and service operations are only to be carried out by authorized dealers.

Should you need any spare parts, please use genuine parts.

Should you have further questions, please contact your dealer.

8. PROBLEM CHART

PROBLEM	CAUSE	REMEDY
The power does not turn on.	<ul style="list-style-type: none"> The power cable is not connected. 	<ul style="list-style-type: none"> Connect the cable to a power outlet.
There is little or no sound.	<ul style="list-style-type: none"> The input selector switch is in the wrong position. The connection cable was not connected properly or not connected at all. The terminal or plug is dirty. The master level is too low. 	<ul style="list-style-type: none"> Set the selector switch to the correct signal source. Connect the cable properly. Clean and reconnect. Increase the level with the master control.
No function in MP3 player operation.	<ul style="list-style-type: none"> The USB device was not recognized. The USB device is not compatible. 	<ul style="list-style-type: none"> Remove the device and re-insert it. Try using another device.
There is noise or distortion.	<ul style="list-style-type: none"> The master level is too high. The input level is too high. 	<ul style="list-style-type: none"> Via the output meter, adjust the master level to an optimum level with the master control. Via the output meter, adjust the channel to an optimum level with the gain control.

9. TECHNICAL SPECIFICATIONS

Power supply:	230 V AC, 50 Hz ~ via supplied power unit
Power consumption:	3 W
USB port:	USB type A
Available storage media:	USB devices up to 32 GB (FAT32)
Playback format:	MP3, WAV
Inputs:	
Line/phono:	2 x stereo RCA
DJ microphone:	6.3 mm jack, unbal.
Outputs:	
Master:	stereo RCA
Record:	stereo RCA
Headphones:	6.3 mm stereo jack ($\geq 32 \Omega$)
Frequency range:	20-20000 Hz
S/N ratio:	>75 dB
Distortion:	<0.07 %
Dimensions (LxWxH):	180 x 140 x 65 mm
Weight:	1.2 kg

Please note: Every information is subject to change without prior notice. 19.02.2013 ©