

*nedis*

---

Internet Radio

with DAB+ / FM and Bluetooth®

---

RDIN5005BK

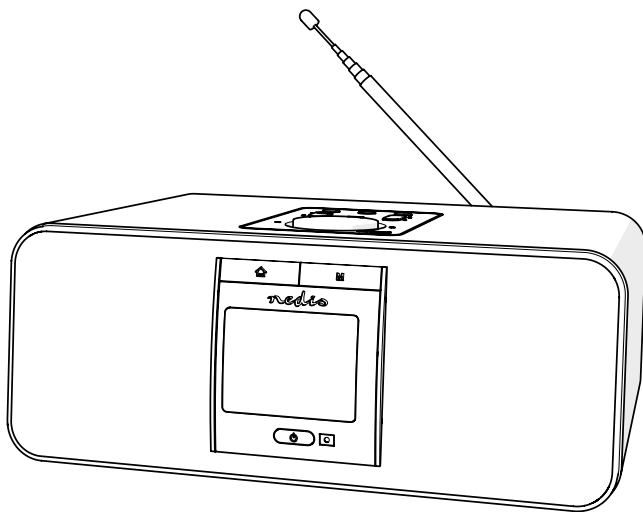

[ned.is/rdin5005bk](https://ned.is/rdin5005bk)

EN	Quick start guide	6	NO	Hurtigguide	55
DE	Kurzanleitung	11	DA	Vejledning til hurtig start	60
FR	Guide de démarrage rapide	17	HU	Gyors beüzemelési útmutató	66
NL	Snelstartgids	22	PL	Przewodnik Szybki start	71
IT	Guida rapida all'avvio	28	EL	Οδηγός γρήγορης εκκίνησης	77
ES	Guía de inicio rápido	33	SK	Rýchly návod	82
PT	Guia de iniciação rápida	39	CS	Rychlý návod	88
SV	Snabbstartsguide	44	RO	Ghid rapid de inițiere	93
FI	Pika-aloitusopas	50			

A

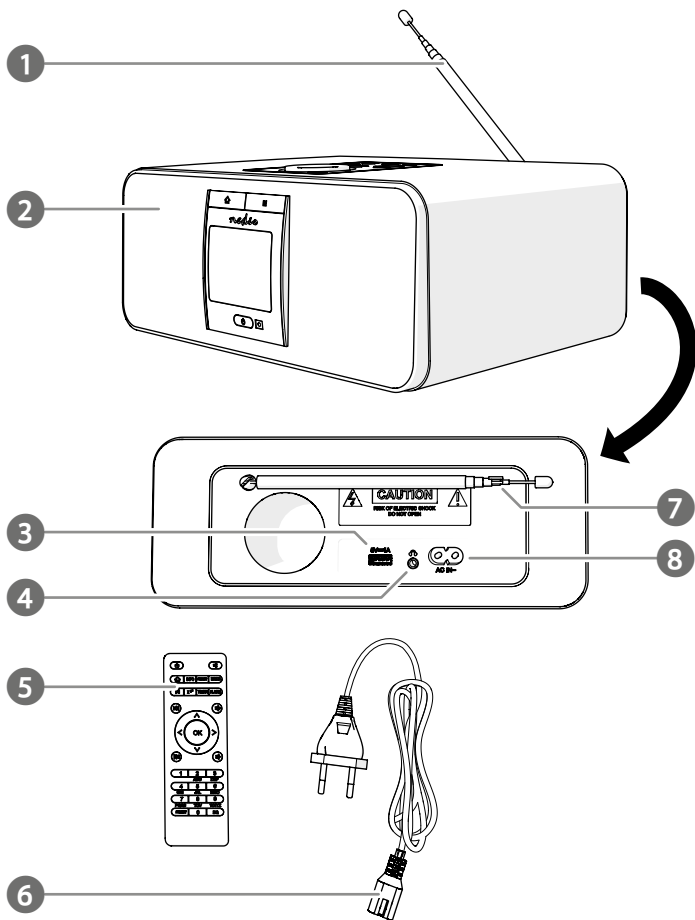

**B**

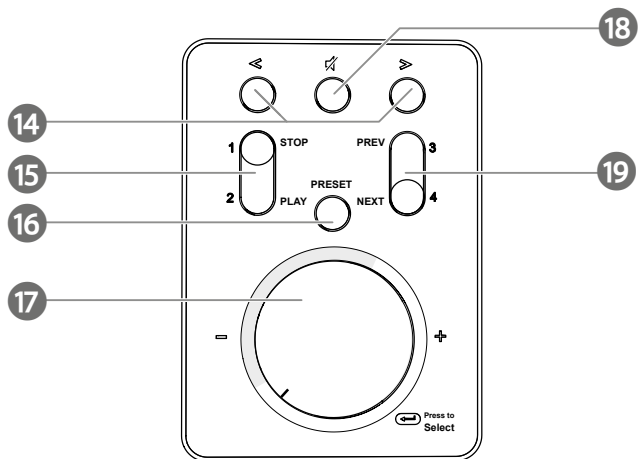
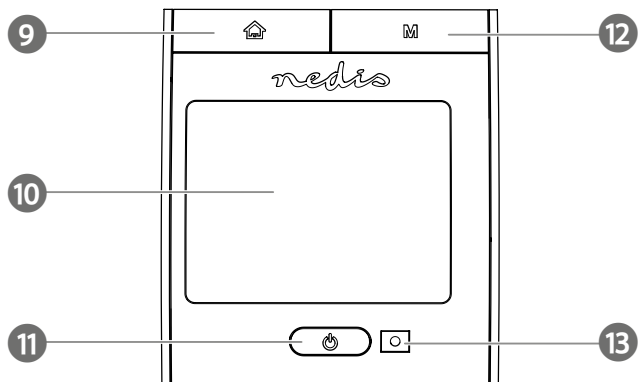

C

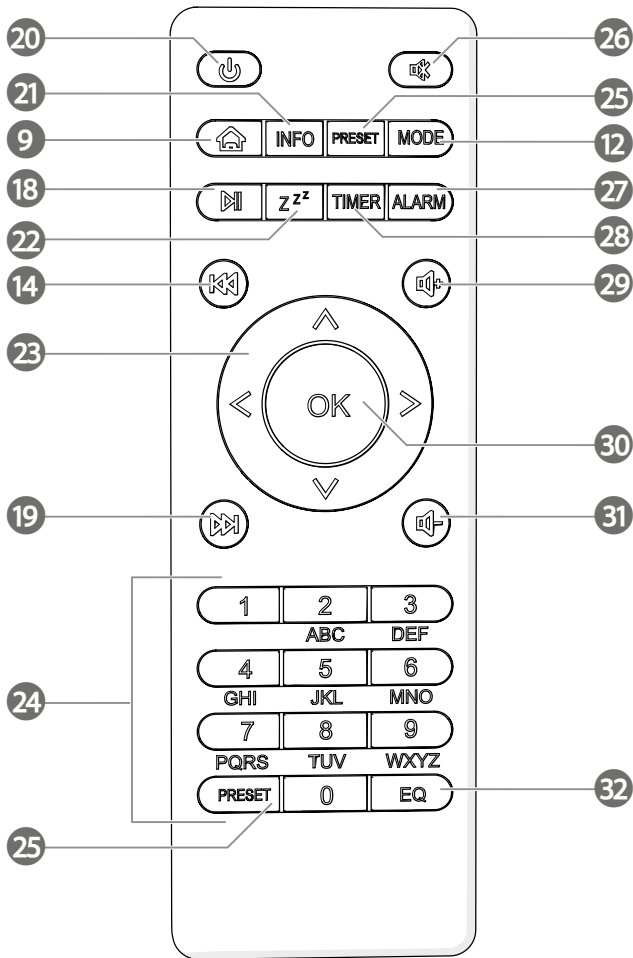

## Internet Radio

RDIN5005BK



For more information see the extended manual online: [ned.is/rdin5005bk](http://ned.is/rdin5005bk)

**Intended use**

The Nedis RDIN5005BK is a multifunctional internet radio.

The radio incorporates FM, DAB+ and internet radio.

The product is equipped with timer, alarm, nap, dimmer, sleeper and weather forecast functions.

You can control the radio manually, with remote or pair it with your smartphone or tablet via Bluetooth to stream music.

The product is intended for indoor use only.

The product is not intended for professional use.

This product is not intended for use by persons (including children) with a reduced physical, sensory or mental capabilities or lack of experience and knowledge, unless they have been given supervision or instruction concerning the use of the product by a person responsible for their safety.

Any modification of the product may have consequences for safety, warranty and proper functioning.

**Specifications**

Product	Internet Radio
Article number	RDIN5005BK
Dimensions (w x h x d)	255 x 180 x 105 mm
Weight	1.4 kg
Power input	100 - 240 V
Wireless connection	Wi-Fi / Bluetooth*
Bluetooth® version	5.0 + EDR
Bluetooth® frequency range	2402 - 2480 MHz
Bluetooth® radio transmit power	4 dBm
Bluetooth® antenna gain	0 dBi
Wi-Fi	802.11b/g/n (WLAN)
Wi-Fi frequency range	2400 - 2843.5 MHz
Wi-Fi radio transmit power	18.5 dBm
Wi-Fi antenna gain	2 dBi
Radio bands	FM / DAB+
FM frequency range	87.5 - 108 MHz
DAB+ frequency range	174.928 - 239.2 MHz
Audio power output (RMS)	2 x 7 W
Audio peak power output	2 x 21 W
Driver size	2 x 2.5"

Display	TFT 2.4"
Supported media playback	MP3, WMA, AAC, FLAC, WAV
Streaming protocols	UpnP, DLNA
USB charging port	5 VDC / 1 A
Connection output	Headphones
Saving radio presets	> 250 stations
Power consumption in use	29 W
Power consumption standby	< 2 W

## Main parts (image A)

- |   |                               |
|---|-------------------------------|
| 1 Antenna <sup>1</sup>                  | 5 Remote control              |
| 2 Radio <sup>1</sup>                    | 6 Power cable <sup>1</sup>    |
| 3 USB charging port <sup>1</sup>        | 7 Antenna holder <sup>1</sup> |
| 4 3.5 mm headphones output <sup>1</sup> | 8 Power input <sup>1</sup>    |

## Safety instructions

### WARNING



To prevent possible hearing damage, do not listen at high volume levels for long periods.

- Ensure you have fully read and understood the instructions in this document before you install or use the product. Keep this document for future reference.
- Only use the product as described in this document.
- Do not use the product if a part is damaged or defective. Replace a damaged or defective product immediately.
- Do not drop the product and avoid bumping.
- This product may only be serviced by a qualified technician for maintenance to reduce the risk of electric shock.
- Unplug the product from the power source and other equipment if problems occur.
- Only use the provided power cable.
- Do not expose the product to water or moisture.
- Do not use the product where splashing of water might occur, e.g. bathroom, swimming pool or close to a washbowl.
- Do not use this product in a bathtub, shower, or water-filled reservoir.
- Observe the plus (+) and minus (-) marks on the cell, battery and equipment and ensure correct use.
- Do not use any cell or battery that is not designed for use with the product.
- Seek medical advice immediately if a cell or a battery has been swallowed.
- Use only the cell or battery in the application for which it was intended.
- Battery usage by children should be supervised.
- Do not mix cells of different manufacture, capacity, size or type within a product.

- Properly dispose of the empty battery.
- When possible, remove the battery from the product when not in use.
- Protect the eyes against exposure to visible and/or infrared radiation. Take adequate precautions when exposed.
- The product might cause interference with nearby devices.
- Do not use the product at locations where the use of wireless devices is prohibited due to potential interference with other electronic devices, which may cause safety hazards.
- Do not cover the product when in use.
- Place the product on a stable and flat surface.
- Do not use a timer or a separate remote-control system that switches on the product automatically.
- Keep distance from flammable objects.
- Do not open the product.
- Do not use an extension cable.
- Do not leave the product unattended when switched on.
- Keep the product out of reach from children.
- Listening on high volume for a long time will damage your hearing.
- Do not repair the product. If damaged, it must be properly disposed of.

## Place the battery

1. Insert the required batteries into the battery compartment on the rear of the remote control **A 5**.  
 ⓘ Observe the plus (+) and minus (-) marks on the cell, battery and equipment and ensure correct use.

## Connecting the product

1. Plug the power cable **A 6** into the power input **A 8**.
2. Plug the other end of **A 6** into a power outlet.

## Charging your phone

1. Connect a smartphone or tablet with a USB cable to the USB port **A 3** to charge the device.

## Controls on the radio (image B)

<b>9</b>	Menu button	Press to return to the menu.
<b>10</b>	Display	Shows information and settings.
<b>11</b>	On / standby button	Press to enter or exit standby mode.
<b>12</b>	Mode button	Press to switch between audio sources.
<b>13</b>	Remote control sensor	Point the remote control to the sensor.
<b>14</b>	Left button	Press to select the previous radio station, track or menu item.
	Right button	Press to select the next radio station, track or menu item. Internet Radio / Bluetooth mode: Press to zoom in or out on an icon.
<b>15</b>	Preset 1 / STOP button	Internet Radio / FM mode: Press to choose the preset 1 station. Bluetooth mode: Press to stop the current track.
	Preset 2 / PLAY button	Internet Radio / FM mode: Press to choose the preset 2 station. Bluetooth mode: Press to resume the current track.



16	Preset button	DAB / FM: Press the button to preset radio stations. Menu mode: Press the button to exit the menu mode.
17	Volume control dial / navigation dial / OK button	Playback mode: Turn the dial to increase or decrease the volume. Menu mode: Turn the dial to navigate through the menu. Press to confirm the selection.
18	Mute button	Press the button to mute or unmute the sound.
19	Preset 3 / Previous button	Internet Radio / FM mode: Press to choose the preset 3 station. Bluetooth mode: Press to play the previous track.
	Preset 4 / Next button	Internet Radio / FM mode: Press to choose the preset 4 station. Bluetooth mode: Press to play the next track.

## Using the remote (image C)

20	On / standby button	Switch the device on or off. Enter or exit stand-by mode.
21	Info button	View information.
22	Sleep button	Set sleep mode
23	Arrow buttons	Navigation.
24	Digit buttons	Select stored stations.
25	Preset button	Preset radio stations. Enter digits and letters.
26	Mute button	Mute or unmute the sound.
27	Alarm button	Alarm mode.
28	Timer button	Timer function.
29	Volume+ button	Increase the volume.
30	OK button	Confirm.
31	Volume- button	Decrease the volume.
32	Equalizer button	Select the sound scenario.

## Network configuration (LAN/WLAN)

- i Any walls or ceilings may reduce the strength of the Wi-Fi connectivity.
  - i Install the product within a distance of 1205 meters from the Wi-Fi access point.
  - i If you use the product for the first time, the system will ask you to set language and network configurations.
1. Switch the product on with **B11**.
  2. Select the language.
  3. "Enable 'Check Network' when Power On?" Select "Yes" to connect to the network.
  4. "Would you like to configure Network now?"
    - Yes. The system starts scanning for wireless networks. The display shows a list of available wireless networks.
    - Yes (WPS). Press the WPS button on your Wi-Fi router. (WPS routers only)
    - No. If you want to listen to a terrestrial station or to use the speaker with an external device.
  5. Turn the volume control dial **B17** to select.
  6. Press **B17** to confirm.

**i** The display **B10** shows “No Wireless Networks Found”, if the product does not find any wireless networks. Change the location of the product and check your WLAN router.

1. Select your network.
2. Press the OK button **C30** to confirm.
3. Enter the password.

#### Radio:

1. Turn **B17** to select a letter or digit.
  2. Press the next button **B14** for the next letter or digit.
  3. Repeat the above steps for the complete password.
  4. Press **B17** to confirm the password.
- i** Press the previous button **B14** if you enter a wrong letter or digit, Go to the relevant entry space and correct the letter or digit.  
Press the next button **B14** if you want to go to the next entry space.

#### Remote control:

1. Press the relevant digit buttons **C24** or use the arrow buttons **C23**.
2. Press **C30** to confirm a letter or digit.
3. Press **C30** to confirm the password.

**i** Extend the antenna **A1** for the best possible radio reception.

If the Wi-Fi connection is successful, the display **B10** will show the main menu.

<b>Internet Radio</b>	Worldwide radio stations.
<b>Media Centre</b>	Access to your UpnP devices.
<b>Information Center</b>	Weather, financial and system information.
<b>FM</b>	FM radio stations.
<b>DAB</b>	DAB radio stations.
<b>Bluetooth</b>	Access to all devices connected with Bluetooth.
<b>Configuration</b>	Various system settings.
<b>Local Radio</b>	Radio stations in a particular region.

**i** The product connects automatically if you use the product again within the Wi-Fi network. Change the network configuration if you want to change the Wi-Fi network.

## Declaration of Conformity

We, Nedis B.V. declare as manufacturer that the product RDIN5005BK from our brand Nedis<sup>®</sup>, produced in China, has been tested according to all relevant CE standards and regulations and that all tests have been passed successfully. This includes, but is not limited to the RED 2014/53/EU regulation.

The complete Declaration of Conformity (and the safety datasheet if applicable) can be found and downloaded via:

[nedis.com/rdin5005bk#support](http://nedis.com/rdin5005bk#support)

For additional information regarding the compliance, contact the customer service:

Web: [www.nedis.com](http://www.nedis.com)

E-mail: [service@nedis.com](mailto:service@nedis.com)

Nedis B.V., de Tweeling 28

5215 MC s-Hertogenbosch, the Netherlands

## DE Kurzanleitung

# Internetradio

# RDIN5005BK



Weitere Informationen finden Sie in der erweiterten Anleitung online:

[ned.is/rdin5005bk](http://ned.is/rdin5005bk)

## Bestimmungsgemäße Verwendung

Das Nedis RDIN5005BK ist ein Multifunktions-Internetradio.

Das Radio umfasst UKW, DAB+ und Internetradio.

Das Produkt ist mit Timer-, Alarm-, Nickerchen-, Dimmer-, Sleeper- und Wettervorhersagefunktionen ausgestattet. Sie können das Radio manuell oder mit der Fernbedienung steuern oder Sie koppeln es per Bluetooth mit Ihrem Smartphone oder Tablet, um Musik zu streamen.

Das Produkt ist nur zur Verwendung innerhalb von Gebäuden gedacht.

Das Produkt ist nicht für den professionellen Einsatz gedacht.

Dieses Produkt ist nicht zur Verwendung durch Personen (einschließlich Kinder) mit eingeschränkten körperlichen, sensorischen oder geistigen Fähigkeiten oder ohne ausreichende Erfahrung und Kenntnis geeignet, es sei denn, sie werden durch eine für ihre Sicherheit verantwortliche Person beaufsichtigt und eingewiesen.

Jegliche Modifikation des Produkts kann Folgen für die Sicherheit, Garantie und ordnungsgemäße Funktionalität haben.

## Spezifikationen

Produkt	Internetradio
Artikelnummer	RDIN5005BK
Maße (b x h x t)	255 x 180 x 105 mm
Gewicht	1,4 kg
Stromeingang	100 - 240 V
Kabellose Verbindung	WLAN / Bluetooth*
Bluetooth® Version	5.0 + EDR
Bluetooth® Frequenzbereich	2402 - 2480 W
Bluetooth® Funksendeleistung	4 dBm
Bluetooth® Antennengewinn	0 dBi
WLAN	802.11b/g/n (WLAN)
WLAN Frequenzbereich	2400 - 2843.5 W
WLAN Funksendeleistung	18,5 dBm

WLAN Antennengewinn	2 dBi
Frequenzbänder	UKW / DAB+
FM Frequenzbereich	87,5 - 108 W
DAB+ Frequenzbereich	174,928 - 239,2 W
Audio-Ausgangsleistung (RMS)	2 x 7 W
Audio-Spitzenleistung	2 x 21 W
Treibergröße	2 x 2,5"
Anzeige	TFT 2,4"
Unterstützte Medienwiedergabe	MP3, WMA, AAC, FLAC, WAV
Streaming-Protokolle	uPnP, DLNA
USB-Ladeanschluss	5 VDC / 1 A
Anschluss (Ausgang)	Kopfhörer
Speichern von Sendervoreinstellungen	> 250 Sender
Stromverbrauch in Betrieb	29 W
Stromverbrauch im Standby	< 2 W

## Hauptbestandteile (Abbildung A)

- |   |                                  |
|---|----------------------------------|
| 1 Antenne <sup>1</sup>                  | 5 Fernbedienung <sup>5</sup>     |
| 2 Radio <sup>2</sup>                    | 6 Stromkabel <sup>6</sup>        |
| 3 USB-Ladeanschluss <sup>3</sup>        | 7 Antennenhalterung <sup>7</sup> |
| 4 3,5 mm Kopfhörer-Ausgang <sup>4</sup> | 8 Stromeingang <sup>8</sup>      |

## Sicherheitshinweise

 **WARNUNG**



Um einer möglichen Schädigung des Hörvermögens vorzubeugen, nutzen Sie den Kopfhörer nicht für längere Zeit bei hoher Lautstärke.

- Vergewissern Sie sich, dass Sie die Anweisungen in diesem Dokument vollständig gelesen und verstanden haben, bevor Sie das Produkt installieren oder verwenden. Heben Sie dieses Dokument zum späteren Nachschlagen auf.
- Verwenden Sie das Produkt nur wie in diesem Dokument beschrieben.
- Verwenden Sie das Produkt nicht, wenn ein Teil beschädigt ist oder es einen Mangel aufweist. Ersetzen Sie ein beschädigtes oder defektes Produkt unverzüglich.
- Lassen Sie das Produkt nicht herunterfallen und vermeiden Sie Kollisionen.
- Dieses Produkt darf nur von einem ausgebildeten Techniker gewartet werden, um die Gefahr eines Stromschlags zu reduzieren.
- Trennen Sie das Produkt von der Stromquelle und anderer Ausrüstung, falls Probleme auftreten.
- Verwenden Sie nur das mitgelieferte Stromkabel.

- Setzen Sie das Produkt keinem Wasser oder Feuchtigkeit aus.
- Verwenden Sie das Produkt nicht in Umgebungen, in denen es Wasserspritzern ausgesetzt sein könnte, z. B. im Bad, neben einem Pool oder in der Nähe eines Waschbeckens.
- Verwenden Sie das Produkt nicht in einer Badewanne, Dusche oder einem mit Wasser gefüllten Behälter.
- Achten Sie auf die Kennzeichnungen für plus (+) und minus (-) an den Batterien und im Gerät, um die korrekte Verwendung sicher zu stellen.
- Verwenden Sie keine Akkus oder Batterien, die nicht für die Verwendung mit dem Gerät vorgesehen sind.
- Holen Sie bei Verschlucken von einer Zelle oder Batterie sofort ärztlichen Rat ein.
- Verwenden Sie nur solchen Zellen oder Batterien so, wie dies für die Anwendung beabsichtigt ist.
- Die Verwendung von Batterien durch Kinder sollte beaufsichtigt werden.
- Kombinieren Sie keine Akkus unterschiedlicher Hersteller, Kapazität, Größe oder Art innerhalb eines Produkts.
- Entsorgen Sie die leere Batterie ordnungsgemäß.
- Nehmen Sie die Batterie nach Möglichkeit aus dem Produkt heraus, wenn Sie es nicht verwenden.
- Schützen Sie die Augen vor sichtbarer und/oder Infrarot-Strahlung. Treffen Sie angemessene Vorsichtsmaßnahmen, wenn Sie der Strahlung ausgesetzt sind.
- Das Produkt kann Störungen bei Geräten in der Nähe verursachen.
- Verwenden Sie das Produkt nicht an Orten, an denen die Verwendung von drahtlosen Geräten aufgrund möglicher Interferenzen mit anderen elektronischen Geräten verboten ist, da dies zu Sicherheitsrisiken führen kann.
- Decken Sie das Produkt nicht ab, während es in Verwendung ist.
- Stellen Sie das Produkt auf eine stabile, ebene Oberfläche.
- Verwenden Sie keine Zeitschaltuhr oder ein separates Fernbedienungssystem, das das Produkt automatisch einschaltet.
- Halten Sie Abstand von brennbaren Objekten.
- Öffnen Sie das Produkt nicht.
- Verwenden Sie kein Verlängerungskabel.
- Lassen Sie das Produkt nicht unbeaufsichtigt, wenn es in Betrieb ist.
- Halten Sie das Produkt stets von Kindern fern.
- Überhöhte Lautstärke über einen längeren Zeitraum kann Ihr Gehör beeinträchtigen.
- Reparieren Sie das Produkt nicht. Falls es beschädigt ist, muss es ordnungsgemäß entsorgt werden.

## Einlegen der Batterie

1. Legen Sie die benötigten Batterien in das Batteriefach auf der Rückseite der Fernbedienung **A 5** ein.
- 1 Achten Sie auf die Kennzeichnungen für plus (+) und minus (-) an den Batterien und im Gerät, um die korrekte Verwendung sicher zu stellen.

## Verbinden des Produkts

1. Stecken Sie das Netzkabel **A 6** in den Stromanschluss **A 8**.
2. Stecken Sie das andere Ende von **A 6** in eine Steckdose.

## Laden Ihres Telefons

1. Verbinden Sie ein Smartphone oder Tablet mit einem USB-Kabel mit dem USB-Anschluss **A 3**, um das Gerät aufzuladen.

## Bedienelemente auf der Fernbedienung (Abbildung B)

9	Menu-Taste	Drücken um zum Menü zurück zu kehren.
10	Anzeige	Zeigt Informationen und Einstellungen an.
11	Ein/Standby-Taste	Drücken, um in den Standby-Modus zu wechseln oder diesen zu verlassen.
12	Modus-Taste	Drücken, um zwischen den Audioquellen umzuschalten.
13	Fernbedienungssensor	Richten Sie die Fernbedienung auf den Sensor.
14	Links-Taste	Drücken, um den vorherigen Radiosender, Titel oder Menüeintrag auszuwählen.
	Rechts-Taste	Drücken, um den nächsten Radiosender, Titel oder Menüeintrag auszuwählen. Internetradio / Bluetooth-Modus: Drücken, um ein Symbol zu vergrößern oder zu verkleinern.
15	Senderspeicher 1 / STOP-Taste	Internetradio / UKW-Modus: Drücken, um Senderspeicher 1 auszuwählen. Bluetooth-Modus: Drücken, um den aktuellen Titel zu stoppen.
	Senderspeicher 2 / PLAY-Taste	Internetradio / UKW-Modus: Drücken, um Senderspeicher 2 auszuwählen. Bluetooth-Modus: Drücken, um den aktuellen Titel fortzusetzen.
16	Preset Taste	DAB / FM: Drücken Sie die Taste, um zu den gespeicherten Radiosendern zu wechseln. Menü-Modus: Drücken Sie die Taste, um den Menü-Modus zu verlassen.
17	Lautstärkeregler / Navigationsrad / OK-Taste	Wiedergabemodus: Drehen Sie den Regler, um die Lautstärke zu erhöhen oder zu verringern. Menü-Modus: Drehen Sie den Regler zur Navigation durch das Menü. Drücken zur Bestätigung der Auswahl.
18	Mute-Taste	Drücken Sie die Taste, um den Ton stumm zu schalten oder die Stummschaltung aufzuheben.
19	Senderspeicher 3 / Zurück-Taste	Internetradio / UKW-Modus: Drücken, um Senderspeicher 3 auszuwählen. Bluetooth-Modus: Drücken, um den vorherigen Titel wiederzugeben.
	Senderspeicher 4 / Weiter-Taste	Internetradio / UKW-Modus: Drücken, um Senderspeicher 4 auszuwählen. Bluetooth-Modus: Drücken, um den nächsten Titel wiederzugeben.

## Verwenden der Fernbedienung (Abbildung C)

20	Ein/Standby-Taste	Schaltet das Gerät ein oder aus. Aktivieren oder verlassen des Standby-Modus.
21	Info Taste	Informationen anzeigen.
22	Sleep-Taste	Ruhemodus einstellen
23	Pfeiltasten	Navigation.

24	Zifferntasten	Auswählen der gespeicherten Radiosender.
25	Preset Taste	Speichern von Radiosendern. Eingeben von Ziffern und Buchstaben.
26	Mute-Taste	Ton stummschalten oder die Stummschaltung aufheben.
27	Alarm Taste	Alarm-Modus.
28	Timer-Taste	Timer-Funktion.
29	Lautstärke+ Taste	Erhöhen der Lautstärke.
30	OK-Taste	Bestätigen.
31	Volume- Taste	Verringern der Lautstärke.
32	Equalizer-Taste	Wählt das KlangszENARIO.

## Netzwerkkonfiguration (LAN/WLAN)

- i Alle Wände oder Decken können die Stärke der WLAN-Verbindung beeinträchtigen.
- i Installieren Sie das Produkt in einem Abstand von 1205 Metern zum WLAN-Router.
- i Wenn Sie das Produkt zum ersten Mal verwenden, fordert Sie das Produkt zur Einstellung der Sprache und Netzwerkkonfiguration auf.
  1. Schalten Sie das Produkt mit **B 11** ein.
  2. Wählen Sie die Sprache.
  3. "Enable 'Check Network' when Power On?" [Netzwerk prüfen' beim Einschalten aktivieren?] Wählen Sie „Yes“ [Ja], um sich mit dem Netzwerk zu verbinden.
  4. "Would you like to configure Network now?" [Möchten Sie das Netzwerk jetzt konfigurieren?]
    - Yes [Ja]. Das System beginnt mit der Suche nach kabellosen Netzwerken. Das Display zeigt eine Liste der verfügbaren kabellosen Netzwerke an.
    - Yes (WPS) [Ja (WPS)]. Drücken Sie die WPS-Taste an Ihrem WLAN-Router. (Nur bei WPS-fähigen Routern)
    - No [Nein]. Wenn Sie einen terrestrischen Sender hören oder den Lautsprecher mit einem externen Gerät verwenden wollen.
  5. Drehen Sie den Lautstärkeregler **B 17** zum Auswählen.
  6. Drücken Sie **B 17** zur Bestätigung.
- i Das Display **B 10** zeigt "No Wireless Networks Found" [Keine kabellosen Netzwerk gefunden] an, wenn das Produkt keine kabellosen Netzwerke finden konnte.  
Ändern Sie den Standort des Produkts und überprüfen Sie Ihren WLAN-Router.
  1. Wählen Sie Ihr Netzwerk aus.
  2. Drücken Sie die OK-Taste **C 30** zur Bestätigung.
  3. Geben Sie das Kennwort ein.

### Radio:

1. Drehen Sie **B 17**, um einen Buchstaben oder eine Ziffer auszuwählen.
2. Drücken Sie die Weiter-Taste **B 14** für den nächsten Buchstaben oder die nächste Ziffer.
3. Wiederholen Sie diese Schritte, bis das Kennwort vollständig ist.
4. Drücken Sie **B 17** zur Bestätigung des Kennworts.
- i Drücken Sie die Zurück-Taste **B 14** wenn Sie einen falschen Buchstaben oder eine falsche Ziffer eingegeben haben.

Gehen Sie zum betreffenden Eingabefeld und korrigieren Sie den Buchstaben bzw. die Ziffer. Drücken Sie die Weiter-Taste **B** (14), wenn Sie zum nächsten Eingabefeld gehen möchten.

#### Fernbedienung:

1. Drücken Sie die entsprechenden Zifferntasten **C** (24) oder verwenden Sie die Pfeiltasten **C** (23).
2. Drehen Sie **C** (30), um einen Buchstaben oder eine Ziffer zu bestätigen.
3. Drücken Sie **C** (30) zur Bestätigung des Kennworts.

**i** Ziehen Sie die Antenne **A** (1) aus für den bestmöglichen Radioempfang.

Wenn die WLAN-Verbindung erfolgreich ist, zeigt das Display **B** (10) das Hauptmenü an.

<b>Internetradio</b>	Weltweite Radiosender.
<b>Media Centre [Mediencenter]</b>	Zugriff auf Ihre uPNP-Geräte.
<b>Information Center [Informationszentrum]</b>	Wetter-, Finanz- und Systeminformationen.
<b>FM</b>	UKW-Radiosender.
<b>DAB</b>	DAB-Radiosender.
<b>Bluetooth</b>	Zugriff auf alle per Bluetooth verbundenen Geräte.
<b>Konfiguration</b>	Verschiedene Systemeinstellungen.
<b>Local Radio [Lokalradio]</b>	Radiosender in einer bestimmten Region.

**i** Das Produkt stellt automatisch eine Verbindung her, wenn Sie das Produkt erneut innerhalb der Reichweite des WLAN-Netzwerks verwenden.

Ändern Sie die Netzwerkkonfiguration, wenn Sie das WLAN ändern möchten.

### Konformitätserklärung

Wir, Nedis B.V., erklären als Hersteller, dass das Produkt RDIN5005BK unserer Marke Nedis\*, produziert in China, nach allen geltenden CE-Standards und Vorschriften getestet wurde und alle diese Tests erfolgreich bestanden hat. Dies gilt unter anderem auch für die Richtlinie RED 2014/53/EU.

Die vollständige Konformitätserklärung (und das Sicherheitsdatenblatt, falls zutreffend) steht zum Download zur Verfügung unter:

[nedis.de/rdin5005bk#support](http://nedis.de/rdin5005bk#support)

Weiterführende Informationen zur Compliance erhalten Sie über den Kundenservice:

Web: [www.nedis.com](http://www.nedis.com)

E-Mail: [service@nedis.com](mailto:service@nedis.com)

Nedis B.V., de Tweeling 28

5215 MC 's-Hertogenbosch, Niederlande



## Radio Internet

RDIN5005BK



Pour plus d'informations, consultez le manuel détaillé en ligne : [ned.is/rdin5005bk](http://ned.is/rdin5005bk)

**Utilisation prévue**

La RDIN5005BK Nedis est une radio Internet multifonction.

La radio intègre une radio FM, DAB+ et Internet.

Le produit est équipé de fonctions de minuterie, d'alarme, de sieste, de gradateur, de sommeil et de prévisions météorologiques.

Vous pouvez contrôler la radio manuellement avec une télécommande ou l'appairer avec votre smartphone ou tablette par Bluetooth pour diffuser de la musique.

Le produit est prévu pour un usage intérieur uniquement.

Le produit n'est pas destiné à un usage professionnel.

Ce produit n'est pas destiné à être utilisé par des personnes (y compris des enfants) ayant des capacités physiques, sensorielles ou mentales réduites ou manquant d'expérience et de connaissances, sauf si elles ont reçu une supervision ou des instructions concernant l'utilisation du produit par une personne responsable de leur sécurité.

Toute modification du produit peut avoir des conséquences sur la sécurité, la garantie et le bon fonctionnement.

**Spécifications**

Produit	Radio Internet
Article numéro	RDIN5005BK
Dimensions (l x h x p)	255 x 180 x 105 mm
Poids	1,4 kg
Alimentation électrique	100 - 240 V
Connexion sans fil	Wi-Fi / Bluetooth*
Version Bluetooth®	5.0 + EDR
Gamme de fréquence Bluetooth®	2402 - 2480 W
Puissance de transmission radio Bluetooth®	4 dBm
Gain de l'antenne Bluetooth®	0 dBi
Wi-Fi	802.11b/g/n (WLAN)
Plage de fréquences Wi-Fi	2400 - 2843.5 W
Puissance de transmission radio Wi-Fi	18,5 dBm
Gain de l'antenne Wi-Fi	2 dBi
Bandes radio	FM / DAB+
Gamme de fréquences FM	87,5 - 108 W
Gamme de fréquences DAB+	174,928 - 239,2 W
Sortie de puissance audio (RMS)	2 x 7 W
Sortie de puissance de crête audio	2 x 21 W

Taille du moteur	2 x 2,5"
Affichage	TFT 2,4"
Lecture média prise en charge	MP3, WMA, AAC, FLAC, WAV
Protocoles de diffusion	UpnP, DLNA
Port de charge USB	5VDC / 1 A
Sortie de connexion	Écouteurs
Enregistrer des présélections radio	> 250 stations
Consommation d'énergie en utilisation	29 W
Consommation d'énergie en veille	< 2 W

## Pièces principales (image A)

- |                                     |  |
|-------------------------------------|--|
| 1 Antenne <sup>1</sup>              | 5 Télécommande                         |
| 2 Radio <sup>1</sup>                | 6 Câble d'alimentation <sup>1</sup>    |
| 3 Port de charge USB                | 7 Support d'antenne <sup>1</sup>       |
| 4 Sortie casque 3,5 mm <sup>1</sup> | 8 Alimentation électrique <sup>1</sup> |

## Consignes de sécurité

### AVERTISSEMENT



Afin d'éviter tout dommage auditif, ne pas écouter à un volume élevé pendant de longues périodes.

- Assurez-vous d'avoir entièrement lu et compris les instructions de ce document avant d'installer ou d'utiliser le produit. Conservez ce document pour référence ultérieure.
- Utilisez le produit uniquement comme décrit dans le présent document.
- Ne pas utiliser le produit si une pièce est endommagée ou défectueuse. Remplacez immédiatement un produit endommagé ou défectueux.
- Ne pas laisser tomber le produit et éviter de le cogner.
- Ce produit ne peut être réparé que par un technicien qualifié afin de réduire les risques d'électrocution.
- Débranchez le produit de la source d'alimentation et tout autre équipement en cas de problème.
- Utilisez uniquement le câble d'alimentation fourni.
- Ne pas exposer le produit à l'eau ou à l'humidité.
- Ne pas utiliser le produit dans des endroits où il pourrait y avoir des éclaboussures d'eau, telles que des salles de bains, des piscines ou à proximité d'un lavabo.
- Ne pas utiliser ce produit dans une baignoire, une douche ou un réservoir rempli d'eau.
- Respectez les marquages positif (+) et négatif (-) sur la pile, la batterie et le matériel et assurez-vous de les utiliser correctement.
- N'utiliser aucune pile ou batterie qui n'est pas conçue pour être utilisée avec le produit.
- En cas d'ingestion d'une pile-bouton ou autre batterie, consultez un médecin immédiatement.
- Utilisez uniquement la pile ou la batterie dans l'application pour laquelle elle a été conçue.
- L'utilisation de la batterie par des enfants doit être surveillée.

- Ne pas mélanger des piles de fabrication, capacité, taille ou type différents dans un même produit.
- Éliminez convenablement la batterie usagée.
- Si possible, retirez la batterie du produit lorsqu'il n'est pas utilisé.
- Protégez-vous les yeux contre l'exposition au rayonnement visible et/ou infrarouge. Prenez les précautions adéquates en cas d'exposition.
- Le produit peut provoquer des interférences avec des appareils se trouvant à proximité.
- Ne pas utiliser le produit dans des endroits où l'utilisation d'appareils sans fil est interdite en raison d'interférences potentielles avec d'autres appareils électroniques, ce qui peut entraîner des risques pour la sécurité.
- Ne pas couvrir le produit lorsqu'il est en cours d'utilisation.
- Placez le produit sur une surface stable et plane.
- Ne pas utiliser de minuterie ou de système de télécommande séparé qui met automatiquement le produit sous tension.
- Tenez à distance tous objets inflammables.
- Ne pas ouvrir le produit.
- Ne pas utiliser de rallonge.
- Ne pas laisser le produit sans surveillance lorsqu'il est sous tension.
- Gardez le produit hors de portée des enfants.
- Une écoute à volume élevé pendant une période prolongée endommagera votre audition.
- Ne réparez pas le produit. S'il est endommagé, il doit être éliminé de manière correcte.

## Mettez la pile

1. Insérez les piles requises dans le compartiment à piles à l'arrière de la télécommande **A 5**.
- 1 Respectez les marquages positif (+) et négatif (-) sur la pile, la batterie et le matériel et assurez-vous de les utiliser correctement.

## Connecter le produit

1. Insérez le câble d'alimentation **A 6** dans l'entrée d'alimentation **A 8**.
2. Branchez l'autre extrémité de **A 6** sur une prise de courant.

## Charger votre téléphone

1. Connectez un smartphone ou une tablette avec un câble USB au port USB **A 3** pour charger l'appareil.

## Commandes sur la radio (image B)

<b>9</b>	Bouton menu	Appuyez pour revenir au menu.
<b>10</b>	Affichage	Affichage d'informations et de paramètres.
<b>11</b>	Bouton Marche / Veille	Appuyez pour entrer ou sortir du mode veille.
<b>12</b>	Bouton mode	Appuyez pour basculer entre des sources audio.
<b>13</b>	Capteur de télécommande	Dirigez la télécommande vers le capteur.

14	Bouton gauche	Appuyez pour sélectionner la station de radio, le morceau ou l'élément de menu précédent.
	Bouton de droite	Appuyez pour sélectionner la station de radio, le morceau ou l'élément de menu suivant. Radio Internet / Mode Bluetooth : Appuyez pour effectuer un zoom avant ou arrière sur une icône.
15	Présélection 1 / Bouton STOP	Radio Internet / Mode FM : Appuyez pour choisir la station 1 présélectionnée. Mode Bluetooth : Appuyez pour arrêter le morceau en cours.
	Présélection 2 / Bouton PLAY	Radio Internet / Mode FM : Appuyez pour choisir la station 2 présélectionnée. Mode Bluetooth : Appuyez pour reprendre le morceau en cours.
16	Bouton Preset	DAB / FM : Appuyez sur le bouton pour préréglér des stations de radio. Mode menu : Appuyez sur le bouton pour quitter le mode menu.
17	Molette de réglage du volume / molette de navigation / bouton OK	Mode lecture : Tournez la molette pour augmenter ou diminuer le volume. Mode menu : Tournez la molette pour naviguer dans le menu. Appuyez pour confirmer la sélection.
18	Bouton sourdine	Appuyez sur le bouton pour couper ou réactiver le son.
19	Présélection 3 / Bouton précédent	Radio Internet / Mode FM : Appuyez pour choisir la station 3 présélectionnée. Mode Bluetooth : Appuyez pour lire le morceau précédent.
	Présélection 4 / Bouton suivant	Radio Internet / Mode FM : Appuyez pour choisir la station 4 présélectionnée. Mode Bluetooth : Appuyez pour lire le morceau suivant.

### Utiliser la télécommande (image C)

20	Bouton Marche / Veille	Mettre l'appareil en marche ou à l'arrêt. Entrer ou quitter le mode veille.
21	Bouton Info	Afficher des informations.
22	Bouton de sommeil	Régler le mode veille
23	Boutons fléchés	Navigation.
24	Boutons numériques	Sélectionner des stations enregistrées.
25	Bouton Preset	Stations de radio préréglées. Saisir des chiffres et des lettres.
26	Bouton sourdine	Désactiver ou réactivez le son.
27	Bouton Alarm	Mode alarme.
28	Bouton de minuterie	Fonction minuterie.
29	Bouton de volume+	Augmenter le volume.
30	Bouton OK	Confirmer.

<b>31</b>	Bouton Volume-	Diminuer le volume.
<b>32</b>	Bouton égaliseur	Sélectionner le scénario sonore.

## Configuration réseau (LAN/WLAN)

**1** Tous les murs ou plafonds peuvent réduire la puissance de la connectivité Wi-Fi.

**1** Installez le produit à une distance de 1205 mètres du point d'accès Wi-Fi.

**1** Si vous utilisez le produit pour la première fois, le système vous demandera de définir la langue et les configurations réseau.

1. Mettez le produit sous tension avec **B11**.
2. Sélectionner la langue.
3. « Activer 'Vérifier le réseau' à la mise sous tension ? » Sélectionnez « Oui » pour vous connecter au réseau.
4. « Voulez-vous configurer le réseau maintenant ? »
  - Oui. Le système commence la recherche de réseaux sans fil. L'écran affiche une liste des réseaux sans fil disponibles.
  - Oui (WPS). Appuyez sur le bouton WPS de votre routeur Wi-Fi. (Routeurs WPS uniquement)
  - Non. Si vous souhaitez écouter une station terrestre ou utiliser le haut-parleur avec un appareil externe.
5. Tournez la molette de réglage du volume **B17** pour effectuer la sélection.
6. Appuyez sur **B17** pour confirmer.

**1** L'écran **B10** affiche « Aucun réseau sans fil trouvé » si le produit ne trouve aucun réseau sans fil. Modifiez l'emplacement du produit et vérifiez votre routeur WLAN.

1. Sélectionnez votre réseau.
2. Appuyez sur le bouton OK **C30** pour confirmer.
3. Entrez le mot de passe.

### Radio :

1. Tournez **B17** pour sélectionner une lettre ou un chiffre.
  2. Appuyez sur le bouton suivant **B14** pour la lettre ou le chiffre suivant.
  3. Répétez les étapes ci-dessus pour le mot de passe complet.
  4. Appuyez sur **B17** pour confirmer le mot de passe.
  - 1** Appuyez sur le bouton précédent **B14** si vous entrez une lettre ou un chiffre erroné. Allez sur l'espace de saisie approprié et corrigez la lettre ou le chiffre.
- Appuyez sur le bouton suivant **B14** si vous voulez aller à l'espace de saisie suivant.

### Télécommande :

1. Appuyez sur les boutons des chiffres correspondants **C24** ou utilisez les boutons fléchés **C23**.
2. Appuyez sur **C30** pour confirmer une lettre ou un chiffre.
3. Appuyez sur **C30** pour confirmer le mot de passe.

**1** Déployez l'antenne **A1** pour la meilleure réception radio possible.

Si la connexion Wi-Fi réussit, l'écran **B10** affichera le menu principal.

<b>Radio Internet</b>	Stations de radio mondiales.
<b>Centre de médias</b>	Accédez à vos appareils UpnP.
<b>Centre d'information</b>	Informations météorologiques, financières et système.

<b>FM</b>	Stations de radio FM.
<b>DAB</b>	Stations de radio DAB.
<b>Bluetooth</b>	Accédez à tous les appareils connectés par Bluetooth.
<b>Configuration</b>	Divers paramètres système.
<b>Radio locale</b>	Stations de radio dans une région particulière.

**i** Le produit se connecte automatiquement si vous réutilisez le produit sur le réseau Wi-Fi. Modifiez la configuration du réseau si vous souhaitez changer de réseau Wi-Fi.

## Déclaration de conformité

Nous, Nedis B.V., déclarons en tant que fabricant que le produit RDIN5005BK de notre marque Nedis<sup>®</sup>, produit en Chine, a été testé conformément à toutes les normes et réglementations CE en vigueur et que tous les tests ont été réussis. Cela inclut, sans toutefois s'y limiter, la directive RED 2014/53/UE.

La Déclaration de conformité complète (et la fiche de sécurité le cas échéant) peut être trouvée et téléchargée via: [nedis.fr/rdin5005bk#support](http://nedis.fr/rdin5005bk#support)

Pour plus d'informations sur la conformité, contactez le service client :

Site Web : [www.nedis.com](http://www.nedis.com)

E-mail : [service@nedis.com](mailto:service@nedis.com)

Nedis B.V., de Tweeling 28

5215 MC s-Hertogenbosch, Pays-Bas



Snelstartgids

## Internetradio

RDIN5005BK



Zie voor meer informatie de uitgebreide handleiding online: [ned.is/rdin5005bk](http://ned.is/rdin5005bk)

## Bedoeld gebruik

De Nedis RDIN5005BK is een multifunctionele internetradio.

De radio biedt FM, DAB+ en internetradio.

Het product heeft een timer-, alarm-, dutje-, dim-, inslaap- en weersverwachtingsfunctie.

U kunt de radio handmatig bedienen, met de afstandsbediening of via Bluetooth met uw smartphone of tablet koppelen om muziek te streamen.

Het product is enkel bedoeld voor gebruik binnenshuis.

Het product is niet bedoeld voor professioneel gebruik.

Dit product is niet bedoeld voor gebruik door personen (waaronder kinderen) met beperkte fysieke, sensorische of geestelijke capaciteiten of met gebrek aan ervaring en kennis, tenzij ze onder toezicht staan of instructies betreffende het gebruik van het apparaat hebben ontvangen van iemand die verantwoordelijk is voor hun veiligheid.

Elke wijziging van het product kan gevolgen hebben voor de veiligheid, garantie en correcte werking.

## Specificaties

Product	Internetradio
Artikelnummer	RDIN5005BK
Afmetingen (b x h x d)	255 x 180 x 105 mm
Gewicht	1,4 kg
Stroomingang	100 - 240 V
Draadloze verbinding	Wi-Fi / Bluetooth*
Bluetooth®-versie	5.0 + EDR
Bluetooth® frequentiebereik	2402 - 2480 MHz
Bluetooth®-radiozendvermogen	4 dBm
Bluetooth®-antenneversterking	0 dBi
Wi-Fi	802.11b/g/n (WLAN)
Wi-Fi-frequentiebereik	2400 - 2843.5 MHz
Wi-Fi-radiozendvermogen	18,5 dBm
Wi-Fi-antenneversterking	2 dBi
Radio frequentiebanden	FM / DAB+
FM frequentiebereik	87,5 - 108 MHz
DAB+ frequentiebereik	174,928 - 239,2 MHz
Audiovermogen (RMS)	2 x 7 W
Audiopiekvermogen	2 x 21 W
Grootte van de driver	2 x 2,5"
Display	TFT 2,4"
Ondersteunde mediaweergave	MP3, WMA, AAC, FLAC, WAV
Streamingsprotocollen	UpnP, DLNA
USB-oplaadpoort	5 VDC / 1 A
Aansluitingsuitgang	Koptelefoon
Voorkeuzenzenders opslaan	> 250 zenders
Energieverbruik in gebruik	29 W
Energieverbruik stand-by	< 2 W

## Belangrijkste onderdelen (afbeelding A)

- |  |                                  |
|--|----------------------------------|
| 1 Antenne <sup>1</sup>                     | 5 Afstandsbediening <sup>5</sup> |
| 2 Radio <sup>2</sup>                       | 6 Stroomkabel <sup>6</sup>       |
| 3 USB-oplaadpoort <sup>3</sup>             | 7 Antennehouder <sup>7</sup>     |
| 4 3,5 mm hoofdtelefoonuitgang <sup>4</sup> | 8 Stroomingang <sup>8</sup>      |

## Veiligheidsvoorschriften

### WAARSCHUWING



Om mogelijke gehoorbeschadiging te voorkomen, moet u niet lange tijd op een hoog volumeniveau (naar muziek) luisteren.

- Zorg ervoor dat u de instructies in dit document volledig gelezen en begrepen heeft voordat u het product installeert of gebruikt. Bewaar dit document voor toekomstig gebruik.
- Gebruik het product alleen zoals in dit document beschreven.
- Gebruik het product niet als een onderdeel beschadigd of defect is. Vervang een beschadigd of defect product onmiddellijk.
- Laat het product niet vallen en voorkom stoten.
- Dit product mag voor onderhoud alleen worden geopend door een erkend technicus om het risico op elektrische schokken te verkleinen.
- Haal de stekker van het product uit de voedingsbron en ontkoppel het van andere apparatuur als er zich problemen voordoen.
- Gebruik alleen het meegeleverde netsnoer.
- Stel het product niet bloot aan water of vocht.
- Gebruik het product niet op plaatsen waar met water gespat kan worden, zoals in de badkamer, zwembad of in de buurt van een wasbak.
- Gebruik dit product niet in een badkuip, douche of een met water gevuld reservoir.
- Let op de plus (+) en min (-) markeringen op de cel, batterij en apparatuur en zorg dat het correct gebruikt wordt.
- Gebruik geen cel of batterij die niet bedoeld is voor gebruik met de apparatuur.
- Raadpleeg onmiddellijk een arts als een cel of een batterij ingeslikt is.
- Gebruik de batterij of cel alleen op de wijze waarvoor deze bedoeld is.
- Gebruik van de batterij door kinderen moet onder toezicht staan.
- Meng geen cellen van verschillende productie, capaciteit, grootte of type in een product.
- Gooi de lege batterij op de juiste wijze weg.
- Verwijder de batterij indien mogelijk uit het product wanneer het niet in gebruik is.
- Bescherm ogen tegen blootstelling aan zichtbare en/of infraroodstraling. Neem adequate voorzorgsmaatregelen bij blootstelling.
- Het product kan interferentie veroorzaken met apparaten in de buurt.
- Gebruik het product niet waar het gebruik van draadloze apparaten verboden is. Dit kan een storing van andere elektronische apparaten en dus veiligheidsrisico's veroorzaken.
- Het product tijdens gebruik niet bedekken.
- Plaats het product op een stabiele en vlakke ondergrond.
- Gebruik geen timer of een aparte afstandsbediening die het product automatisch inschakelt.
- Houd afstand tot brandbare voorwerpen.
- Open het product niet.
- Gebruik geen verlengsnoer.
- Laat het product niet onbeheerd achter wanneer het is ingeschakeld.
- Houd het product buiten bereik van kinderen.



- Lange tijd op hoog volume naar muziek luisteren zal uw gehoor beschadigen.
- Repareer het product niet. Als het beschadigd is, moet het op de juiste wijze worden weggeworpen.

## Plaats de batterij

1. Plaats de benodigde batterijen in het batterijvakje aan de achterzijde van de afstandsbediening **A 5**.  
**1** Let op de plus (+) en min (-) markeringen op de cel, batterij en apparatuur en zorg dat het correct gebruikt wordt.

## Het product aansluiten

1. Steek het netsnoer **A 6** in de stroomingang **A 8**.
2. Steek het andere uiteinde van **A 6** in een stopcontact.

## Uw telefoon opladen

1. Sluit een smartphone of tablet met een USB-kabel aan op de USB-poort **A 3** om het apparaat op te laden.

## Bedieningselementen op de radio (afbeelding B)

<b>9</b>	Menu knop	Druk erop om naar het menu terug te keren.
<b>10</b>	Display	Toont informatie en instellingen.
<b>11</b>	Aan/Stand-by-knop	Druk erop om de standby-modus in of uit te schakelen.
<b>12</b>	Modus knop	Druk erop om tussen audiobronnen te schakelen.
<b>13</b>	Afstandsbedieningssensor	Richt de afstandsbediening op de sensor.
<b>14</b>	Links knop	Druk erop om de vorige radiozender, het vorige nummer of het vorige menu-item te selecteren.
	Rechts knop	Druk erop om de volgende radiozender, het volgende nummer of menu-item te selecteren. Internetradio / Bluetooth-modus: Druk op de knop om in of uit te zoomen op een pictogram.
<b>15</b>	Preset 1 / Stop knop	Internetradio / FM-modus: Druk op de knop om voorkeuzezender 1 te kiezen. Bluetooth-modus: Druk op de knop om het huidige nummer te stoppen.
	Preset 2 / Spelen knop	Internetradio / FM-modus: Druk op de knop om voorkeuzezender 2 te kiezen. Bluetooth-modus: Druk op de knop om het huidige nummer verder af te spelen.
<b>16</b>	Preset-knop	DAB / FM: Druk op de knop om een voorkeuzezender te programmeren. Menumodus: Druk op de knop om de menumodus te verlaten.
<b>17</b>	Volumeknop / navigatieknop / OK-knop	Af speelmodus: Draai de draaiknop om het volume te verhogen of te verlagen. Menumodus: Draai de draaiknop om door het menu te navigeren. Druk erop om de keuze te bevestigen.
<b>18</b>	Dempknop	Druk op de knop om het geluid in of uit te schakelen.

19	Voorkeuze 3 / Vorige knop	Internetradio / FM-modus: Druk op de knop om voorkeuzezender 3 te kiezen. Bluetooth-modus: Druk op de knop om het vorige nummer af te spelen.
	Voorkeuze 4 / Volgende knop	Internetradio / FM-modus: Druk op de knop om voorkeuzezender 4 te kiezen. Bluetooth-modus: Druk op de knop om het volgende nummer af te spelen.

## De afstandsbediening gebruiken (afbeelding C)

20	Aan/Stand-by-knop	Zet het apparaat aan of uit. Druk erop om de standby-modus te activeren of te verlaten.
21	Info knop	Bekijk de informatie.
22	Slaapknop	De slaapmodus instellen
23	Pijltjestoetsen	Navigatie.
24	Cijferstoetsen	Selecteer de opgeslagen zenders.
25	Preset-knop	Voorkeuzezenders. Voer cijfers en letters in.
26	Dempknop	Het geluid dempen of weer inschakelen.
27	Alarmknop	Alarmmodus.
28	Timer knop	Timerfunctie.
29	Volume+ knop	Het volume verhogen.
30	OK knop	Bevestig.
31	Volume- knop	Het volume verlagen.
32	Equalizer-knop	Het geluidsscenario selecteren.

## Netwerkconfiguratie (LAN/WLAN)

- i Muren of plafonds kunnen de sterkte van de Wi-Fi-connectiviteit verminderen.
- i Installeer het product binnen een afstand van 1205 meter van het Wi-Fi-toegangspunt.
- i Als u het product voor de eerste keer gebruikt, zal het systeem u vragen om de taal en de netwerkconfiguraties in te stellen.

1. Zet het product aan met **B 11**.
2. Selecteer de taal.
3. "Netwerk controleren" activeren als het systeem is ingeschakeld?" Selecteer "Ja" om verbinding te maken met het netwerk.
4. "Wilt u nu het netwerk configureren?"
  - Ja. Het systeem begint te zoeken naar draadloze netwerken. Het display toont een lijst met beschikbare draadloze netwerken.
  - Ja (WPS). Druk op de WPS-knop op uw Wi-Fi-router. (Alleen WPS-routers)
  - Nee. Als u naar een etherzender wilt luisteren of de luidspreker met een extern apparaat wilt gebruiken.
5. Draai de volumeregelaar **B 17** om te selecteren.
6. Druk op **B 17** om te bevestigen.

- i** Het display **B10** toont "Geen draadloze netwerken gevonden" als het product geen draadloze netwerken vindt.

Wijzig de locatie van het product en controleer uw WLAN-router.

1. Selecteer uw netwerk.
2. Druk op de OK-knop **C30** om te bevestigen.
3. Voer het wachtwoord in.

#### Radio:

1. Draai **B17** om een letter of cijfer te selecteren.
  2. Druk op de volgende knop **B14** voor de volgende letter of het volgende cijfer.
  3. Herhaal de bovenstaande stappen voor het volledige wachtwoord.
  4. Druk op **B17** om het wachtwoord te bevestigen.
- i** Druk op de vorige knop **B14** als u een verkeerde letter of cijfer invoert, Ga naar het betreffende invoerveld en corrigeer de letter of het cijfer.  
Druk op de volgende knop **B14** als u naar het volgende invoerveld wilt gaan.

#### Afstandsbediening:

1. Druk op de overeenkomstige cijfertoetsen **C24** of gebruik de pijltoetsen **C23**.
2. Druk op **C30** om een letter of cijfer te bevestigen.
3. Druk op **C30** om het wachtwoord te bevestigen.

- i** Trek de antenne **A1** uit voor de best mogelijke radio-ontvangst.

Als de WiFi-verbinding succesvol is, zal het display **B10** het hoofdmenu tonen.

<b>Internetradio</b>	Wereldwijde radiozenders.
<b>Mediacentrum</b>	Toegang tot uw UpnP-apparaten.
<b>Informatiecentrum</b>	Weer, financiële en systeem informatie.
<b>FM</b>	FM-radiozenders.
<b>DAB</b>	DAB-radiozenders.
<b>Bluetooth</b>	Toegang tot alle via Bluetooth verbonden apparaten.
<b>Configuratie</b>	Diverse systeeminstellingen.
<b>Plaatselijke radio</b>	Radiozenders in een bepaalde regio.

- i** Het product maakt automatisch verbinding als u het product opnieuw binnen het WiFi-netwerk gebruikt. Wijzig de netwerkconfiguratie als u het WiFi-netwerk wilt wijzigen.

## Conformiteitsverklaring

Wij, Nedis B.V., verklaren als fabrikant dat het product RDIN5005BK van ons merk Nedis<sup>®</sup>, geproduceerd in China, is getest conform alle relevante CE-normen en -voorschriften en dat alle tests met succes zijn doorstaan. Dit omvat, maar is niet beperkt tot de richtlijn RED 2014/53/EU.

De volledige conformiteitsverklaring (en het blad met veiligheidsgegevens indien van toepassing) kan worden gevonden en gedownload via [nedis.nl/rdin5005bk#support](http://nedis.nl/rdin5005bk#support)

Voor andere informatie met betrekking tot de naleving neemt u contact op met de klantenservice:

Web: [www.nedis.nl](http://www.nedis.nl)

E-mail: [service@nedis.com](mailto:service@nedis.com)

Nedis B.V., de Tweeling 28

5215 MC 's-Hertogenbosch, Nederland

## IT Guida rapida all'avvio

# Radio Internet

RDIN5005BK



Per maggiori informazioni vedere il manuale esteso online: [ned.is/rdin5005bk](http://ned.is/rdin5005bk)

### Uso previsto

Nedis RDIN5005BK è una radio Internet multifunzione.

La radio include funzioni FM, DAB+ e Internet.

Il prodotto è dotato di funzioni di timer, allarme, pausa, offuscamento, sleep e previsioni meteo.

È possibile controllare la radio manualmente, con un telecomando o accoppiandola al proprio smartphone o tablet via Bluetooth per lo streaming della musica.

Il prodotto è inteso solo per utilizzo in interni.

Il prodotto non è inteso per utilizzi professionali.

Questo prodotto non è inteso per l'uso da parte di persone (inclusi i bambini) con capacità fisiche, mentali o sensoriali ridotte o con mancanza di esperienza e conoscenza, a meno che non siano sottoposte a supervisione o abbiano ricevuto istruzioni relative all'utilizzo del prodotto da parte di una persona responsabile per la loro sicurezza.

Eventuali modifiche al prodotto possono comportare conseguenze per la sicurezza, la garanzia e il corretto funzionamento.

### Specifiche

Prodotto	Radio Internet
Numero articolo	RDIN5005BK
Dimensioni (l x a x p)	255 x 180 x 105 mm
Peso	1,4 kg
Ingresso di alimentazione	100 - 240 V
Connessione wireless	Wi-Fi / Bluetooth*
Versione Bluetooth®	5.0 + EDR
Intervallo di frequenza Bluetooth®	2402 - 2480 W
Potenza di trasmissione radio Bluetooth®	4 dBm
Guadagno antenna Bluetooth®	0 dBi
Wi-Fi	802.11b/g/n (WLAN)
Intervallo di frequenza Wi-Fi	2400 - 2843.5 W
Potenza di trasmissione radio Wi-Fi	18,5 dBm

Guadagno antenna Wi-Fi	2 dBi
Frequenze radio	FM / DAB+
Intervallo di frequenza FM	87,5 - 108 W
Intervallo di frequenza DAB+	174,928 - 239,2 W
Uscita di potenza audio (RMS)	2 x 7 W
Uscita di potenza di picco audio	2 x 21 W
Dimensioni delle casse	2 x 2,5"
Display	TFT 2,4"
Formati di riproduzione supportati	MP3, WMA, AAC, FLAC, WAV
Protocolli di streaming	UpnP, DLNA
Porta di ricarica USB	5 VDC / 1 A
Uscita di collegamento	Cuffie
Salvataggio delle preimpostazioni radio	> 250 stazioni
Consumo di corrente durante l'uso	29 W
Consumo di corrente in standby	< 2 W

## Parti principali (immagine A)

- |                           |                             |
|---------------------------|-----------------------------|
| 1 Antenna                 | 5 Telecomando               |
| 2 Radio                   | 6 Cavo di alimentazione     |
| 3 Porta di ricarica USB   | 7 Supporto antenna          |
| 4 Uscita cuffie da 3,5 mm | 8 Ingresso di alimentazione |

## Istruzioni di sicurezza

**A** ATTENZIONE



Per evitare possibili danni all'udito, non ascoltare a volume elevato per lunghi periodi.

- Assicurarsi di aver letto e compreso pienamente le istruzioni in questo documento prima di installare o utilizzare il prodotto. Conservare il documento per farvi riferimento in futuro.
- Utilizzare il prodotto solo come descritto nel presente documento.
- Non utilizzare il prodotto se una parte è danneggiata o difettosa. Sostituire immediatamente un prodotto danneggiato o difettoso.
- Non far cadere il prodotto ed evitare impatti.
- Il prodotto può essere riparato e sottoposto a manutenzione esclusivamente da un tecnico qualificato per ridurre il rischio di scosse elettriche.
- Scollegare il prodotto dalla sorgente elettrica e da altre apparecchiature se si verificano problemi.
- Utilizzare esclusivamente il cavo di alimentazione in dotazione.
- Non esporre il prodotto all'acqua o all'umidità.

- Non utilizzare il prodotto dove possono verificarsi schizzi d'acqua, ad es. in bagno, in piscina o vicino a un lavandino.
- Non utilizzare il prodotto in una vasca da bagno, doccia o contenitore riempito d'acqua.
- Osservare i segni più (+) e meno (-) sulla cella, sulla batteria e sull'apparecchiatura per assicurare l'utilizzo corretto.
- Non utilizzare alcuna cella o batteria che non sia progettata per essere utilizzata con il prodotto.
- Rivolgersi immediatamente a un medico in caso di ingestione di un componente o una batteria.
- Utilizzare la cella o la batteria solo nelle applicazioni cui è destinata.
- L'utilizzo della batteria da parte dei bambini deve avvenire solo se sotto la supervisione di un adulto.
- Non mischiare celle di produzione, capacità, dimensioni o tipi differenti in un singolo prodotto.
- Smaltire la batteria scarica correttamente.
- Quando possibile, estrarre la batteria dal prodotto quando non viene utilizzata.
- Proteggere gli occhi dall'esposizione a radiazioni visibili e/o infrarosse. Prendere precauzioni adeguate in caso di esposizione.
- Il prodotto potrebbe causare interferenze con i dispositivi circostanti.
- Non utilizzare il prodotto in aree in cui l'utilizzo di dispositivi wireless è vietato a causa delle potenziali interferenze con altri dispositivi elettronici che potrebbero mettere in pericolo la sicurezza.
- Non coprire il prodotto durante l'uso.
- Posizionare il prodotto su una superficie piana e stabile.
- Non utilizzare un timer o un sistema di controllo a distanza separato che accende il prodotto automaticamente.
- Tenere a distanza da oggetti infiammabili.
- Non aprire il prodotto.
- Non utilizzare una prolunga.
- Non lasciare il prodotto incustodito quando è acceso.
- Tenere il prodotto lontano dalla portata dei bambini.
- L'ascolto ad alto volume per un periodo prolungato di tempo danneggia l'udito.
- Non riparare il prodotto. Se danneggiato, il prodotto deve essere smaltito correttamente.

## Posizionare la batteria

1. Inserire le batterie necessarie nello scomparto delle batterie sul retro del telecomando **A 5**.
- 1 Osservare i segni più (+) e meno (-) sulla cella, sulla batteria e sull'apparecchiatura per assicurare l'utilizzo corretto.

## Collegamento del prodotto

1. Collegare il cavo di alimentazione **A 6** nell'ingresso di potenza **A 8**.
2. Collegare l'altra estremità di **A 6** a una presa elettrica.

## Ricarica del telefono

1. Collegare uno smartphone o tablet con un cavo USB alla porta USB **A 3** per ricaricare il dispositivo.

## Controlli sulla radio (immagine B)

<b>9</b>	Pulsante menu	Premere per ritornare al menu.
<b>10</b>	Display	Mostra le informazioni e impostazioni.
<b>11</b>	Pulsante di accensione/standby	Premere per entrare e uscire dalla modalità standby.

12	Pulsante Modalità	Premere per alternare fra sorgenti audio.
13	Sensore del telecomando	Puntare il telecomando verso il sensore.
14	Pulsante sinistra	Premere per selezionare la stazione, il brano o la voce di menu precedente.
	Pulsante destro	Premere per selezionare la stazione, il brano o la voce di menu successiva. Modalità radio Internet/Bluetooth: Premere per aumentare o diminuire lo zoom su un'icona.
15	Pulsante preimpostazione 1 / STOP	Modalità radio Internet/FM: Premere per scegliere la stazione preimpostata 1. Modalità Bluetooth: Premere per interrompere il brano attuale.
	Pulsante preimpostazione 2 / RIPRODUZIONE	Modalità radio Internet/FM: Premere per scegliere la stazione preimpostata 2. Modalità Bluetooth: Premere per riprendere il brano attuale.
16	Pulsante Preset	DAB/FM: Premere il pulsante per preimpostare le stazioni radio. Modalità menu: Premere il pulsante per uscire dalla modalità menu.
17	Manopola di controllo del volume/manopola di navigazione/pulsante OK	Modalità riproduzione: Ruotare la manopola per aumentare o diminuire il volume. Modalità menu: Ruotare la manopola per navigare nel menu. Premere per confermare la selezione.
18	Pulsante Mute	Premere il pulsante per attivare o disattivare l'audio.
19	Pulsante preimpostazione 3 / precedente	Modalità radio Internet/FM: Premere per scegliere la stazione preimpostata 3. Modalità Bluetooth: Premere per riprodurre il brano precedente.
	Pulsante preimpostazione 4 / successivo	Modalità radio Internet/FM: Premere per scegliere la stazione preimpostata 4. Modalità Bluetooth: Premere per riprodurre il brano successivo.

## Utilizzo del telecomando (immagine C)

20	Pulsante di accensione/standby	Accende o spegne il dispositivo. Entra o esce dalla modalità standby.
21	Pulsante Info	Visualizza informazioni.
22	Pulsante Sleep	Impostazione della modalità Sleep
23	Pulsanti freccia	Navigazione.
24	Pulsanti cifre	Seleziona stazioni memorizzate.
25	Pulsante Preset	Preimposta stazioni radio. Immette cifre e lettere.
26	Pulsante Mute	Attiva o disattiva l'audio.
27	Pulsante Alarm	Modalità allarme.
28	Pulsante del timer	Funzione timer.
29	Pulsante volume +	Alza il volume.

<b>30</b>	Pulsante OK	Conferma.
<b>31</b>	Pulsante Volume-	Abbassa il volume.
<b>32</b>	Pulsante equalizzatore	Seleziona lo scenario acustico.

## Configurazione di rete (LAN/WLAN)

- i** Eventuali pareti o soffitti possono ridurre la potenza della connettività Wi-Fi.
- i** Installare il prodotto entro una distanza di 1205 metri dal punto di accesso Wi-Fi.
- i** Se si utilizza il prodotto per la prima volta, il sistema chiede di impostare la lingua e le configurazioni di rete.
  1. Accendere il prodotto con **B 11**.
  2. Seleziona la lingua.
  3. "Enable 'Check Network' when Power On?" (Abilita "Controlla rete" all'accensione?) Selezionare "Yes" (Sì) per collegarsi alla rete.
  4. "Would you like to configure Network now?" (Configurare la rete ora?)
    - Yes (Sì). Il sistema inizia una scansione delle reti wireless. Il display mostra un elenco delle reti wireless disponibili.
    - Yes (WPS) (Sì (WPS)). Premere il pulsante WPS sul router Wi-Fi. (solo router WPS)
    - No. Se si desidera ascoltare una radio terrestre o utilizzare l'altoparlante con un dispositivo esterno.
  5. Ruotare la manopola di controllo del volume **B 17** per selezionare.
  6. Premere **B 17** per confermare.

**i** Il display **B 10** mostra "No Wireless Networks Found" (Nessuna rete wireless identificata) se il prodotto non trova alcuna rete wireless.

Cambiare l'ubicazione del prodotto e controllare il router WLAN.

1. Selezionare la propria rete.
2. Premere il pulsante OK **C 30** per confermare.
3. Inserire la password.

### Radio:

1. Ruotare **B 17** per selezionare una lettera o cifra.
  2. Premere il pulsante avanti **B 14** per la lettera o cifra successiva.
  3. Ripetere i passaggi di cui sopra per la password completa.
  4. Premere **B 17** per confermare la password.
- i** Premere il pulsante precedente **B 14** se si inserisce una lettera o cifra sbagliata. Passare allo spazio di inserimento pertinente e correggere la lettera o cifra.
- Premere il pulsante avanti **B 14** per spostarsi allo spazio di inserimento successivo.

### Telecomando:

1. Premere i pulsanti delle cifre pertinenti **C 24** o utilizzare le frecce **C 23**.
2. Premere **C 30** per confermare una lettera o cifra.
3. Premere **C 30** per confermare la password.

**i** Estendere l'antenna **A 1** per la migliore ricezione radio possibile.



Se la connessione Wi-Fi è riuscita, il display **B10** mostra il menu principale.

<b>Radio Internet</b>	Stazioni radio da tutto il mondo.
<b>Centro multimediale</b>	Acceso ai propri dispositivi UpnP.
<b>Centro informazioni</b>	Informazioni finanziarie, meteo e di sistema.
<b>FM</b>	Stazioni radio FM.
<b>DAB</b>	Stazioni radio DAB.
<b>Bluetooth</b>	Acceso a tutti i dispositivi collegati via Bluetooth.
<b>Configurazione</b>	Varie impostazioni di sistema.
<b>Radio locale</b>	Stazioni radio in una particolare regione.

**i** Il prodotto si collega automaticamente se lo si utilizza di nuovo entro la portata della rete Wi-Fi. Cambiare la configurazione di rete se si desidera cambiare la rete Wi-Fi.

## Dichiarazione di conformità

Noi sottoscritti, Nedis B.V., dichiariamo, in quanto fabbricanti, che il prodotto RDIN5005BK con il nostro marchio Nedis, prodotto in Cina, è stato collaudato ai sensi di tutte le norme e i regolamenti CE pertinenti e che tutti i collaudi sono stati superati con successo. Questo include, senza esclusione alcuna, la normativa RED 2014/53/UE.

La Dichiarazione di conformità completa (e le schede di sicurezza, se applicabili) sono disponibili e possono essere scaricate da:

[nedis.it/rdin5005bk#support](http://nedis.it/rdin5005bk#support)

Per ulteriori informazioni relative alla conformità, contattare il servizio clienti:

Sito web: [www.nedis.com](http://www.nedis.com)

E-mail: [service@nedis.com](mailto:service@nedis.com)

Nedis B.V., de Tweeling 28

5215 MC s-Hertogenbosch, Paesi Bassi

## ES Guía de inicio rápido

### Radio por internet

RDIN5005BK



Para más información, consulte el manual ampliado en línea: [ned.is/rdin5005bk](http://ned.is/rdin5005bk)

### Uso previsto por el fabricante

Nedis RDIN5005BK es una radio por internet multifuncional.

La radio incorpora FM, DAB+ y radio por internet.

El producto está equipado con temporizador, alarma, función de siesta, atenuador, función de sueño y previsión meteorológica.

Puede controlar la radio manualmente, con el mando a distancia o emparejarla con su teléfono inteligente o tableta a través de Bluetooth para transmitir música.

El producto está diseñado únicamente para uso en interiores.

El producto no está diseñado para un uso profesional.

Este producto no está concebido para ser utilizado por personas (incluidos niños) con capacidades físicas, sensoriales o mentales reducidas, o que tengan una falta de experiencia y conocimientos, a no ser que hayan recibido supervisión o formación concerniente al uso del producto por una persona responsable de su seguridad. Cualquier modificación del producto puede tener consecuencias para la seguridad, la garantía y el funcionamiento adecuado.

## Especificaciones

<b>Producto</b>	Radio por internet
<b>Número de artículo</b>	RDIN5005BK
<b>Dimensiones (an. x al. x fo.)</b>	255 x 180 x 105 mm
<b>Peso</b>	1,4 kg
<b>Potencia de entrada</b>	100 - 240 V
<b>Conexión inalámbrica</b>	WiFi / Bluetooth*
<b>Versión Bluetooth®</b>	5.0 + EDR
<b>Rango de frecuencia Bluetooth®</b>	2402 - 2480 W
<b>Potencia de transmisión de radio Bluetooth®</b>	4 dBm
<b>Ganancia de antena Bluetooth®</b>	0 dBi
<b>WiFi</b>	802.11b/g/n (WLAN)
<b>Rango de frecuencia Wi-Fi</b>	2400 - 2843.5 W
<b>Potencia de transmisión de radio Wi-Fi</b>	18,5 dBm
<b>Ganancia de antena Wi-Fi</b>	2 dBi
<b>Bandas de radio</b>	FM / DAB+
<b>Rango de frecuencia FM</b>	87,5 - 108 W
<b>Rango de frecuencia DAB+</b>	174,928 - 239,2 W
<b>Potencia de salida de audio (RMS)</b>	2 x 7 W
<b>Potencia de salida de pico de audio</b>	2 x 21 W
<b>Tamaño del controlador</b>	2 x 2,5"
<b>Visualización</b>	TFT 2,4"
<b>Reproducción de medios compatible</b>	MP3, WMA, AAC, FLAC, WAV
<b>Protocolos de transmisión</b>	UpnP, DLNA
<b>Puerto de carga USB</b>	5 VDC / 1 A
<b>Conexión de salida</b>	Auriculares
<b>Guardar las presintonías de radio</b>	> 250 estaciones
<b>Consumo eléctrico en uso</b>	29 W
<b>Consumo eléctrico en espera</b>	< 2 W

## Partes principales (imagen A)

- |                                   |                         |
|-----------------------------------|-------------------------|
| 1 Antena                          | 5 Mando a distancia     |
| 2 Radio                           | 6 Cable de alimentación |
| 3 Puerto de carga USB             | 7 Soporte de antena     |
| 4 Salida de auriculares de 3,5 mm | 8 Potencia de entrada   |

## Instrucciones de seguridad

### ADVERTENCIA



Para prevenir un posible daño a los oídos, no escuchar con niveles de volumen alto durante períodos prolongados.

- Asegúrese de que ha leído y entendido completamente las instrucciones en este documento antes de instalar o utilizar el producto. Guarde este documento para futuras consultas.
- Utilice el producto únicamente tal como se describe en este documento.
- No use el producto si alguna pieza está dañada o presenta defectos. Sustituya inmediatamente un producto si presenta daños o está defectuoso.
- No deje caer el producto y evite que sufra golpes.
- Este producto solo puede recibir servicio de un técnico cualificado para su mantenimiento para así reducir el riesgo de descargas eléctricas.
- Desconecte el producto de la fuente de corriente y de otros equipos si surgen problemas.
- Utilice solamente el cable de alimentación suministrado.
- No exponga el producto al agua o a la humedad.
- No utilice el producto donde pueda saltar agua, como en el cuarto de baño, piscina o cerca de un lavabo.
- No utilice este producto en una bañera, ducha o depósito lleno de agua.
- Observe las marcas positivo (+) y negativo (-) en la pila, batería y equipo y asegúrese de un uso correcto.
- No utilice ninguna pila o batería que no esté diseñada para el uso con el producto.
- Busque ayuda médica inmediatamente si alguien se ha tragado una pila o una batería.
- Utilice solamente la pila o la batería en la aplicación para la que se haya diseñado.
- El uso de la batería por los niños debe hacerse bajo supervisión.
- No mezcle pilas de diferente fabricación, capacidad, tamaño o tipo dentro de un producto.
- Deseche adecuadamente la pila agotada.
- Siempre que sea posible, quite la batería del producto cuando no se utilice.
- Protéjase los ojos de la exposición a la radiación visible y/o infrarroja. Tome las precauciones adecuadas cuando esté expuesto.
- El producto puede causar interferencias con dispositivos cercanos.
- No utilice el producto en lugares donde esté prohibido el uso de dispositivos inalámbricos debido a las posibles interferencias con otros dispositivos electrónicos que puedan ocasionar riesgos para la seguridad.
- No tape el producto mientras se esté usando.
- Coloque el producto en una superficie estable y plana.
- No utilice ningún temporizador ni ningún sistema de control remoto independiente que encienda el producto automáticamente.
- Mantenga la distancia respecto de objetos inflamables.

- No abra el producto.
- No utilice ningún cable alargador.
- No deje el producto desatendido cuando esté desenchufado.
- Mantenga el producto fuera del alcance de los niños.
- Escuchar música a un volumen alto durante mucho tiempo puede dañar el oído.
- No repare el producto. Si está dañado, debe reciclarse.

## Coloque la pila

1. Inserte las pilas necesarias en el compartimento de las pilas situado en la parte posterior del mando a distancia **A 5**.
- 1 Observe las marcas positivo (+) y negativo (-) en la pila, batería y equipo y asegúrese de un uso correcto.

## Cómo conectar el producto

1. Enchufe el cable de alimentación **A 6** en la entrada de alimentación **A 8**.
2. Enchufe el otro extremo de **A 6** a una toma de corriente.

## Cómo cargar su teléfono

1. Conecte un teléfono inteligente o tableta con un cable USB al puerto USB **A 3** para cargar el dispositivo.

## Controles en la radio (imagen B)

<b>9</b>	Botón menú	Pulse para volver al menú.
<b>10</b>	Visualización	Muestra información y ajustes.
<b>11</b>	Botón de encendido/modo de espera	Pulse para entrar o salir del modo de espera.
<b>12</b>	Botón de modo	Pulse para cambiar entre las fuentes de audio.
<b>13</b>	Sensor del control remoto	Apunte con el mando a distancia al sensor.
<b>14</b>	Flèche izquierda	Pulse para seleccionar la emisora de radio, la pista o el elemento del menú anterior.
	Botón derecho	Pulse para seleccionar la emisora de radio, la pista o el elemento del menú siguiente. Radio por internet / modo Bluetooth: pulse para aumentar o reducir el zoom de un icono.
<b>15</b>	Presintonía 1 / botón STOP	Radio por internet / modo FM: pulse para seleccionar la emisora presintonizada 1. Modo Bluetooth: pulse para detener la pista actual.
	Presintonía 2 / botón PLAY	Radio por internet / modo FM: pulse para seleccionar la emisora presintonizada 2. Modo Bluetooth: pulse para reanudar la pista actual.
<b>16</b>	Botón Preset	DAB/FM: pulse el botón para presintonizar emisoras de radio. Modo de menú: pulse el botón para salir del modo de menú.
<b>17</b>	Dial de control de volumen/dial de navegación/botón OK	Modo de reproducción: gire el dial para aumentar o disminuir el volumen. Modo de menú: gire el dial para navegar a través del menú. Pulse para confirmar la selección.

18	Botón de silencio	Pulse el botón para silenciar o activar el sonido.
19	Presintonía 3 / botón de anterior	Radio por internet / modo FM: pulse para seleccionar la emisora presintonizada 3. Modo Bluetooth: pulse para reproducir la pista anterior.
	Presintonía 4 / botón de siguiente	Radio por internet / modo FM: pulse para seleccionar la emisora presintonizada 4. Modo Bluetooth: pulse para reproducir la pista siguiente.

## Cómo utilizar el mando a distancia (imagen C)

20	Botón de encendido/modo de espera	Encender o apagar el dispositivo. Entrar o salir del modo de espera.
21	Botón Info	Visualizar información.
22	Botón de modo dormir	Establecer el modo de suspensión
23	Botones de flechas	Navegación.
24	Botones de dígitos	Seleccionar emisoras guardadas.
25	Botón Preset	Emisoras de radio presintonizadas. Introducir dígitos y letras.
26	Botón de silencio	Silenciar o activar el sonido.
27	Botón Alarm	Modo de alarma.
28	Botón del temporizador	Función de temporizador.
29	Botón Volumen+	Aumentar el volumen.
30	Botón OK	Confirmar.
31	Botón Volume-	Disminuir el volumen.
32	Botón de ecualizador	Seleccionar el escenario de sonido.

## Configuración de red (LAN/WLAN)

- i** Cualquier pared o techo puede reducir la fuerza de la conectividad Wi-Fi.
- i** Instale el producto dentro de una distancia de 1205 metros del punto de acceso Wi-Fi.
- i** Si utiliza el producto por primera vez, el sistema le pedirá que configure el idioma y las configuraciones de red.
- Encienda el producto con **B11**.
  - Seleccione el idioma.
  - «¿Habilitar 'Comprobar red' al encender?» Seleccione «Sí» para conectarse a la red.
  - «¿Le gustaría configurar la red ahora?»
  - Sí. El sistema comienza a escanear redes inalámbricas. La pantalla muestra una lista de redes inalámbricas disponibles.
    - Sí (WPS). Pulse el botón WPS de su router Wi-Fi (solamente routers WPS).
    - No. Si desea escuchar una emisora terrestre o utilizar el altavoz con un dispositivo externo.
  - Gire el dial de control de volumen **B17** para seleccionar.
  - Pulse **B17** para confirmar.
- i** La pantalla **B10** muestra «No se han encontrado redes inalámbricas» si el producto no encuentra ninguna red inalámbrica.

Cambie la ubicación del producto y compruebe su router WLAN.

1. Seleccione su red.
2. Pulse el botón OK **C 30** para confirmar.
3. Introduzca la contraseña.

#### Radio:

1. Gire **B 17** para seleccionar una letra o dígito.
  2. Pulse el botón de siguiente **B 14** para la letra o dígito siguiente.
  3. Repita los pasos anteriores para la contraseña completa.
  4. Pulse **B 17** para confirmar la contraseña.
- i** Pulse el botón de anterior **B 14** si introduce una letra o dígito incorrecto. Vaya al espacio de entrada correspondiente y corrija la letra o el dígito. Pulse el botón de siguiente **B 14** si desea ir al siguiente espacio de entrada.

#### Control remoto:

1. Pulse los botones de los dígitos correspondientes **C 24** o emplee los botones de flechas **C 25**.
2. Pulse **C 30** para confirmar una letra o dígito.
3. Pulse **C 30** para confirmar la contraseña.

**i** Extienda la antena **A 1** para tener la mejor recepción de radio posible.

Si la conexión Wi-Fi se realiza con éxito, la pantalla **B 10** mostrará el menú principal.

Radio por internet	Emisoras de radio de todo el mundo.
Centro de medios	Acceso a sus dispositivos UpnP.
Centro de información	Información meteorológica, financiera y del sistema.
FM	Emisoras de radio FM.
DAB	Emisoras de radio DAB.
Bluetooth	Acceso a todos los dispositivos conectados con Bluetooth.
Configuración	Diversos ajustes del sistema.
Radio local	Emisoras de radio de una región determinada.

**i** El producto se conecta automáticamente si lo utiliza de nuevo dentro de la red Wi-Fi. Cambie la configuración de red si desea cambiar la red Wi-Fi.

## Declaración de conformidad

Nosotros, Nedis B.V., declaramos como fabricante que el producto RDIN5005BK de nuestra marca Nedis<sup>®</sup>, producido en China, ha sido probado de acuerdo con todas las normas y regulaciones relevantes de la CE y que se han superado todas las pruebas con éxito. Esto incluye, entre otras, la directiva europea sobre equipos radioeléctricos RED 2014/53/UE.

La declaración de conformidad completa (y la hoja de datos de seguridad, si procede) se puede encontrar y descargar en:

[nedis.es/rdin5005bk#support](http://nedis.es/rdin5005bk#support)

Para más información sobre el cumplimiento, póngase en contacto con el servicio de atención al cliente:

Página web: [www.nedis.com](http://www.nedis.com)

**PT** Guia de iniciação rápida

## Rádio Internet

**RDIN5005BK**



Para mais informações, consulte a versão alargada do manual on-line:  
[ned.is/rdin5005bk](http://ned.is/rdin5005bk)

### Utilização prevista

O RDIN5005BK da Nedis é um rádio por Internet.

O rádio integra FM, DAB+ e rádio pela Internet.

Este aparelho está equipado com temporizador, alarme, funções Nap (sesta), Dimmer, Sleeper e previsão do tempo.

Pode controlar o rádio manualmente, com controlo remoto ou emparelhá-lo com o seu smartphone ou tablet via Bluetooth para transmitir música.

O produto destina-se apenas a utilização em interiores.

O produto não se destina a utilização profissional.

Este produto não se destina a ser utilizado por pessoas (incluindo crianças) com capacidades físicas, sensoriais ou mentais reduzidas ou com falta de experiência e conhecimento, a menos que sejam vigiadas ou tenham recebido instruções relativas à utilização do produto por parte de uma pessoa responsável pela sua segurança.

Qualquer alteração do produto pode ter consequências em termos de segurança, garantia e funcionamento adequado.

### Especificações

Produto	Rádio Internet
Número de artigo	RDIN5005BK
Dimensões (l x a X p)	255 x 180 x 105 mm
Peso	1,4 kg
Entrada de alimentação	100 - 240 V
Ligação sem fios	Wi-Fi / Bluetooth*
Versão Bluetooth®	5.0 + EDR
Gama de frequências Bluetooth®	2402 - 2480 W
Potência de transmissão de rádio por Bluetooth®	4 dBm
Ganho de antena por Bluetooth®	0 dBi
Wi-Fi	802,11b/g/n (WLAN)
Gama de frequências Wi-Fi	2400 - 2843.5 W
Potência de transmissão de rádio por Wi-Fi	18,5 dBm
Ganho de antena por Wi-Fi	2 dBi

<b>Bandas rádio</b>	FM / DAB+
<b>Gama de frequências FM</b>	87,5 - 108 W
<b>Gama de frequências DAB+</b>	174,928 - 239,2 W
<b>Saída de potência de áudio (RMS)</b>	2 x 7 W
<b>Saída de potência de pico de áudio</b>	2 x 21 W
<b>Tamanho do controlador</b>	2 x 2,5"
<b>Ecrã</b>	TFT 2,4"
<b>Reprodução de formatos compatíveis</b>	MP3, WMA, AAC, FLAC, WAV
<b>Protocolos de Streaming</b>	UpnP, DLNA
<b>Porta de carregamento USB</b>	5 VDC / 1 A
<b>Saída de ligação</b>	Auscultadores
<b>Guardar as predefinições de rádio</b>	> 250 estações
<b>Consumo de energia em utilização</b>	29 W
<b>Consumo de energia em standby</b>	< 2 W

## Peças principais (imagem A)

- |                                      |                          |
|--------------------------------------|--------------------------|
| 1 Antena                             | 5 Controlo remoto        |
| 2 Rádio                              | 6 Cabo de alimentação    |
| 3 Porta de carregamento USB          | 7 Suporte de antena      |
| 4 Saída para auscultadores de 3,5 mm | 8 Entrada de alimentação |

## Instruções de segurança

 AVISO



Para evitar possíveis danos auditivos, não ouça a níveis de volume elevados durante períodos prolongados.

- Certifique-se de que leu e compreendeu as instruções deste documento na íntegra antes de instalar ou utilizar o produto. Guarde este documento para referência futura.
- Utilize o produto apenas conforme descrito neste documento.
- Não utilize o produto caso uma peça esteja danificada ou defeituosa. Substitua imediatamente um produto danificado ou defeituoso.
- Não deixe cair o produto e evite impactos.
- Este produto pode ser reparado apenas por um técnico qualificado para manutenção a fim de reduzir o risco de choque elétrico.
- Em caso de problema, desligue o produto da fonte de alimentação bem como outros equipamentos.
- Utilize apenas o cabo de alimentação fornecido.
- Não exponha o produto à água ou humidade.
- Não utilize o produto se houver a possibilidade de ocorrerem salpicos, por exemplo, na casa de banho, perto de uma piscina ou junto a banheiras.



- Não utilize este produto numa banheira, chuveiro ou recipiente cheio de água.
- Respeite as marcas de mais (+) e menos (-) na pilha, na bateria e no equipamento e garanta uma utilização correta.
- Não utilize qualquer pilha que não tenha sido concebida para ser utilizada com o produto.
- Procure imediatamente aconselhamento médico caso uma pilha ou bateria tenha sido engolida.
- Utilize apenas a pilha ou bateria para a aplicação para a qual foi concebida.
- A utilização da bateria por crianças deve ser supervisionada.
- Não misture pilhas de fabrico, capacidade, tamanho ou tipo diferentes dentro de um mesmo produto.
- Elimine corretamente a bateria vazia.
- Quando possível, remova a bateria do produto sempre que não estiver a ser utilizada.
- Proteja os olhos contra a exposição à radiação visível e/ou infravermelha. Tome as precauções adequadas quando estiver exposto.
- O produto pode causar interferência com dispositivos próximos.
- Não utilize o produto em locais onde a utilização de dispositivos sem fios é proibida devido a potenciais interferências com outros dispositivos eletrónicos, uma vez que pode causar riscos de segurança.
- Não cubra o produto quando está a ser utilizado.
- Coloque o produto sobre uma superfície estável e plana.
- Não utilize um temporizador ou um sistema de controlo remoto separado que ligue o aparelho automaticamente.
- Mantenha uma certa distância relativamente a objetos inflamáveis.
- Não abra o produto.
- Não utilize um cabo de extensão.
- Não deixe o produto sem vigilância quando ligado.
- Mantenha o produto fora do alcance das crianças.
- A audição com volume elevado durante um período prolongado danifica a audição.
- Não efetue reparação do produto. Se danificado, deve ser eliminado de forma adequada.

## Colocar a bateria

1. Introduza as pilhas necessárias no compartimento das pilhas na parte de trás do controlo remoto **A 5**.
- 1 Respeite as marcas de mais (+) e menos (-) na pilha, na bateria e no equipamento e garanta uma utilização correta.

## Ligar o produto

1. Ligue o cabo de alimentação **A 6** na entrada da fonte de alimentação **A 8**.
2. Ligue a outra extremidade de **A 6** a uma tomada elétrica.

## Carregar o seu telefone

1. Ligue um smartphone ou tablet com um cabo USB à porta USB **A 3** para carregar o dispositivo.

## Comandos no rádio (imagem B)

<b>9</b>	Botão menu	Prima para voltar ao menu.
<b>10</b>	Ecrã	Mostra informações e definições.
<b>11</b>	Botão On / Standby	Prima para entrar ou sair do modo standby.
<b>12</b>	Botão de modo	Prima para alternar entre as fontes de áudio.

13	Sensor de controlo remoto	Aponte o controlo remoto para o sensor.
14	Botão esquerda	Prima para selecionar a estação de rádio, faixa ou item do menu anterior.
	Botão da direita	Prima para selecionar a estação de rádio, faixa ou item do menu seguinte. Modo rádio Internet / Bluetooth: Pressione para aumentar ou diminuir o zoom num ícone.
15	Botões 1 / STOP predefinidos	Modo rádio Internet / FM: Pressione para escolher a estação 1 predefinida. Modo Bluetooth: Pressione para parar a faixa atual.
	Botões 2 / PLAY predefinidos	Modo rádio Internet / FM: Pressione para escolher a estação 2 predefinida. Modo Bluetooth: Pressione para retomar a faixa atual.
16	Botão Preset	DAB / FM: Prima o botão para predefinir as estações de rádio. Modo Menu: Prima o botão para sair do modo Menu.
17	Botão de controlo de volume / mostrador de navegação / OK	Modo de reprodução: Rode o mostrador para aumentar ou diminuir o volume. Modo Menu: Rode o mostrador para navegar no menu. Prima para confirmar a seleção.
18	Botão Mute	Pressione o botão para silenciar ou ativar o som.
19	Botões 3 / anterior predefinidos	Modo rádio Internet / FM: Pressione para escolher a estação 3 predefinida. Modo Bluetooth: Pressione para reproduzir a faixa anterior.
	Botões 4 / seguinte predefinidos	Modo rádio Internet / FM: Pressione para escolher a estação 4 predefinida. Modo Bluetooth: Pressione para reproduzir a faixa seguinte.

### Utilização do controlo remoto (imagem C)

20	Botão On / Standby	Ligar ou desligar o dispositivo. Entrar ou sair do modo Standby.
21	Botão Info	Ver informações.
22	Botão Sleep	Definir o modo sleep
23	Botões seta	Navegação.
24	Botões dígitos	Selecionar estações gravadas.
25	Botão Preset	Predefinir estações de rádio. Introduzir os dígitos e as letras.
26	Botão Mute	Silenciar ou ativar o som.
27	Botão Alarm	Modo Alarme.
28	Botão temporizador	Função Temporizador.
29	Botão Volume+	Aumentar o volume.
30	Botão OK	Confirmar.

<b>31</b>	Botão Volume-	Diminuir o volume.
<b>32</b>	Botão de equalizador	Selecionar o cenário sonoro.

## Configuração de rede (LAN/WLAN)

**i** As paredes ou os tetos podem reduzir a força da conectividade Wi-Fi.

**i** Instale o aparelho a uma distância de 1205 metros do ponto de acesso Wi-Fi.

**i** Se estiver a utilizar o aparelho pela primeira vez, o sistema solicitará que defina o idioma e as configurações de rede.

1. Ligue o produto com **B11**.
2. Selecione o idioma.
3. «Enable 'Check Network' when Power On?» («Ativar "Verificar rede" ao ligar o aparelho?») Selecione «Yes» (sim) para se ligar à rede.
4. «Would you like to configure Network now?» («Gostaria de configurar a Rede agora?»)
  - Yes (Sim). O sistema começa a procurar redes sem fios. O visor mostra uma lista de redes sem fios disponíveis.
  - «Yes» (WPS). Prima o botão WPS no seu router Wi-Fi. (apenas routers WPS)
  - «No» (Não). Se pretende ouvir uma estação terrestre ou usar o altifalante com um dispositivo externo.
5. Rode o botão de controlo de volume **B17** para seleccionar.
6. Prima **B17** para confirmar.

**i** O visor **B10** indica «No Wireless Networks Found» («Não foi possível encontrar uma rede sem fios»), se o produto não encontrar qualquer rede sem fios.

Altere a localização do aparelho e verifique o seu router WLAN.

1. Selecione a sua rede.
2. Prima o botão OK **C30** para confirmar.
3. Insira a palavra-passe.

### Rádio:

1. Rode **B17** para seleccionar uma letra ou um dígito.
  2. Prima o botão Next (Seguinte) **B14** para passar para a letra ou dígito seguinte.
  3. Repita os passos acima para obter a palavra-passe completa.
  4. Prima **B17** para confirmar a palavra-passe.
- i** Prima o botão Previous (Anterior) **B14** se introduzir uma letra ou dígito errado, Vá para o espaço de inserção relevante e corrija a letra ou dígito.
- Prima o botão Next (Seguinte) **B14** se quiser passar para o espaço de inserção seguinte.

### Controlo remoto:

1. Prima os botões dígito relevantes **C24** ou utilize os botões seta **C23**.
2. Prima **C30** para confirmar uma letra ou um dígito.
3. Prima **C30** para confirmar a palavra-passe.

**i** Estenda a antena **A1** para obter a melhor receção de rádio possível.

Se a ligação Wi-Fi for bem sucedida, o visor **B10** exibirá o menu principal.

Rádio Internet	Estações de rádio mundiais.
Centro de media	Acesso aos seus dispositivos UpnP.

<b>Centro de informação</b>	Informação meteorológica, financeira e de sistema.
<b>FM</b>	Estações de rádio FM.
<b>DAB</b>	Estações de rádio DAB.
<b>Bluetooth</b>	Acesso a todos os dispositivos ligados com Bluetooth.
<b>Configuração</b>	Várias definições de sistema.
<b>Rádio local</b>	Estações de rádio numa determinada região.

**i** O aparelho liga-se automaticamente se voltar a utilizá-lo dentro da rede Wi-Fi. Altere a configuração da rede caso pretenda alterar a rede Wi-Fi.

## Declaração de conformidade

A Nedis B.V. declara, na qualidade de fabricante, que o produto RDIN5005BK da nossa marca Nedis®, produzido na China, foi testado em conformidade com todas as normas e regulamentos CE relevantes e que todos os testes foram concluídos com sucesso. Os mesmos incluem, entre outros, o regulamento RED 2014/53/UE.

A Declaração de conformidade (e a ficha de dados de segurança, se aplicável) pode ser consultada e descarregada em:

[nedis.pt/rdin5005bk#support](http://nedis.pt/rdin5005bk#support)

Para informações adicionais relativas à conformidade, contacte a assistência ao cliente:

Site: [www.nedis.com](http://www.nedis.com)

E-mail: [service@nedis.com](mailto:service@nedis.com)

Nedis B.V., de Tweeling 28

5215 MC 's-Hertogenbosch, Países Baixos

## SV Snabbstartsguide

### Internetrádio

RDIN5005BK



För ytterligare information, se den utökade manualen online: [ned.is/rdin5005bk](http://ned.is/rdin5005bk)

### Avsedd användning

Nedis RDIN5005BK är en multifunktionell internetrádio.

Radion inkorporerar FM-, DAB+- och internetrádio.

Produkten är försedd med timer, larm, nap-larm, dimmer, insomningsläge och väderprognosfunktion.

Du kan kontrollera radion manuellt, med fjärrkontroll eller länka den till din smarttelefon eller surfplatta via Bluetooth för att strömma musik.

Denna produkt är endast avsedd för användning inomhus.

Produkten är inte avsedd för yrkesmässig användning.

Denna apparat är inte avsedd att användas av personer (inklusive barn) med nedsatt fysik, sensoriskt eller mentalt handikapp, ej heller av personer som saknar nödvändig erfarenhet och kunskap, utom i sådana fall då de erhållit vägledning eller instruktion i apparatens handhavande från en person som ansvarar för deras säkerhet.

Modifiering av produkten kan medföra konsekvenser för säkerhet, garanti och korrekt funktion.

## Specifikationer

Produkt	Internetradio
Artikelnummer	RDIN5005BK
Dimensioner (b x h x d)	255 x 180 x 105 mm
Vikt	1,4 kg
Kraftingång	100 - 240 V
Trådlös förbindelse	Wi-Fi / Bluetooth*
Bluetooth® version	5.0 + EDR
Bluetooth® frekvensområde	2402 - 2480 W
Bluetooth® sändareffekt	4 dBm
Bluetooth® antennförstärkning	0 dBi
Wi-Fi	802.11b/g/n (WLAN)
Wi-Fi frekvensområde	2400 - 2843.5 W
Wi-Fi sändareffekt	18,5 dBm
Wi-Fi antennförstärkning	2 dBi
Radioband	FM / DAB+
FM frekvensområde	87,5 - 108 W
DAB+ frekvensområde	174,928 - 239,2 W
Audio uteffekt (RMS)	2 x 7 W
Audi topputeffekt	2 x 21 W
Drivenhetens storlek	2 x 2,5"
Display	TFT 2,4"
Stödd mediauppspelning	MP3, WMA, AAC, FLAC, WAV
Strömningsprotokoll	UpnP, DLNA
USB laddningsport	5 VDC / 1 A
Utgångskontakt	Hörlurar
Att spara förinställda radiokanaler	> 250 stationer
Effektförbrukning vid användning	29 W
Effektförbrukning i standby-läge	< 2 W

## Huvuddelar (bild A)

- 1 Antenn
- 2 Radio
- 3 USB laddningsport
- 4 3,5 mm hörlursuttag
- 5 Fjärrkontroll
- 6 Strömkabel
- 7 Antennhållare
- 8 Kraftingång

## Säkerhetsanvisningar



För att förhindra potentiell hörselskada ska du undvika att lyssna vid hög volym under längre tid.

- Säkerställ att du har läst och förstår hela bruksanvisningen i detta dokument innan du installerar och använder produkten. Spara detta dokument för framtida referens.
- Använd produkten endast enligt anvisningarna i detta dokument.
- Använd inte produkten om en del är skadad eller defekt. Byt omedelbart ut en skadad eller defekt produkt.
- Tappa inte produkten och skydda den mot slag.
- Denna produkt får, för att minska risken för elchock, endast servas av en kvalificerad underhållstekniker.
- Koppla bort produkten från kraftkällan och annan utrustning i händelse av problem.
- Använd endast den medföljande nätsladden.
- Exponera inte produkten till vatten eller fukt.
- Använd inte produkten där vatten kan stänka på den såsom i badrum, nära simbassänger eller handfat.
- Använd inte produkten i ett badkar, dusch eller annan vattensamling.
- Observera markeringarna plus (+) och minus (-) på cellen, batteriet och utrustningen, och säkerställ korrekt användning.
- Använd inte en cell eller ett batteri som inte är avsett för användning tillsammans med produkten.
- Uppsök omedelbart läkare om en cell eller ett batteri har förtärts.
- Använd endast cellen eller batteriet i den applikation för vilken de är avsedda.
- Barn ska hållas under uppsikt när de använder batterier.
- Blanda inte celler från olika tillverkare eller med olika kapacitet, storlek eller typ i produkten.
- Bortskaffa det uttjänta batteriet på korrekt sätt.
- Ta om möjligt ut batteriet ur produkten när den inte används.
- Skydda ögonen från exponering till synlig och/eller infraröd strålning. Vidtag betryggande försiktighetsåtgärder vid exponering.
- Produkten kan förorsaka störning på enheter i närheten.
- Använd inte produkten på platser där användning av trådlösa enheter är förbjuden till följd av potentiell störning i andra elektroniska enheter, vilket kan förorsaka säkerhetsrisker.
- Täck inte över produkten när den används.
- Placera produkten på en stabil och plan yta.
- Använd inte en timer eller separat fjärrstyrningssystem som slår på produkten automatiskt.
- Håll avstånd från brännbara föremål.
- Öppna inte produkten.
- Använd inte en förlängningssladd.
- Lämna inte produkten utan uppsikt när den arbetar.
- Förvara produkten utom räckhåll för barn.
- Långvarigt lyssnande med hög volym kommer att skada din hörsel.
- Reparera inte produkten. Den måste bytas ut om den är skadad.

## Sätt i batteriet

1. Sätt i de erforderliga batterierna i batterifacket på fjärrkontrollens baksida **A 5**.
- i** Observera markeringarna plus (+) och minus (-) på cellen, batteriet och utrustningen, och säkerställ korrekt användning.

## Att ansluta produkten

1. Anslut nätsladden **A 6** till krafttaget **A 8**.
2. Anslut **A 6** andra änden till ett eluttag.

## Att ladda din telefon

1. Anslut en smarttelefon eller surfplatta till USB-porten **A 3** för att ladda enheten.

## Kontroller på radion (bild B)

<b>9</b>	Menu-knapp	Tryck för att återvända till menyn.
<b>10</b>	Display	Visar information och inställningar.
<b>11</b>	Till-/standby-knapp	Tryck för att aktivera eller lämna standby-läge.
<b>12</b>	Lägesknapp	Tryck för att växla mellan audiokällor.
<b>13</b>	Fjärrkontrollsensor	Rikta fjärrkontrollen mot sensorn.
<b>14</b>	Vänster-knapp	Tryck för att välja föregående radiostation, spår eller menyrubrik.
	Höger knapp	Tryck för att välja nästa radiostation, spår eller menyrubrik. Internetradio/Bluetooth-läge: Tryck för att zooma in eller ut på en symbol.
<b>15</b>	Knappen Förinställning 1/STOPP	Internetradio/FM-läge: Tryck för att välja den förinställda stationen 1. Bluetooth-läge: Tryck för att stoppa det nuvarande spåret.
	Knappen Förinställning 2/SPELA	Internetradio/FM-läge: Tryck för att välja den förinställda stationen 2. Bluetooth-läge: Tryck för att fortsätta spela det nuvarande spåret.
<b>16</b>	Knappen Preset	DAB/FM: Tryck på knappen för att förinställa radiostationer. Menyläge: Tryck på knappen för att lämna menyläget.
<b>17</b>	Volymkontrollens skala/ stationsskala/OK-knapp	Uppspelningsläge: Vrid vredet för att höja eller sänka volymen. Menyläge: Vrid vredet för att navigera i menyn. Tryck för att bekräfta valet.
<b>18</b>	Knappen Tysta	Tryck på knappen för att tysta eller återställa ljudet.
<b>19</b>	Knappen Förinställning 3/ Föregående	Internetradio/FM-läge: Tryck för att välja den förinställda stationen 3. Bluetooth-läge: Tryck för att spela det föregående spåret.
	Knappen Förinställning 4/Nästa	Internetradio/FM-läge: Tryck för att välja den förinställda stationen 4. Bluetooth-läge: Tryck för att spela nästa spår.

## Att använda fjärrkontrollen (bild C)

20	Till-/standby-knapp	Slå på eller stäng av enheten. Aktivera eller lämna standby-läget.
21	Knappen Info	Se information.
22	Knapp för viloläge	Ställa in insomningsläge
23	Pilknappar	Navigering.
24	Sifferknappar	Välj sparade stationer.
25	Knappen Preset	Förinställ radiostationer. Skriv in siffror och bokstäver.
26	Knappen Tysta	Stäng av eller aktivera ljudet.
27	Knappen Alarm	Larm-läge.
28	Timer-knapp	Timerfunktion.
29	Knappen Volym+	Höj volymen.
30	OK-knapp	Bekräfta.
31	Knappen Volume-	Sänk volymen.
32	Equalizer-knapp	Välj ljudscenariot.

## Nätverkskonfiguration(LAN/WLAN)

i Vägg eller tak kan sänka Wi-Fi-signalens styrka.

i Installera produkten inom 1205 meters avstånd från Wi-Fi åtkomstpunkt.

i När du använder produkten första gången kommer systemet att be dig ställa in språk och nätverkskonfigurationer.

1. Slå på produkten med **B11**.
2. Välj språk.
3. "Enable 'Check Network' when Power On?" ("Aktivera "Kontrollera nätverk" när enheten slås på?) Välj "Yes" ("Ja") för att ansluta till nätverket.
4. "Would you like to configure Network now?" ("Vill du konfigurera nätverket nu?")
  - Yes (Ja). Systemet börjar skanna efter trådlösa nätverk. Displayen visar en lista med tillgängliga trådlösa nätverk.
  - Yes (ja) (WPS). Tryck på WPS-knappen på din Wi-Fi-router. (Endast WPS-routers)
  - No. (Nej) Om du önskar lyssna till en markstation eller använda högtalaren med en yttre enhet.
5. Vrid volymkontrollen **B17** för att välja.
6. Tryck på **B17** för att bekräfta.

i Displayen **B10** visar "No Wireless Networks Found" ("Inga nätverk hittade") om produkten inte hittar trådlösa nätverk.

Flytta produkten och kontrollera din WLAN-router.

1. Välj ditt nätverk.
2. Tryck på OK-knappen **C30** för att bekräfta.
3. Skriv in lösenordet.



## Radio:

1. Vrid **B17** för att välja en bokstav eller siffra.
  2. Tryck på nästa knapp **B14** för nästa bokstav eller siffra.
  3. Upprepa ovanstående steg för hela lösenordet.
  4. Tryck på **B17** för att bekräfta lösenordet.
- i** Tryck på föregående knapp **B14** om du skriver in fel bokstav eller siffra. Gå till det relevanta inmatningsfältet och korrigera bokstaven eller siffran. Tryck på nästa knapp **B14** om du önskar gå till nästa inmatningsfält.

## Fjärrkontroll:

1. Tryck på knapparna för de relevanta siffrorna **C24** eller använd pilknapparna **C23**.
2. Tryck på **C30** för att välja en bokstav eller siffra.
3. Tryck på **C30** för att bekräfta lösenordet.

**i** Dra ut antennen **A1** för bästa möjliga radiomottagning.

Om Wi-Fi-anslutning har lyckats kommer displayen **B10** att visa huvudmenyn.

<b>Internetradio</b>	Radiostationer över hela världen.
<b>Mediacenter</b>	Tillgång till dina UpnP-enheter.
<b>Informationscenter</b>	Väder, finans- och systeminformation.
<b>FM</b>	FM-radiostationer.
<b>DAB</b>	DAB-radiostationer.
<b>Bluetooth</b>	Tillgång till alla enheter anslutna till Bluetooth.
<b>Konfiguration</b>	Olika systeminställningar.
<b>Lokalradio</b>	Radiostationer i en viss region.

**i** Produkten ansluter automatiskt om du använder den igen inom Wi-Fi-nätverket. Ändra nätverkskonfigurationen om du önskar att ändra Wi-Fi-nätverket.

## Försäkran om överensstämmelse

Vi, Nedis B.V., försäkras som tillverkare att produkten RDIN5005BK från vårt varumärke Nedis<sup>®</sup>, tillverkad i Kina, har testats i enlighet med alla relevanta CE-standarder och föreskrifter och att alla tester genomförts med godkänt resultat. Detta inkluderar, men är inte begränsat till, radioutrustningsdirektivet 2014/53/EU.

Den fullständiga försäkran om överensstämmelse (och säkerhetsdatabladet, om tillämpligt) kan läsas och laddas ned från:

[nedis.sv/rdin5005bk#support](https://nedis.sv/rdin5005bk#support)

För ytterligare information om överensstämmelse, var god kontakta vår kundtjänst:

Webbplats: [www.nedis.com](http://www.nedis.com)

E-post: [service@nedis.com](mailto:service@nedis.com)

Nedis B.V., de Tweeling 28

5215 MC 's-Hertogenbosch, Nederländerna

## Internet-radio

RDIN5005BK



Katso tarkemmat tiedot käyttöoppaan laajemmasta verkkoversiosta: [ned.is/rdin5005bk](http://ned.is/rdin5005bk)

### Käyttötarkoitus

Nedis RDIN5005BK on monitoiminen Internet-radio.

Siinä on FM, DAB+ ja Internet-radio.

Siinä on myös ajastin-, hälytin-, torkku-, himmennin-, uni- ja sääennustetoiminto.

Voit ohjata radiota käsin kaukosäätimellä tai muodostaa siitä laiteparin älypuhelimella tai tabletilla Bluetoothin kautta musiikin suoratoistamiseksi.

Tuote on tarkoitettu vain sisäkäyttöön.

Tuotetta ei ole tarkoitettu ammattikäyttöön.

Tätä tuotetta ei ole tarkoitettu sellaisten henkilöiden (lapset mukaan lukien) käyttöön, joiden fyysinen, aistinvarainen tai henkinen toimintakyky on heikentynyt tai joilla ei ole kokemusta tai tietoa laitteen käytöstä, ellei käyttöä valvo tai ohjaa heidän turvallisuudestaan vastaava henkilö.

Tuotteen muutokset voivat vaikuttaa turvallisuuteen, takuuseen ja asianmukaiseen toimintaan.

### Tekniset tiedot

Tuote	Internet-radio
Tuotenumero	RDIN5005BK
Mitat (l x k x s)	255 x 180 x 105 mm
Paino	1,4 kg
Ottoteho	100 - 240 V
Langaton yhteys	Wi-Fi / Bluetooth*
Bluetooth®-versio	5.0 + EDR
Bluetooth®-taajuusalue	2402 - 2480 W
Bluetooth®-radiolähetysteho	4 dBm
Bluetooth®-antennivahvistus	0 dBi
Wi-Fi	802.11b/g/n (WLAN)
Wi-Fi-taajuusalue	2400 - 2843.5 W
Wi-Fi-radiolähetysteho	18,5 dBm
Wi-Fi-antennivahvistus	2 dBi
Radiotaajuuskaistat	FM / DAB+
FM-taajuusalue	87,5 - 108 W
DAB+ -taajuusalue	174,928 - 239,2 W
Äänitehon tehollisarvo	2 x 7 W
Äänen huipputeho	2 x 21 W
Kaiutinhajaimen koko	2 x 2,5"

Näyttö	TFT 2,4"
Tuettu mediantoisto	MP3, WMA, AAC, FLAC, WAV
Suoratoistoprotokollat	UpnP, DLNA
USB-latausportti	5 VDC / 1 A
Latauslähtö	Kuulokkeet
Esiasetettujen radioosiemien tallentaminen	> 250 asemaa
Virrankulutus käytössä	29 W
Virrankulutus valmiustilassa	< 2 W

## Tärkeimmät osat (kuva A)

- |                            |                   |
|----------------------------|-------------------|
| 1 Antenni                  | 5 Kaukosäädin     |
| 2 Radio                    | 6 Sähköjohto      |
| 3 USB-latausportti         | 7 Antennin pidike |
| 4 3,5 mm:n kuulokeliitäntä | 8 Ottoteho        |

## Turvallisuusohjeet

### VAROITUS



Mahdollisten kuulovaurioiden välttämiseksi älä kuuntele suurilla äänivoimakkuuksilla pitkään.

- Huolehdi siitä, että olet lukenut ja ymmärtänyt tämän asiakirjan sisältämät ohjeet kokonaan ennen kuin asennat tuotteen tai käytät sitä. Säilytä tämä asiakirja tulevaa tarvetta varten.
- Käytä tuotetta vain tässä asiakirjassa kuvatus mukaisesti.
- Älä käytä tuotetta, jos jokin sen osa on vaurioitunut tai viallinen. Vaihda vahingoittunut tai viallinen tuote välittömästi.
- Varo pudottamasta ja tönäisemästä tuotetta.
- Tämän tuotteen saa huoltaa vain pätevät teknikko sähköiskun vaaran vähentämiseksi.
- Irrota tuote virtalähteestä ja muista laitteista, jos ongelmia ilmenee.
- Käytä vain mukana toimitettua virtajohtoa.
- Älä altista tuotetta vedelle tai kosteudelle.
- Älä käytä tuotetta paikassa, jossa vettä voi roiskua, esimerkiksi kylpyhuoneessa tai lähellä uima- tai pesuallasta.
- Älä käytä tätä tuotetta lähellä kylpyammetta, suihkua tai vedellä täytettyjä esineitä.
- Huomioi akkukennon, pariston ja laitteen plus- ja miinusmerkit (+/-) ja noudata niitä käytössä.
- Älä käytä paristoa tai akkua, jota ei ole suunniteltu käytettäväksi laitteen kanssa.
- Hakeudu välittömästi lääkäriin, jos olet niellyt pariston tai akun.
- Käytä akkukennoa tai paristoa vain siihen käyttötarkoitukseen, johon se on tarkoitettu.
- Mikäli lapset käyttävät akkua, heitä tulee valvoa.
- Älä käytä samassa laitteessa sekaisin eri valmistajien valmistamia, eritehoisia, erikokoisia tai erityyppisiä paristoja.
- Hävitä tyhjä paristo asianmukaisesti.

- Aina, kun mahdollista, poista paristo laitteesta, kun sitä ei käytetä.
- Suojaa silmät altistumiselta näkyvälle säteilylle ja/tai infrapunasäteilylle. Ryhdy tarvittaviin varotoimiin, mikäli altistus on odotettavissa.
- Tuote voi aiheuttaa häiriöitä lähellä oleviin laitteisiin.
- Älä käytä tuotetta paikoissa, joissa langattomien laitteiden käyttö on kielletty, koska ne voivat aiheuttaa häiriöitä muihin elektroniisiin laitteisiin ja vaarantaa turvallisuuden.
- Älä peitä tuotetta sen ollessa käytössä.
- Aseta tuote vakaalle ja tasaiselle alustalle.
- Älä käytä ajastinta tai erillistä kauko-ohjausjärjestelmää, joka kytkee tuotteen päälle automaattisesti.
- Pidä tuote etäällä syttyvistä esineistä.
- Älä avaa tuotetta.
- Älä käytä jatkojohtoa.
- Älä jätä tuotetta valvomatta sen ollessa kytkettynä päälle.
- Pidä tuote poissa lasten ulottuvilta.
- Pitkäaikainen kuuntelu suurella äänenvoimakkuudella voi aiheuttaa kuulovaurioita.
- Älä korjaa tuotetta. Jos tuote vaurioituu, se täytyy hävittää.

## Aseta paristo

1. Aseta oikeanlaiset paristot kaukosäätimen **A 5** takana olevaan paristolokeroon.
- 1 Huomioi akkukennon, pariston ja laitteen plus- ja miinusmerkit (+/-) ja noudata niitä käytössä.

## Tuotteen yhdistäminen

1. Kytke virtajohto **A 6** virtatuloon **A 8**.
2. Liitä johdon **A 6** toinen pää pistorasiaan.

## Puhelimen lataaminen

1. Liitä älypuhelin tai tabletti USB-kaapelilla USB-porttiin **A 3** laitteen lataamiseksi.

## Radion säätimet (kuva B)

9	Menu-painike	Paina palataksesi valikkoon.
10	Näyttö	Näyttää tiedot ja asetukset.
11	Virta-/valmiustilapainike	Paina siirtyäksesi valmiustilaan tai poistuaksesi siitä.
12	Tilapainike	Paina vaihtaaksesi äänilähteiden välillä.
13	Kaukosäätimen anturi	Osoita kaukosäätimellä anturia kohti.
14	Vasen-painike	Paina valitaksesi edellisen radioaseman, raidan tai valikkokohteen.
	Oikea painike	Paina valitaksesi seuraavan radioaseman, raidan tai valikkokohteen. Internet-radio / Bluetooth-tila: Paina kuvaketta lähentääksesi tai loitontaaksesi.
15	Esiasetettu 1 / STOP-painike	Internet-radio / FM-tila: Paina valitaksesi esiasetetun 1 aseman. Bluetooth-tila: Paina pysäyttääksesi nykyisen raidan.
	Esiasetettu 2 / TOISTO-painike	Internet-radio / FM-tila: Paina valitaksesi esiasetetun 2 aseman. Bluetooth-tila: Paina jatkaaksesi nykyistä raitaa.

16	Preset-painike	DAB / FM: Paina painiketta esiasettaaksesi radioasemia. Valikkotila: Paina painiketta poistuaaksesi valikkotilasta.
17	Äänenvoimakkuuden säädin / navigointisäädin / OK-painike	Toistotila: Käännä säädintä lisätäksesi tai vähentääksesi äänenvoimakkuutta. Valikkotila: Käännä säädintä navigoidaksesi valikossa. Paina valinnan vahvistamiseksi.
18	Mykistyspainike	Paina painiketta mykistääksesi äänen tai poistaaksesi mykistyksen.
19	Esiasetettu 3 / Edellinen-painike	Internet-radio / FM-tila: Paina valitaksesi esiasetetun 3 aseman. Bluetooth-tila: Paina toistaaksesi edellisen raidan.
	Esiasetettu 4 / Seuraava-painike	Internet-radio / FM-tila: Paina valitaksesi esiasetetun 4 aseman. Bluetooth-tila: Paina toistaaksesi seuraavan raidan.

## Kaukosäätimen käyttäminen (kuva C)

20	Virta-/valmiustilapainike	Kytke laite päälle ja pois. Siirry valmiustilaan tai poistu siitä.
21	Info-painike	Näytä tiedot.
22	Uni-painike	Unitilan asettaminen
23	Nuolinäppäimet	Navigointi.
24	Numeronäppäimet	Valitse tallennettuja asemia.
25	Preset-painike	Esiaseta radioasemia. Syötä numeroita ja kirjaimia.
26	Mykistyspainike	Mykistä ääni tai poista mykistys.
27	Alarm-painike	Hälytystila.
28	Ajastin-painike	Ajastintoiminto.
29	Äänenvoimakkuus + -painike	Lisää äänenvoimakkuutta.
30	OK-painike	Vahvista.
31	Volume--painike	Vähennä äänenvoimakkuutta.
32	Taajuuskorjain-painike	Valitse ääniskenaario.

## Verkon määrittäminen (LAN/WLAN)

1. Seinät tai katto voivat heikentää Wi-Fi-yhteyttä.
2. Asenna tuote 1205 metrin etäisyydelle Wi-Fi-yhteyspisteestä.
3. Kun käytät tuotetta ensimmäisen kerran, järjestelmä pyytää sinua asettamaan kielen ja määrittämään verkon.
  1. Kytke tuotteen virta päälle virtakytkimestä **B 11**.
  2. Valitse kieli.
  3. "Ota käyttöön Tarkista verkko; kun virta kytketään päälle?" Valitse "Kyllä" yhdistääksesi verkkoon.
  4. "Haluatko määrittää verkon nyt?"
    - Kyllä. Järjestelmä alkaa hakea langattomia verkkoja. Näyttöön tulee luettelo käytettävissä olevista langattomista verkoista.
    - Kyllä (WPS). Paina WPS-painiketta Wi-Fi-reitittimestäsi. (Koskee vain WPS-reitittimiä.)

- Ei. Jos haluat kuunnella maanpäällistä asemaa tai käyttää kaiutinta ulkoiselle laitteelle.
5. Käännä äänenvoimakkuuden säädintä **B17** valitaksesi.
  6. Vahvista painamalla **B17**.

**i** Näytöllä **B10** näkyy "Langattomia verkkoja ei löytynyt", jos tuote ei löydä langattomia verkkoja. Vaihda tuotteen paikkaa ja tarkista WLAN-reitittimesi.

1. Valitse verkkosi.
2. Paina OK-painiketta **C30** vahvistaaksesi.
3. Syötä salasana.

#### Radio:

1. Käännä säädintä **B17** valitaksesi kirjaimen tai numeron.
  2. Paina seuraava-painiketta **B14** saadaksesi seuraavan kirjaimen tai numeron.
  3. Täydennä salasana toistamalla edellä olevia vaiheita.
  4. Paina **B17** vahvistaaksesi salasanan.
- i** Paina edellinen-painiketta **B14**, jos olet syöttänyt väärän kirjaimen tai numeron, Siirry kyseiseen syöttökenttään ja korjaa kirjain tai numero.
- Paina seuraava-painiketta **B14**, jos haluat siirtyä seuraavaan syöttökenttään.

#### Kaukosäädin:

1. Paina numeropainikkeita **C24** tai käytä nuolipainikkeita **C23**.
2. Paina **C30** vahvistaaksesi kirjaimen tai numeron.
3. Paina **C30** vahvistaaksesi salasanan.

**i** Nosta antenni **A1** pystyyn parhaan mahdollisen radiovastaanoton saamiseksi.

Jos Wi-Fi-yhteyden muodostus on onnistunut, näyttöön **B10** tulee näkyviin päävalikko.

<b>Internet-radio</b>	Radioasemia ympäri maailmaa.
<b>Mediakeskus</b>	Pääset käyttämään UpnP-laitteitasi.
<b>Tietokeskus</b>	Sää-, talous- ja järjestelmä tietoja.
<b>FM</b>	FM-radioasemia.
<b>DAB</b>	DAB-radioasemia.
<b>Bluetooth</b>	Käytä kaikkia Bluetoothilla yhdistettyjä laitteita.
<b>Määrittys</b>	Erilaisia järjestelmäasetuksia.
<b>Paikallisradio</b>	Tietyn alueen radioasemia.

**i** Tuote yhdistää automaattisesti, kun käytät tuotetta uudelleen Wi-Fi-verkossa. Muuta verkkomäärittäjä, jos haluat vaihtaa Wi-Fi-verkkoa.

## Vaatimustenmukaisuusvakuutus

Nedis B.V. ilmoittaa valmistajana, että tuote RDIN5005BK tuotemerkistämme Nedis®, valmistettu Kiinassa, on testattu kaikkien asiaankuuluvien CE-standardien ja määräysten mukaisesti ja tuote on läpäissyt kaikki testit. Tämä sisältää RED 2014/53/EU -direktiivin siihen kuitenkaan rajoittumatta.

Täydellinen vaatimustenmukaisuusvakuutus (ja käyttöturvallisuustiedote, mikäli käytettävissä) on saatavilla ja ladattavissa osoitteesta:

Lisätietoja vaatimustenmukaisuudesta saat ottamalla yhteyttä asiakaspalveluun:

Internet: [www.nedis.com](http://www.nedis.com)

Sähköposti: [service@nedis.com](mailto:service@nedis.com)

Nedis B.V., de Tweeling 28

5215 MC 's-Hertogenbosch, Alankomaat

## NO Hurtigguide

### Internett-radio

RDIN5005BK



For mer informasjon, se den fullstendige bruksanvisningen på nett: [ned.is/rdin5005bk](http://ned.is/rdin5005bk)

#### Tiltenkt bruk

Nedis RDIN5005BK er en multifunksjonell internett-radio.

Radioen har FM, DAB + og internett-radio.

Produktet kommer med følgende funksjoner: tidsur, alarm, lur-modus, dimmer, dvale-modus og værmeldingsfunksjon.

Du kan kontrollere radioen manuelt, med fjernkontroll eller koble den til smarttelefonen eller nettbrettet via Bluetooth for å strømme musikk.

Produkter er bare tiltenkt innendørs bruk.

Produktet er ikke tiltenkt profesjonell bruk.

Dette produktet er ikke beregnet på bruk av personer (inkludert barn) med redusert fysiske, sensoriske eller mentale evner eller mangel på erfaring og kunnskap, med mindre de får tilsyn eller opplæring om bruk av produktet av en person som er ansvarlig for sikkerheten deres.

Eventuelle modifikasjoner av produktet kan ha konsekvenser for sikkerhet, garanti og funksjon.

#### Spesifikasjoner

Produkt	Internett-radio
Artikkelnummer	RDIN5005BK
Dimensjoner (b x d x h)	255 x 180 x 105 mm
Vekt	1,4 kg
Strømningang	100 - 240 V
Trådløs tilkobling	Wi-Fi / Bluetooth*
Bluetooth®-versjon	5.0 + EDR
Bluetooth®-frekvensrekkevidde	2402 - 2480 W
Bluetooth®-overføringskraft	4 dBm
Bluetooth®-antennevinning	0 dBi
Wi-Fi	802.11b/g/n (WLAN)
Frekvensområdet for Wi-Fi	2400 - 2843.5 W

Overføringskraft for Wi-Fi	18,5 dBm
Antennevinning for Wi-Fi	2 dBi
Radiobånd	FM / DAB+
FM-frekvensrekkevidde	87,5 - 108 W
DAB+-frekvensrekkevidde	174,928 - 239,2 W
Lydutgangseffekt (RMS)	2 x 7 W
Toppeffekt for lyd	2 x 21 W
Driverstørrelse	2 x 2,5"
Skjerm	TFT 2,4"
Støtte for avspilling av media	MP3, WMA, AAC, FLAC, WAV
Strømmeprotokoller	UpnP, DLNA
USB-ladeport	5 VDC / 1 A
Tilkoblingsutgang	Hodetelefoner
Lagre forhåndsinnstillinger for radioen	> 250-stasjoner
Strømforbruk ved bruk	29 W
Strømforbruk i hvilemodus	< 2 W

## Hoveddeler (bilde A)

- |  |                              |
|--|------------------------------|
| 1 Antenne <sup>1</sup>                         | 5 Fjernkontroll <sup>5</sup> |
| 2 Radio <sup>2</sup>                           | 6 Strømkabel <sup>6</sup>    |
| 3 USB-ladeport <sup>3</sup>                    | 7 Antenneholder <sup>7</sup> |
| 4 3,5 mm utgang for hodetelefoner <sup>4</sup> | 8 Strøminngang <sup>8</sup>  |

## Sikkerhetsinstruksjoner

 ADVARSEL



For å forhindre mulig hørselsskade må du ikke høre med høyt volum over lengre perioder.

- Sørg for at du har lest og forstått instruksjonene i dette dokumentet før du installerer eller bruker produktet. Behold dokumentet for fremtidig referanse.
- Produktet skal kun brukes som beskrevet i dette dokumentet.
- Ikke bruk produktet hvis det er skadet eller defekt. Bytt ut et skadet eller defekt produkt med det samme.
- Ikke mist produktet, og forhindre at det slås borti andre gjenstander.
- Dette produktet skal kun håndteres av en kvalifisert tekniker for vedlikehold for å redusere risikoen for elektrisk støt.
- Hvis det oppstår problemer, skal du koble produktet fra strømkilden og eventuelt annet utstyr.
- Bruk kun strømkabelen som fulgte med.
- Ikke utsett produktet for vann eller fuktighet.



- Ikke bruk produktet der vannsprut kan forekomme, f.eks. baderom, svømmebassenger eller i nærheten av vaskebaljer.
- Ikke bruk dette produktet i et badekar, dusj eller vannfylt reservoar.
- Kontroller pluss (+) og minus (-) merkene på cellen, batteriet og utstyret og sørg for riktig bruk av produktet.
- Ikke bruk celler eller batterier som ikke er utformet for å brukes sammen med utstyret.
- Oppsøk legehjelp umiddelbart hvis en celle eller et batteri er blitt svelget.
- Bruk kun cellen eller batteriet til det de er beregnet for.
- Batteribruk av barn må være under oppsyn.
- Ikke bruk celler av forskjellige merker, kapasitet, størrelser eller typer i et produkt.
- Avhend det tomme batteriet ifølge forskriftene.
- Fjern batteriet fra produktet når det ikke er i bruk, når dette er mulig.
- Beskytt øynene mot eksponering for synlig og/eller infrarød stråling. Ta de nødvendige forholdsreglene dersom du blir utsatt for stråling.
- Produktet kan forårsake forstyrrelser for andre enheter i nærheten.
- Ikke bruk produktet på steder der bruk av trådløse enheter er forbudt på grunn av potensiell forstyrrelse av andre elektroniske enheter, noe som kan forårsake sikkerhetsfare.
- Ikke dekk til produktet mens det er i bruk.
- Sett produktet på en stabil og flat overflate.
- Ikke bruk et tidsur eller et separat fjernkontrollsystem som slår på produktet automatisk.
- Hold avstand fra brennbare gjenstander.
- Ikke åpne produktet.
- Ikke bruk en skjøteledning.
- Ikke la produktet være uten oppsyn når det er slått på.
- Hold produktet utilgjengelig for barn.
- Høring med høy lydstyrke over lengre tidsperioder kan skade hørselen din.
- Ikke reparer produktet. Hvis det er skadet, må det kasseres på riktig måte.

## Sette i batteriet

1. Sett riktig antall batterier inn i batterirommet som du finner på baksiden av fjernkontrollen **A 5**.
- 1 Kontroller pluss (+) og minus (-) merkene på cellen, batteriet og utstyret og sørg for riktig bruk av produktet.

## Tilkobling av produktet

1. Sett strømkabelen **A 6** inn i strømninggangen **A 8**.
2. Plugg den andre enden av **A 6** inn i et strømuttak.

## Lading av telefonen

1. Koble en smarttelefon eller et nettbrett med en USB-kabel inn i USB-porten **A 3** for å lade opp enheten.

## Kontroller på radioen (bilde B)

<b>9</b>	Menu-knapp	Trykk for å gå tilbake til menyen.
<b>10</b>	Skjerm	Viser informasjon og innstillinger.
<b>11</b>	På / standby-knapp	Trykk for å gå inn i eller ut av standby-modus.
<b>12</b>	Modus-knapp	Trykk for å bytte mellom lyd-kilder.
<b>13</b>	Fjernkontrollsensor	Pek fjernkontrollen mot sensoren.

14	Venstre-knapp	Trykk for å velge forrige radiostasjon, spor eller menyelement.
	Høyre-knapp	Trykk for å velge neste radiostasjon, spor eller menyelement. Internett-radio / Bluetooth-modus: Trykk på zoom-ikon eller ut på et ikon.
15	Forhåndsinnstilt 1 / STOP-knapp	Internett-radio / FM-modus: Trykk for å velge den forhåndsprogrammerte 1 kanalen. Bluetooth-modus: Trykk på gjeldende spor.
	Forhåndsinnstilt 2 / PLAY-knapp	Internett-radio / FM-modus: Trykk for å velge den forhåndsprogrammerte 2 kanalen. Bluetooth-modus: Trykk for å fortsette med gjeldende spor.
16	Preset-knapp	DAB / FM: Trykk på knappen for å forhåndsinnstille radiostasjoner. Meny-modus: Trykk på knappen for å gå ut av meny-modusen.
17	Volumkontroll-bryter / navigasjonsbryter / OK-knapp	Avspillingsmodus: Vri på bryteren for å øke eller redusere volumet. Meny-modus: Vri på bryteren for å navigere gjennom menyen. Trykk for å bekrefte valget.
18	Demp-knapp	Trykk på knappen for å dempe eller slå på lyden igjen.
19	Forhåndsinnstilt 3 / forrige-knapp	Internett-radio / FM-modus: Trykk for å velge den forhåndsprogrammerte 3 kanalen. Bluetooth-modus: Trykk for å spille av forrige spor.
	Forhåndsinnstilt 4 / neste-knapp	Internett-radio / FM-modus: Trykk for å velge den forhåndsprogrammerte 4 kanalen. Bluetooth-modus: Trykk for å spille av neste spor.

## Bruk av fjernkontrollen (bilde C)

20	På / standby-knapp	Slå enheten på eller av. Gå inn i eller ut av standby-modus.
21	Info-knapp	Vis informasjon.
22	Dvale-knapp	Still inn søvnmodus
23	Pil-taster	Navigasjon.
24	Tall-taster	Velg lagrede radiostasjoner.
25	Preset-knapp	Forhåndsinnstilte radiostasjoner. Skriv inn tall og bokstaver.
26	Demp-knapp	Dempe eller sette på lyden.
27	Alarmknapp	Alarm-modus.
28	Tidtakerknapp	Tidsur-funksjon.
29	Volum+-knapp	Øk volumet.
30	OK-knapp	Bekreft.
31	Volum--knapp	Demp volumet.
32	Equalizer-knapp	Velg lydscenariot.

## Nettverkskonfigurasjon (LAN/WLAN)

**i** Vegger eller tak kan redusere styrken på Wi-Fi-tilkoblingen.

**i** Installer produktet innen en avstand på 1205 meter fra Wi-Fi-tilgangspunktet.

**i** Når du bruker produktet for første gang, vil systemet be deg om å angi språk- og nettverkskonfigurasjoner.

1. Slå på produktet med **B 11**.
2. Velg språk.
3. "Enable 'Check Network' when Power On?" (aktiver "sjekk nettverk" når strømmen er på?) Velg "Yes" (ja) for å koble til nettverket.
4. "Would you like to configure Network now?" (ønsker du å konfigurere nettverket nå?)
  - Yes (ja). Systemet begynner å søke etter trådløse nettverk. Skjermen viser en liste med tilgjengelige, trådløse nettverk.
  - Yes (ja) (WPS). Trykk på WPS-knappen på Wi-Fi-ruteren. (Kun WPS-rutere)
  - Nei. Hvis du vil lytte til en jordstasjon eller bruke høyttaleren med en ekstern enhet.
5. Vri på volumkontroll-bryteren **B 17** for å velge.
6. Trykk på **B 17** for å bekrefte.

**i** Skjermen **B 10** viser "No Wireless Networks Found" (ingen trådløse nettverk funnet), hvis produktet ikke kan finne noen trådløse nettverk.

Endre plasseringen av produktet og sjekk WLAN-ruteren din.

1. Velg nettverket ditt.
2. Trykk på OK-knappen **C 30** for å bekrefte.
3. Skriv inn passordet.

### Radio:

1. Vri **B 17** for å velge en bokstav eller et tall.
  2. Trykk på neste-knappen **B 14** for å gå til neste bokstav eller tall.
  3. Gjenta trinnene ovenfor for å fullføre innskrivingen av passordet.
  4. Trykk på **B 17** for å bekrefte passordet.
- i** Trykk på forrige-knappen **B 14** hvis du skriver inn feil bokstav eller tall. Gå til det aktuelle oppføringsfeltet og korrigér bokstaven eller tallet.
- Trykk på neste-knappen **B 14** hvis du vil gå det til neste oppføringsfeltet.

### Fjernkontroll:

1. Trykk på de relevante tall-knappene **C 24** eller bruk pil-tastene **C 23**.
2. Trykk på **C 30** for å bekrefte en bokstav eller et tall.
3. Trykk på **C 30** for å bekrefte passordet.

**i** Trekk ut antennen **A 1** for best mulig radio-forbindelse.

Hvis Wi-Fi-tilkoblingen er vellykket, vil skjermen **B 10** vise hovedmenyen.

Internett-radio	Verdensomspennende radiostasjoner.
Mediesenter	Tilgang til UpnP-enhetene dine.
Informasjonssenter	Vær-, økonomi- og systeminformasjon.
FM	FM-radiostasjoner.
DAB	DAB-radiostasjoner.

<b>Bluetooth</b>	Tilgang til alle enheter koblet til med Bluetooth.
<b>Konfigurasjon</b>	Ulike systeminnstillinger.
<b>Lokal radio</b>	Radiostasjoner i en bestemt region.

**i** Produktet kobles til automatisk hvis du bruker produktet på nytt i dette Wi-Fi-nettverket. Endre nettverkskonfigurasjonen hvis du vil endre Wi-Fi-nettverket.

## Konformitetserklæring

Vi, Nedis B.V., erklærer som produsent at produktet RDIN5005BK fra Nedis<sup>®</sup>-merkevaren vår, som er produsert i Kina, er testet i samsvar med alle relevante CE-standarder og reguleringer, og at alle tester er bestått. Dette inkluderer, men er ikke begrenset til, RED 2014/53/EU-forordningen.

Den fullstendige samsvarserklæringen (og sikkerhetsdataarket hvis det er aktuelt) kan leses og lastes ned via: [nedis.nb/rdin5005bk#support](http://nedis.nb/rdin5005bk#support)

For ytterligere informasjon i forbindelse med samsvarserklæringen kan du kontakte kundestøtten:

Nettadresse: [www.nedis.com](http://www.nedis.com)

E-post: [service@nedis.com](mailto:service@nedis.com)

Nedis B.V., de Tweeling 28

5215 MC 's-Hertogenbosch, Nederland

## DA Vejledning til hurtig start

## Internetradio

RDIN5005BK



Ytterligere opplysninger finnes i den utvidede manual online: [ned.is/rdin5005bk](http://ned.is/rdin5005bk)

### Tilsettet bruk

Nedis RDIN5005BK er en multifunksjonell internetradio.

Radioen inneholder FM-, DAB+ og internetradio.

Produktet er utstyrt med timer-, alarm-, lur-, dæmper-, sove- og vejrudsigtfunksjoner.

Du kan styre radioen manuelt med fjernbetjening eller parre den med din smartphone eller tablet via Bluetooth for at streame musikk.

Produktet er kun beregnet til indendørs bruk.

Dette produkt er ikke beregnet til profesjonell bruk.

Dette produkt er ikke beregnet til bruk af personer (inklusive børn) med nedsatte fysiske, sensoriske eller mentale evner eller manglende erfaring og viden, medmindre de er under opsyn eller er blevet instrueret i brugen af produktet af en person, der er ansvarlig for deres sikkerhed.

Enhver modificering af produktet kan have konsekvenser for sikkerhed, garanti og korrekt funktion.

### Spesifikationer

<b>Produkt</b>	Internetradio
<b>Varenummer</b>	RDIN5005BK
<b>Mål (b x h x d)</b>	255 x 180 x 105 mm

Vægt	1,4 kg
Strøminput	100 - 240 V
Trådløs forbindelse	WiFi / Bluetooth*
Bluetooth® version	5.0 + EDR
Bluetooth® frekvensinterval	2402 - 2480 W
Bluetooth® radiosendeeffekt	4 dBm
Bluetooth® antenneforstærkning	0 dBi
WiFi	802.11b/g/n (WLAN)
Wi-Fi-frekvensinterval	2400 - 2843.5 W
Wi-Fi-radiosendeeffekt	18,5 dBm
Wi-Fi-antenneforstærkning	2 dBi
Radiobånd	FM / DAB+
FM-frekvensinterval	87,5 - 108 W
DAB+-frekvensinterval	174,928 - 239,2 W
Lydeffektoutput (RMS)	2 x 7 W
Maks. lydeffektoutput	2 x 21 W
Driverstørrelse	2 x 2,5"
Skærm	TFT 2,4"
Understøttet medieafspilning	MP3, WMA, AAC, FLAC, WAV
Streamingprotokoller	UpnP, DLNA
USB-opladerport	5 VDC / 1 A
Udgangstilslutning	Hovedtelefoner
Lagring af radioindstillinger	> 250 stationer
Strømforbrug under anvendelse	29 W
Strømforbrug under standby	< 2 W

## Hoveddele (billede A)

- |  |                              |
|--|------------------------------|
| 1 Antenne <sup>1</sup>                   | 5 Fjernbetjening             |
| 2 Radio <sup>1</sup>                     | 6 Strømkabel <sup>1</sup>    |
| 3 USB-opladerport <sup>1</sup>           | 7 Antenneholder <sup>1</sup> |
| 4 3,5 mm hovedtelefonudgang <sup>1</sup> | 8 Strøminput <sup>1</sup>    |

## Sikkerhedsinstruktioner



For at forebygge mulig høreskade bør du ikke lytte ved høj volumen i længere perioder.



- Sørg for, at du har læst og forstået instruktionerne i dette dokument fuldt ud, før du installerer eller bruger produktet. Gem dette dokument, så det sidenhen kan læses.
- Anvend kun produktet som beskrevet i denne vejledning.
- Brug ikke produktet, hvis det er skadet eller defekt. Udskift straks et skadet eller defekt produkt.
- Tab ikke produktet og undgå at støde det.
- Dette produkt må kun vedligeholdes af en kvalificeret tekniker pga. risikoen for elektrisk stød.
- Afbryd produktet fra stikkontakten og andet udstyr, hvis der opstår problemer.
- Brug kun det medfølgende strømkabel.
- Udsæt ikke produktet for vand eller fugt.
- Brug ikke produktet, hvor stærk af vand kan forekomme f.eks. badeværelser, svømmebassiner eller i nærheden af vandfæde.
- Brug ikke dette produkt i et badekar, et brusebad eller et vandfyldt bassin.
- Overhold mærkerne for plus (+) og minus (-) på cellen, batteriet og udstyret, og sørg for korrekt brug.
- Brug ikke en celle eller et batteri, som ikke er beregnet til anvendelse med produktet.
- Søg øjeblikkeligt lægehjælp, hvis en celle eller et batteri er blevet slugt.
- Brug kun cellen eller batteriet til det tilsigtede formål.
- Børns anvendelse af batteri bør overvåges.
- Anvend ikke celler af forskellige mærker, kapaciteter, størrelser eller typer i samme produkt.
- Bortskaf det tomme batteri korrekt.
- Tag om muligt batteriet ud af produktet, når det ikke er i brug.
- Beskyt øjnene, så de ikke udsættes for synlig og/eller infrarød stråling. Træf passende foranstaltninger ved udsættelse.
- Produktet kan forårsage interferens med enheder i nærheden.
- Anvend ikke produktet på steder, hvor brug af trådløse enheder er forbudt på grund af potentiel interferens med andre elektroniske enheder, hvilket kan forårsage sikkerhedsrisici.
- Tildæk ikke produktet, når det er i brug.
- Placer produktet på en stabil og flad overflade.
- Brug ikke en timer eller et separat fjernbetjeningsystem, der automatisk tænder for produktet.
- Hold på afstand af brændbare objekter.
- Åbn ikke produktet.
- Brug ikke et forlængerkabel.
- Produktet må ikke efterlades uden opsyn, når det er tændt.
- Hold produktet uden for børns rækkevidde.
- Hvis du lytter til høj musik over en længere periode, vil det skade din hørelse.
- Forsøg ikke at reparere produktet. Hvis det er defekt, skal det smides ud på korrekt vis.

## Indsæt batteriet

1. Indsæt de krævede batterier i batterirummet på bagsiden af fjernbetjeningen **A 5**.
- 1 Overhold mærkerne for plus (+) og minus (-) på cellen, batteriet og udstyret, og sørg for korrekt brug.

## Tilslutning af produktet

1. Slut strømkablet **A 6** til strømindgangen **A 8**.
2. Sæt den anden ende af **A 6** ind i en stikkontakt.

## Opladning af din telefon

1. Slut en smartphone eller tablet til USB-porten **A 3** ved hjælp af et USB-kabel for at oplade enheden.

## Kontrolfunktioner på radioen (billede B)

9	Menu-knap	Tryk for at vende tilbage til menuen.
10	Skærm	Viser information og indstillinger.
11	Tænd/standby-knap	Tryk for at gå ind eller ud af standbytilstand.
12	Funktions-knap	Tryk for at skifte mellem lyd-kilder.
13	Fjernbetjeningssensor	Ret fjernbetjeningen mod sensoren.
14	Venstre-knap	Tryk på for at vælge den forrige radiostation, det forrige nummer eller det forrige menupunkt.
	Højre knap	Tryk på for at vælge den næste radiostation, det forrige nummer eller det forrige menupunkt. Internet Radio-/Bluetooth-tilstand: Tryk for at zoome ind eller ud på et ikon.
15	Forudindstil 1-/STOP-knappen	Internet Radio-/ FM-tilstand: Tryk for at vælge den forudindstillede 1 station. Bluetooth-tilstand: Tryk for at stoppe det aktuelle nummer.
	Forudindstil 2-/AFSPIL-knappen	Internet Radio-/ FM-tilstand: Tryk for at vælge den forudindstillede 2 station. Bluetooth-tilstand: Tryk for at genoptage det aktuelle nummer.
16	Knappen Preset	DAB / FM: Tryk på knappen for at forudindstille radiostationer. Menutilstand: Tryk på knappen for at forlade menutilstanden.
17	Lydstyrkeknap / navigationsknap / OK-knap	Afspilningsfunktion: Drej knappen for at skru op eller ned for lydstyrken. Menutilstand: Drej knappen for at navigere gennem menuen. Tryk for at bekræfte valget.
18	Mute-knap	Tryk på knappen for at slå lyden fra eller til.
19	Forudindstil 3-/Førrige-knappen	Internet Radio-/ FM-tilstand: Tryk for at vælge den forudindstillede 3 station. Bluetooth-tilstand: Tryk for at afspille det forrige nummer.
	Forudindstil 4-/Næste-knappen	Internet Radio-/ FM-tilstand: Tryk for at vælge den forudindstillede 4 station. Bluetooth-tilstand: Tryk for at afspille det næste nummer.

## Brug af fjernbetjeningen (billede C)

20	Tænd/standby-knap	Tænd eller sluk for enheden. Gå ind eller ud af standbytilstand.
21	Info-knap	Vis information.
22	Dvaleknap	Indstil dvaletilstand
23	Pileknapper	Navigation.
24	Talknapper	Vælg lagrede stationer.
25	Knappen Preset	Forudindstil radiostationer. Indtast tal og bogstaver.
26	Mute-knap	Slå lyden fra eller til.
27	Knappen Alarm	Alarmitilstand.
28	Timer-knap	Timerfunktion.
29	Volume+ knap	Skru op for lydstyrken.
30	OK-knap	Bekræft.
31	Volume- knap	Skru ned for lydstyrken.
32	Equalizer-knap	Vælg lydscenariet.

## Netværkskonfiguration (LAN/WLAN)

i Eventuelle vægge eller lofter kan reducere Wi-Fi-forbindelsens styrke.

i Installer produktet inden for en afstand på 1205 meter fra Wi-Fi-adgangspunktet.

i Hvis du bruger produktet for første gang, beder systemet dig om at indstille sprog- og netværkskonfigurationer.

1. Tænd produktet med **B 11**.
2. Vælg sproget.
3. "Enable 'Check Network' when Power On?" (Slå "Kontrollér netværk" til når tændt?) Vælg "Yes" (Ja) for at oprette forbindelse til netværk.
4. "Would you like to configure Network now?" (Vil du konfigurere netværk nu?)
  - Ja. Systemet begynder at søge efter trådløse netværk. Displayet viser en liste over tilgængelige trådløse netværk.
  - Ja (WPS). Tryk på WPS-knappen på din Wi-Fi-router. (Kun WPS-routere)
  - Nej. Hvis du vil lytte til en jordstation eller bruge højttaleren med en ekstern enhed.
5. Drej lydstyrkeknappen **B 17** for at vælge.
6. Tryk på **B 17** for at bekræfte.

i Displayet **B 10** viser "No Wireless Networks Found" (Ingen trådløse netværk fundet), hvis produktet ikke finder nogen trådløse netværk.

Placer produktet et andet sted, og kontroller din WLAN-router.

1. Vælg dit netværk.
2. Tryk på OK-knappen **C 30** for at bekræfte.
3. Indtast adgangskoden.



## Radio:

1. Drej **B17** for at vælge et bogstav eller tal.
  2. Tryk på næste-knappen **B14** for det næste bogstav eller tal.
  3. Gentag ovenstående trin for hele adgangskoden.
  4. Tryk på **B17** for at bekræfte adgangskoden.
- i** Tryk på forrige-knappen **B14**, hvis du indtaster et forkert bogstav eller tal. Gå til den relevante indtastningsplads og ret bogstavet eller tallet.
- Tryk på næste-knappen **B14**, hvis du vil gå til den næste indtastningsplads.

## Fjernbetjening:

1. Tryk på de relevante talknapper **C24**, eller brug pileknapperne **C23**.
2. Tryk på **C30** for at bekræfte et bogstav eller tal.
3. Tryk på **C30** for at bekræfte adgangskoden.

**i** Udvid antennen **A1** for den bedst mulige radiomodtagelse.

Hvis Wi-Fi-forbindelsen er vellykket, viser displayet **B10** hovedmenuen.

<b>Internetradio</b>	Verdensomspændende radiostationer
<b>Mediecenter</b>	Adgang til dine UpnP-enheder
<b>Informationscenter</b>	Vejr-, finans- og systeminformation
<b>FM</b>	FM-radiostationer
<b>DAB</b>	DAB-radiostationer
<b>Bluetooth</b>	Adgang til alle enheder forbundet med Bluetooth
<b>Konfiguration</b>	Forskellige systemindstillinger
<b>Lokalradio</b>	Radiostationer i en bestemt region

**i** Produktet opretter automatisk forbindelse, hvis du bruger produktet igen i Wi-Fi-netværket. Skift netværkskonfiguration, hvis du vil ændre Wi-Fi-netværket.

## Overensstemmelseserklæring

Vi, Nedis B.V. erklærer som producent, at produktet RDIN5005BK fra vores brand Nedis<sup>®</sup>, produceret i Kina, er blevet testet i overensstemmelse med alle relevante CE-standarder og regler, og at alle test er beståede. Dette indebærer også direktiv 2014/53/EU (radioudstyretdirektivet).

Den komplette overensstemmelseserklæring (og sikkerhedsdatabladet, hvis gældende) kan findes og downloades via:

[nedis.da/rdin5005bk#support](http://nedis.da/rdin5005bk#support)

For yderligere information angående denne overholdelse, kontakt kundeservice:

Web: [www.nedis.com](http://www.nedis.com)

E-mail: [service@nedis.com](mailto:service@nedis.com)

Nedis B.V., de Tweeling 28

5215 MC 's-Hertogenbosch, the Netherlands

## Internetes rádió

RDIN5005BK



További információért lásd a bővített online kézikönyvet: [ned.is/rdin5005bk](http://ned.is/rdin5005bk)

### Tervezett felhasználás

A Nedis RDIN5005BK egy többfunkciós internetes rádió.

A rádió FM, DAB+ és internetes rádió vevővel van felszerelve.

A termék időzítő, riasztás, szundi, fényerőszabályzó, alvó és időjárás-előrejelző funkcióval van felszerelve.

A rádió kézzel vagy távirányítóval irányítható, illetve Bluetooth kapcsolaton keresztül párosított okostelefonokról és tabletekről zenei adatfolyam-lejátszásra is képes.

A termék beltéri használatra készült.

A termék nem professzionális használatra készült.

A terméket csak akkor használhatják olyan személyek (gyerekeket beleértve), akik csökkent fizikai, érzékszervi vagy mentális képességekkel, vagy hiányos tapasztalattal és ismeretekkel rendelkeznek, ha felügyelet alatt vannak, vagy a biztonságukért felelős személy ellátta őket a termék használatához szükséges információkkal.

A termék bármilyen módosítása befolyásolhatja a biztonságot, a jótállást és a megfelelő működést.

### Műszaki adatok

Termék	Internetes rádió
Cikkszám	RDIN5005BK
Méretetek (sz x mé x ma)	255 x 180 x 105 mm
Súly	1,4 kg
Tápbemenet	100 - 240 V
Vezeték nélküli kapcsolat	Wi-Fi / Bluetooth*
Bluetooth® verzió	5.0 + EDR
Bluetooth® frekvenciatartomány	2402 - 2480 W
Bluetooth® rádió jelátviteli teljesítmény	4 dBm
Bluetooth® antenna jelerőssége	0 dBi
Wi-Fi	802.11b/g/n (WLAN)
Wi-Fi frekvenciatartomány	2400 - 2843.5 W
Wi-Fi rádió jelátviteli teljesítmény	18,5 dBm
Wi-Fi antenna jelerőssége	2 dBi
Rádiósávok	FM / DAB+
FM frekvenciatartomány	87,5 - 108 W
DAB+ frekvenciatartomány	174,928 - 239,2 W
Audio kimenő teljesítmény (RMS)	2 x 7 W
Audió csúcsteljesítmény	2 x 21 W
Meghajtó méret	2 x 2,5"

Kijelző	TFT 2,4"
Támogatott médiaformátumok	MP3, WMA, AAC, FLAC, WAV
Adatfolyam-lejátszás protokollok	UpnP, DLNA
USB töltőport	5 VDC / 1 A
Csatlakozókimenet	Fejhallgató
A rádió előbeállításainak tárolása	> 250 állomás
Energiafogyasztás használat közben	29 W
Energiafogyasztás készenléti üzemmódban	< 2 W

## Fő alkatrészek (A kép)

- |                                 |                |
|---------------------------------|----------------|
| 1 Antenna                       | 5 Távvezérlő   |
| 2 Rádió                         | 6 Tápkábel     |
| 3 USB töltőport                 | 7 Antennatartó |
| 4 3,5 mm-es fejhallgató kimenet | 8 Tápbemenet   |

## Biztonsági utasítások

### FIGYELMEZTETÉS



Az esetleges halláskárosodás megelőzése érdekében ne használja a fülhallgatót hosszú ideig nagy hangerővel.

- Ügyeljen arra, hogy a termék telepítése vagy használata előtt figyelmesen elolvasta és megértette az ebben a dokumentumban található információkat. Tartsa meg a dokumentumot, hogy később is fel tudja lapozni.
- A terméket csak az ebben a dokumentumban leírt módon használja.
- Ne használja a terméket, ha valamelyik része sérült vagy hibás. A sérült vagy meghibásodott terméket azonnal cserélje ki.
- Ne ejtse le a terméket és kerülje az ütődést.
- Ezt a terméket csak szakképzett technikus szervizelheti az áramütés kockázatának csökkentése érdekében.
- Ha probléma merül fel, válassza le a terméket a hálózati csatlakozójáról és más berendezésekről.
- Csak a gyártó által biztosított tápkábelt használja.
- Óvja a terméket víztől vagy nedvességtől.
- Ne használja a terméket olyan helyen, ahol víz fröccsenhet rá, például fürdőszobában, medencénél vagy mosdókagyló közelében.
- Ne használja a terméket fürdőkádban, zuhanyzóban vagy vízzel töltött medencében.
- Vegye figyelembe a plusz (+) és mínusz (-) jeleket az elemeken, akkumulátorokon és a készüléken, valamint ügyeljen a megfelelő használatukra.
- Ne használjon egyéb, nem a termékhez tervezett elemet vagy akkumulátort.
- Elem lenyelése esetén azonnal forduljon orvoshoz.
- Az elemeket vagy akkumulátorokat kizárólag a rendeltetésüknek megfelelő célra használja.
- Gyermekek csak felügyelet mellett használhatják az elemet.
- Egy készüléken belül ne használjon különböző gyártmányú, kapacitású, méretű vagy típusú elemeket.

- A használt elemet dobja a megfelelő hulladékgyűjtőbe.
- Lehetőség szerint használaton kívül vegye ki az akkumulátort a felszerelésből.
- Védje a szemét a látható és/vagy infravörös sugárzással szemben. Kitétség esetén tegye meg a megfelelő óvintézkedéseket.
- A termék interferenciát okozhat a közelében lévő készülékekben.
- Ne használja a terméket olyan helyeken, ahol előfordulhat, hogy a vezeték nélküli készülékek használata más elektromos készülékekkel interferenciát idéz elő és emiatt tiltott.
- Használat közben ne takarja le a terméket.
- Helyezze a terméket stabil és sík felületre.
- Ne használjon időzítőt vagy olyan különálló távirányító rendszert, amely automatikusan kapcsolja be a terméket.
- Tartsa gyúlékony tárgyaktól távol.
- Ne nyissa ki a terméket.
- Ne használjon hosszabbító kábelt.
- Ne hagyja felügyelet nélkül a bekapcsolt terméket.
- Tartsa a terméket gyermekektől távol.
- A hosszú időn át nagy hangerővel történő használat halláskárosodáshoz vezet.
- Ne javítsa a terméket. Ha a termék sérült, gondoskodjon a megfelelő hulladékkezeléséről.

## Helyezze be az akkumulátort

1. Helyezze be a szükséges akkumulátorokat a távirányító **A 5** hátulján található akkumulátorfoglalatba.
- 1 Vegye figyelembe a plusz (+) és mínusz (-) jeleket az elemeken, akkumulátorokon és a készüléken, valamint ügyeljen a megfelelő használatukra.

## A termék csatlakoztatása

1. Dugja be a tápkábelt **A 6** a tápellátás bemenetébe **A 8**.
2. Csatlakoztassa az **A 6** másik végét egy hálózati csatlakozóaljzathoz.

## A telefon töltése

1. A termék töltéséhez egy USB kábellel csatlakoztasson egy okostelefont vagy tabletet az USB bemenetbe **A 3**.

## A rádión található vezérlőgombok (B ábra)

<b>9</b>	Menu gomb	Nyomja meg a menübe való visszalépéshez.
<b>10</b>	Kijelző	A termékinformációkat és a beállításokat jeleníti meg.
<b>11</b>	Be/készenléti üzemmód gomb	Nyomja meg a készenléti üzemmód be- és kikapcsolásához.
<b>12</b>	Üzemmód gomb	Nyomja meg az audioforrások közötti váltáshoz.
<b>13</b>	Távvezérlő érzékelő	Mutasson a távirányítóval az érzékelő felé.
<b>14</b>	Balra gomb	Nyomja meg az előző rádióállomás, műsorszám vagy menüpont kiválasztásához.
	Jobbra gomb	Nyomja meg a következő rádióállomás, műsorszám vagy menüpont kiválasztásához. Internetes rádió / Bluetooth üzemmód Nyomja meg az ikon nagyításához vagy kicsinyítéséhez.

15	Programozható 1 / STOP gomb	Internetes rádió / FM üzemmód: Nyomja meg a programozható 1 állomás kiválasztásához. Bluetooth üzemmód: Nyomja meg az aktuális műsorszám leállításához.
	Programozható 2 / PLAY gomb	Internetes rádió / FM üzemmód: Nyomja meg a programozható 2 állomás kiválasztásához. Bluetooth üzemmód: Nyomja meg az aktuális műsorszám folytatásához.
16	Preset gomb	DAB/FM: Nyomja meg a gombot a rádióállomások beprogramozásához. Menü üzemmód: Nyomja meg a gombot a menüből való kilépéshez.
17	Hangerőszabályzó tárcsa/ navigációs tárcsa/OK gomb	Lejátszás üzemmód: Tekerje el a tárcsát a hangerő növeléséhez vagy csökkentéséhez. Menü üzemmód: Tekerje el a tárcsát a menüben való navigáláshoz. Nyomja meg a kiválasztás megerősítéséhez.
18	Némítás gomb	Nyomja meg a gombot a hang némításához vagy a némítás megszüntetéséhez.
19	Programozható 3 / „Előző” gomb	Internetes rádió / FM üzemmód: Nyomja meg a programozható 3 állomás kiválasztásához. Bluetooth üzemmód: Nyomja az előző műsorszám lejátszásához.
	Programozható 4 / „Következő” gomb	Internetes rádió / FM üzemmód: Nyomja meg a programozható 4 állomás kiválasztásához. Bluetooth üzemmód: Nyomja meg a következő műsorszám lejátszásához.

## A távirányító használata (C ábra)

20	Be/készenléti üzemmód gomb	A termék be- vagy kikapcsolása. Készenléti üzemmód be- vagy kikapcsolása.
21	Info gomb	A termékinformációk megjelenítése.
22	Alvás üzemmód gomb	Az elalvás üzemmód beállítása
23	Nyílombok	Navigáció.
24	Számgombok	A tárolt állomások kiválasztása.
25	Preset gomb	A rádióállomások beprogramozása. Számok és betűk megadása.
26	Némítás gomb	A hang némítása vagy a némítás megszüntetése.
27	Alarm gomb	Riasztás üzemmód.
28	Időkacsoló gomb	Időzítő funkció.
29	Hangerő+ gomb	A hangerő növelése.
30	OK gomb	Megerősítés.
31	Volume- gomb	A hangerő csökkentése.
32	Ekvalizer gomb	A hangszívilág kiválasztása.

## Hálózati konfiguráció (LAN/WLAN)

- 1 A közelben lévő falak és mennyezetek csökkenthetik a Wi-Fi kapcsolat erejét.
- 1 A terméket a Wi-Fi hozzáférési ponttól számított 1205 méteren belül helyezze el.
- 1 A termék első használatakor a rendszer a nyelv és hálózati konfiguráció beállítását igényli.
  1. Kapcsolja be a terméket a **B11** gombbal.
  2. Válassza ki a nyelvet.
  3. „Bekapcsoláskor engedélyezi a „Hálózat ellenőrzését?” A hálózat csatlakoztatásához válassza ki az „Igen” opciót.
  4. „Szeretné most konfigurálni a hálózatot?”
    - Igen. A rendszer elkezd keresni a vezeték nélküli hálózatokat. A kijelző megjeleníti az elérhető vezeték nélküli hálózatokat.
    - Igen (WPS). Nyomja meg a Wi-Fi routerén található WPS gombot. (Kizárólag WPS routerek esetén)
    - Nem. Ha földfelszíni szórást szeretne hallgatni vagy a hangszórót külső eszközzel szeretné használni.
  5. A kiválasztáshoz tekerje a hangerőszabályzó tárcsát **B17** a kiválasztás opcióra.
  6. Nyomja meg az **B17** gombot a megerősítéshez.

- 1 Ha a termék nem talál vezeték nélküli hálózatot, a kijelzőn **B10** a „Nem található vezeték nélküli hálózat” üzenet jelenik meg.

Változtassa meg a termék elhelyezkedését, majd ellenőrizze a WLAN routerét.

1. Válassza ki a hálózatát.
2. A megerősítéshez nyomja meg az OK gombot **C50**.
3. Adja meg a jelszót.

### Rádió:

1. A betűk vagy számok kiválasztásához tekerje el a **B17** részt.
  2. A következő betű vagy szám kiválasztásához nyomja meg a következő gombot **B14**.
  3. A teljes jelszó megadásához ismétlje a fenti lépéseket.
  4. A jelszó megerősítéséhez nyomja meg a **B17** részt.
- 1 Ha rossz betűt vagy számot adott meg, nyomja meg az előző gombot **B14**,  
Menjen a megfelelő adatbeviteli helyre, majd javítsa ki a betűt vagy számot.  
Ha a következő adatbeviteli helyre szeretne menni, nyomja meg a következő gombot **B14**.

### Távírányító:

1. Nyomja meg a megfelelő számgombokat **C24**, vagy használja a nyílombokat **C23**.
2. Egy betű vagy szám megerősítéséhez nyomja meg a **C50** részt.
3. A jelszó megerősítéséhez nyomja meg a **C80** részt.

- 1 A lehető legjobb rádió vételhez nyújtsa ki az antennát **A1**.

Ha a Wi-Fi kapcsolódás sikeres, a kijelzőn **B10** megjelenik a főmenü.

Internetes rádió	Globális rádióállomások.
Médiaközpont	Hozzáférés az UpnP protokollt használó készülékeihez.
Információs center	Időjárás, pénzügyi és rendszer-információk.
FM	FM rádióállomások.
DAB	DAB rádióállomások.

<b>Bluetooth</b>	Hozzáférés az összes Bluetooth kapcsolaton keresztül csatlakoztatott készülékhez.
<b>Konfiguráció</b>	Különbféle rendszerbeállítások.
<b>Helyi rádióállomások</b>	Egy adott régió rádióállomásai.

**i** A termék automatikusan csatlakozik, ha ismét a Wi-Fi hálózattal együtt használja. Ha változtatni szeretne a Wi-Fi hálózaton, módosítsa a hálózati konfigurációt.

## Megfelelőségi nyilatkozat

A gyártó Nedis B.V. nevében kijelentjük, hogy a Nedis® márkájú, Kínában gyártott RDIN5005BK terméket az összes vonatkozó CE szabvány és előírás szerint bevizsgáltuk, és a termék minden vizsgálaton sikeresen megfelelt. Ez magában foglalja – nem kizárólagos jelleggel – a rádióberendezésekről szóló 2014/53/EU irányelvet.

A teljes megfelelőségi nyilatkozat (és ha van, akkor a biztonsági adatlap) a:  
[nedis.hu/rdin5005bk#support](http://nedis.hu/rdin5005bk#support)

A megfelelőséggel kapcsolatos további információkért hívja az ügyfélszolgálatot:

Web: [www.nedis.com](http://www.nedis.com)

E-mail: [service@nedis.com](mailto:service@nedis.com)

Nedis B.V., de Tweeling 28

5215 MC 's-Hertogenbosch, Hollandia

**PL** Przewodnik Szybki start

## Radio internetowe

RDIN5005BK



Więcej informacji znajdziesz w rozszerzonej instrukcji obsługi online: [ned.is/rdin5005bk](http://ned.is/rdin5005bk)

### Przeznaczenie

Nedis RDIN5005BK to wielofunkcyjne radio internetowe.

Radio z funkcją FM, DAB+ oraz internetowe.

Produkt jest wyposażony w funkcje timera, budzika, drzemki, ściemniacza, uśpienia i prognozy pogody.

Sterować radiem można ręcznie lub pilotem albo sparować je ze smartfonem lub tabletem przez Bluetooth, aby przesyłać muzykę.

Produkt jest przeznaczony wyłącznie do użytku wewnątrz pomieszczeń.

Produkt nie jest przeznaczony do użytku zawodowego.

Tego produktu nie powinny używać osoby (w tym dzieci) o ograniczonych zdolnościach fizycznych, czuciowych lub psychicznych oraz nieposiadające wystarczającego doświadczenia i wiedzy, chyba że pozostają pod nadzorem osób odpowiedzialnych za ich bezpieczeństwo lub są przez takie osoby instruowane.

Wszelkie modyfikacje produktu mogą mieć wpływ na bezpieczeństwo, gwarancję i działanie.

## Specyfikacja

Produkt	Radio internetowe
Numer katalogowy	RDIN5005BK
Wymiary (sz. x wys. x gł.)	255 x 180 x 105 mm
Waga	1,4 kg
Pobór mocy	100 - 240 V
Łączność bezprzewodowa	Wi-Fi / Bluetooth*
Wersja Bluetooth®	5.0 + EDR
Zakres częstotliwości Bluetooth®	2402 - 2480 W
Moc nadawania radia Bluetooth®	4 dBm
Wzmocnienie anteny Bluetooth®	0 dBi
Wi-Fi	802.11b/g/n (WLAN)
Zakres częstotliwości Wi-Fi	2400 - 2843,5 W
Moc nadawania radia Wi-Fi	18,5 dBm
Wzmocnienie anteny Wi-Fi	2 dBi
Pasma radiowe	FM / DAB+
Zakres częstotliwości FM	87,5 - 108 W
Zakres częstotliwości DAB+	174,928 - 239,2 W
Moc wyjściowa audio (RMS)	2 x 7 W
Szczytowa moc wyjściowa audio	2 x 21 W
Rozmiar głośniczka	2 x 2,5"
Wyświetlacz	TFT 2,4"
Obsługiwane odtwarzanie multimediów	MP3, WMA, AAC, FLAC, WAV
Protokoły strumieniowe	UpnP, DLNA
Port ładowania USB	5 VDC / 1 A
Wyjście przyłączeniowe	Słuchawki
Zapisywanie stacji radiowych	> 250 stacji
Zużycie energii podczas użytkowania	29 W
Zużycie energii w stanie czuwania	< 2 W

## Główne części (rysunek A)

- |                              |                      |
|------------------------------|----------------------|
| 1 Antena                     | 5 Pilot              |
| 2 Radio                      | 6 Przewód zasilający |
| 3 Port ładowania USB         | 7 Uchwyt anteny      |
| 4 Wyjście słuchawkowe 3,5 mm | 8 Pobór mocy         |



## Instrukcje bezpieczeństwa

### OSTRZEŻENIE



Aby uniknąć możliwych uszkodzeń słuchu, nie należy słuchać muzyki na dużych poziomach głośności przez dłuższy czas.

- Przed zainstalowaniem lub użyciem produktu należy upewnić się, że instrukcje zawarte w niniejszym dokumencie zostały w pełni przeczytane i zrozumiane. Zachowaj niniejszy dokument na przyszłość.
- Produktu należy używać wyłącznie w sposób opisany w niniejszym dokumencie.
- Nie używaj produktu, jeśli jakkolwiek jego część jest zniszczona lub uszkodzona. Natychmiast wymień uszkodzony lub wadliwy produkt.
- Nie upuszczaj produktu i unikaj uderzenia go.
- Ten produkt może być serwisowany wyłącznie przez wykwalifikowanego serwisanta, aby zmniejszyć ryzyko porażenia prądem elektrycznym.
- Jeśli wystąpią problemy, odłącz produkt od źródła zasilania i innych urządzeń.
- Używaj wyłącznie zasilacza znajdującego się w zestawie.
- Nie narażaj produktu na działanie wody lub wilgoci.
- Nie używaj produktu, gdy może dojść do opryskania go wodą np. w łazience, na basenie lub w pobliżu umywalki.
- Nie używaj tego produktu w wannie, pod prysznicem lub w zbiorniku wypełnionym wodą.
- Przestrzegaj oznaczeń plus (+) i minus (-) na baterii, akumulatorze i sprzęcie oraz zadbaj o prawidłowe użytkowanie.
- Nie używaj ognia lub baterii, które nie są przeznaczone do użytku z tym produktem.
- W przypadku połknięcia ognia lub baterii niezwłocznie zasięgnij porady lekarza.
- Baterii lub akumulatorów używaj tylko do celu, do którego zostały przeznaczone.
- Korzystanie z baterii przez dzieci powinno być nadzorowane.
- Nie łącz w produkcie baterii pochodzących od różnych producentów, o różnej pojemności, wielkości lub różnego rodzaju.
- Odpowiednio zutylizuj rozładowane baterie.
- Jeśli to możliwe, wyjmij baterię z produktu, gdy nie jest używany.
- Chroń oczy przed narażeniem na promieniowanie widzialne i/lub podczerwone. W przypadku narażenia podjąć odpowiednie środki ostrożności.
- Produkt może powodować zakłócenia pobliskich urządzeń.
- Nie używaj produktu w miejscach, w których korzystanie z urządzeń bezprzewodowych jest zabronione ze względu na potencjalne zakłócenia innych urządzeń elektronicznych, które mogłyby spowodować zagrożenie dla bezpieczeństwa.
- Nie zakrywaj produktu podczas użytkowania.
- Produkt należy ustawić na stabilnej i równej powierzchni.
- Nie używaj timera ani oddzielnego systemu zdalnego sterowania, który automatycznie włącza produkt.
- Zachowaj odpowiednią odległość od przedmiotów łatwopalnych.
- Produktu nie wolno otwierać.
- Nie używaj przedłużaczy.
- Nie zostawiaj włączonego produktu bez nadzoru.
- Produkt należy przechowywać poza zasięgiem dzieci.

- Dłuższe słuchanie głośnej muzyki może uszkodzić słuch.
- Produktu nie wolno naprawiać samodzielnie. W przypadku uszkodzenia należy go odpowiednio zutilizować.

## Włóż baterię

1. Włóż wymagane baterie do komory baterii znajdującej się z tyłu pilota **A 5**.
- 1 Przechowaj oznaczenia plus (+) i minus (-) na baterii, akumulatorze i sprzęcie oraz zadbaj o prawidłowe użytkowanie.

## Podłączanie produktu

1. Podłącz kabel zasilający **A 6** do gniazda zasilania **A 8**.
2. Podłącz drugą końcówkę **A 6** do gniazdka elektrycznego.

## Ładowanie telefonu

1. Podłącz smartfon lub tablet kablem USB do portu USB **A 3**, aby naładować urządzenie.

## Obsługa radia (rysunek B)

9	Przycisk menu	Naciśnij, aby powrócić do menu.
10	Wyświetlacz	Wyświetla informacje i ustawienia.
11	Przycisk włączania/czuwania	Naciśnij, aby wejść w tryb gotowości lub z niego wyjść.
12	Przycisk trybu	Naciśnij, aby przełączyć źródło dźwięku.
13	Czujnik pilota	Skieruj pilot w stronę czujnika.
14	Przycisk w lewo	Naciśnij, aby wybrać poprzednią stację radiową, utwór lub pozycję menu.
	Przycisk w prawo	Naciśnij, aby wybrać następną stację radiową, utwór lub pozycję menu. Radio internetowe / Tryb Bluetooth: Naciśnij, aby powiększyć lub pomniejszyć ikonę.
15	Zaprogramowany przycisk 1 / STOP	Radio internetowe / Tryb FM: Naciśnij, aby wybrać zaprogramowaną stację 1. Tryb Bluetooth: Naciśnij, aby zatrzymać bieżący utwór.
	Zaprogramowany przycisk 2 / ODTWARZAJ	Radio internetowe / Tryb FM: Naciśnij, aby wybrać zaprogramowaną stację 2. Tryb Bluetooth: Naciśnij, aby wznowić bieżący utwór.
16	Przycisk Preset	DAB / FM: Naciśnij przycisk, aby zaprogramować stacje radiowe. Tryb menu: Naciśnij przycisk, aby wyjść z trybu menu.
17	Pokrętło regulacji głośności / pokrętło nawigacyjne / przycisk OK	Tryby odtwarzania: Obróć pokrętło, aby zwiększyć lub zmniejszyć głośność. Tryb menu: Obróć pokrętło, aby poruszać się po menu. Naciśnij, aby potwierdzić wybór.
18	Przycisk wyciszenia	Naciśnij przycisk, aby wyciszyć lub anulować wyciszenie dźwięku.

19	Zaprogramowany przycisk 3 / Poprzedni	Radio internetowe / Tryb FM: Naciśnij, aby wybrać zaprogramowaną stację 3. Tryb Bluetooth: Naciśnij, aby odtworzyć poprzedni utwór.
	Zaprogramowany przycisk 4 / Następny	Radio internetowe / Tryb FM: Naciśnij, aby wybrać zaprogramowaną stację 4. Tryb Bluetooth: Naciśnij, aby odtworzyć następny utwór.

## Używanie pilota (rysunek C)

20	Przycisk włączania/czuwania	Włącz lub wyłącz produkt. Wejdz lub wyjdź z trybu gotowości.
21	Przycisk Info	Pokaż informacje.
22	Przycisk uśpienia	Tryb uśpienia
23	Przyciski strzałek	Nawigacja.
24	Przyciski numeryczne	Wybierz zapisane stacje.
25	Przycisk Preset	Zaprogramowane stacje radiowe. Wprowadź cyfry i litery.
26	Przycisk wyciszenia	Wycisz lub włącz dźwięk.
27	Przycisk Alarm	Tryb budzika.
28	Przycisk timera	Funkcja timera.
29	Przycisk Głośność+	Zwiększ poziom głośności.
30	Przycisk OK	Potwierdź.
31	Przycisk Volume-	Zmniejsz poziom głośności.
32	Przycisk korektora	Wybierz scenariusz dźwiękowy.

## Konfiguracja sieci (LAN/WLAN)

- i Siany i sufity mogą zmniejszać siłę połączenia Wi-Fi.
  - i Zainstaluj produkt w odległości 1205 metrów od punktu dostępowego Wi-Fi.
  - i Jeśli używasz produktu po raz pierwszy, system poprosi o ustawienie języka i konfigurację sieci.
1. Włącz produkt za pomocą **B 11**.
  2. Wybierz język.
  3. „Włączyć opcję «Sprawdź sieć» po włączeniu zasilania?” Wybierz „Tak”, aby połączyć się z siecią.
  4. „Czy chcesz teraz skonfigurować sieć?”
    - Tak. System rozpocznie skanowanie w poszukiwaniu sieci bezprzewodowych. Na wyświetlaczu pojawi się lista dostępnych sieci bezprzewodowych.
    - Tak (WPS). Naciśnij przycisk WPS na routerze Wi-Fi (tylko routery WPS).
    - Nie. Jeśli chcesz słuchać stacji naziemnej lub używać głośnika z urządzeniem zewnętrznym.
  5. Obróć pokrętko regulacji głośności **B 17**, aby wybrać.
  6. Naciśnij **B 17**, aby potwierdzić.
- i Na wyświetlaczu **B 10** pojawi się komunikat „Nie znaleziono sieci bezprzewodowych”, jeśli produkt nie znajdzie żadnych sieci bezprzewodowych.
- Zmień lokalizację produktu i sprawdź router WLAN.

1. Wybierz sieć.
2. Naciśnij przycisk OK **C30**, aby potwierdzić.
3. Wprowadź hasło.

#### Radio:

1. Przekręć **B17**, aby wybrać literę lub cyfrę.
  2. Naciśnij przycisk Dalej **B14**, aby wybrać następną literę lub cyfrę.
  3. Powtórz powyższe kroki dla całego hasła.
  4. Naciśnij **B17**, aby potwierdzić hasło.
- i** W przypadku wpisania błędnej litery lub cyfry naciśnij przycisk Wstecz **B14**.  
Przejdź do odpowiedniego pola i popraw literę lub cyfrę.  
Jeśli chcesz przejść do następnego pola wprowadzania, naciśnij przycisk Dalej **B14**.

#### Pilot:

1. Naciśnij odpowiednie przyciski z cyframi **C24** lub użyj przycisków strzałek **C23**.
2. Naciśnij **C30**, aby potwierdzić literę lub cyfrę.
3. Naciśnij **C30**, aby potwierdzić hasło.

**i** Przedłuż antenę **A1**, aby uzyskać najlepszy możliwy odbiór radiowy.

Jeśli nawiązywanie połączenia Wi-Fi się powiedzie, na ekranie **B10** pojawi się główne menu.

Radio internetowe	Stacje radiowe z całego świata.
Centrum multimedialne	Dostęp do urządzeń UPnP.
Centrum informacji	Pogoda, informacje finansowe i systemowe.
FM	Stacje radiowe FM.
DAB	Stacje radiowe DAB.
Bluetooth	Dostęp do wszystkich urządzeń podłączonych przez Bluetooth.
Konfiguracja	Różne ustawienia systemowe.
Radio lokalne	Stacje radiowe w danym regionie.

**i** Produkt połączy się automatycznie, jeśli ponownie użyjesz go w sieci Wi-Fi.  
Jeśli chcesz zmienić sieć Wi-Fi, zmień konfigurację sieci.

## Deklaracja zgodności

Niniejszym firma Nedis B.V. deklaruje jako producent, że produkt RDIN5005BK naszej marki Nedis\*, produkowany w Chinach, został przetestowany zgodnie ze wszystkimi odpowiednimi normami i przepisami WE oraz że we wszystkich testach uzyskał on pozytywny rezultat. Obejmuje to, ale nie ogranicza się do rozporządzenia RED 2014/53/UE.

Pełną deklarację zgodności (oraz kartę danych bezpieczeństwa, jeśli dotyczy) można znaleźć i pobrać tutaj:  
[nedis.pl/rdin5005bk#support](http://nedis.pl/rdin5005bk#support)

Aby uzyskać dodatkowe informacje dotyczące zgodności, skontaktuj się z obsługą klienta:

Strona [www: www.nedis.com](http://www.nedis.com)

E-mail: [service@nedis.com](mailto:service@nedis.com)

Nedis B.V., de Tweeling 28

5215 MC 's-Hertogenbosch, Holandia.



Για περισσότερες πληροφορίες δείτε το εκτενές online εγχειρίδιο: [ned.is/rdin5005bk](http://ned.is/rdin5005bk)

### Προοριζόμενη χρήση

Η Nedis RDIN5005BK είναι μία πολυλειτουργικό ραδιόφωνο διαδικτύου.

Το ραδιόφωνο διαθέτει FM, DAB+ και ραδιόφωνο διαδικτύου.

Το προϊόν είναι εξοπλισμένο με λειτουργίες χρονοδιακόπτη, ζυπητηήρι, ελαφρύς ύπνος, ροοστάτη, παράταση ύπνου και πρόγνωση καιρού.

Μπορείτε να ελέγχετε το ραδιόφωνο χειροκίνητα, με τηλεχειριστήριο ή να το συνδέσετε με το το έξυπνο τηλέφωνό σας ή το τάμπλετ μέσω Bluetooth για την αναπαραγωγή μουσικής.

Το προϊόν αυτό προορίζεται αποκλειστικά για εσωτερικό χώρο.

Το προϊόν δεν πρέπει χρησιμοποιείται για επαγγελματική χρήση.

Το προϊόν αυτό δεν πρέπει να χρησιμοποιείται από άτομα (και παιδιά) με μειωμένες σωματικές, αισθητηριακές ή διανοητικές ικανότητες ή χωρίς εμπειρία και γνώσεις σχετικά με τον τρόπο λειτουργίας, εκτός και αν τους έχουν δοθεί οδηγίες για την χρήση του προϊόντος από ένα άτομο υπεύθυνο για την ασφάλεια τους.

Οποιαδήποτε τροποποίηση του προϊόντος μπορεί να έχει επιπτώσεις στην ασφάλεια, την εγγύηση και τη σωστή λειτουργία.

### Χαρακτηριστικά

Προϊόν	Ραδιόφωνο διαδικτύου
Αριθμός είδους	RDIN5005BK
Διαστάσεις (μ x π x υ)	255 x 180 x 105 mm
Βάρος	1,4 kg
Ισχύς εισόδου	100 - 240 V
Ασύρματη σύνδεση	Wi-Fi / Bluetooth*
Bluetooth® έκδοση	5.0 + EDR
Εύρος συχνότητας Bluetooth®	2402 - 2480 W
Bluetooth® ραδιόφωνο ισχύ εκπομπής	4 dBm
Bluetooth® εμβέλεια κεραίας	0 dBi
Wi-Fi	802.11b/g/n (WLAN)
Εμβέλεια συχνότητα Wi-Fi	2400 - 2843.5 W
Wi-Fi ραδιόφωνο ισχύ εκπομπής	18,5 dBm
Wi-Fi εμβέλεια κεραίας	2 dBi
Ζώνες ραδιοφώνου	FM / DAB+
Εύρος συχνότητας FM	87,5 - 108 W
Εύρος συχνότητας DAB+	174,928 - 239,2 W
Έξοδος ισχύος ήχου (RMS)	2 x 7 W

Έξοδος μέγιστης ισχύος ήχου	2 x 21 W
Μέγεθος δίσκου	2 x 2,5"
Οθόνη	TFT 2,4"
Υποστηριζόμενα μέσα αναπαραγωγής	MP3, WMA, AAC, FLAC, WAV
Πρωτόκολλα streaming	UrnP, DLNA
Θύρα φόρτισης USB	5 VDC / 1 A
Έξοδος σύνδεσης	Ακουστικά
Αποθήκευση ραδιοφωνικών σταθμών προεπιλογής	> 250 σταθμοί
Κατανάλωση ρεύματος σε χρήση	29 W
Κατανάλωση ρεύματος σε αναμονή	< 2 W

## Κύρια μέρη (εικόνα A)

- |                            |                    |
|----------------------------|--------------------|
| 1 Κεραία                   | 5 Τηλεχειριστήριο  |
| 2 Ραδιόφωνο                | 6 Καλώδιο ρεύματος |
| 3 Θύρα φόρτισης USB        | 7 Βάση κεραίας     |
| 4 3.5 mm έξοδος ακουστικών | 8 Ισχύς εισόδου    |

## Οδηγίες ασφάλειας

**⚠** ΠΡΟΕΙΔΟΠΟΙΗΣΗ



Μην ακούτε σε υψηλά επίπεδα ήχου για μεγάλα χρονικά διαστήματα για να μην δημιουργηθεί πρόβλημα στην ακοή σας.

- Βεβαιωθείτε ότι έχετε διαβάσει και κατανοήσει αυτές τις οδηγίες πριν εγκαταστήσετε ή χρησιμοποιήσετε το προϊόν. Κρατήστε αυτό το έγγραφο για μελλοντική αναφορά.
- Χρησιμοποιείτε το προϊόν μόνο σύμφωνα με αυτό το έγγραφο.
- Μην χρησιμοποιείτε το προϊόν εάν οποιοδήποτε τμήμα του έχει ζημιά ή ελάττωμα. Αντικαταστήστε αμέσως ένα χαλασμένο ή ελαττωματικό προϊόν.
- Μην ρίχνετε κάτω το προϊόν και αποφύγετε τα τραντάγματα.
- Για να μειώσετε τον κίνδυνο ηλεκτροπληξίας, η συντήρηση του προϊόντος πρέπει να πραγματοποιείται μόνο από εξουσιοδοτημένο τεχνικό συντήρησης.
- Αποσυνδέστε το προϊόν από το ρεύμα όπως και άλλες συσκευές αν προκύψει κάποιο πρόβλημα.
- Χρησιμοποιείτε μόνο το παρεχόμενο καλώδιο ρεύματος.
- Μην εκθέτετε το προϊόν σε νερό ή υγρασία.
- Μην χρησιμοποιείτε το προϊόν όταν υπάρχει περίπτωση εκτόξευσης νερού π.χ. μπάνια, πισίνες ή κοντά σε νιπτήρα.
- Μην χρησιμοποιείτε αυτό το προϊόν μέσα στη μπανιέρα, στο ντουζ ή δεξαμενή νερού.
- Παρατηρήστε τις ενδείξεις συν (+) και μείον (-) πάνω στη στήλη, την μπαταρία και τον εξοπλισμό και διασφαλίστε τη σωστή χρήση.
- Μην χρησιμοποιείτε κάποια κλυψέλη ή μπαταρία η οποία δεν προορίζεται για χρήση με το προϊόν.
- Ζητήστε άμεσα ιατρική συμβουλή σε περίπτωση κατάποσης μιας κυψέλης ή μπαταρίας.

- Χρησιμοποιείτε τη στήλη ή την μπαταρία μόνο για την εφαρμογή που προορίζεται.
- Τα παιδιά πρέπει να επιβλέπονται όταν χρησιμοποιούν την μπαταρία.
- Μην αναμινύετε κυψέλες διαφορετικών κατασκευαστών, απόδοσης, μεγέθους ή τύπου μέσα στο προϊόν.
- Απορρίψτε με σωστό τρόπο την άδεια μπαταρία.
- Όποτε είναι δυνατό, απομακρύνετε τη μπαταρία από το προϊόν αν δεν χρησιμοποιείται.
- Προστατέψτε τα μάτια από την έκθεση σε ορατή ή/και υπέρυθρη ακτινοβολία. Λάβετε κατάλληλες προφυλάξεις κατά την έκθεση.
- Το προϊόν μπορεί να προκαλέσει παρεμβολή στις παρακείμενες συσκευές.
- Μην χρησιμοποιείτε το προϊόν σε χώρους όπου η χρήση των ασύρματων συσκευών απαγορεύεται λόγω δυναμικών παρεμβολών με άλλες ηλεκτρονικές συσκευές, το οποίο μπορεί να προκαλέσει κίνδυνο ασφαλείας.
- Μην καλύπτετε το προϊόν ενώ λειτουργεί.
- Τοποθετήστε το προϊόν σε μία σταθερή και επίπεδη επιφάνεια.
- Μην χρησιμοποιείτε χρονοδιακόπτη ή ένα ξεχωριστό σύστημα τηλεχειρισμού αυτόματης ενεργοποίησης στο προϊόν.
- Κρατήστε μία απόσταση από εύφλεκτα αντικείμενα.
- Μην ανοίγετε το προϊόν.
- Μην χρησιμοποιείτε καλώδιο επέκτασης.
- Μην αφήνετε το προϊόν χωρίς επίβλεψη όταν είναι σε λειτουργία.
- Να φυλάσσεται μακριά από παιδιά.
- Η ακρόαση σε υψηλή ένταση για μεγάλο χρονικό διάστημα θα βλάψει την ακοή σας.
- Μην επιδιωρθώνετε το προϊόν. Αν χαλάσει, πρέπει το απορρίψετε κατάλληλα.

## Τοποθετήστε την μπαταρία

1. Εισάγετε τις απαιτούμενες μπαταρίες μέσα στη θήκη μπαταριών στην πίσω πλευρά του τηλεχειριστηρίου **A 5**.
- 1 Παρατηρήστε τις ενδείξεις συν (+) και μείον (-) πάνω στη στήλη, την μπαταρία και τον εξοπλισμό και διασφαλίστε τη σωστή χρήση.

## Σύνδεση του προϊόντος

1. Συνδέστε το καλώδιο ρεύματος **A 6** στην είσοδο ισχύος **A 8**.
2. Συνδέστε την άλλη άκρη του **A 6** σε μία πρίζα.

## Φόρτιση του κινητού σας

1. Συνδέστε το έξυπνο τηλέφωνο ή το τάμπλετ με ένα καλώδιο USB **A 3** για την φόρτιση της συσκευής.

## Ρυθμίσεις στο ραδιόφωνο (εικόνα B)

9	Κουμπί menu	Πατήστε για επιστροφή στο μενού.
10	Οθόνη	Δείχνει πληροφορίες και ρυθμίσεις.
11	Κουμπί ενεργοποίησης/ αναμονής	Πατήστε για είσοδο ή έξοδο από την αναμονή.
12	Κουμπί λειτουργίας	Πατήστε για αλλαγή ανάμεσα στις πηγές ήχου.
13	Αισθητήρας τηλεχειριστηρίου	Στρέψτε το τηλεχειριστήριο στον αισθητήρα.

14	Κουμπί αριστερά	Πατήστε για να επιλέξετε τον προηγούμενο ραδιοφωνικό σταθμό, κομμάτι ή στοιχείο του μενού.
	Κουμπί δεξιά	Πατήστε για να επιλέξετε τον επόμενο ραδιοφωνικό σταθμό, κομμάτι ή στοιχείο του μενού. Λειτουργία Internet ραδιόφωνο / Bluetooth: Πατήστε για σμίκρυνση ή μεγέθυνση ενός εικονιδίου.
15	Προεπιλογή 1 / κουμπί STOP	Λειτουργία Internet ραδιόφωνο / FM: Πατήστε για επιλογή του προεπιλεγμένου 1 σταθμού Λειτουργία Bluetooth: Πατήστε για διακοπή του τρέχοντος κομματιού.
	Προεπιλογή 2 / κουμπί PLAY	Λειτουργία Internet ραδιόφωνο / FM: Πατήστε για επιλογή του προεπιλεγμένου 2 σταθμού Λειτουργία Bluetooth: Πατήστε για επαναφορά του τρέχοντος κομματιού.
16	Κουμπί Preset	DAB / FM: Πατήστε το κουμπί για να προεπιλέξετε τους σταθμούς ραδιοφώνων. Λειτουργία μενού: Πατήστε το κουμπί για την έξοδο από το μενού.
17	Επιλογέας ρύθμισης έντασης ήχου / επιλογέας πλοήγησης / κουμπί OK	Λειτουργία αναπαραγωγής: Γυρίστε τον επιλογέα για αύξηση ή μείωση της έντασης ήχου. Λειτουργία μενού: Γυρίστε τον επιλογέα για να πλοηγηθείτε στο μενού. Πατήστε για επιβεβαίωση της επιλογής.
18	Κουμπί αθόρυβο	Πατήστε το κουμπί για σίγαση ή επαναφορά ήχου.
19	Προεπιλογή 3 / κουμπί προηγούμενο	Λειτουργία Internet ραδιόφωνο / FM: Πατήστε για επιλογή του προεπιλεγμένου 3 σταθμού Λειτουργία Bluetooth: Πατήστε για αναπαραγωγή του προηγούμενου κομματιού.
	Προεπιλογή 4 / κουμπί επόμενο	Λειτουργία Internet ραδιόφωνο / FM: Πατήστε για επιλογή του προεπιλεγμένου 4 σταθμού Λειτουργία Bluetooth: Πατήστε για αναπαραγωγή του επόμενου κομματιού.

## Το τηλεχειριστήριο (εικόνα C)

20	Κουμπί ενεργοποίησης/ αναμονής	Ενεργοποίηση και απενεργοποίηση της συσκευής. Είσοδος ή έξοδος από τη λειτουργία αναμονής.
21	Κουμπί Info	Προβολή πληροφοριών.
22	Κουμπί ύπνος	Ρύθμιση κατάσταση αναμονής
23	Κουμπιά βέλη	Πλοήγηση.
24	Κουμπιά ψηφίο	Επιλέξτε αποθηκευμένους σταθμούς.
25	Κουμπί Preset	Προεπιλογή ραδιοφωνικών σταθμών. Εισάγετε ψηφία και γράμματα.
26	Κουμπί αθόρυβο	Σίγαση ή επιστροφή στον ήχο.
27	Κουμπί Alarm	Λειτουργία ξυπνητήρι.
28	Κουμπί χρονοδιακόπτη	Λειτουργία χρονοδιακόπτη.



<b>29</b>	Ήχος+ κουμπί	Αύξηση της έντασης ήχου.
<b>30</b>	Κουμπί OK	Επιβεβαιώστε.
<b>31</b>	Κουμπί Volume-	Μείωση της έντασης ήχου.
<b>32</b>	Κουμπί Equalizer	Επιλέξτε το σενάριο ήχου.

## Διαμόρφωση δικτύου (LAN/WLAN)

**i** Κάθε τοίχος ή οροφή μπορεί να μειώσει την δύναμη της σύνδεσης Wi-Fi.

**i** Εγκαταστήστε το προϊόν με μία απόσταση 1205 μέτρα από το σημείο πρόσβασης Wi-Fi.

**i** Αν χρησιμοποιείτε το προϊόν για πρώτη φορά, το σύστημα θα σας ζητήσει να επιλέξετε τις ρυθμίσεις γλώσσας και δικτύου.

1. Ενεργοποιείστε το προϊόν με **B 11**.
2. Επιλογή γλώσσας.
3. «Θέση σε λειτουργία «Έλεγχος Δικτύου» με την ενεργοποίηση του προϊόντος;» Επιλέξτε «Ναι» για σύνδεση στο διαδίκτυο.
4. «Θέλετε να ρυθμίσετε τώρα το Δίκτυο;»
  - Ναι. Το σύστημα αρχίζει την αναζήτηση για ασύρματα δίκτυα. Η οθόνη εμφανίζει μία λίστα των διαθέσιμων ασύρματων δικτύων.
  - Ναι (WPS). Πατήστε το κουμπί WPS στο ρούτερ Wi-Fi. (μόνο ρούτερ WPS)
  - Όχι. Αν θέλετε να ακούσετε έναν επίγειο σταθμό ή να χρησιμοποιήσετε το ηχείο με μία εξωτερική συσκευή.
5. Γυρίστε τον επιλογέα έντασης ήχου **B 17** για να επιλέξετε.
6. Πατήστε **B 17** για επιβεβαίωση.

**i** Η οθόνη **B 10** δείχνει «Δεν βρέθηκαν ασύρματα δίκτυα», αν το προϊόν δεν εντοπίσει κανένα ασύρματο δίκτυο. Αλλάξτε την τοποθεσία του προϊόντος και ελέγξτε το ρούτερ WLAN.

1. Επιλέξτε το δίκτυο σας.
2. Πατήστε το κουμπί OK **C 30** για επιβεβαίωση.
3. Εισάγετε τον κωδικό πρόσβασης.

### Ραδιόφωνο:

1. Γυρίστε το **B 17** για να επιλέξετε ένα γράμμα ή ψηφίο.
2. Πατήστε το κουμπί επόμενο **B 14** για το επόμενο γράμμα ή ψηφίο.
3. Επαναλάβετε τα παραπάνω βήματα για τον πλήρη κωδικό πρόσβασης.
4. Πατήστε το **B 17** για επιβεβαίωση του κωδικού πρόσβασης.
- i** Πατήστε το κουμπί προηγούμενο **B 14** αν εισάγατε ένα λάθος γράμμα ή ψηφίο. Μεταβείτε στην αντίστοιχη καταχώρηση και διορθώστε το γράμμα ή το ψηφίο. Πατήστε το κουμπί επόμενο **B 14** αν θέλετε να μεταβείτε στην επόμενη καταχώρηση.

### Τηλεχειριστήριο:

1. Πατήστε τα αντίστοιχα κουμπιά ψηφίου **C 24** ή χρησιμοποιήστε τα κουμπιά βέλος **C 23**.
2. Πατήστε το **C 30** για να επιβεβαιώσετε ένα γράμμα ή ψηφίο.
3. Πατήστε το **C 30** για επιβεβαίωση του κωδικού πρόσβασης.

**i** Επεκτείνετε την κεραία **A 1** για την καλύτερη δυνατή λήψη ραδιοφώνου.

Αν η σύνδεση Wi-Fi είναι επιτυχής, η οθόνη **B10** θα δείξει το κύριο μενού.

<b>Ραδιόφωνο διαδικτύου</b>	Παγκόσμιοι ραδιοφωνικοί σταθμοί.
<b>Κέντρο πολυμέσων</b>	Πρόσβαση στις συσκευές σας UppP.
<b>Κέντρο πληροφοριών</b>	Πληροφορίες για τον καιρό, τα οικονομικά και το σύστημα.
<b>FM</b>	Ραδιοφωνικοί σταθμοί FM.
<b>DAB</b>	Ραδιοφωνικοί σταθμοί DAB.
<b>Bluetooth</b>	Πρόσβαση σε όλες τις συσκευές συνδεδεμένες με Bluetooth.
<b>Διαμόρφωση</b>	Διάφορες ρυθμίσεις συστήματος.
<b>Τοπικό ραδιόφωνο</b>	Ραδιοφωνικοί σταθμοί σε μία συγκεκριμένη περιοχή.

**i** Το προϊόν συνδέεται αυτόματα αν χρησιμοποιείτε το προϊόν ξανά εντός του δικτύου Wi-Fi. Αλλάζει την διαμόρφωση δικτύου αν θέλετε να αλλάξετε το δίκτυο Wi-Fi.

## Δήλωση συμμόρφωσης

Εμείς, η Nedis B.V. δηλώνουμε ως κατασκευαστής ότι το προϊόν RDIN5005BK από τη μάρκα μας Nedis\*, το οποίο κατασκευάζεται στην Κίνα, έχει ελεγχθεί σύμφωνα με όλα τα σχετικά πρότυπα και κανονισμούς της ΕΚ και ότι όλοι οι έλεγχοι έχει ολοκληρωθεί με επιτυχία. Η δήλωση συμμόρφωσης περιλαμβάνει αλλά δεν περιορίζεται στον κανονισμό RED 2014/53/EU.

Το πλήρες κείμενο της δήλωσης συμμόρφωσης (και το δελτίο ασφάλεια όπου ισχύει) υπάρχει και είναι διαθέσιμο προς λήψη στο:

[nedis.gr/rdin5005bk#support](mailto:nedis.gr/rdin5005bk#support)

Για περισσότερες πληροφορίες σχετικά με τη δήλωση συμμόρφωσης, επικοινωνήστε με την υπηρεσία

εξυπηρέτησης πελατών:

Web: [www.nedis.com](http://www.nedis.com)

E-mail: [service@nedis.com](mailto:service@nedis.com)

Nedis B.V., de Tweeling 28

5215 MC 's-Hertogenbosch, the Netherlands



**Rýchly návod**

## Internetové rádio

**RDIN5005BK**



Viac informácií nájdete v rozšírenom návode online: [ned.is/rdin5005bk](http://ned.is/rdin5005bk)

## Určené použitie

Nedis RDIN5005BK je multifunkčné internetové rádio.

Toto rádio zahŕňa FM, DAB+ a internetové rádio.

Výrobok je vybavený časovačom, budíkom, odložením budíka, stlmením jasu, nastavením času vypnutia rádia a predpoveďou počasia.

Rádio je možné ovládať manuálne, diaľkovým ovládačom alebo ho môžete spárovať so smartfónom či tabletom prostredníctvom Bluetooth na bezdrôtový prenos hudby.

Výrobok je určený len na použitie vo vnútri.

Výrobok nie je určený na profesionálne použitie.

Tento výrobok nie je určený na to, aby ho používali osoby (vrátane detí) so zníženými fyzickými, zmyslovými alebo duševnými schopnosťami alebo nedostatkom skúseností a znalostí, pokiaľ nie je pre ne zabezpečený dozor alebo zaškolenie ohľadne používania tohto výrobku osobou zodpovednou za ich bezpečnosť.

Každá zmena výrobku môže mať následky na bezpečnosť, záruku a správne fungovanie.

## Technické údaje

Produkt	Internetové rádio
Číslo výrobku	RDIN5005BK
Rozmery (š x v x h)	255 x 180 x 105 mm
Hmotnosť	1,4 kg
Vstup napájania	100 - 240 V
Bezdrôtové pripojenie	Wi-Fi / Bluetooth*
Verzia Bluetooth®	5.0 + EDR
Frekvenčné pásmo Bluetooth®	2402 - 2480 V
Prenosový výkon rádia s funkciou Bluetooth®	4 dBm
Zisk antény Bluetooth®	0 dBi
Wi-Fi	802.11b/g/n (WLAN)
Rozsah frekvencie Wi-Fi	2400 - 2843.5 V
Prenosový výkon rádia s funkciou Wi-Fi	18,5 dBm
Zisk antény Wi-Fi	2 dBi
Rádiové pásmo	FM / DAB+
Frekvenčné pásmo FM	87,5 - 108 V
Frekvenčné pásmo DAB+	174,928 - 239,2 V
Výstupný výkon zvukového signálu (efektívna hodnota)	2 x 7 W
Špičkový výstupný výkon zvukového signálu	2 x 21 W
Veľkosť audio meniča	2 x 2,5"
Displej	TFT 2,4"
Prehrávanie podporovaných médií	MP3, WMA, AAC, FLAC, WAV
Protokoly bezdrôtového prenosu	UpnP, DLNA
Nabíjací port USB	5 VDC / 1 A
Výstup na pripojenie	Slúchadlá
Ukladanie rádiových predvolieb	> 250 staníc
Spotreba energie pri používaní	29 W
Spotreba energie v pohotovostnom režime	< 2 W

## Hlavné časti (obrázok A)

- |                              |                    |
|------------------------------|--------------------|
| 1 Anténa                     | 5 Dialkový ovládač |
| 2 Rádio                      | 6 Napájací kábel   |
| 3 Nabíjací port USB          | 7 Držiak antény    |
| 4 3,5 mm výstup na slúchadlá | 8 Vstup napájania  |

## Bezpečnostné pokyny

**A** VAROVANIE



Aby nedošlo k možnému poškodeniu sluchu, nepočúvajte zvuk dlhodobo pri vysokej úrovni hlasitosti.

- Pred inštaláciou alebo použitím výrobku si nezabudnite prečítať a pochopiť všetky pokyny v tomto dokumente. Tento dokument uchovajte pre potreby v budúcnosti.
- Výrobok používajte len podľa opisu v tomto dokumente.
- Výrobok nepoužívajte, ak je jeho časť poškodená alebo chybná. Poškodený alebo chybný výrobok okamžite vymeňte.
- Dávajte pozor, aby vám výrobok nepadol a zabráňte nárazom.
- Servis tohto výrobku môže vykonávať len kvalifikovaný technik, aby sa znížilo nebezpečenstvo poranenia elektrickým prúdom.
- Ak sa vyskytnú problémy, výrobok odpojte od zdroja napájania a iného zariadenia.
- Používajte len dodaný napájací kábel.
- Výrobok nevystavujte vode alebo vlhkosti.
- Nepoužívajte výrobok tam, kde by sa mohlo vyskytnúť špliechanie vody, napr. kúpeľňa, bazén alebo blízko umývadla.
- Nepoužívajte tento výrobok vo vani, sprche ani nádrži naplnenej vodou.
- Všimnite si značky plus (+) a mínus (–) na článku, batérii a zariadení a zabezpečte správne použitie.
- Nepoužívajte článok ani batériu, ktoré nie sú určené na použitie s týmto výrobkom.
- V prípade prehltnutia článku alebo batérie ihneď vyhľadajte lekársku pomoc.
- Článok alebo batériu používajte len na taký účel, na aký boli určené.
- Používanie batérie deťmi by malo byť pod dohľadom.
- Vo výrobku nepoužívajte články rôznych výrobcov, kapacity, veľkosti alebo typu.
- Vybitú batériu zlikvidujte správnym spôsobom.
- Ak je to možné, batériu vyberte z výrobku, keď ho nepoužívate.
- Zabezpečte ochranu zraku proti pôsobeniu viditeľného a/alebo infračerveného žiarenia. Pri pôsobení vykonajte primerané opatrenia.
- Výrobok môže spôsobovať rušenie blízkych zariadení.
- Výrobok nepoužívajte na miestach, kde je používanie bezdrôtových zariadení zakázané kvôli potenciálnemu zasahovaniu do činnosti iných elektronických zariadení, čo by mohlo predstavovať bezpečnostné riziko.
- Výrobok počas prevádzky neprikrývajte.
- Výrobok položte na stabilný a rovný povrch.
- Nepoužívajte časovač ani osobitný systém diaľkového ovládania, ktorý by zapol výrobok automaticky.
- Od horľavých predmetov udržiavajte dostatočnú vzdialenosť.
- Výrobok neotvárajte.

- Nepoužívajte predĺžovací kábel.
- Nenechávajte výrobok bez dozoru, keď je zapnutý.
- Výrobok udržiavajte mimo dosahu detí.
- Dlhodobé počúvanie pri vysokej hlasitosti poškodí váš sluch.
- Výrobok neopravujte. V prípade poškodenia ho treba riadne zlikvidovať.

## Umiestnite batérie

1. Vložte požadované batérie do priestoru pre batérie v zadnej časti diaľkového ovládača **A 5**.
- 1 Všímajte si značky plus (+) a mínus (-) na článku, batérii a zariadení a zabezpečte správne použitie.

## Pripojenie výrobku

1. Napájací kábel **A 6** pripojte k napájaciemu vstupu **A 8**.
2. Druhý koniec **A 6** pripojte k napájacej elektrickej zásuvke.

## Nabíjanie vášho telefónu

1. Prinabíjani smartfónu alebo tabletu pripojte kábel USB k portu USB **A 3** zariadenia.

## Ovládacie prvky na rádiu (obrázok B)

9	Tlačidlo Menu (Ponuka)	Stlačením sa vrátite do ponuky.
10	Displej	Zobrazia sa informácie a nastavenia.
11	Tlačidlo zapnutia/ pohotovostného režimu	Stlačením prejde zariadenie do pohotovostného režimu alebo ho ukončí.
12	Tlačidlo režimu	Stlačením sa prepínajú zdroje zvukového signálu.
13	Snímač diaľkového ovládača	Namierte diaľkový ovládač na snímač.
14	Tlačidlo so šípkou doľava	Stlačením zvolíte predchádzajúcu rozhlasovú stanicu, skladbu alebo položku ponuky.
	Tlačidlo so šípkou doprava	Stlačením zvolíte nasledujúcu rozhlasovú stanicu, skladbu alebo položku ponuky. Internetové rádio/režim Bluetooth: Stlačením priblížite alebo oddialite ikonu.
15	Tlačidlo Predvoľba 1/ ZASTAVENIE PREHRÁVANIA	Internetové rádio/režim FM: Stlačením vyberiete stanicu predvoľby 1. Režim Bluetooth: Stlačením zastavíte prehrávanie aktuálnej skladby.
	Tlačidlo Predvoľba 2/ PREHRÁVANIE	Internetové rádio/režim FM: Stlačením vyberiete stanicu predvoľby 2. Režim Bluetooth: Stlačením obnovíte prehrávanie aktuálnej skladby.
16	Tlačidlo Preset (Predvoľba)	DAB/FM: Stlačením tlačidla nastavíte predvolené rozhlasové stanice. Režim ponuky: Stlačením tlačidla ukončíte režim ponuky.
17	Otočný ovládač hlasitosti/ navigačný otočný ovládač/ tlačidlo OK	Režim prehrávania: Otočením otočného ovládača zvýšite alebo znížite hlasitosť. Režim ponuky: Otočením otočného ovládača sa môžete pohybovať v rámci ponuky. Stlačením potvrdíte voľbu.
18	Tlačidlo stlmenia zvuku	Stlačením tlačidla stlmíte zvuk alebo zrušíte stlmenie zvuku.

19	Tlačidlo Predvoľba 3/ predchádzajúca skladba	Internetové rádio/režim FM: Stlačením vyberiete stanicu predvoľby 3. Režim Bluetooth: Stlačením spustíte prehrávanie predchádzajúcej skladby.
	Tlačidlo Predvoľba 4/ nasledujúca skladba	Internetové rádio/režim FM: Stlačením vyberiete stanicu predvoľby 4. Režim Bluetooth: Stlačením spustíte prehrávanie nasledujúcej skladby.

## Používanie diaľkového ovládača (obrázok C)

20	Tlačidlo zapnutia/ pohotovostného režimu	Zapnutie alebo vypnutie zariadenia. Prechod do pohotovostného režimu alebo jeho ukončenie.
21	Tlačidlo Info (Informácie)	Zobrazenie informácií.
22	Tlačidlo nastavenia času vypnutia rádia	Nastavenie pokojového režimu
23	Tlačidlá so šípkou	Navigácia.
24	Číselné tlačidlá	Voľba uložených staníc.
25	Tlačidlo Preset (Predvoľba)	Predvolené rozhlasové stanice. Zadávanie čísel a písmen.
26	Tlačidlo stlmenia zvuku	Stlmenie alebo zrušenie stlmenia zvuku.
27	Tlačidlo Alarm (Budík)	Režim budíka.
28	Tlačidlo časovača	Funkcia časovača.
29	Tlačidlo hlasitosť +	Zvýšenie hlasitosti.
30	Tlačidlo OK	Potvrdiť.
31	Tlačidlo zníženia hlasitosti (Volume-)	Zníženie hlasitosti.
32	Tlačidlo ekvalizéra	Voľba variantu zvuku.

## Konfigurácia siete (LAN/WLAN)

- 1 Akékoľvek steny alebo stropy môžu oslabiť možnosti pripojenia Wi-Fi.
- 1 Výrobok nainštalujte do vzdialenosti 1205 metrov od prístupového bodu Wi-Fi.
- 1 Ak používate výrobok prvýkrát, systém vás požiada o nastavenie jazyka a konfigurácie siete.
  1. Zapnite výrobok pomocou **B11**.
  2. Voľba jazyka.
  3. „Enable 'Check Network' when Power On?“ (Aktivovať „Kontrola siete“ pri zapnutí?) Voľbou možnosti „Yes“ (Áno) sa pripojíte k sieti.
  4. „Would you like to configure Network now?“ (Chcete li ste konfigurovať sieť teraz?)
    - Áno. Systém začne vyhľadávať bezdrôtové siete. Na displeji sa zobrazí zoznam dostupných bezdrôtových sietí.
    - Áno (WPS). Stlačte tlačidlo WPS na smerovači Wi-Fi. (Len smerovače WPS)
    - Nie. Ak chcete počúvať pozemnú stanicu alebo používať reproduktor s externým zariadením.
  5. Otočením otočného ovládača hlasitosti **B17** vykonajte voľbu.
  6. Voľbu potvrdíte stlačením **B17**.
- 1 Na displeji **B10** sa zobrazí „No Wireless Networks Found“ (Nenašli sa žiadne bezdrôtové siete), ak výrobok nenájde žiadne bezdrôtové siete.

Zmeňte polohu výrobku a skontrolujte smerovač WLAN.

1. Zvoľte sieť.
2. Potvrďte stlačením tlačidla OK **C30**.
3. Zadaťte heslo.

#### Rádio:

1. Otočením **B17** zvolte písmeno alebo číslo.
  2. Stlačením tlačidla Nasledujúce **B14** prejdete na nasledujúce písmeno alebo číslo.
  3. Zopakujte vyššie uvedené kroky na dokončenie hesla.
  4. Stlačením **B17** potvrdíte heslo.
- i** Stlačte tlačidlo Predchádzajúce **B14**, ak ste zadali nesprávne písmeno alebo číslo. Prejdite na príslušné miesto zadania a opravte dané písmeno alebo číslo. Stlačte tlačidlo Nasledujúce **B14**, ak chcete prejsť na nasledujúce miesto zadania.

#### Dialkový ovládač:

1. Stlačte príslušné číselné tlačidlá **C24** alebo použite tlačidlá so šípkami **C23**.
2. Stlačením **C30** potvrdíte písmeno alebo číslo.
3. Stlačením **C30** potvrdíte heslo.

**i** Vysuňte anténu **A1** na dosiahnutie čo najlepšieho rozhlasového príjmu.

Ak je pripojenie Wi-Fi úspešné, na displeji **B10** sa zobrazí hlavná ponuka.

Internetové rádio	Celosvetové rozhlasové stanice.
Mediálne centrum	Prístup k zariadeniam UpnP.
Informačné centrum	Informácie o počasí, financiách a systéme.
FM	Rozhlasové stanice FM.
DAB	Rozhlasové stanice DAB.
Bluetooth	Prístup ku všetkým zariadeniam pripojeným pomocou Bluetooth.
Konfigurácia	Rôzne nastavenia systému.
Miestne rádio	Rozhlasové stanice v konkrétnom regióne.

**i** Výrobok sa pripojí automaticky, ak sa znova použije v rámci siete Wi-Fi. Zmeňte konfiguráciu siete, ak chcete zmeniť sieť Wi-Fi.

## Vyhlasenie o zhode

Spoločnosť Nedis B.V. ako výrobca vyhlasuje, že výrobok RDIN5005BK našej značky Nedis, vyrobený v Číne, bol preskúšaný podľa všetkých príslušných noriem a smerníc CE a že všetky skúšky boli ukončené úspešne. Medzi na okrem iného patrí smernica RED 2014/53/EÚ.

Úplné znenie Vyhlásenia o zhode (a prípadnú kartu bezpečnostných údajov) môžete nájsť a stiahnuť na: [nedis.sk/rdin5005bk#support](http://nedis.sk/rdin5005bk#support)

Ak potrebujete ďalšie informácie o zhode, obráťte sa na zákaznický servis:

Web: [www.nedis.com](http://www.nedis.com)

E-mail: [service@nedis.com](mailto:service@nedis.com)

Nedis B.V., de Tweeling 28

5215 MC 's-Hertogenbosch, Holandsko

## CS Rychlý návod

# Internetový radiopřijímač

RDIN5005BK



Více informací najdete v rozšířené příručce online: [ned.is/rdin5005bk](http://ned.is/rdin5005bk)

## Zamýšlené použití

RDIN5005BK značky Nedis je multifunkční internetový radiopřijímač.

Tento radiopřijímač dokáže přijímat FM rádio, digitální rádio DAB+ a internetové rádio.

Výrobek je vybaven funkcemi časovače, budíku, zdřímnutí, stmívače, usínání a předpovědi počasí.

Rádío můžete ovládat ručně, pomocí dálkového ovládání, nebo jej můžete spárovat s chytrým telefonem či tabletem přes Bluetooth a streamovat hudbu.

Tento výrobek je určen výhradně k použití ve vnitřních prostorách.

Výrobek není určen k profesionálnímu použití.

Tento výrobek není určen k použití osobami (včetně dětí) se sníženými fyzickými, smyslovými nebo duševními schopnostmi nebo s nedostatečnými zkušenostmi a znalostmi, pokud nejsou pod dozorem nebo jim nebyly sděleny pokyny týkající se bezpečného používání výrobku osobou odpovědnou za jejich bezpečnost.

Jakékoli úpravy výrobku mohou ovlivnit jeho bezpečnost, záruku a správné fungování.

## Technické údaje

Produkt	Internetový radiopřijímač
Číslo položky	RDIN5005BK
Rozměry (š x v x h)	255 × 100 × 128 mm
Hmotnost	1,4 kg
Napájecí vstup	100 - 240 V
Bezdrátové připojení	Wi-Fi / Bluetooth*
Verze Bluetooth®	5.0 + EDR
Frekvenční rozsah Bluetooth®	2402 - 2480 W
Vysílací výkon Bluetooth® rádia	4 dBm
Zisk antény Bluetooth®	0 dBi
Wi-Fi	802.11b/g/n (WLAN)
Frekvenční rozsah Wi-Fi	2400 - 2843.5 W
Vysílací výkon Wi-Fi rádia	18,5 dBm
Zisk antény Wi-Fi	2 dBi
Rádiová pásma	FM / DAB+



Frekvenční rozsah FM	87,5 - 108 W
Frekvenční rozsah DAB+	174,928 - 239,2 W
Zvukový výstupní výkon (RMS)	2 x 7 W
Zvukový výstupní špičkový výkon	2 x 21 W
Velikost budiče	2 x 2,5"
Displej	TFT 2,4"
Podporované formáty pro přehrávání	MP3, WMA, AAC, FLAC, WAV
Streamovací protokoly	UpnP, DLNA
Nabíjecí konektor USB	5 VDC / 1 A
Vstupní konektor	Sluchátka
Uložení rádiových přednastavení	> 250 stanic
Příkon v provozu	29 W
Příkon v pohotovosti	< 2 W

## Hlavní části (obrázek A)

- |   |                    |
|---|--------------------|
| 1 Anténa                                | 5 Dálkové ovládání |
| 2 Rádio                                 | 6 Napájecí kabel   |
| 3 Nabíjecí konektor USB                 | 7 Držák antény     |
| 4 3,5mm výstupní konektor pro sluchátka | 8 Napájecí vstup   |

## Bezpečnostní pokyny

### VAROVÁNÍ



Chcete-li zabránit poškození sluchu, neposlouchejte delší dobu hudbu při vysoké úrovni hlasitosti.

- Před instalací či používáním výrobku si nejprve kompletně přečtěte pokyny obsažené v tomto dokumentu a ujistěte se, že jim rozumíte. Dokument uschovejte pro případné budoucí použití.
- Výrobek používejte pouze tak, jak je popsáno v tomto dokumentu.
- Výrobek nepoužívejte, pokud je jakákoli část poškozená nebo vadná. Poškozený nebo vadný výrobek okamžitě vyměňte.
- Zabraňte pádu výrobku a chraňte jej před nárazy.
- Servisní zásahy na tomto výrobku smí provádět pouze kvalifikovaný technik údržby, sníží se tak riziko úrazu elektrickým proudem.
- Dojde-li k jakémukoli problému, odpojte výrobek ze sítě a od jiných zařízení.
- Používejte vždy pouze přiložený napájecí kabel.
- Nevystavujte výrobek působení vody ani vlhkosti.
- Nepoužívejte výrobek tam, kde může dojít ke šplíchání vody, např. v koupelnách, u bazénů či v blízkosti umyvadel.
- Nepoužívejte tento výrobek ve vaně, sprše či vodních nádržích.

- Dodržte označení kladného (+) a záporného (-) pólu na článku, baterii a v zařízení a zajistíte správné použití.
- Nepoužívejte články či baterie, které nejsou určeny k použití v tomto typu výrobku.
- Pokud dojde ke spojení článků nebo baterie, okamžitě vyhledejte lékařskou pomoc.
- Články či baterie používejte pouze k účelu, pro který jsou určeny.
- Děti smějí baterii používat pouze pod dohledem.
- Ve výrobku nemíchejte baterie různých výrobců, kapacit, velikostí a typu.
- Vybitou baterii ekologicky zlikvidujte.
- Pokud je to možné, vyjměte baterii z výrobku, když ho nepoužíváte.
- Chrňte si oči před vystavením viditelnému a/nebo infračervenému záření. Při vystavení přijměte adekvátní opatření.
- Výrobek může způsobovat rušení okolních zařízení.
- Nepoužívejte výrobek v místech, kde je použití bezdrátových zařízení zakázáno kvůli potenciálnímu rušení ostatních elektronických zařízení, což by mohlo vést ke vzniku bezpečnostního rizika.
- Během používání výrobek nezakrývejte.
- Umístěte výrobek na stabilní a rovný povrch.
- Nepoužívejte časovač ani samostatný systém dálkového ovládání, který by výrobek zapínal automaticky.
- Udržujte v dostatečné vzdálenosti od hořlavých předmětů.
- Nesnažte se výrobek otevřít.
- Nepoužívejte prodlužovací kabel.
- Je-li výrobek zapnutý, nenechávejte jej nikdy bez dozoru.
- Výrobek udržujte mimo dosah dětí.
- Poslech hudby dlouhou dobu při vysoké hlasitosti způsobuje poškození sluchu.
- Nesnažte se výrobek opravovat. V případě poškození je třeba výrobek řádně zlikvidovat.

## Vložte baterii

1. Vložte požadované baterie do prostoru pro baterie na zadní straně dálkového ovládání **A 5**.
- i** Dodržte označení kladného (+) a záporného (-) pólu na článku, baterii a v zařízení a zajistíte správné použití.

## Připojení výrobku

1. Napájecí kabel **A 6** zapojte do napájecího konektoru **A 8**.
2. Druhý konec **A 6** zapojte do zásuvky.

## Nabíjení telefonu

1. Chcete-li zařízení nabít, připojte chytrý telefon nebo tablet pomocí USB kabelu do USB konektoru **A 3**.

## Ovládací prvky rádia (obrázek B)

<b>9</b>	Tlačítko menu	Stiskem se vrátíte do nabídky.
<b>10</b>	Displej	Zobrazuje informace a nastavení.
<b>11</b>	Tlačítko zap. / standby	Stiskem aktivujete nebo deaktivujete pohotovostní režim (standby).
<b>12</b>	Tlačítko režimu	Stiskem přepínáte mezi zdroji zvuku.
<b>13</b>	Čidlo dálkového ovládání	Namířte dálkové ovládání na snímač.

14	Tlačítko doleva	Stiskem vyberte předchozí stanici, skladbu či položku nabídky.
	Tlačítko doprava	Stiskem vyberte následující stanici, skladbu či položku nabídky. Režim internetového rádia / Bluetooth: Stiskem přiblížíte/oddálíte ikonu.
15	Tlačítko přednastavení 1 / STOP	Režim internetového rádia / FM: Stiskem vyberte přednastavenou 1 stanici. Režim Bluetooth: Stiskem zastavíte aktuální skladbu.
	Tlačítko přednastavení 2 / PLAY	Režim internetového rádia / FM: Stiskem vyberte přednastavenou 2 stanici. Režim Bluetooth: Stiskem obnovíte přehrávání aktuální skladby.
16	Tlačítko Preset	DAB / FM: Stiskem tlačítka provádíte přednastavení rádiových stanic. Režim nabídky: Stiskem tlačítka opustíte nabídku.
17	Regulátor hlasitosti / navigace nabídkami / tlačítko OK	Režim přehrávání: Otočením regulátoru zvyšujete či snižujete hlasitost. Režim nabídky: Otočením regulátoru se pohybujete nabídkami. Stiskem potvrzujete volbu.
18	Tlačítko ztišení	Stiskem tlačítka ztišíte nebo obnovíte zvuk.
19	Tlačítko přednastavení 3 / předchozí	Režim internetového rádia / FM: Stiskem vyberte přednastavenou 3 stanici. Režim Bluetooth: Stiskem přehrajete předchozí skladbu.
	Tlačítko přednastavení 4 / následující	Režim internetového rádia / FM: Stiskem vyberte přednastavenou 4 stanici. Režim Bluetooth: Stiskem přehrajete následující skladbu.

## Použití dálkového ovládání (obrázek C)

20	Tlačítko zap. / standby	Zapínání nebo vypínání zařízení. Aktivace či deaktivace pohotovostního režimu.
21	Tlačítko Info	Zobrazení informací.
22	Tlačítko spánku	Nastavení režimu spánku
23	Směrové šipky	Směrové šipky.
24	Tlačítka čísel	Výběr uložených stanic.
25	Tlačítko Preset	Přednastavené rádiové stanice. Zadávání čísel a písmen.
26	Tlačítko ztišení	Ztišení a zapnutí zvuku.
27	Tlačítko Alarm	Režim budíku.
28	Tlačítko časovače	Funkce časovače.
29	Tlačítko pro přidání hlasitosti +	Zvýšení hlasitosti.
30	Tlačítko OK	Potvrdit.
31	Tlačítko Volume–	Snížení hlasitosti.
32	Tlačítko ekvalizéru	Výběr hudebního scénáře.

## Síťová konfigurace (LAN/WAN)

1 Stěny či strop mohou snižovat sílu signálu Wi-Fi.

1 Nainstalujte výrobek ve vzdálenosti 1205 m od přístupového bodu Wi-Fi.

1 Pokud používáte výrobek poprvé, budete systémem vyzváni k nastavení jazyka a konfiguraci sítě.

1. Zapněte výrobek pomocí **B 11**.
2. Výběr jazyka.
3. Na displeji se zobrazí: „Enable ‘Check Network’ when Power On?“ (Povolit při zapnutí kontrolu sítě?). Chcete-li se připojit k síti, zvolte možnost „Yes“ (Ano).
4. Dále se zobrazí: „Would you like to configure Network now?“ (Chcete nakonfigurovat síť teď?).
  - Yes (Ano). Systém začne vyhledávat bezdrátové sítě. Na displeji se zobrazí seznam dostupných bezdrátových sítí.
  - Yes (WPS) (Ano - WPS). Stiskněte tlačítko WPS na vašem směrovači Wi-Fi. (Pouze směrovače WPS)
  - No (Ne). Pokud chcete poslouchat stanici s pozemním vysíláním nebo použít reproduktor s externím zařízením.
5. Vyberte otočením regulátor hlasitosti **B 17**.
6. Stisknutím **B 17** potvrďte.

1 Pokud výrobek nenajde žádnou bezdrátovou síť, na displeji **B 10** se zobrazí „No Wireless Networks Found“ (Nebyla nalezena žádná bezdrátová síť).

Změňte polohu výrobku a zkontrolujte směrovač WLAN.

1. Vyberte síť.
2. Potvrďte stiskem tlačítka OK **C 30**.
3. Zadejte heslo.

### Rádio:

1. Otočením **B 17** vyberte písmeno nebo číslo.
  2. Stiskem tlačítka Další **B 14** přepněte na následující písmeno nebo číslo.
  3. Opakováním výše uvedených kroků dokončíte celé heslo.
  4. Stiskem **B 17** heslo potvrďte.
- 1 Pokud zadáte špatné písmeno nebo číslo, stiskněte tlačítko Předchozí **B 14**.  
Vraťte se k danému místu a písmeno nebo číslo opravte.  
Chcete-li přejít na následující místo, stiskněte tlačítko **B 14**.

### Dálkové ovládání:

1. Stiskněte tlačítko příslušného čísla **C 24** nebo použijte směrové šipky **C 23**.
2. Stiskem **C 30** potvrďte písmeno nebo číslo.
3. Stiskem **C 30** heslo potvrďte.

1 Nejlepšího příjmu rádiového signálu dosáhnete vytažením antény **A 1**.

Pokud je připojení k Wi-Fi úspěšné, na displeji **B 10** se zobrazí hlavní nabídka.

Internetový radiopřijímač	Světové rádiové stanice.
Centrum médií	Přístup k vašim zařízením UpnP.
Informační centrum	Počasí, finanční a systémové informace.
FM	FM rádiové stanice.

DAB	DAB rádiové stanice.
Bluetooth	Přístup ke všem zařízením připojeným přes Bluetooth.
Konfigurace	Různá systémová nastavení.
Místní rádio	Rádiové stanice v určitém regionu.

**i** Pokud výrobek použijete znovu ve stejné síti Wi-Fi, automaticky se připojí. Pokud chcete změnit síť Wi-Fi, změňte konfiguraci sítě.

## Prohlášení o shodě

Společnost Nedis B.V. coby výrobce prohlašuje, že výrobek RDIN5005BK značky Nedis, vyrobený v Číně, byl přezkoušen v souladu se všemi relevantními normami a nařízeními EK a že všemi zkouškami úspěšně prošel. Patří sem mimo jiné také nařízení RED 2014/53/EU.

Kompletní prohlášení o shodě (a případně bezpečnostní list) můžete najít a stáhnout na adrese: [nedis.cs/rdin5005bk#support](http://nedis.cs/rdin5005bk#support)

Další informace týkající se shody s předpisy získáte u oddělení služeb zákazníkům:

Web: [www.nedis.com](http://www.nedis.com)

E-mail: [service@nedis.com](mailto:service@nedis.com)

Nedis B.V., de Tweeling 28

5215 MC 's-Hertogenbosch, Nizozemsko

RO

Ghid rapid de inițiere

## Radio internet

RDIN5005BK



Pentru informații suplimentare, consultați manualul extins, disponibil online:

[ned.is/rdin5005bk](http://ned.is/rdin5005bk)

## Utilizare preconizată

Nedis RDIN5005BK este un radio internet multifuncțional.

Aparatul de radio înglobează FM, DAB+ și radio internet.

Produsul este prevăzut cu temporizator, alarmă, somn scurt, atenuator, somn și funcții meteo.

Puteți controla manual aparatul de radio, de la telecomandă sau îl puteți asocia cu smartphone-ul sau tableta prin intermediul Bluetooth pentru a reda muzică.

Produsul este destinat exclusiv pentru utilizare în interior.

Produsul nu este destinat utilizării profesionale.

Acest produs nu este destinat utilizării de către persoane (inclusiv copii) cu abilități fizice, senzoriale sau mentale reduse, sau lipsite de experiență și cunoștințe, decât dacă sunt supravegheate sau instruite în privința utilizării produsului de către o persoană responsabilă pentru siguranța lor.

Orice modificare a produsului poate avea consecințe pentru siguranța, garanția și funcționarea corectă a produsului.

## Specificații

Produs	Radio internet
Numărul articolului	RDIN5005BK
Dimensiuni (l x l x a)	255 x 180 x 105 mm
Greutate	1,4 kg
Intrare alimentare electrică	100 - 240 V
Conexiune wireless	Wi-Fi / Bluetooth*
Versiunea Bluetooth®	5.0 + EDR
Gama de frecvențe Bluetooth®	2402 - 2480 W
Putere de transmisie radio Bluetooth®	4 dBm
Căștig antenă Bluetooth®	0 dBi
Wi-Fi	802.11b/g/n (WLAN)
Interval de frecvențe Wi-Fi	2400 - 2843.5 W
Putere de transmisie radio rețea Wi-Fi	18,5 dBm
Căștig antenă Wi-Fi	2 dBi
Benzi de frecvență radio	FM / DAB+
Interval de frecvențe FM	87,5 - 108 W
Interval de frecvențe DAB+	174,928 - 239,2 W
Ieșire electrică (RMS)	2 x 7 W
Ieșire electrică vârf audio	2 x 21 W
Dimensiune driver	2 x 2,5"
Afișaj	TFT 2,4"
Redare media acceptată	MP3, WMA, AAC, FLAC, WAV
Protocoluri de redare	UpnP, DLNA
Port de încărcare USB	5 VDC / 1 A
Ieșire conexiune	Căști
Salvarea presetărilor radio	> 250 stații
Consum de electricitate în uz	29 W
Consum de electricitate în așteptare	< 2 W

## Piese principale (imagine A)

- 1 Antenă
- 2 Radio
- 3 Port de încărcare USB
- 4 Ieșire căști de 3,5 mm
- 5 Telecomandă
- 6 Cablu electric
- 7 Suport antenă
- 8 Intrare alimentare electrică

## Instrucțiuni de siguranță



Pentru a preveni posibila afectare a auzului, nu ascultați la niveluri mari ale volumului sonor pentru perioade lungi.

- Asigurați-vă că ați citit complet și că ați înțeles instrucțiunile din acest document înainte de a instala sau utiliza produsul. Păstrați acest document pentru a-l consulta ulterior.
- Folosiți produsul exclusiv conform descrierii din acest document.
- Nu folosiți produsul dacă o piesă este deteriorată sau defectă. Înlocuiți imediat produsul deteriorat sau defect.
- Nu lăsați produsul să cadă și evitați ciocnirile elastice.
- Service-ul asupra acestui produs poate fi realizat doar de către un tehnician calificat pentru întreținere, pentru a reduce riscul de electrocutare.
- Deconectați produsul de la sursa electrică și de la alte echipamente în cazul în care apar probleme.
- Folosiți numai cablul de alimentare furnizat.
- Nu expuneți produsul la apă sau umezeală.
- Nu folosiți produsul în locuri în care poate apărea împrăscarea cu apă, de exemplu săli de baie, piscine sau în apropierea chiuvelor.
- Nu folosiți acest produs în cadă, duș sau într-un rezervor plin cu apă.
- Respectați marcasele plus (+) și minus (-) de pe elementele de baterie, baterie și echipament și asigurați-vă că le utilizați corect.
- Nu folosiți elemente sau baterii care nu au fost proiectate pentru a fi folosite cu produsul.
- Apelați la un consult medical imediat în cazul înghițirii unui element sau a unei baterii.
- Folosiți în respectiva aplicație exclusiv elementul de baterie sau bateria destinată acestui scop.
- Utilizarea bateriilor de către copii trebuie să se facă sub supraveghere.
- Nu folosiți împreună într-un produs elemente de baterie de la producători diferiți, de capacitate, dimensiune sau tip diferite.
- Eliminați corect bateria epuizată.
- Când este posibil, scoateți bateria din produs, când acesta nu este în uz.
- Protejați ochii împotriva expunerii la radiații vizibile și/sau infraroșii. Luați măsuri adecvate de precauție în cazul expunerii.
- Produsul poate produce interferențe cu dispozitivele din apropiere.
- Nu folosiți produsul în locuri în care este interzisă folosirea dispozitivelor wireless din cauza posibilei interferențe cu alte dispozitive electronice, care poate produce pericole pentru siguranță.
- Nu acoperiți produsul în timpul utilizării.
- Așezați produsul pe o suprafață stabilă și plană.
- Nu folosiți un temporizator sau un sistem separat de telecomandă care pornește automat produsul.
- Păstrați distanța față de obiectele inflamabile.
- Nu deschideți produsul.
- Nu folosiți prelungitoare.
- Nu lăsați produsul nesupravegheat când este pornit.
- Nu lăsați produsul la îndemâna copiilor.
- Ascultarea la volum mare pe durate lungi vă va afecta auzul.
- Nu reparați produsul. Dacă este deteriorat, trebuie eliminat adecvat.

## Amplasați bateria

1. Introduceți bateriile necesare în compartimentul pentru baterii din spatele telecomenzii **A 5**.
- 1 Respectați marcajele plus (+) și minus (-) de pe elementele de baterie, baterie și echipament și asigurați-vă că le utilizați corect.

## Conectarea produsului

1. Conectați cablul de alimentare **A 6** în mufa de alimentare electrică **A 8**.
2. Conectați celălalt capăt al **A 6** la o priză electrică.

## Încărcarea telefonului dvs.

1. Conectați un smartphone sau o tabletă cu ajutorul unui cablu USB la portul USB **A 3** pentru a încărca dispozitivul.

## Comenzile de pe radio (imagine B)

9	Buton menu	Apăsați pentru a reveni la meniul.
10	Afișaj	Prezintă informații și setări.
11	Buton pornit / așteptare	Apăsați pentru accesarea modului așteptare sau pentru ieșirea din acest mod.
12	Buton pentru mod	Apăsați pentru a comuta între sursele audio.
13	Senzor telecomandă	Orientați telecomanda către senzor.
14	Buton stânga	Apăsați pentru a selecta postul de radio, piesa sau punctul de meniu anterior.
	Buton dreapta	Apăsați pentru a selecta următorul post de radio, piesă sau punct de meniu. Mod Radio internet / Bluetooth: Apăsați pentru mărire sau micșorare pe o pictogramă.
15	Buton presetare 1 / STOP	Mod Radio internet / FM: Apăsați pentru a alege postul de radio presetat 1. Modul Bluetooth: Apăsați pentru a opri melodia prezentă.
	Buton presetare 2 / PLAY	Mod Radio internet / FM: Apăsați pentru a alege postul de radio presetat 2. Modul Bluetooth: Apăsați pentru a relua melodia prezentă.
16	Buton Preset	DAB / FM: Apăsați butonul pentru a preseta posturile de radio. Modul meniu: Apăsați butonul pentru a ieși din modul meniu.
17	Rotiță de comandă volum/ rotiță de comandă navigație/ buton OK	Modul redare: Răsuciți rotița pentru a crește sau reduce volumul. Modul meniu: Răsuciți rotița pentru a naviga prin meniu. Apăsați pentru a confirma selecția.
18	Buton anulare sonor	Apăsați butonul pentru a dezactiva sau activa sunetul.
19	Buton presetare 3 / Înapoi	Mod Radio internet / FM: Apăsați pentru a alege postul de radio presetat 3. Modul Bluetooth: Apăsați pentru a reda melodia anterioară.
	Buton presetare 4 / Înainte	Mod Radio internet / FM: Apăsați pentru a alege postul de radio presetat 4. Modul Bluetooth: Apăsați pentru a reda melodia următoare.



## Cu ajutorul telecomenzii (imagine C)

20	Buton pornit / așteptare	Porniți sau opriți dispozitivul. Accesarea sau ieșirea din modul așteptare.
21	Buton Info	Vizualizare informații.
22	Buton așteptare	Setarea modului așteptare (sleep)
23	Butoane săgeți	Navigare.
24	Butoane cifre	Selectați posturile de radio selectate.
25	Buton Preset	Presetați posturile de radio. Introduceți cifre și litere.
26	Buton anulare sonor	Dezactivați sau activați sunetul.
27	Buton Alarm	Mod alarmă.
28	Buton temporizator	Funcție temporizare.
29	Buton volum+	Creșteți volumul.
30	Buton OK	Confirmă.
31	Buton Volume -	Reduceți volumul.
32	Buton egalizator	Selectați scenariul de sunet.

## Configurație rețea (LAN/WLAN)

i Peretii sau tavanele pot reduce puterea conectivității Wi-Fi.

i Montați produsul la o distanță de 1205 metri față de punctul de acces Wi-Fi.

i La prima folosire a produsului, sistemul vă va cere să setați limba și configurațiile de rețea.

1. Porniți produsul de la **B11**.
2. Selectați limba.
3. „Activați 'Verificare rețea' la pornire?” Selectați „Da” pentru conectare la rețea.
4. „Doriți să configurați acum rețeaua?”
  - Da. Sistemul începe scanarea pentru rețele wireless. Afișajul arată o listă de rețele wireless disponibile.
  - Da (WPS). Apăsați butonul WPS de pe routerul Wi-Fi. (Numai routere WPS)
  - Nu. Dacă doriți să ascultați un post terestru sau să folosiți difuzorul cu un dispozitiv extern.
5. Răsuciți roțița pentru controlul volumului **B17** pentru a selecta.
6. Apăsați **B17** pentru a confirma.

i Afișajul **B10** arată „Nu au fost găsite rețele wireless” dacă produsul nu găsește nicio rețea wireless.

Schimbați locația produsului și verificați routerul WLAN.

1. Selectați rețeaua.
2. Apăsați butonul OK **C30** pentru a confirma.
3. Introduceți parola.

### Radio:

1. Răsuciți **B17** pentru selectarea unei litere sau a unei cifre.
2. Apăsați butonul următor **B14** pentru următoarea literă sau cifră.

3. Repetați pașii de mai sus pentru parola completă.
  4. Apăsați **B17** pentru a confirma parola.
- 1 Apăsați butonul anterior **B14** dacă introduceți o literă sau cifră greșită. Mergeți la locul de introducere respectiv și corecți litera sau cifra. Apăsați butonul următor **B14** dacă doriți să mergeți la următorul loc de introducere.

#### Telecomandă:

1. Apăsați butoanele cifre respective **C24** sau folosiți butoanele săgeți **C23**.
2. Apăsați **C30** pentru confirmarea unei litere sau a unei cifre.
3. Apăsați **C30** pentru a confirma parola.

- 1 Extindeți antena **A1** pentru cea mai bună recepție radio posibilă.

În cazul în care conexiunea Wi-Fi reușește, afișajul **B10** va prezenta meniul principal.

Radio internet	Posturi de radio la nivel mondial.
Centru media	Acces la dispozitivele UprP.
Centru de informații	Informații meteo, financiare și despre sistem.
FM	Posturi de radio FM.
DAB	Posturi de radio DAB.
Bluetooth	Acces la toate dispozitivele conectate cu Bluetooth.
Configurație	Diverse setări ale sistemului.
Radio local	Posturi radio dintr-o anumită regiune.

- 1 Produsul se conectează automat dacă îl folosiți din nou în rețeaua Wi-Fi. Schimbați configurația rețelei dacă doriți să schimbați rețeaua Wi-Fi.

## Declarație de conformitate

Noi, Nedis B.V., declarăm, în calitate de producător, că produsul RDIN5005BK de la marca noastră Nedis®, fabricat în China, a fost testat în conformitate cu toate standardele CE și reglementările relevante și că toate testele au fost trecute cu succes. Aceasta include, dar nu se limitează la directiva RED 2014/53/UE.

Declarația de conformitate completă (și fișa tehnică de securitate, dacă este cazul) pot fi găsite și descărcate prin intermediul:

[nedis.ro/rdin5005bk#support](http://nedis.ro/rdin5005bk#support)

Pentru informații suplimentare privind respectarea conformității, contactați serviciul clienți:

Site web: [www.nedis.com](http://www.nedis.com)

E-mail: [service@nedis.com](mailto:service@nedis.com)

Nedis B.V., de Tweeling 28

5215 MC 's-Hertogenbosch, Olanda



