



MOTOROLA

Bedienungsanleitung

MBP28, MBP28/2, MBP28/3,

MBP28/4

MBP28 Twin, MBP28 Trio,

MBP28 Quadro



Baby-Überwachungssystem

Technische Änderungen ohne vorherige
Ankündigung vorbehalten.

Willkommen...

bei Motorola und viel Spaß mit Ihrem neuen Baby-Überwachungssystem!

Wir freuen uns, dass Sie sich für ein MBP28-Modell von Motorola entschieden haben, einem System, mit dem Sie nicht nur Ihr Baby im Zimmer nebenan, sondern auch Ihre älteren Kinder in ihrem Spiel- bzw. Kinderzimmer überwachen können.

Bitte bewahren Sie den datierten Originalkaufbeleg gut auf. Damit Sie den Garantieservice für Ihr Motorola-Produkt in Anspruch nehmen können, müssen Sie eine Kopie des datierten Kaufbelegs vorlegen. Eine Registrierung ist diesbezüglich nicht erforderlich.

Kontakt für produktbezogene Fragen:

Frankreich: +33 1 81 93 02 00

E-Mail: info@babysun.com

Europa: +49 (0)1805 938 802

E-Mail: motorola-mbp@tdm.de

Diese Bedienungsanleitung enthält alle wichtigen Informationen zu Ihrem neuen Baby-Überwachungssystem.

Bei Inbetriebnahme bitte den Akkupack in die Eltern-Einheit einsetzen und voll aufladen. Dies gewährleistet den netzlosen Betrieb, während die Einheit am Gürtelclip getragen bzw. an einem anderen Ort platziert wird. Bitte lesen Sie vor Inbetriebnahme der Einheiten auch die „Sicherheitshinweise“ auf Seite 9 sorgfältig durch.

Verpackungsinhalt

- Eltern-Einheit
- Kamera-Einheit(en)
- Aufladbarer Ni-Mh-Akkupack für die Eltern-Einheit
- Akkufachabdeckung für die Eltern-Einheit
- Gürtelclip für die Eltern-Einheit
- Netzteil für die Eltern-Einheit
- Netzteil(e) für die Kamera-Einheit(en)

Im Lieferumfang von Twin-, Trio- und Quadro-Modellen sind entsprechend viele Kamera-Einheiten mit Netzteilen enthalten.

Die Eltern-Einheit

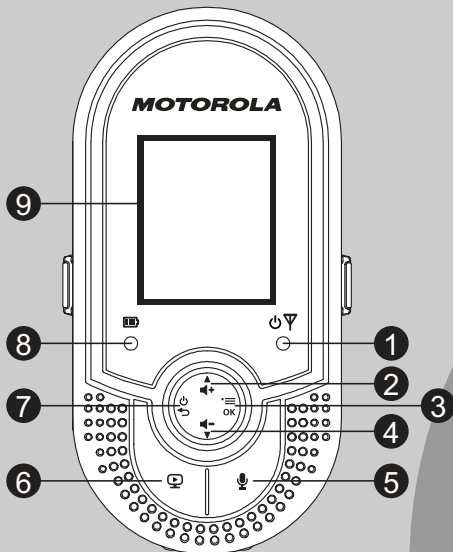

1 Betriebsanzeige

An: Eltern-Einheit ist eingeschaltet.
Blinkt: Eltern-Einheit sucht nach einer Kamera-Einheit.
Aus: Eltern-Einheit ist ausgeschaltet.

2 Nach-oben-Taste / Lautstärke erhöhen

Im Stand-by-Modus: Lautstärke des Lautsprechers erhöhen
In Menüs: Nach oben bewegen

3 Menü-Taste / OK

Im Stand-by-Modus: Hauptmenü aufrufen
In Menüs: Untermenü aufrufen oder Einstellung bestätigen

4 Nach-unten-Taste / Lautstärke verringern

Im Stand-by-Modus: Lautstärke des Lautsprechers verringern
In Menüs: Nach unten bewegen

5 Sprechtaste

In Menüs bzw. im Stand-by-Modus: Taste gedrückt halten, um zum Baby zu sprechen. Zum Beenden der Sprechfunktion einfach die Taste loslassen.
Bei ausgeschaltetem Display: LCD-Anzeige einschalten

6 LCD-Taste

Im Überwachungsmodus: LCD-Anzeige ein-/ausschalten
In Menüs: In den Stand-by-Betrieb wechseln

7 EIN/AUS-Taste / Zurück

Im ausgeschalteten Zustand: Eltern-Einheit einschalten
Im Überwachungsmodus: Kamerakanal wechseln
In Menüs bzw. im Stand-by-Modus: Taste zum Ausschalten der Eltern-Einheit gedrückt halten
In Menüs: Abbrechen und zurückgehen (Menü schließen)

8 Akkustand/Ladeanzeige







An (konstant): Ladevorgang
Blinkt: Geringe Akkukapazität







HINWEIS

Ist das Netzteil angeschlossen, leuchtet die LED auch dann auf, wenn der Akkupack nicht eingesetzt ist.

9 Farbdisplay (LCD)

Angezeigte Symbole (Eltern-Einheit)

Symbol	Beschreibung
	Verbindungsanzeige (Anzeige der Signalstärke) Kein Symbol = keine Verbindung zwischen Kamera- und Eltern-Einheit
	Lautsprecher der Eltern-Einheit stummgeschaltet
	Anzeige der Lautsprecherlautstärke (Eltern-Einheit) von 1 (leise) bis 5 (laut)
	Wiedergabe Schlaflied(er)
	Anzeige der aktuell verwendeten Kamera-Einheit
24°C	Anzeige der von der aktuellen Kamera-Einheit festgestellten Raumtemperatur (Messbereich: 14 °C bis 39 °C)
	Alarm (Erinnerungsfunktion) gestellt

	Geräuschalarm aktiviert
	Anzeige bei angeschlossenem Netzteil und nicht eingesetztem Akkupack
	Akku schwach – bitte aufladen!
	Halbe Akkukapazität (mehr Balken = größere Akkukapazität)
	Akku voll aufgeladen
	Ladeanimation (Ladevorgang)

Menüstruktur (Eltern-Einheit)

HAUPTMENÜ	EINH. AUSW.	SPRACHE	TIMER	HELLIGKEIT	GERÄU. ALARM	SIGNALTÖNE	ANM. (VERB.)	RÜCKSETZEN
UNTERMENÜ	Baby-Einheit 1 Baby-Einheit 2 Baby-Einheit 3 Baby-Einheit 4 Alle Baby-Einh.		Timer aktiv. Timer einstellen	Stufe 1 ~ 5	Ein Aus	Akku- Warnton Verb.warnung		

Hinweis: Nur verbundene Baby-Einheiten erscheinen in der Liste.

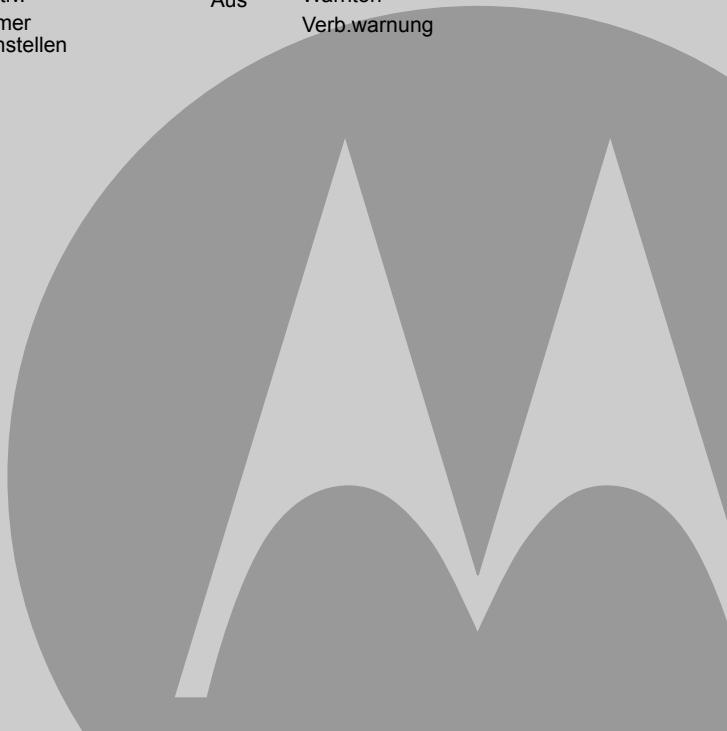

Die Kamera-Einheit

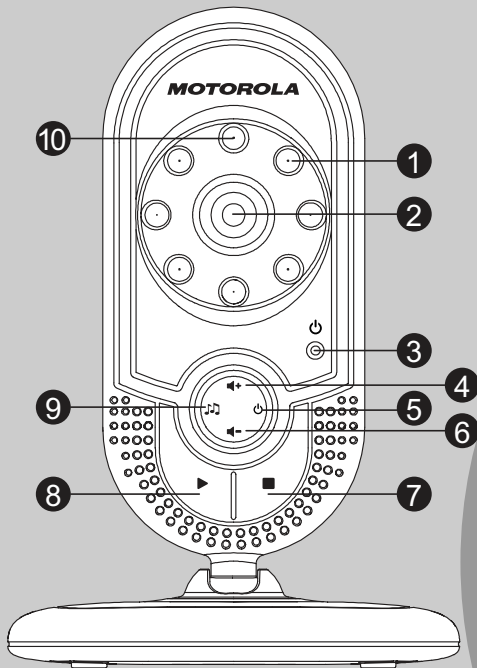

1 Infrarot-LED

4 Infrarot-LED für den Nachtsicht-Modus

2 Kamera

3 Betriebs-/Verbindungsanzeige

An (konstant): Kamera-Einheit eingeschaltet und mit Eltern-Einheit verbunden

Blinkt schnell: Kamera-Einheit bereit zur Anmeldung (Verbindungsherstellung)

Blinkt langsam: Kamera-Einheit außer Reichweite bzw. nicht angemeldet

Aus: Kamera-Einheit ausgeschaltet

4 Nach-oben-Taste / Lautstärke erhöhen

Lautstärke des Lautsprechers erhöhen

5 EIN/AUS-Taste

Kamera-Einheit einschalten

Zum Ausschalten der Kamera-Einheit Taste gedrückt halten

6 Nach-unten-Taste / Lautstärke verringern

Lautstärke des Lautsprechers verringern

7 Stopp-Taste

Wiedergabe von Schlafliedern beenden

8 Wiedergabe-Taste

Ausgewählte(s) Schlaflied(er) abspielen

9 Schlaflied-Taste

Schlaflied(er) auswählen und abspielen –

Verbindung zwischen den Einheiten erforderlich!

Während der Wiedergabe: Anderes Schlaflied auswählen/abspielen

10 Lichtsensor

Lichtsensor zur automatischen Aktivierung der Nachtsichtfunktion

Wichtige Hinweise zur Benutzung

- Um die Funktionen des Babyphones nutzen zu können, muss zwischen Eltern- und Kamera-Einheit(en) eine Funkverbindung bestehen, wobei die (Funktions-)Reichweite von den Umgebungsbedingungen abhängig ist.
- Große metallische Gegenstände wie z. B. Kühlschränke, Spiegel, Schränke, Metalltüren oder Stahlbeton können das Funksignal zwischen Eltern- und Kamera-Einheit(en) blockieren.
- Die Signalstärke kann auch durch andere feste Strukturen (Wände) oder durch Funk-, Elektro- und Elektronikgeräte wie z. B. Fernseher, Computer, schnurlose Telefone oder Handys, Leuchtstofflampen oder Dimmer(schalter) negativ beeinflusst werden.
- Bei schwacher Verbindung die Eltern- und/oder Kamera-Einheit(en) im Zimmer an anderer Stelle platzieren.

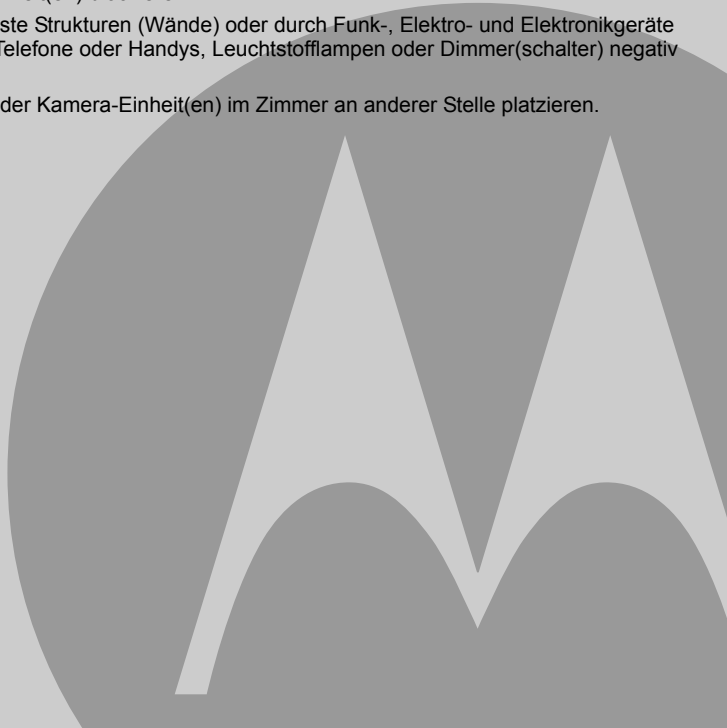



1. SICHERHEITSHINWEISE	9	4.6 Kamerakanal einstellen und automatisch wechseln.....	17
2. ERSTE SCHRITTE	10	4.7 Verbindung zwischen Eltern- und Kamera-Einheit(en) herstellen.....	18
2.1 Netzteil der Kamera-Einheit(en) anschließen.	10	4.8 Einheiten zurücksetzen	18
2.2 Akkupack in die Eltern-Einheit einsetzen	11	5. ENTSORGUNG DES PRODUKTS (HINWEISE ZUM UMWELT-SCHUTZ)	19
2.3 Gürtelclip/Standfuß verwenden (Eltern-Einheit).....	12	6. REINIGUNG UND PFLEGE	19
3. IHR BABYPHONE	12	7. HÄUFIG GESTELLTE FRAGEN (FAQ)	20
3.1 Eltern-Einheit ein-/ausschalten.....	12	8. ALLGEMEINE INFORMATIONEN	21
3.2 Kamera-Einheit(en) ein-/ausschalten	12	9. TECHNISCHE DATEN	26
3.3 Lautstärke des Lautsprechers von Eltern-/Kamera-Einheit(en) einstellen	13	10. EU-KONFORMITÄTSERKLÄRUNG	27
3.4 Sprechfunktion nutzen.....	13		
3.4.1 Lautstärke einstellen	13		
3.5 Temperatur-Alarm	14		
3.6 Schlaflied(er) auswählen und abspielen.....	14		
3.7 Kamerakanäle wechseln	14		
4. EINSTELLUNGEN (ELTERN-EINHEIT)	15		
4.1 Sprache einstellen	15		
4.2 Erinnerungsfunktion.....	15		
4.2.1 Erinnerungsalarm aktivieren/deaktivieren	15		
4.2.2 Erinnerungsalarm einstellen	16		
4.3 Helligkeit einstellen.....	16		
4.4 Geräuschalarm ein-/ausschalten.....	16		
4.5 Signaltöne ein-/ausschalten	17		

1. SICHERHEITSHINWEISE



ACHTUNG!

STRANGULATIONSGEFAHR – Netzkabel außer Reichweite des Babys halten!

Kamera-Einheit(en) bzw. Kabel NICHT ins Bett des Babys legen!

Kabel in sicherem Abstand außerhalb der Reichweite des Babys sichern.

**KEINE Verlängerungskabel mit Netzteilen verwenden!
Nur die im Lieferumfang enthaltenen Netzteile verwenden.**

Dieses System entspricht bezüglich elektromagnetischer Felder allen einschlägigen Normen und ist in seiner Anwendung sicher, wenn es wie hier beschrieben benutzt wird. Lesen Sie also diese Bedienungsanleitung sorgfältig durch, bevor Sie die Einheiten benutzen.

- Platzieren Sie die Baby-Einheit(en) in einer geeigneten Position zur Überwachung Ihres Babys in seinem Bett.
- Kamera-Einheit(en) immer auf einer ebenen Oberfläche platzieren (z. B. auf einer Kommode, einem Schreibtisch, Regal o. Ä.) bzw. mittels der Schlitzes am Fuß der Einheit an der Wand befestigen.

- Baby-Einheit(en) bzw. Kabel NIE ins Bett oder in den Laufstall des Babys legen!
- Einheiten nicht Wasser, sonstigen Flüssigkeiten oder Feuchtigkeit aussetzen.
- Kamera-Einheit(en) und Kabel IMMER außer Reichweite des Babys halten!
- Nur von Erwachsenen zusammensetzen. Kleinteile bei Inbetriebnahme außerhalb der Reichweite von Kindern halten.
- Dieses Produkt ist kein Spielzeug! Lassen Sie Kinder nicht mit den Einheiten spielen.
- Dieses System ist kein Ersatz für die verantwortungsvolle Beaufsichtigung des Babys durch einen Erwachsenen.
- Heben Sie diese Bedienungsanleitung gut auf.
- Keine Handtücher, Decken o. Ä. auf die Einheiten legen.
- NIE Verlängerungskabel mit den Netzteilen verwenden!
Nur die im Lieferumfang enthaltenen Netzteile verwenden.
- Machen Sie sich mit den einzelnen Funktionen vertraut!
- Einheiten nicht in der Nähe von Wasser oder in feuchter Umgebung benutzen.
- Einheiten weder extremen Temperaturen noch dem direkten Sonnenlicht aussetzen. Einheiten nicht Wärmequellen aussetzen.
- Nur die im Lieferumfang enthaltenen Ladegeräte bzw. Netzteile verwenden. Keine anderen Ladegeräte, Adapter,

Netzteile usw. verwenden, da Einheiten und/oder Akkupack dadurch beschädigt werden können.

- Immer nur einen Akkupack des empfohlenen Typs verwenden.
- Steckkontakte nicht mit spitzen oder metallischen Gegenständen berühren.
- Um die Gefahr eines Stromschlags zu vermeiden, das Gehäuse der Einheiten (außer das Akkufach) nicht öffnen!
- Ein Babyphone ist nur ein Hilfsmittel, KEIN Ersatz für die verantwortungsvolle Beaufsichtigung des Babys durch einen Erwachsenen.

ACHTUNG!

Bei Verwendung von falschen Akkus bzw. Batterien besteht Explosionsgefahr! Erschöpfte Akkus sind wie alte Batterien vorschriftsgemäß zu entsorgen.

Nur Akkupacks mit 2,4 V (750 mAh) verwenden.

2. ERSTE SCHRITTE

2.1 Netzteil der Kamera-Einheit(en) anschließen

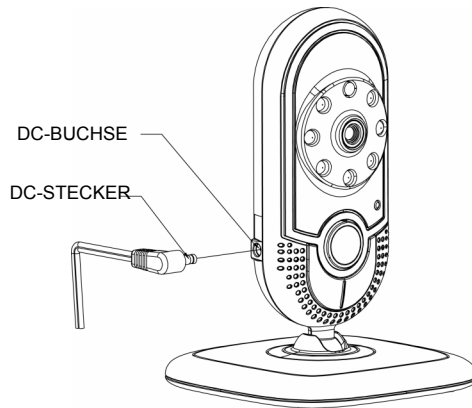

1. Schließen Sie das Netzteil mit dem kleineren DC-Stecker erst seitlich an der DC-Buchse der Kamera-Einheit an (siehe Abb.).
2. Stecken Sie dann das Netzteil an einer geeigneten Steckdose ein.

HINWEIS

Nur das im Lieferumfang enthaltene Netzteil verwenden!

2.2 Akkupack in die Eltern-Einheit einsetzen

Den mitgelieferten Akkupack in die Eltern-Einheit einsetzen, um den netzlosen Betrieb zu gewährleisten, während die Einheit an einem anderen Ort platziert wird. Die Eltern-Einheit bei Inbetriebnahme bzw. bei geringer Akkukapazität unbedingt voll aufladen!

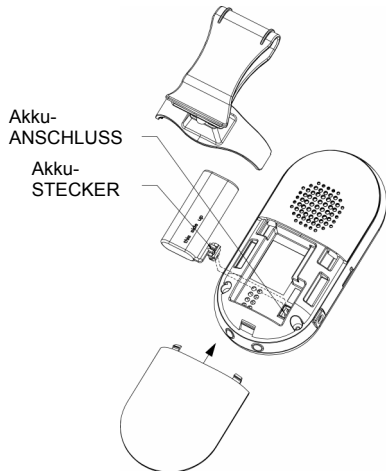

1. Nehmen Sie den Gürtelclip ab.
2. Entfernen Sie die Akkufachabdeckung.
3. Schließen Sie den Stecker des Akkupacks wie abgebildet an, und setzen Sie den Akkupack im Fach ein.
4. Bringen Sie die Akkufachabdeckung und anschließend den Gürtelclip/Standfuß wieder an (siehe dazu auch den Abschnitt 2.3).
5. Schließen Sie das Netzteil mit dem größeren DC-Stecker seitlich an der DC-Buchse der Eltern-Einheit an.
6. Stecken Sie dann das Netzteil an einer geeigneten Steckdose ein.
7. Die **Ladeanzeige** leuchtet auf.

HINWEIS

Nur Netzteil und Akkupack verwenden, die im Lieferumfang enthalten sind!

Die Eltern-Einheit kann im Netzbetrieb auch ohne eingesetzten Akkupack betrieben werden.

2.3 Gürtelclip/Standfuß verwenden (Eltern-Einheit)

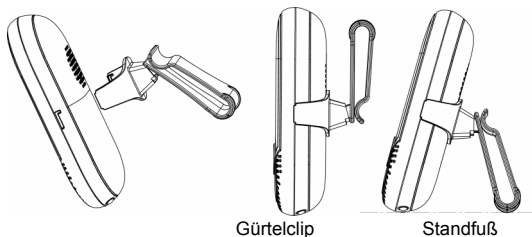

1. Der Gürtelclip, der auch als Standfuß dient, wird an dafür vorgesehenen Aufnahmen an der Rückseite der Eltern-Einheit angebracht.

HINWEIS



Der Clip ist wie durch „UP“ (OBEN) und die Pfeile am Clip angezeigt anzubringen.

2. Im Lieferzustand ist der Gürtelclip bereits an der Einheit befestigt.
3. Um die Einheit aber z. B. auf einem Tisch aufzustellen, den hinteren Teil des Clips etwas herausziehen und den Clip anschließend um 180 Grad drehen (siehe Abb.).



3. IHR BABYPHONE

Lesen Sie diese Bedienungsanleitung sorgfältig durch, und denken Sie immer daran, dass ein Babyphone nur ein Hilfsmittel, aber KEIN Ersatz für die verantwortungsvolle Beaufsichtigung des Babys durch einen Erwachsenen ist.

3.1 Eltern-Einheit ein-/ausschalten

1. Drücken Sie die Taste , bis Sie einen Signalton hören, und die **Betriebsanzeige** aufleuchtet. Ist die Eltern-Einheit eingeschaltet, stellt sie automatisch die Verbindung zu der bzw. den Kamera-Einheit(en) her.
2. Um die Eltern-Einheit auszuschalten, die Taste  gedrückt halten, bis die **Betriebsanzeige** erlischt. Damit haben Sie die Eltern-Einheit ausgeschaltet (auch wenn das Display erst nach einigen Sekunden erlischt).

3.2 Kamera-Einheit(en) ein-/ausschalten





1. Drücken Sie die Taste , um die Kamera-Einheit(en) einzuschalten. Die **Betriebs-/Verbindungsanzeige** blinkt während der Verbindungsherstellung (und leuchtet dann konstant).
2. Um die Kamera-Einheit(en) auszuschalten, die Taste  gedrückt halten, bis die **Betriebs-/Verbindungsanzeige** erlischt. Damit haben Sie die Kamera-Einheit ausgeschaltet.

HINWEIS

Bei zu geringer Entfernung zwischen Eltern- und Kamera-Einheit(en) ist ein hohes Störgeräusch zu hören. Das ist normal. Die Einheiten sind in gewissem Abstand zueinander zu platzieren (z. B. in verschiedenen Zimmern) – ggf. den Abstand vergrößern.

3.3 Lautstärke des Lautsprechers von Eltern-/Kamera-Einheit(en) einstellen

Es gibt 5 Lautstärkestufen an der Kamera- und 6 Lautstärkestufen an der Eltern-Einheit (u. a. die Einstellung LAUTSTÄRKE AUS). Wenn Sie die Lautstärke der Eltern-Einheit ändern, wird dies im Display der Einheit angezeigt.

1. Stellen Sie die Lautstärke mit den Tasten + und - an der Eltern-Einheit bzw. mit den Tasten + und - an der Kamera-Einheit wie gewünscht ein.
2. Das Symbol  wird dann eingeblendet, wenn der Lautsprecher der Eltern-Einheit ausgeschaltet ist. Haben Sie die geringste bzw. höchste Einstellung ausgewählt, weist Sie ein Signalton darauf hin (dass keine weitere Einstellung verfügbar ist).

Ändern Sie die Lautstärke der Kamera-Einheit(en), wird die Einstellung bei Verwenden der Sprechfunktion und der Wiedergabe von Schlafliedern übernommen.

3.4 Sprechfunktion nutzen



Mit der Sprechfunktion können Sie zu Ihrem Baby sprechen und es so beruhigen.

Sie selbst können Ihr Baby aber erst dann wieder hören, wenn Sie die Taste  loslassen.

1. Halten Sie die Sprechtaaste  an der Eltern-Einheit gedrückt, um zu Ihrem Baby zu sprechen. **Sprechmodus...** wird im Display eingeblendet.
2. Zum Beenden einfach die Taste loslassen. (Sie können Ihr Baby dann wieder hören.)

3.4.1 Lautstärke einstellen

Die Kamera-Einheit verfügt über insgesamt fünf Einstellungen.

Mit der Taste + an der Kamera-Einheit erhöhen Sie die Lautstärke. Wollen Sie die Lautstärke verringern, so drücken Sie die Taste .

HINWEIS

Wird die Sprechfunktion während der Wiedergabe von Schlafliedern aktiviert, wird die Wiedergabe kurzzeitig angehalten.



3.5 Temperatur-Alarm

Die Kamera-Einheit überwacht permanent die Temperatur im Zimmer des Babys und weist Sie bei einer Temperatur unter 14 °C bzw. von über 39 °C unter anderem mit einem Warnton darauf hin; zudem wird analog „Temp. zu niedrig in der Nähe von Baby-Einheit X!“ bzw. „Temp. zu hoch in der Nähe von Baby-Einheit X!“ im Display der Eltern-Einheit eingeblendet. Dabei handelt es sich allerdings nur um eine ungefähre Angabe, und die tatsächliche Temperatur im Babyzimmer kann geringfügig vom angezeigten Wert abweichen. Dementsprechend sollten Sie sich nicht nur auf die von der Baby-Einheit gemessene Temperatur verlassen, sondern umgehend nach dem Baby sehen.

Hinweis

Die aktuelle Temperatur in der Nähe einer Kamera-Einheit wird im Display der Eltern-Einheit angezeigt.

3.6 Schlaflied(er) auswählen und abspielen

Es stehen insgesamt 3 Schlaflieder zur Auswahl, die unter anderem auch einzeln wiederholt abgespielt werden können.

1. Drücken Sie die Taste  an der Kamera-Einheit, um ein Schlaflied auszuwählen und abzuspielen (Verbindung zur Eltern-Einheit erforderlich!).

2. Bei laufender Wiedergabe können Sie mit der Taste  auch ein anderes Schlaflied auswählen.

ODER:

Starten Sie die Wiedergabe des ausgewählten Schlaflieds an der Kamera-Einheit mit der Taste .

3. Die Wiedergabe einfach mit der Taste  beenden.



HINWEIS

Verliert die Kamera-Einheit während der Wiedergabe die Verbindung zur Eltern-Einheit, wird die Wiedergabe abgebrochen und nicht automatisch fortgesetzt, selbst wenn die Verbindung wiederhergestellt ist.

3.7 Kamerakanäle wechseln

Mit einer Eltern-Einheit können max. vier Kamera-Einheiten verwendet werden, wobei manuell oder auch automatisch zwischen den Kanälen gewechselt werden kann.

So wechseln Sie manuell zwischen verfügbaren Kamerakanälen:







Drücken Sie bei Anzeige des Videobildes die Taste  an der Eltern-Einheit. Daraufhin wird das eingefangene Bild der nächsten Kamera-Einheit auf der Eltern-Einheit angezeigt. Um zwischen den verfügbaren Kanälen nacheinander umzuschalten, die Taste  einfach erneut drücken.

So werden verfügbare Kamerakanäle automatisch gewechselt:

Ist diese Funktion aktiviert, wird ca. alle 30 Sekunden automatisch das eingefangene Bild der jeweils nächsten Kamera-Einheit angezeigt. Weitere Informationen zu dieser Einstellung finden Sie im Abschnitt 4.6.

4. EINSTELLUNGEN (ELTERN-EINHEIT)









4.1 Sprache einstellen

1. Rufen Sie das Hauptmenü mit der Taste  auf.
2. Wählen Sie anschließend mit der Taste  bzw.  das Menü *SPRACHE* aus.
3. Taste  drücken und mit der Taste  bzw.  die gewünschte Sprache einstellen.
4. Mit der Taste  bestätigen.

4.2 Erinnerungsfunktion

Diese Funktion erinnert Sie – einmalig oder wiederholt – an wichtige, zu erledigende Aufgaben (u. a. Stillen bzw. Füttern oder auch die Verabreichung von Medikamenten).

4.2.1 Erinnerungsalarm aktivieren/deaktivieren

1. Rufen Sie das Hauptmenü mit der Taste  auf.
2. Wählen Sie anschließend mit der Taste  bzw.  das Menü *TIMER* aus.
3. Taste  drücken und mit der Taste  bzw.  *TIMER AKTIV.* auswählen.
4. Wählen Sie dann mit der Taste  bzw.  die Option *EIN* oder *AUS* aus.



5. Bei Auswahl von EIN mit der Taste + bzw. - die Option EINMAL oder WIEDERHOLEN einstellen.
6. Mit der Taste bestätigen.

4.2.2 Erinnerungsalarm einstellen

1. Hierfür zunächst die Schritte 1 und 2 wie in Abschnitt 4.2.1 wiederholen.
2. Mit der Taste + bzw. - TIMER EINSTELLEN auswählen.
3. Taste drücken. Stellen Sie dann mit der Taste + bzw. - die Stunden (0 bis 12) ein.
4. Taste drücken und anschließend mit der Taste + bzw. - die Minuten (0 bis 59) einstellen.
5. Einstellung mit der Taste bestätigen.

HINWEIS

Bei Erreichen der eingestellten Zeit wird für 30 Sekunden ein Signalton ausgegeben. (Zudem wird 00:00 im Display eingeblendet.) Zum Quittieren eine beliebige Taste drücken. Bei der Einstellung EINMAL wird die Timer-Funktion dann ausgeschaltet, bei der Einstellung WIEDERHOLEN wird der Timer analog neu gestartet.

4.3 Helligkeit einstellen

1. Rufen Sie das Hauptmenü mit der Taste auf.
2. Wählen Sie anschließend mit der Taste + bzw. - das Menü HELBIGKEIT aus.
3. Taste drücken, um die verfügbaren Einstellungen anzuzeigen.
4. Stellen Sie dann mit der Taste + bzw. - die Helligkeit ein. Verfügbare Optionen sind STUFE 1 bis STUFE 5. Dabei passt sich die Helligkeit der aktuell ausgewählten Option an.
5. Mit der Taste bestätigen.







HINWEIS

Eine dunklere Einstellung verbraucht weniger Akkukapazität bzw. Strom.

4.4 Geräuschalarm ein-/ausschalten

Bei aktivierter Funktion (EIN) weist Sie der Geräuschalarm selbst bei ausgeschaltetem Lautsprecher der Eltern-Einheit mit einem Signalton darauf hin, wenn von einer Baby-Einheit ein gewisser Geräuschpegel erkannt wurde. Zudem wird „Geräuschalarm von Baby-Einheit X!“ eingeblendet.











1. Rufen Sie das Hauptmenü mit der Taste auf.

2. Wählen Sie anschließend mit der Taste + bzw.  das Menü GERÄU.ALARM aus.
3. Taste  drücken. Schalten Sie dann mit der Taste + bzw.  den Alarm ein oder aus.
4. Mit der Taste  bestätigen.

**Lautstärke der von der Kamera-Einheit erkannten Geräusche abhängig von der Empfindlichkeitseinstellung*

4.5 Signaltöne ein-/ausschalten

Sie können einen praktischen Akku- und Verbindungswarnton einstellen. Bei jeweils aktivierter Funktion werden Sie dann bei geringer Akkukapazität bzw. keiner Verbindung zwischen den Einheiten optisch und akustisch darauf hingewiesen.









1. Rufen Sie das Hauptmenü mit der Taste  auf.
2. Wählen Sie anschließend mit den Tasten + bzw.  das Menü SIGNALTÖNE aus.
3. Taste  drücken. Wählen Sie dann mit der Taste + bzw.  die Funktion AKKU-WARNTON oder VERB.WARNUNG aus.
4. Erneut die Taste  drücken und die ausgewählte Funktion mit der Taste + bzw.  aktivieren bzw. deaktivieren.
5. Mit der Taste  bestätigen.

HINWEIS

Bei Alarmmeldungen leuchtet das Display automatisch auf.

4.6 Kamerakanal einstellen und automatisch wechseln

Mit einer Eltern-Einheit können max. vier Kamera-Einheiten verwendet werden, wobei auch automatisch zwischen den Kanälen gewechselt werden kann.

1. Rufen Sie das Hauptmenü mit der Taste  auf.
2. Wählen Sie anschließend mit der Taste + bzw.  das Menü EINH. AUSW. aus.
3. Taste  drücken. Wählen Sie dann mit der Taste + bzw.  die gewünschte Kamera-Einheit oder die Option ALLE BABY-EINH. aus.
4. Mit der Taste  bestätigen. Die Eltern-Einheit stellt nun die Verbindung zur ausgewählten Einheit her. (Andere Einheiten werden abgeschaltet.) Ein Kamera-Symbol mit der Nummer der ausgewählten Baby-Einheit (z. B. ) wird in der Statusleiste eingeblendet.

Bei Auswahl von „Alle Baby-Einh.“ wird ca. alle 30 Sekunden automatisch das eingefangene Bild der jeweils nächsten Kamera-Einheit angezeigt.

HINWEIS

Nur verbundene Kamera-Einheiten stehen in der Liste zur Auswahl.

4.7 Verbindung zwischen Eltern- und Kamera-Einheit(en) herstellen





WICHTIG

Standardmäßig besteht werkseitig bereits eine Verbindung zwischen den Einheiten.

Sie müssen nur dann die Verbindung herstellen, wenn Sie eine neue, weitere Kamera-Einheit mit der Eltern-Einheit benutzen möchten.

Mit einer Eltern-Einheit können max. vier Kamera-Einheiten verwendet werden.





So stellen Sie die Verbindung zur Eltern-Einheit her:

1. Rufen Sie das Hauptmenü mit der Taste  auf.
2. Wählen Sie anschließend mit der Taste  bzw.  das Menü **ANM. (VERB.)** aus.
3. Mit der Taste  bestätigen. Daraufhin wird **Verbindungsmodus** und anschließend **Verbinden...** im Display angezeigt. Nun können Sie die Verbindung herstellen.
4. Halten Sie die Taste  an der Kamera-Einheit gedrückt, bis Sie einen Signalton hören.

5. Bei erfolgreicher Verbindungsherstellung weist Sie ein Signalton darauf hin. Zudem wird **Verbunden!** eingeblendet, und der Kamera-Einheit wird automatisch eine Nummer zugewiesen.

4.8 Einheiten zurücksetzen

Sie können auch alle individuellen Einstellungen der Eltern- und Kamera-Einheit(en) auf die werkseitigen Einstellungen zurücksetzen. Gehen Sie dazu folgendermaßen vor:

1. Rufen Sie das Hauptmenü mit der Taste  auf.
2. Wählen Sie anschließend mit der Taste  bzw.  die Menüoption **RÜCKSETZEN** aus.
3. Mit der Taste  bestätigen. Daraufhin wird **ZURÜCKSETZEN?** angezeigt.
4. Mit der Taste  bestätigen. Damit sind die Einstellungen zurückgesetzt.

5. ENTSORGUNG DES PRODUKTS (HINWEISE ZUM UMWELTSCHUTZ)

Am Ende der Nutzungsdauer darf dieses Produkt nicht im normalen Hausmüll entsorgt werden. Geben Sie es bitte bei einer Recycling-Sammelstelle zur Aufbereitung von Elektro- und Elektronik-Altgeräten ab. Das nebenstehende Symbol am Produkt, in dieser Bedienungsanleitung und/oder auf der Verpackung zeigt dies an.



Einige der Materialien des Produkts können wiederverwendet werden, wenn Sie es bei einer Annahme- bzw. Sammelstelle (Wertstoffhof usw.) abgeben. Indem Sie beim Recycling mithelfen, leisten Sie einen wichtigen Beitrag zum Umweltschutz.

Für weitere Informationen zu Annahme- und Sammelstellen wenden Sie sich ggf. an die örtlichen Behörden.

Auch Akkupacks sind wie Akkus und Batterien vorschriftsgemäß umweltfreundlich zu entsorgen.

6. REINIGUNG UND PFLEGE

Reinigen Sie die MBP28-Einheiten immer mit einem leicht angefeuchteten bzw. antistatischen Tuch. Keine Reinigungs-, Lösungs- oder Scheuermittel verwenden!

Wichtige Hinweise

- Reinigen Sie niemals Teile des Produkts mit Verdünnungs- oder anderen Lösungs- bzw. chemischen Mitteln! Dadurch kann das Produkt dauerhaft beschädigt werden (und solche Beschädigungen sind nicht durch die Garantie gedeckt).
- Halten Sie das MBP28 von heißen bzw. feuchten Umgebungen fern. Setzen Sie die Einheiten nicht dem direkten Sonnenlicht aus, und achten Sie darauf, dass sie nicht nass werden.
- Bei der Entwicklung und Fertigung dieses Produkts wurde sehr viel Wert auf seine Zuverlässigkeit gelegt. Sollten die Einheiten jedoch nicht einwandfrei funktionieren, versuchen Sie auf keinen Fall, sie selbst zu reparieren. Wenden Sie sich in solchen Fällen bitte an den Kundenservice.



7. HÄUFIG GESTELLTE FRAGEN (FAQ)

Betriebsanzeige an der Eltern-Einheit leuchtet nicht auf?

- Sicherstellen, dass die Eltern-Einheit auch eingeschaltet ist.
- Prüfen, dass der Akkupack richtig eingesetzt und aufgeladen ist.
- Netzteil anschließen und Eltern-Einheit aufladen.

Betriebs-/Verbindungsanzeige an der Kamera-Einheit blinkt?

- Es besteht u. U. keine Verbindung zwischen den Einheiten. Siehe den Abschnitt 4.7.
- Die Entfernung zwischen Eltern- und Kamera-Einheit ist evtl. zu groß – Entfernung verringern, aber einen Mindestabstand von 1,5 m einhalten.

Akkustand/Ladeanzeige bzw. das Symbol blinkt?

- Geringe Akkukapazität – Netzteil an der Eltern-Einheit anschließen und Akkupack aufladen.

Signalton (Eltern-Einheit)?

- Es besteht u. U. keine Verbindung mehr zwischen den Einheiten – Entfernung zwischen Eltern- und Kamera-Einheit verringern, aber einen Mindestabstand von 1,5 m einhalten.

- Sicherstellen, dass die Kamera-Einheit eingeschaltet ist. Ist dies nicht der Fall, hierfür die Taste  drücken.
- Geringe Akkukapazität – Netzteil an der Eltern-Einheit anschließen und Akkupack aufladen.
- Es liegt u. U. ein Ereignis vor (z. B. Akku-Warnton, Geräuschalarm oder Timer).

Keine Anzeige des von einer Baby-Einheit eingefangenen Bildes auf der Eltern-Einheit?

- Display eingeschaltet? Ist dies nicht der Fall, hierfür die Taste  drücken.
- Die Entfernung zwischen Eltern- und Kamera-Einheit ist evtl. zu groß – Entfernung verringern, aber einen Mindestabstand von 1,5 m einhalten.
- Keine Akkukapazität mehr – Netzteil an der Eltern-Einheit anschließen und Akkupack aufladen.

Keine erkannten Geräusche (Schreie, Weinen des Babys usw.)?

- Lautstärke an der Eltern-Einheit evtl. zu niedrig eingestellt – Lautstärke erhöhen (siehe Abschnitt 3.3).
- Die Entfernung zwischen Eltern- und Kamera-Einheit ist evtl. zu groß – Entfernung verringern, aber einen Mindestabstand von 1,5 m einhalten.

Hohes Störgeräusch?

- Der Abstand zwischen Eltern- und Kamera-Einheit ist zu gering – einen Abstand von mindestens 1,5 m zwischen den Einheiten einhalten.
- Lautstärke des Lautsprechers der Eltern-Einheit zu hoch eingestellt – Lautstärke verringern.

Schnell geringe Akkukapazität?

- Helligkeit des Displays hoch eingestellt – Helligkeit verringern (siehe Abschnitt 4.3).
- Lautstärke an der Eltern-Einheit u. U. hoch eingestellt (verbraucht mehr Kapazität) – Lautstärke verringern (siehe Abschnitt 3.3).

Sprechfunktion funktioniert nicht?

- Sicherstellen, dass die Kamera-Einheit auch eingeschaltet ist, und eine Verbindung zwischen den Einheiten besteht.
- Lautstärke-Einstellung der Kamera-Einheit überprüfen (siehe 3.4).

8. ALLGEMEINE INFORMATIONEN

Was tun, wenn das Produkt nicht einwandfrei funktioniert...?

1. Diese Bedienungsanleitung zurate ziehen
2. Unsere Website www.motorola.com besuchen
3. Sich an unseren Kundenservice wenden:
Frankreich: +33 1 81 93 02 00
E-Mail: info@babysun.com
Europa: +49 (0)1805 938 802
E-Mail: motorola-mbp@tdm.de

Auch für Ersatz-Akkupacks wenden Sie sich bitte an unseren Kundenservice.

Beschränkte Herstellergarantie auf Konsum-/Verbrauchsgüter und Zubehör

Vielen Dank für Ihren Kauf dieses Motorola-Produkts, das unter Lizenz von Binatone Electronics International LTD (im Folgenden als „BINATONE“ bezeichnet) hergestellt wird.

Geltungsbereich der Garantie

Vorbehaltlich des nachstehend aufgeführten Haftungsausschlusses garantiert BINATONE hiermit, dass die von BINATONE hergestellten Motorola-Markenartikel (als „Produkte“ bezeichnet) bzw. das von BINATONE zur Nutzung mit diesem Produkt vertriebene Zubehör, das als solches gekennzeichnet bzw. zugelassen ist (als „Zubehör“ bezeichnet), für die nachstehend aufgeführte(n) Nutzungsdauer(n) frei von

Materialfehlern und Verarbeitungsmängeln sind. Diese Herstellergarantie ist verbraucherexklusiv und nicht übertragbar.

Anwendbarkeit der Garantie

Diese Herstellergarantie gilt nur für den ersten Käufer und ist nicht übertragbar.

Leistungen von BINATONE

BINATONE bzw. autorisierte Händler werden nach eigenem Ermessen und in einem handelsüblich angemessenen Zeitraum kostenlos Reparaturen von Produkten und Zubehör ausführen oder diese ersetzen, wenn sie diese Garantie nicht erfüllen. Es steht uns frei, hierfür ggf. in funktioneller Hinsicht äquivalente Ersatz-, aufgearbeitete, gebrauchte oder auch neue Produkte oder (Zubehör-)Teile zu verwenden.

Weitere Haftungsbeschränkungen

JEDLICHE KONKLUDENTEN GEWÄHRLEISTUNGEN, EINSCHLIESSLICH OHNE EINSCHRÄNKUNG DER KONKLUDENTEN GARANTIE DER HANDELSÜBLICHKEIT ODER EIGNUNG FÜR EINEN BESTIMMTEN ZWECK, SIND AUF DIE DAUER DIESER BESCHRÄNKTEN GARANTIE BEGRENZT. IM ÜBRIGEN HABEN SIE GEMÄSS DIESER AUSDRÜCKLICHEN BESCHRÄNKTEN GARANTIE, DIE ALLE ANDEREN AUSDRÜCKLICHEN ODER KONKLUDENTEN GARANTIEN ODER

GEWÄHRLEISTUNGEN ERSETZT, NUR ANSPRUCH AUF REPARATUR- ODER ERSATZLEISTUNGEN. IN KEINEM FALL HAFTET MOTOROLA ODER BINATONE, OB AUF GRUNDLAGE EINES VERTRAGS ODER IM FALL VON UNERLAUBTEN HANDLUNGEN (EINSCHLIESSLICH FAHRLÄSSIGKEIT), FÜR SCHÄDEN, DIE ÜBER DEN KAUFPREIS DES JEWEILIGEN PRODUKTS ODER ZUBEHÖRS HINAUSGEHEN, ODER FÜR INDIREKTE, BEILÄUFIG ENTSTANDENE, SPEZIELLE ODER AUCH FOLGESCHÄDEN WELCHER ART AUCH IMMER ODER FÜR ENTGANGENE(N) GEWINN/EINNAHMEN, ENTGANGENE GESCHÄFTSMÖGLICHKEITEN, FÜR DEN VERLUST VON INFORMATIONEN ODER ANDERE FINANZIELLE SCHÄDEN ODER VERLUSTE, DIE IM – DIREKTEN – ZUSAMMENHANG MIT DER FÄHIGKEIT ODER UNFÄHIGKEIT DER RICHTIGEN NUTZUNG DER PRODUKTE ODER KORREKTEN VERWENDUNG DES ZUBEHÖRS ENTSTEHEN, UND ZWAR IM GRÖSSTMÖGLICHEN, DURCH DAS ANWENDBARE RECHT GESTATTETEN UMFANG.

Einige Rechtsordnungen gestatten den Ausschluss oder die Beschränkung der Haftung für zufällig entstandene oder Folgeschäden sowie Einschränkungen der Dauer konkludenter Gewährleistungen nicht. Die vorstehenden Beschränkungen und Ausschlüsse gelten daher für Sie

möglicherweise nicht. Diese beschränkte Herstellergarantie verleiht Ihnen u. U. zusätzlich zu Ihren gesetzlichen Rechten bestimmte Rechte.

Von dieser Garantie erfasste Produkte	Dauer
Konsum-/ Verbrauchsgüter	Zwei (2) Jahre ab dem ursprünglichen Kaufdatum des jeweiligen Produkts durch den ersten Verbraucher
Zubehör	Neunzig (90) Tage ab dem ursprünglichen Kaufdatum des jeweiligen Zubehörs durch den ersten Verbraucher
Reparierte(s) oder ersetzte(s) Konsum-/ Verbrauchsgüter und Zubehör	Die Restdauer der Originalgarantie oder neunzig (90) Tage ab dem Rückgabedatum an den Verbraucher, wobei der längere Zeitraum maßgebend ist.

Haftungsausschluss

Gewöhnliche Abnutzung. Regelmäßige Wartungs-, Reparatur- und Ersatzleistungen aufgrund von gewöhnlicher Abnutzung fallen nicht unter diese Garantie.

Akkus. Von dieser Garantie erfasst sind nur Akkus, deren Kapazität im voll aufgeladenen Zustand geringer als 80 % der eigentlichen Nennkapazität ist, oder auslaufende Akkus.

Unsachgemäße Verwendung und Missbrauch.

Defekte oder Beschädigungen aufgrund von (a) unsachgemäßem Betrieb, unsachgemäßer Lagerung, falscher Bedienung bzw. falschen Gebrauch oder missbräuchlicher Verwendung bzw. mangelhafter Sorgfalt, worauf physikalische Schäden bzw. Beschädigungen (Sprünge, Risse, Kratzer o. Ä.) der Produktoberfläche zurückzuführen sind, (b) Kontakt mit Flüssigkeiten, Wasser, Regen sowie Aussetzen von extremer Feuchtigkeit oder starker Kondensation o. Ä., Sand, Schmutz oder dergleichen, extremer Hitze oder Verschmutzungen durch Lebensmittel, (c) Verwendung der Produkte oder des jeweiligen Zubehörs für kommerzielle Zwecke oder unsachgemäßen Gebrauch



des jeweiligen Produkts oder Zubehörs usw. und (d) anderer Handlungen, die nicht auf ein Verschulden oder Versäumnis von MOTOROLA oder BINATONE zurückzuführen sind, sind hiermit von der Deckung durch diese Garantie ausgeschlossen.

Verwendung von Motorola-fremden Produkten und Zubehör. Defekte oder Beschädigungen, die auf die Verwendung von Motorola-fremden oder nicht von Motorola zugelassenen Produkten oder Zubehör oder anderer Peripheriegeräte zurückzuführen sind, sind hiermit vom Garantiefumfang ausgeschlossen.

Unautorisierte Leistungen oder Modifikationen. Defekte oder Beschädigungen aufgrund jedweder Serviceleistungen, Tests, Anpassungen, Installationen, Wartungen oder Änderungen bzw. Modifikationen, die nicht von MOTOROLA, BINATONE oder einem autorisierten Servicecenter durchgeführt wurden, sind nicht von dieser Garantie erfasst.

Modifizierte Produkte. Produkte oder Zubehör mit (a) entfernten, geänderten oder unkenntlich gemachten Seriennummern oder Datumskennzeichnungen, (b) gebrochenen Versiegelungen oder an denen offensichtlich unsachgemäße bzw. unerlaubte Änderungen vorgenommen wurden, (c) nicht

übereinstimmenden Serien- oder Typnummern, oder (d) nicht konformen oder Motorola-fremden Gehäusen, Teilen o. Ä. fallen nicht unter diese Garantiebestimmung(en).

Kommunikationsdienste. Defekte, Beschädigungen oder der nicht einwandfreie Betrieb von Produkten oder Zubehör aufgrund eines Kommunikationsdienstes oder -signals, dessen Bezug bzw. Nutzung mit den Produkten oder dem Zubehör gegeben ist, werden nicht von dieser Garantie erfasst.

Kontakt für Serviceleistungen und weitere Informationen

Für weitere Informationen (u. a. zu Serviceleistungen) wenden Sie sich an unseren Kundenservice:

Frankreich: +33 1 81 93 02 00

E-Mail: info@babysun.com

Europa: +49 (0)1805 938 802

E-Mail: motorola-mbp@tdm.de

Vom Kundenservice erhalten Sie alle weiteren Informationen zur Einsendung von Produkten oder Zubehör an ein von BINATONE autorisiertes Servicecenter. (Einsendungen erfolgen immer auf eigenes Risiko und auf eigene Kosten.)

Um Serviceleistungen in Anspruch nehmen zu können, muss bei der Einsendung Folgendes enthalten sein: (a) das Produkt oder Zubehör; (b) der Originalkaufbeleg (Kassenbono o. Ä.), aus dem Kaufdatum, Ort und Verkäufer des Produkts hervorgehen; (c) eine ausgefüllte Garantiekarte (falls im Lieferumfang enthalten) mit Angabe der Seriennummer; (d) eine schriftliche Beschreibung des Problems, Fehlers usw.; und vor allem (e) Ihre Anschrift und Telefonnummer.

Diese Bedingungen und Bestimmungen stellen die

gesamten Gewährleistungen bzw. vereinbarte Garantie zwischen Ihnen und BINATONE bezüglich der von Ihnen erworbenen Produkte oder Zubehörteile dar, womit jegliche vorherigen Vereinbarungen, Zusicherungen oder Gewährleistungen aufgehoben und hiermit ersetzt sind, und dies einschließlich Zusicherungen in Dokumentationen oder in Werbematerial von BINATONE oder Zusicherungen durch einen Vertreter bzw. Händler oder vonseiten von Personal von BINATONE, welche evtl. im Zusammenhang mit dem jeweiligen Kauf gemacht worden sind.

9. TECHNISCHE DATEN

Kamera-Einheit:

Frequenzbereich	1881,792 bis 1897,344 MHz
Kanäle	10
Betriebsumgebung	5 °C bis 45 °C
Bildsensor	Farb-CMOS, 0,3 Megapixel
Kamera	f = 3,6 mm, 1:2,4
Infrarot (IR)-LED	4
Leistungsaufnahme – Netzteil	Eingang: 100-240 V AC, 50/60 Hz, 150 mA Ausgang: 6 V DC, 600 mA <Tenpao S004LB0600060 / S004LV0600060 EU / UK>

Eltern-Einheit:

Frequenzbereich	1881,792 bis 1897,344 MHz
Kanäle	10
Betriebsumgebung	5 °C bis 45 °C
Display	TFT-LCD, Diagonale 1,8"
Display-Farben	65k-Farb-LCD
Helligkeit	5 Einstellungen
Nennleistung – Akku	Ni-Mh-Akkupack, 2,4 V, 750 mAh <BYD: H-AAA750BX2-LI30-2 / GPI: VTRHCH73N001 / SHIDA: TFL2X44AAA750EU- CD58-01A>
Leistungsaufnahme – Netzteil	Eingang: 100-240 V AC, 50/60 Hz, 150 mA Ausgang: 6 V DC, 600 mA <Tenpao S004LB0600060 / S004LV0600060 EU / UK>

BINATONE TELECOM PLC
1 Apsley Way London NW2 7HF United Kingdom.
Tel: +44(0) 20 8955 2700 Fax: +44(0) 20 8344 8877
e-mail: binatoneuk@binatone telecom.co.uk

The logo for Binatone, featuring the word "Binatone" in a bold, purple, sans-serif font. A green swoosh underline is positioned beneath the letters "a" and "t".

EC Declaration of Conformity

We the manufacturer / Importer : Binatone Telecom Plc
1 Apsley Way London
NW2 7HF, United Kingdom.

Declare under our sole responsibility that the following product

Type of equipment: Digital Baby Monitor
Model Name: MBP 28

Country of Origin: China
Brand: Motorola

complies with the essential protection requirements of R&TTE Directive 1999/5/EC on the approximation of the laws of the Member States relating to **Radio Spectrum Matters**, the Council Directive 2004/108/EC on the approximation of the laws of the Member States relating to **electromagnetic compatibility (EMC)** and the European Community Directive 2006/95/EC relating to **Electrical Safety**.
Assessment of compliance of the product with the requirements relating to the essential requirements according to Article 3 R&TTE was based on Annex III of the Directive 1999/5/EC and the following standard:

Radio Spectrum: EN301406 v2.1.1 (2009-07)
RF safety: EN50360: 2001
EN50385: 2002
EMC: EN301489-6 V1.3.1 (2008-08)
EN301489-1 V1.8.1 (2008-04)
Electrical Safety: EN60950-1:2006+A11:2009

The product is labelled with the European Approval Marking CE as show. Any Unauthorized modification of the product voids this Declaration.



Manufacturer / Importer
(Signature of authorized person)

A handwritten signature in black ink, appearing to be "Paul Tsui".

London, 28 Nov 11

Signature: (Paul Tsui/ Product Operation
Director)

Place & Date :



Hergestellt und vertrieben von Binatone Electronics International LTD., dem offiziellen Lizenznehmer für dieses Produkt. MOTOROLA und das stilisierte „M“-Logo sind Marken oder eingetragene Marken der Motorola Trademark Holdings, LLC. und werden unter Lizenz verwendet. Alle anderen Marken sind Eigentum ihrer jeweiligen Inhaber.

© 2012 Motorola Mobility LLC. Alle Rechte vorbehalten.



Version 1.0

Gedruckt in China