

Lenco

Model SBW-800



User manual - Bluetooth soundbar with wireless subwoofer

Gebruiksaanwijzing - Bluetooth-soundbar met draadloze subwoofer

Bedienungsanleitung - Bluetooth-Soundbar mit Drahtlos-Subwoofer

Mode d'emploi - Barre de son Bluetooth avec caisson de basse sans fil

Manual del usuario - Barra de sonido Bluetooth con subwoofer inalámbrico

Index

English	2
Nederlands	19
Deutsch.....	38
Français	58
Español	77

Version: 1.0

CAUTION:

Usage of controls or adjustments or performance of procedures other than those specified herein may result in hazardous radiation exposure.

This unit should not be adjusted or repaired by anyone except qualified service personnel.

PRECAUTIONS BEFORE USE

KEEP THESE INSTRUCTIONS IN MIND:

1. Do not use this device near water.
2. Clean only with a slightly damp cloth.
3. Do not cover or block any ventilation openings. When placing the device on a shelf, leave 5 cm (2") free space around the whole device.
4. Install in accordance with the supplied user manual.
5. * Don't step on or pinch the power adaptor. Be very careful, particularly near the plugs and the cable's exit point. Do not place heavy items on the power adaptor, which may damage it. Keep the entire device out of children's reach! When playing with the power cable, they can seriously injure themselves.
6. * Unplug this device during lightning storms or when unused for a long period.
7. Keep the device away from heat sources such as radiators, heaters, stoves, candles and other heat-generating products or naked flame.
8. Avoid using the device near strong magnetic fields.
9. Electrostatic discharge can disturb normal usage of this device. If so, simply reset and restart the device following the instruction

manual. During file transmission, please handle with care and operate in a static-free environment.

10. Warning! Never insert an object into the product through the vents or openings. High voltage flows through the product and inserting an object can cause electric shock and/or short circuit internal parts. For the same reason, do not spill water or liquid on the product.
11. Do not use in wet or moist areas such as bathrooms, steamy kitchens or near swimming pools.
12. Do not use this device when condensation may occur.
13. Although this device is manufactured with the utmost care and checked several times before leaving the factory, it is still possible that problems may occur, as with all electrical appliances. If you notice smoke, an excessive build-up of heat or any other unexpected phenomena, you should disconnect the plug from the main power socket immediately.
14. This device must operate on a power source as specified on the specification label. If you are not sure of the type of power supply used in your home, consult your dealer or local power company.
15. * The socket outlet must be installed near the equipment and must be easily accessible.
16. * Do not overload ac outlets or extension cords. Overloading can cause fire or electric shock.
17. * Devices with class 1 construction should be connected to a main socket outlet with a protective earthed connection.
18. * Devices with class 2 construction do not require a earthed connection.
19. Keep away from rodents. Rodents enjoy biting on power cords.
20. * Always hold the plug when pulling it out of the main supply socket. Do not pull the power cord. This can cause a short circuit.

21. Avoid placing the device on any surfaces that may be subject to vibrations or shocks.
22. To clean the device, use a soft dry cloth. Do not use solvents or petrol based fluids. To remove severe stains, you may use a damp cloth with dilute detergent.
23. The supplier is not responsible for damage or lost data caused by malfunction, misuse, modification of the device or battery replacement.
24. Do not interrupt the connection when the device is formatting or transferring files. Otherwise, data may be corrupted or lost.
25. If the unit has USB playback function, the usb memory stick should be plugged into the unit directly. Don't use an usb extension cable because it can cause interference resulting in failing of data.
26. The apparatus shall not be exposed to dripping or splashing and make sure that no objects filled with liquids, such as vases, are placed on or near the apparatus.
27. * To completely disconnect the power input, the mains plug of the apparatus shall be disconnected from the mains, as the disconnect device is the mains plug of apparatus.
28. If the unit works with battery, Battery shall not be exposed to excessive heat such as sunshine, fire or the like.
29. Attention should be drawn to the environmental aspects of battery disposal.
30. The apparatus can only be used in moderate extremely cold or climates warm environments should be avoided.
The rating label has been marked on the bottom or back panel of the apparatus. This device is not intended for use by people (including children) with physical, sensory or mental disabilities, or a lack of experience and knowledge, unless they're under supervision or have received instructions about the correct use of

the device by the person who is responsible for their safety. This product is intended for none professional use only and not for commercial or industrial use.

31. Make sure the unit is adjusted to a stable position. Damage caused by using this product in an unstable position or by failure to follow any other warning or precaution contained within this user manual will not be covered by warranty.
32. Never remove the casing of this apparatus.
33. Never place this apparatus on other electrical equipment.
34. Do not use or store this product in a place where it is subject to direct sunlight, heat, excessive dust or vibration.
35. Do not allow children access to plastic bags.
36. Only use attachments/accessories specified by the manufacturer.
37. Refer all servicing to qualified service personnel. Servicing is required when the apparatus has been damaged in any way, such as the power supply cord or the plug, when liquid has been spilled or objects have fallen into the apparatus, when the apparatus has been exposed to rain or moisture, does not operate normally, or has been dropped.
38. * Do not use a damaged power cord or plug or a loose outlet. Doing so may result in fire or electric shock.
39. Prolonged exposure to loud sounds from personal music players may lead to temporary or permanent hearing loss.

INSTALLATION

- Unpack all parts and remove protective material.
- * Do not connect the unit to the mains before checking the mains voltage and before all other connections have been made.

- * These instructions are related only to products using power cable or AC power adaptor.

Overview

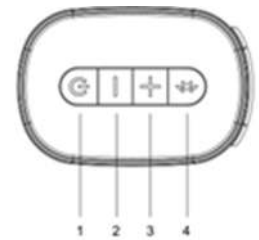

Product

- 1: /SOURCE: Short press to power on, after power on short press for function change, long press to turn off;
- 2: VOL+: Short or long press for volume up;
- 3: VOL-: Short or long press for volume down;
- 4: Bluetooth disconnect/pair: short press to disconnect BT device. Long press for Bluetooth pairing mode.

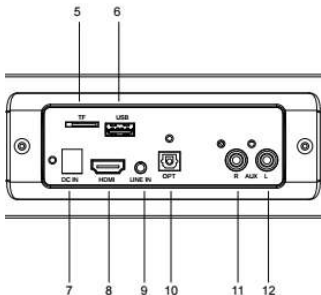

- 5: TF/mSD Card slot
- 6: USB flashdrive connection
- 7: DC in
- 8: HDMI(ARC) IN
- 9: LINE IN
- 10: OPTICAL IN
- 11: AUX IN(Right)
- 12: AUX IN (Left)

Function indicator LED



- 1. Red light: The unit is powered off (standby).
- 2. White light: Soundbar is powered on

What's in the box:

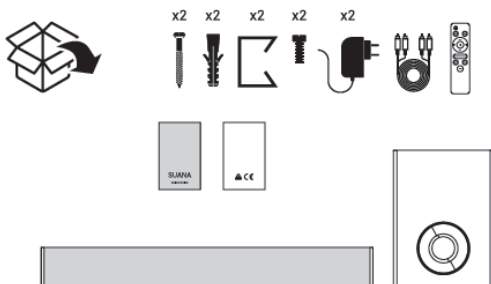
- 1* Soundbar
- 1* Subwoofer
- 2*Adaptor
- 1*User manual
- 1*Remote control
- 1*Wall mount brackets



Remote

- 1: : Short press to switch the unit on or off(standby).
- 2: TREBLE-: Press to decrease the treble effect.
- 3: TREBLE+: Press to increase the treble effect.
- 4: VOL+: Short or long press to turn the volume up and Short press to switch mute off if mute function is on.
- 5: VOL-: Short or long press to turn the volume down and Short press to switch mute off, if mute function is on.
- 6: : Press to jump to previous song in Bluetooth/USB/TF mode and Short press to switch mute off if mute function is on.
- 7: : Press to jump next song in Bluetooth/USB/TF mode and Short press to switch mute off if mute function is on.

- 8: MUSIC: Press to select Music sound effect settings.
- 9: MOVIE: Press to select cinema sound effect settings.
Note: In Movie mode, Bass and Treble adjustments are not working.
- 10: DIALOG: Press to select Speech sound effect setting.
- 11: BASS–: Press to decrease the bass effect and Short press to switch mute off if mute function is on.
- 12: BASS+: Press to increase the bass effect and Short press to switch mute off, if mute function is on.
- 13: M: Press to switch mute function on or off/long press to change Input source.

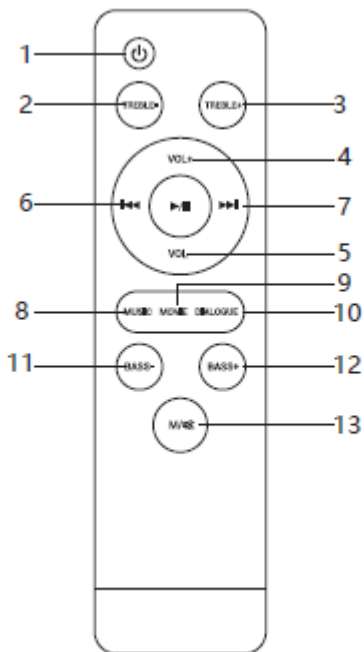



Operation

Remote Control:

Insert AA battery to the remote control to activate the Remote Control.

Note: The Remote Control works within a range of 6 meter.

Getting Started:

- 1: Make sure you have made all the necessary cable connections before connecting the Soundbar to a wall outlet, when connected to the wall outlet, the soundbar will enter the standby mode and the power indicator will light up red.
- 2: Make sure the subwoofer is connected to the power and turn the button to "ON"
- 3: Short press /SOURCE on the unit or  on the remote control to turn on the soundbar. The power indicator will light up white
- 4: Press the source button on unit or remote control to choose the desired input source.
Note: The Soundbar will enter the standby mode if there is no active input signal for 15 minutes.

Pair with the subwoofer

The wireless subwoofer automatically connects with the soundbar when both units are powered on. If the subwoofer is on and connected, the red LED will be lit continuously.

Note: For troubleshooting connection problems, refer to the troubleshooting section

Bluetooth Pairing:

- 1: Short press the Source button on the Soundbar and choose the Bluetooth input (voice "Bluetooth").
- 2: The indicator light will be flashing slowly to indicate it is searching for a Bluetooth device.
- 3: Long press the Pair button on the side of the unit. The power indicator will start to flash quickly.

- 4: Turn on the Bluetooth function on your smart device and activate Bluetooth device scanning.
- 5: Select “Lenco SBW-800” from the list of found devices.
- 6: if asked, enter the password “0000” and press OK.
- 7: When successfully paired with your device, the indicator light will be lit continuously. You can use the remote control to control music playback of the connected Bluetooth device.
(The operation range for the Bluetooth connection is ~10 meters)

Note: if a mobile phone, on which you are playing music receives a call, the music will stop playing. When the call is ended, the devices are connected to each other again and playback will resume.

Removing a connected Bluetooth device

Press and hold the Bluetooth button (nr 3 in below picture) on the soundbar for 3 seconds to disconnect the active Bluetooth device.

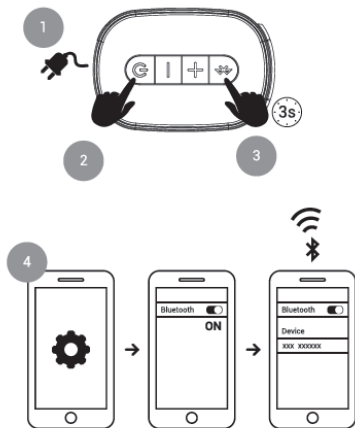

AUX Source:

- 1: Ensure that the soundbar is connected to the TV or other audio device via an AUX cable.
- 2: Long press the "M" button on the Remote control until you hear the voice "Auxillary". You also can short press the source button on the soundbar to choose the AUX source.

OPTICAL IN Source:

1. Ensure that the soundbar is connected to the TV or other audio device via an Optical cable.
2. Long press the "M" button on the remote control various times until you hear the voice "optical". You can also short press the source button on the soundbar to choose the Optical source.

TV OPTICAL

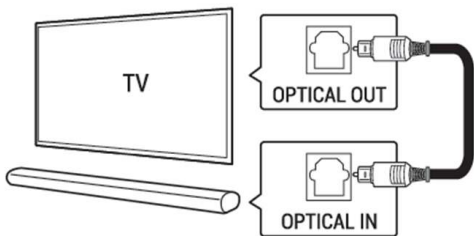

LINE IN Source:

- 1: Ensure that the soundbar is connected to the TV or other audio device via an audio cable (3.5mm jack).
- 2: Long press the "M" button on the remote control various times until you hear the voice "Line in". You can also short press the source button on the soundbar to choose the LINE IN source.

HDMI Source



Ensure that the soundbar is connected to the TV or other audio device via HDMI cable.

Long press the "M" button on the remote control various times until you hear the voice "HDMI". You can also short press the source button on the soundbar to choose the HDMI source.

Note: If your TV is equipped with HDMI (ARC), the soundbar can synchronize the volume with your TV.

TF CARD (Micro SD card)

Short press the  Button to turn on the soundbar, Insert the TF card into the TF card slot. The soundbar will start to play the music.



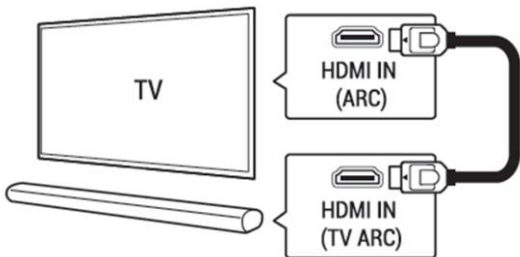

Short press  to play/pause the music. Short press  or  on the remote control to play the previous/next song.

You can use MicroSD cards of max 128GB formatted in FAT32 format. The soundbar can play MP3, WAV and WMA files

TV HDMI (ARC)



USB flashdrive play

1. Short press the  Button to turn on the soundbar, insert a USB flashdrive into the USB connection. The soundbar will start playing the music from the USB. Short press  to play/pause the music. Short press  or  to play the previous/next song.

**You can use USB flashdrives of max 128GB formatted in FAT32 format
The soundbar can play MP3, WAV and WMA files.**

Note: The usb connection is not intended for charging or connecting other devices.

Trouble shooting

Problem	Solution
A source device cannot connect with the soundbar	You have not enabled the Bluetooth function of the source device. See the user manual of the source device on how to enable the Bluetooth function.
The soundbar is already connected with another Bluetooth device.	Press and hold Bluetooth pairing button on the soundbar to disconnect the connected source device, then try pairing again.
Quality of audio play from a connected Bluetooth device is poor	The Bluetooth reception is poor. Move the source device closer to the soundbar or remove any obstacles between the source device and the soundbar.
The connected Bluetooth device connects and disconnects constantly.	The Bluetooth reception is poor. Move the source device closer to the soundbar or remove any obstacles between the source device and the soundbar.

The remote control does not work.	Check if the batteries are drained and replace with new batteries or the distance between the remote control and the main unit is too far. Move it closer to the unit.
Subwoofer not working	Re-pair the soundbar with the subwoofer: Turn on the soundbar then press and hold both the Volume + and Volume – buttons and turn on the subwoofer, the red LED on the Subwoofer will flash 4 times. Unplug the AC adaptor from the soundbar, wait a few seconds and then replug the AC adapter. Keep the powerswitch of the subwoofer in the 'on' position and turn on the soundbar again to complete the re-pairing of the soundbar and subwoofer.

Specifications

Product name	SBW-800BK
Output power	20W*2+30w
AC/DC adaptor	100-240V~50/60Hz
Speaker frequency	50Hz-15KHz
Bluetooth version	5.0, A2DP, AVRCP
Bluetooth range	Up to 10m
Dimensions of soundbar	810 x 92 x 93mm (WxHxD)
Dimensions of subwoofer	165 x 240 x 298mm (WxHxD)
Weight of soundbar	1,44 kgs
Weight of subwoofer	2,17 kgs
Frequency range	500 – 980Mhz

This product specifications and design are subject to change without notice!

Guarantee

Lenco offers service and warranty in accordance to European law, which means that in case of repairs (both during and after the warranty period) you should contact your local dealer.

Important note: It is not possible to send products that need repairs to Lenco directly.

Important note: If this unit is opened or accessed by a non-official service center in any way, the warranty expires.

This device is not suitable for professional use. In case of professional use, all warranty obligations of the manufacturer will be voided.

Disclaimer

Updates to Firmware and/or hardware components are made regularly. Therefore some of the instruction, specifications and pictures in this documentation may differ slightly from your particular situation. All items described in this guide for illustration purposes only and may not apply to particular situation. No legal right or entitlements may be obtained from the description made in this manual.



Disposal of the Old Device

This symbol indicates that the relevant electrical product or battery should not be disposed of as general household waste in Europe. To ensure the correct waste treatment of the product and battery, please dispose them in accordance to any applicable local laws of requirement for disposal of electrical equipment or batteries. In so doing, you will

help to conserve natural resources and improve standards of environmental protection in treatment and disposal of electrical waste (Waste Electrical and Electronic Equipment Directive).

CE Marking

Hereby, Lenco Benelux B.V., Thermiekstraat 1a, 6361 HB Nuth, The Netherlands, declares that this product is in compliance with the essential EU directive requirements.

The declaration of conformity may be consulted via

techdoc@commaxxgroup.com



Service

For more information and helpdesk support, please visit

www.lenco.com

Lenco Benelux BV, Thermiekstraat 1a, 6361 HB, The Netherlands.

LET OP:

Gebruik van bedieningen of afstellingen of uitvoer van procedures anders dan gespecificeerd in deze documentatie kan leiden tot blootstelling aan schadelijke straling.

Dit apparaat dient uitsluitend te worden aangepast of gerepareerd door gekwalificeerd onderhoudspersoneel.

VOORZORGSMAATREGELEN VOOR GEBRUIK

ONTHOUD DE VOLGENDE INSTRUCTIES:

1. Gebruik dit apparaat niet in de buurt van water.
2. Reinig het uitsluitend met een licht vochtige doek.
3. Bedek of blokkeer de ventilatieopeningen niet. Wanneer u het apparaat op een schap plaatst, dient u 5 cm (2") vrije ruimte rondom het gehele apparaat te behouden.
4. Installeer het product volgens de meegeleverde gebruikershandleiding.
5. * Nooit op de stroomadapter stappen of deze indrukken. Wees voornamelijk voorzichtig in de buurt van de stekkers en het punt waar de kabel uit het apparaat komt. Plaats geen zware voorwerpen op de stroomadapter, om beschadiging ervan te voorkomen. Houd het gehele apparaat buiten bereik van kinderen! Wanneer kinderen met de voedingskabel spelen, kunnen zij ernstig letsel oplopen.
6. * Haal de stekker uit het stopcontact tijdens onweer of wanneer u deze langere tijd niet gebruikt.
7. Houd het apparaat uit de buurt van hittebronnen, zoals radiatoren, verwarmingen, kachels, kaarsen en andere hittegenererende producten of open vuur.

8. Gebruik dit apparaat niet in de buurt van krachtige magnetische velden.
9. Elektrostatistische ontlading kan normaal gebruik van dit apparaat verstoren. U hoeft het apparaat in dit geval slechts te resetten en opnieuw op te starten volgens de gebruikershandleiding. Wees voorzichtig tijdens bestandsoverdracht en gebruik het product in een omgeving zonder statische interferentie.
10. Waarschuwing! Steek nooit een voorwerp via de ventilatie- of andere openingen in het product. Er is hoogspanning in het product aanwezig en als u er een object insteekt, kan dat een elektrische schok veroorzaken en/of kortsluiting in de interne onderdelen. Mors om dezelfde reden geen water of vloeistof op het product.
11. Gebruik het toestel niet in vochtige ruimtes, zoals badkamers, stomende keukens of in de buurt van zwembaden.
12. Gebruik dit apparaat niet wanneer condensatie kan optreden.
13. Alhoewel dit apparaat met grote zorg gefabriceerd en verschillende keren geïnspecteerd is voordat het de fabriek verlaat, is het nog steeds mogelijk dat er problemen optreden, zoals met alle elektrische apparaten. Als u rook, een overmatige hitteontwikkeling of enig ander onverwacht verschijnsel opmerkt, moet u onmiddellijk de stekker van het netsnoer uit het stopcontact halen.
14. Dit apparaat moet werken op een voedingsbron, zoals aangegeven op het specificatieplaatje. Als u twijfelt over het type voeding dat gebruikt wordt in uw huis, raadpleeg dan uw dealer of plaatselijk energiebedrijf.
15. * Het stopcontact moet in de buurt van de apparatuur zijn geïnstalleerd en eenvoudig te bereiken zijn.

16. * Overbelast stopcontacten of verlengsnoeren niet. Overbelasting kan brand of een elektrische schok veroorzaken.
17. * Apparaten met een Klasse 1 structuur dienen te worden aangesloten op een stopcontact met een beschermende aardverbinding.
18. * Apparaten met een Klasse 2 structuur vereisen geen aardverbinding.
19. Houd het uit de buurt van knaagdieren. Knaagdieren knauwen graag aan voedingskabels.
20. * Houd altijd de stekker vast wanneer u deze uit het stopcontact trekt. Trek nooit aan de voedingskabel. Dit kan tot een kortsluiting leiden.
21. Vermijd om het toestel te plaatsen op een ondergrond die blootgesteld kan worden aan trillingen of schokken.
22. Gebruik een zacht, droog doekje om het apparaat te reinigen. Gebruik geen oplosmiddelen of op benzine gebaseerde vloeistoffen. U kunt een vochtig doekje met verdund schoonmaakmiddel gebruiken om hardnekkige vlekken te verwijderen.
23. De leverancier is niet verantwoordelijk voor schade of verloren gegevens veroorzaakt door storing, misbruik, modificatie van het apparaat of batterijvervanging.
24. Onderbreek nooit de verbinding wanneer het apparaat formateert of bestanden overdraagt. De gegevens kunnen anders corrupt of verloren raken.
25. Indien het apparaat een USB-afspeelfunctie heeft, moet de USB-geheugenstick rechtstreeks op het apparaat worden aangesloten. Gebruik geen USB-verlengkabel, omdat die kan leiden tot storingen met foutieve gegevens als gevolg.

26. Het apparaat mag niet worden blootgesteld aan druppels of spatten en zorg ervoor dat er geen met vloeistof gevulde voorwerpen, zoals vazen, op of nabij het apparaat zijn geplaatst.
27. * Om de verbinding met de stroomaansluiting volledig te verbreken, moet de stekker van het apparaat uit het stopcontact worden gehaald, omdat de stekker van het apparaat de hoofdschakelaar is.
28. Indien het apparaat op batterijen kan werken, dan mogen de batterijen niet aan overmatige hitte, zoals zonlicht, open vuur e.d. worden blootgesteld.
29. Aandacht voor het milieu is nodig bij het verwijderen van de batterijen.
30. Het apparaat kan alleen worden gebruikt in gematigde klimaten. Extreem koude of warme omgevingen moeten worden vermeden. Het nominale specificatielabel is te vinden op het paneel aan de onder- of achterkant van het apparaat. Dit apparaat is niet bestemd voor gebruik door mensen (inclusief kinderen) met fysieke, zintuiglijke of geestelijke gebreken of gebrek aan kennis en ervaring, tenzij zij onder toezicht staan of instructies hebben over het juiste gebruik van het apparaat hebben gekregen van de persoon die verantwoordelijk is voor hun veiligheid. Dit product is alleen voor niet-professioneel gebruik bedoeld en niet voor commercieel of industrieel gebruik.
31. Verzeker u ervan dat het apparaat in een stabiele positie staat opgesteld. Schade, veroorzaakt door het gebruik van dit product in een onstabiele positie, of door het niet naleven van waarschuwingen of voorzorgsmaatregelen genoemd in deze handleiding, valt niet onder de garantie.
32. Verwijder nooit de behuizing van dit apparaat.
33. Plaats dit apparaat nooit op andere elektrische apparatuur.

34. Dit product niet gebruiken of opslaan op plaatsen waar het wordt blootgesteld aan direct zonlicht, hitte, buitensporig veel stof of trillingen.
35. Geef kinderen geen gelegenheid in aanraking met plastic zakken te komen.
36. Gebruik uitsluitend uitbreidingen/accessoires gespecificeerd door de fabrikant.
37. Laat alle reparaties over aan gekwalificeerd onderhoudspersoneel. Onderhoud is vereist als het toestel hoe dan ook is beschadigd, zoals bijvoorbeeld het netsnoer of de stekker, wanneer er vloeistof of een voorwerp in het apparaat is terechtgekomen, wanneer het apparaat is blootgesteld aan regen of vocht, als het niet normaal werkt of is gevallen.
38. *Gebruik nooit een beschadigde voedingskabel of stekker of een los stopcontact. Dit vormt namelijk een risico op brand of elektrische schokken.
39. Langdurige blootstelling aan luid geluid van persoonlijke muzikspelers kan leiden tot tijdelijke of permanente gehoorbeschadiging.

INSTALLATIE

- Pak alle onderdelen uit en verwijder de beschermende materialen.
 - *Sluit het apparaat niet aan op het stopcontact, voordat u de netspanning hebt gecontroleerd en voordat alle andere aansluitingen zijn gemaakt.
- * **Deze instructies zijn enkel van toepassing op producten met een voedingskabel of een AC voedingsadapter.**

Overzicht

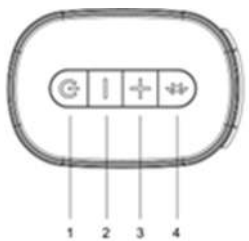

Product

- 1: /BRON: Kort indrukken om in te schakelen, na het inschakelen kort indrukken om van functie te wisselen, ingedrukt houden om uit te schakelen;
- 2: VOL+: Kort of lang indrukken om het volume te verhogen;
- 3: VOL-: Kort of lang indrukken om het volume te verlagen;
- 4: Bluetooth loskoppelen/koppelen: Kort indrukken om een verbonden BT-apparaat los te koppelen. LLang indrukken om de Bluetooth-koppelmodus te openen.

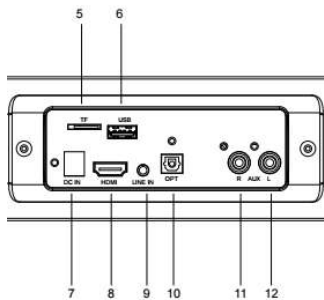

- 5: TF-/mSD-kaartsleuf
- 6: USB-flashdrivepoort
- 7: DC IN
- 8: HDMI (ARC) IN
- 9: LIJNINGANG
- 10: OPTISCH IN
- 11: AUX IN (rechts)
- 12: AUX IN (links)

LED-indicator functie

1. Rood lampje: Het apparaat is uitgeschakeld (stand-by).
2. Wit lampje: Soundbar is ingeschakeld

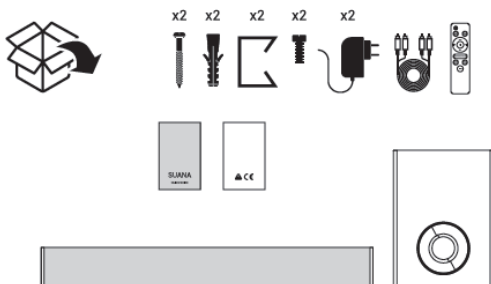

Leveringsomvang:

- 1* Soundbar
- 1* Subwoofer
- 2* Adapter
- 1* Gebruikshandleiding
- 1* Afstandsbediening
- 1* Beugels voor muurmontage



Afstandsbediening

- 1: : Kort indrukken om het apparaat in of uit (op stand-by) te schakelen.
- 2: HOGE TONEN-: Indrukken om het effect van de hoge tonen te verlagen.
- 3: HOGE TONEN+: Indrukken om het effect van de hoge tonen te versterken.
- 4: VOL+: Kort of lang indrukken om het volume te verhogen, kort indrukken wanneer de dempfunctie is ingeschakeld om de dempfunctie te annuleren.

- 5: VOL-: Kort of lang indrukken om het volume te verlagen, kort indrukken wanneer de dempfunctie is ingeschakeld om de dempfunctie te annuleren.
- 6: : Indrukken om de vorige track te selecteren in de modus Bluetooth/USB/TF en kort indrukken om de dempfunctie te annuleren wanneer de dempfunctie is ingeschakeld.
- 7: : Indrukken om de volgende track te selecteren in de modus Bluetooth/USB/TF en kort indrukken om de dempfunctie te annuleren wanneer de dempfunctie is ingeschakeld.
- 8: MUZIEK: Indrukken om de instellingen te openen voor de geluidseffecten voor muziek.
- 9: FILM: Indrukken om de instellingen te openen voor de geluidseffecten voor films.
Opmerking: De instellingen voor de hoge en lage tonen kunnen niet worden aangepast in Filmmodus.
- 10: DIALOOG: Indrukken om de instellingen te openen voor de geluidseffecten voor gesproken woord.
- 11: BAS-: Indrukken om het baseffect te verlagen en kort indrukken wanneer de dempfunctie is ingeschakeld om de dempfunctie te annuleren.

12: BAS+: Indrukken om het baseffect te verhogen en kort indrukken wanneer de dempfunctie is ingeschakeld om de dempfunctie te annuleren.

13: M: Indrukken om de dempfunctie in of uit te schakelen/lang indrukken om van ingangsbron te wisselen.

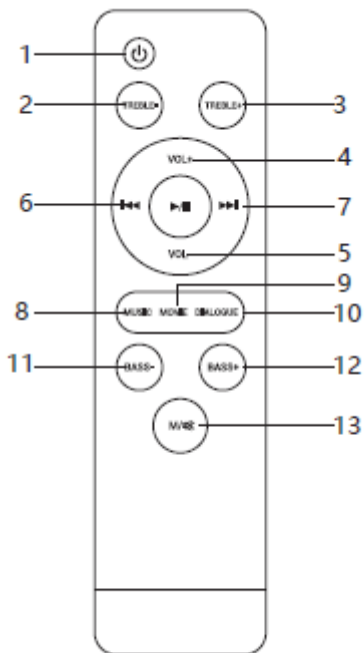



Bediening

Afstandsbediening:

Plaats een type AA batterij in te afstandsbediening om de afstandsbediening te activeren.

Opmerking: De afstandsbediening werkt binnen een bereik van 6 meter.

Aan de slag:

- 1: Zorg ervoor dat u alle vereiste kabelverbindingen tot stand hebt gebracht voordat u de soundbar aansluit op het stopcontact. De soundbar zal op de stand-by-modus schakelen terwijl de aan-/uitindicator rood oplicht.
- 2: Zorg ervoor dat de subwoofer is aangesloten op de voeding en draai de knop naar "ON".
- 3: Druk kort op /BRON op het apparaat of op  op de afstandsbediening om de soundbar in te schakelen. De aan-/uitindicator zal wit oplichten.
- 4: Druk op de brontoets op het apparaat of op de afstandsbediening om de gewenste ingangbron te selecteren.
Opmerking: De soundbar zal op de stand-by-modus schakelen als er 15 minuten lang geen actief ingangssignaal aanwezig is.

Koppelen met de subwoofer

De draadloze subwoofer maakt automatisch verbinding met de soundbar wanneer beide apparaten worden ingeschakeld. Wanneer de subwoofer ingeschakeld en verbonden is, dan zal de rode LED constant blijven branden.

Opmerking: Als u problemen ondervindt met de verbinding, raadpleeg dan de probleemoplossing hieronder

Bluetooth Koppeling:

- 1: Druk kort op de toets Source op de soundbar en selecteer de Bluetooth-ingang (de gesproken melding "Bluetooth" klinkt).
- 2: Het indicatielampje zal traag knipperen om aan te geven dat het apparaat zoekt naar Bluetooth-apparatuur.
- 3: Druk lang op de toets Pair op de zijkant van het apparaat. De aan-/uitindicator zal snel beginnen te knipperen.
- 4: Schakel de Bluetooth-functie in op uw smartapparaat en activeer het zoeken naar Bluetooth-apparatuur.
- 5: Selecteer "Lenco SBW-800" in de lijst met gevonden apparatuur.
- 6: Voer het wachtwoord "0000" in als hier om wordt gevraagd en druk op OK.
- 7: Wanneer uw apparaat succesvol is gekoppeld, zal het indicatielampje constant blijven branden. U kunt de afstandsbediening gebruiken om de muziekweergave van het verbonden Bluetooth-apparaat te regelen.
Het effectieve bereik van de Bluetooth-verbinding is 10 meter.

Opmerking: als u uw mobiele telefoon gebruikt om muziek af te spelen en u ontvangt een inkomende oproep, dan zal de muziek worden gepauzeerd. Wanneer het gesprek wordt beëindigd, dan worden de apparaten weer met elkaar verbonden en zal het afspelen worden hervat.

Een gekoppeld Bluetooth-apparaat verwijderen

Houd de Bluetooth-toets (nr. 3 in de afbeelding hieronder) op de soundbar 3 seconden ingedrukt om de verbinding met het actieve Bluetooth-apparaat te verbreken.

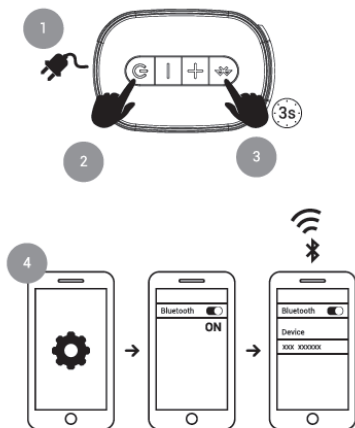

AUX-bron:

- 1: Zorg ervoor dat de soundbar via een AUX-kabel is aangesloten op een tv of andere audiobron.
- 2: Druk lang op de toets "M" op de afstandsbediening totdat u de gesproken melding "Auxiliary" hoort. U kunt ook kort op de brontoets op de soundbar drukken om de AUX-bron te selecteren.

OPTISCHE IN-bron:

1. Zorg ervoor dat de soundbar is aangesloten op een tv of ander audioapparaat via een Optische kabel.

2. Druk meerdere keren lang op de toets "M" op de afstandsbediening totdat u de gesproken melding "Optical" hoort. U kunt ook kort op de brontoets op de soundbar drukken om de Optische bron te selecteren.

TV OPTISCH

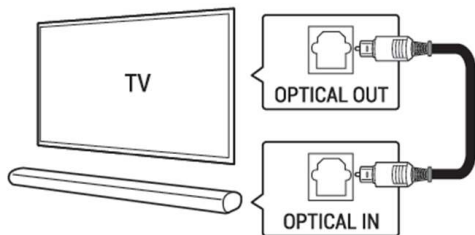

LIJNINGANG-bron:

- 1: Zorg ervoor dat de soundbar is aangesloten op een tv of ander audioapparaat via een audiokabel (3,5mm aansluiting).
- 2: Druk meerdere keren lang op de toets "M" op de afstandsbediening totdat u de gesproken melding "LINE IN" hoort. U kunt ook kort op de toets BRON op de soundbar drukken om de LIJNINGANG-bron te selecteren.

HDMI-bron



Zorg ervoor dat de soundbar via HDMI-kabels is aangesloten op een tv of andere audiobron.

Druk meerdere keren lang op de toets "M" op de afstandsbediening totdat u de gesproken melding "HDMI" hoort. U kunt ook kort op de brontoets op de soundbar drukken om de HDMI-bron te selecteren.

Opmerking: Als uw tv voorzien is van HDMI (ARC), dan kan de soundbar het volume met uw tv synchroniseren.

TF-KAART (MicroSD-kaart)

Druk kort op de toets  op de soundbar en steek de TF-kaart in de TF-kaartsleuf. De soundbar zal beginnen de muziek af te spelen.



Druk kort op  om de muziek te starten/pauzeren. Druk kort op  of  op de afstandsbediening om de vorige/volgende track af te spelen.

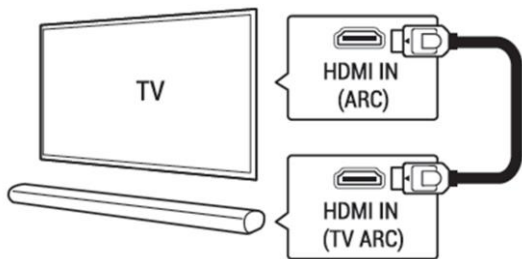

U kunt MicroSD-kaarten van maximaal 128 GB gebruiken die geformatteerd zijn in het formaat FAT32.
De soundbar kan de bestandsformaten MP3, WAV en WMA afspelen

TV HDMI (ABC)



USB-flashdrives afspelen

1. Druk kort op de toets  om de soundbar in te schakelen en steek een USB-flashdrive in de USB-poort. De soundbar zal beginnen de muziek van de USB af te spelen. Druk kort op  om de muziek te

starten/pauzeren. Druk kort op  of  om de vorige/volgende track af te spelen.

U kunt USB-flashdrives van maximaal 128 GB gebruiken die geformatteerd zijn in het formaat FAT32
De soundbar kan de bestandsformaten MP3, WAV en WMA afspelen.

Opmerking: De USB-aansluiting is niet bestemd voor het opladen of aansluiten van andere apparatuur.

Probleemoplossing

Probleem	Oplossing
Er kan geen bronapparaat worden verbonden met de soundbar	U hebt de Bluetooth-functie van het bronapparaat niet ingeschakeld. Raadpleeg de gebruikshandleiding van het bronapparaat over hoe u de Bluetooth-functie kunt inschakelen.
De SoundBar is al verbonden met een ander Bluetooth-apparaat.	Houd de Bluetooth-koppeltoets op de soundbar ingedrukt om de verbinding met het bronapparaat te verbreken en probeer vervolgens opnieuw te koppelen.
Slechte audiokwaliteit van een verbonden Bluetooth-apparaat	De Bluetooth-ontvangst is slecht. Plaats het bronapparaat dichterbij de soundbar of verwijder eventuele obstakels tussen het bronapparaat en de soundbar.
Het verbonden Bluetooth-apparaat verliest constant de verbinding en maakt dan weer opnieuw verbinding.	De Bluetooth-ontvangst is slecht. Plaats het bronapparaat dichterbij de soundbar of verwijder eventuele obstakels tussen het bronapparaat en de soundbar.

De afstandsbediening werkt niet.	Controleer of de batterijen zijn uitgeput en vervang door nieuwe batterijen of verkort de afstand tussen de afstandsbediening en het hoofdapparaat. Houd het dichterbij de buurt van het apparaat.
De subwoofer werkt niet	Koppel de soundbar opnieuw met de subwoofer: Schakel de soundbar in, houd vervolgens beide toetsen Volume + en Volume – ingedrukt en schakel de subwoofer in, de rode LED op de subwoofer zal 4 keer knipperen. Koppel de AC-adapter los van de soundbar, wacht enkele seconden en sluit de AC-adapter opnieuw aan. Houd de aan-/uitschakelaar van de subwoofer op de stand ‘aan’ en schakel de soundbar weer in om de nieuwe koppeling van de soundbar en subwoofer af te ronden.

Specificaties

Productnaam	SBW-800BK
Totaal vermogen	20 W*2+30 W
AC/DC-adapter	100-240 V AC, 50/60 Hz
Luidsprekerfrequentie	50 Hz-15 KHz
Bluetooth-versie	5.0, A2DP, AVRCP
Bereik Bluetooth	Tot 10 m
Afmetingen van soundbar	810 x 92 x 93 mm (BxHxD)
Afmetingen van subwoofer	165 x 240 x 298 mm (BxHxD)
Gewicht van soundbar	1,44 kg
Gewicht van subwoofer	2,17 kg
Frequentiebereik	500 – 980 Mhz

De specificaties en het ontwerp van dit product kunnen zonder voorafgaande kennisgeving worden veranderd!

Garantie

Lenco biedt service en garantie aan overeenkomstig met de Europese wetgeving. Dit houdt in dat u, in het geval van reparaties (zowel tijdens als na de garantieperiode), uw lokale handelaar moet contacteren.

Belangrijke opmerking: Het is niet mogelijk om producten die moeten worden gerepareerd rechtstreeks naar Lenco te sturen.

Belangrijke opmerking: De garantie verloopt als een onofficieel servicecenter het apparaat op wat voor manier dan ook heeft geopend, of er toegang toe heeft gekregen.

Het apparaat is niet geschikt voor professioneel gebruik. In het geval van professioneel gebruik worden alle garantieverplichtingen van de fabrikant nietig verklaard.

Disclaimer

Er worden regelmatig updates in de firmware en/of hardwarecomponenten gemaakt. Daardoor kunnen gedeelten van de instructie, de specificaties en afbeeldingen in deze documentatie enigszins verschillen van uw eigen situatie. Alle onderwerpen die staan beschreven in deze handleiding zijn bedoeld als illustratie en zijn niet van toepassing op specifieke situaties. Aan de beschrijving in dit document kunnen geen rechten worden ontleend.



Afvoer van het oude apparaat

Dit symbool geeft aan dat het betreffende elektrische product of de accu/batterij niet mag worden verwijderd als algemeen huishoudelijk afval in Europa. Zorg voor een juiste afvalverwerking door het product

en de accu/batterij in overeenstemming met alle van toepassing zijnde lokale wetten voor het verwijderen van elektrische apparatuur of accu's/batterijen te verwijderen. Als u dit doet, helpt u de natuurlijke hulpbronnen te behouden en de standaard van milieubescherming te verbeteren bij de behandeling en verwijdering van elektrisch afval (Afgedankte Elektrische en Elektronische Apparatuur).

CE-markering

Lenco Benelux B.V., Thermiekstraat 1a, 6361 HB Nuth, Nederland, verklaart hierbij dat dit product voldoet aan de vereisten van de essentiële EU-richtlijnen.

De verklaring van conformiteit kan worden aangevraagd via techdoc@commaxxgroup.com



Service

Bezoek voor meer informatie en helpdeskondersteuning

www.lenco.com

Lenco Benelux BV, Thermiekstraat 1a, 6361 HB, Nederland.

ACHTUNG:

Eine andere als die hier beschriebene Bedienung, Einstellung oder Verwendung der Funktionen kann zu gefährlicher Strahlenbelastung führen.

Dieses Gerät darf nur von qualifizierten Fachkräften und niemand anderem repariert oder eingestellt werden.

VORSICHTSMASSNAHMEN VOR DER BENUTZUNG

BEFOLGEN SIE IMMER FOLGENDE ANWEISUNGEN:

1. Benutzen Sie das Gerät nicht in der Nähe von Wasser.
2. Benutzen Sie zur Reinigung ein nur leicht befeuchtetes Tuch.
3. Blockieren oder bedecken Sie keine Lüftungsöffnungen. Wenn Sie das Gerät auf ein Regal stellen, lassen Sie um das gesamte Gerät 5 cm (2") freien Platz.
4. Stellen Sie das Gerät entsprechend den Anweisungen der mitgelieferten Bedienungsanleitung auf.
5. * Treten Sie nicht auf das Netzteil und klemmen Sie es auch nicht ein. Seien Sie im näheren Bereich des Steckers und der Herausführungen des Kabels besonders vorsichtig. Stellen Sie keine schweren Gegenstände auf das Netzteil, weil es dadurch beschädigt werden könnte. Halten Sie das gesamte Gerät außerhalb der Reichweite von Kindern! Durch Spielen mit dem Netzkabel können sie sich ernsthafte Verletzungen zuziehen.
6. * Trennen Sie das Gerät während eines Gewitters oder bei längerer Nichtbenutzung vom Netz.
7. Halten Sie das Gerät von Hitzequellen wie Radiatoren, Heizern, Öfen, Kerzen oder anderen hitzeerzeugenden Produkten oder offenen Flammen fern.

8. Meiden Sie bei der Nutzung des Produkts die Nähe starker Magnetfelder.
9. Elektrostatische Entladungen können die normale Verwendung von diesem Gerät stören. Sollte dies geschehen, führen Sie einfach einen Reset aus und starten Sie dann das Gerät entsprechend den Anweisungen dieser Bedienungsanleitung neu. Gehen Sie besonders bei Datenübertragungen mit dem Gerät vorsichtig um und führen Sie diese nur in einer antielekrostatischen Umgebung aus.
10. **Warnung!** Niemals Gegenstände durch die Lüftungsschlitze oder Öffnungen in das Gerät stecken. In diesem Gerät fließt Hochspannung und das Hineinstecken von Gegenständen kann zu elektrischem Schock und/oder Kurzschluss interner elektrischer Bauteile führen. Aus dem gleichen Grund kein Wasser oder Flüssigkeiten in das Gerät geben.
11. Benutzen Sie das Gerät nicht in nasser oder feuchter Umgebung wie Bad, Dampfküche oder in der Nähe von Schwimmbecken.
12. Benutzen Sie das Gerät nicht bei Kondensationsgefahr.
13. Obwohl dieses Gerät unter größter Sorgfalt und vor Auslieferung mehrmals überprüft wurde, können trotzdem wie bei jedem anderen elektrischen Gerät auch Probleme auftauchen. Trennen Sie das Gerät im Falle einer Rauchentwicklung, starker Hitzeentwicklung oder jeden anderen unnatürlichen Erscheinung sofort vom Netz.
14. Dieses Gerät ist durch eine Stromquelle wie auf dem Typenschild angegeben zu betreiben. Halten Sie bei Unsicherheiten über die Art Ihrer Stromversorgung in Ihrer Wohnung Rücksprache mit Ihrem Händler oder Ihrer Stromzuliefererfirma.
15. * Die Wandsteckdose muss sich in der Nähe des Geräts befinden und einfach zu erreichen sein.

16. * Überlasten Sie weder Netzsteckdosen noch Verlängerungskabel. Eine Überlastung kann zu Brandgefahr bzw. Stromschlag führen.
17. * Geräte der Schutzklasse 1 sind an eine Netzsteckdose mit Schutzleiter anzuschließen.
18. * Geräte der Schutzklasse 2 benötigen keinen Schutzleiteranschluss.
19. Halten Sie Nagetiere vom Gerät fern. Nagetiere lieben es, am Netzkabel zu nagen.
20. * Halten Sie den Netzstecker in der Hand, wenn Sie ihn aus der Netzsteckdose ziehen. Ziehen Sie ihn nicht durch Zerren am Kabel heraus. Das kann zu einem Kurzschluss führen.
21. Vermeiden Sie es, das Gerät auf Oberflächen aufzustellen, die zu Schwingungen oder Stoß neigen.
22. Benutzen Sie für die Reinigung ein weiches und trockenes Tuch. Benutzen Sie niemals Lösungsmittel oder Flüssigkeiten auf Ölbasis. Benutzen Sie zum Entfernen hartnäckiger Flecken ein feuchtes Tuch mit mildem Reinigungsmittel.
23. Der Hersteller haftet nicht für Schäden oder Verluste durch Fehlfunktion, Zweckentfremdung oder Modifikation des Geräts oder durch Wechseln der Batterien.
24. Unterbrechen Sie die Verbindung nicht während einer Formatierung oder einer Datenübertragung. Bei Unterbrechung drohen Datenverlust und Datenbeschädigung.
25. Wenn das Gerät eine USB-Wiedergabefunktion besitzt, dann stecken Sie den USB-Stick direkt in das Gerät. Verwenden Sie kein USB-Verlängerungskabel, weil die erhöhte Störanfälligkeit zu Datenverlust führen könnte.
26. Das Gerät darf weder Tropf- noch Spritzwasser ausgesetzt werden und es dürfen keine mit Flüssigkeit gefüllten Behälter wie z.B. Vasen auf das Gerät oder in der Nähe des Gerätes gestellt werden.

27. * Um das Gerät vollständig vom Netz zu trennen, muss der Netzstecker des Gerätes vom Stromnetz getrennt werden, wobei die zu trennende Einheit den Netzstecker des Gerätes bezeichnet.
28. Wenn das Gerät über Batterien betrieben wird, dann sind diese vor übermäßiger Wärme wie Sonneneinstrahlung, Feuer oder ähnlichem zu schützen.
29. Augenmerk ist auf den ökologischen Aspekt der Batterieentsorgung zu legen.
30. Das Gerät kann nur bei gemäßigten Temperaturen verwendet werden. Sehr kalte und heiße Umgebungen sind zu vermeiden. Das Typenschild befindet sich an der Unter- oder Rückseite des Gerätes. Dieses Gerät ist nicht zur Benutzung durch Personen (auch Kinder) mit physischen, sensorischen oder mentalen Beeinträchtigungen oder ohne ausreichender Erfahrung vorgesehen, es sei denn, sie werden durch eine verantwortliche Person beaufsichtigt oder wurden in die ordnungsgemäße Bedienung des Gerätes durch eine für ihre Sicherheit verantwortlichen Person eingewiesen. Dieses Produkt ist nur für den nicht-professionellen Gebrauch und nicht für gewerbliche oder industrielle Zwecke bestimmt.
31. Stellen Sie sicher, dass das Gerät in einer stabilen Position aufgestellt ist. Schäden, die durch Verwendung dieses Produkts in einer instabilen Position oder durch Nichtbeachtung der anderen in diesem Handbuch enthaltener Warnungen und Vorwarnung entstehen, werden nicht durch die Garantie abgedeckt.
32. Entfernen Sie niemals das Gehäuse dieses Geräts.
33. Stellen Sie dieses Gerät niemals auf andere elektrische Geräte.
34. Verwenden oder bewahren Sie dieses Produkt nicht an Orten auf, in denen es direkter Sonneneinstrahlung, Hitze, übermäßigem Staub oder Vibration ausgesetzt ist.

35. Halten Sie Kinder von den Plastiktüten fern.
36. Benutzen Sie nur vom Hersteller spezifizierte Erweiterungen/Zubehörteile.
37. Lassen Sie alle Eingriffe von qualifiziertem Servicepersonal ausführen. Eingriffe werden notwendig, wenn das Gerät in irgendeiner Weise beschädigt wurde, beispielsweise am Netzkabel oder am Netzstecker oder wenn Flüssigkeit in das Gerät gelangt ist bzw. Gegenstände in das Gerät gefallen sind, das Gerät Regen oder Feuchtigkeit ausgesetzt war, es heruntergefallen ist oder nicht ordnungsgemäß funktioniert.
38. * Verwenden Sie weder ein beschädigtes Netzkabel noch einen beschädigten Stecker oder eine lockere Steckdose. Es besteht Brand- und Stromschlaggefahr.
39. Längeres Hören lauter Töne aus einem Musikgerät kann zum zeitweiligen oder permanenten Hörverlust führen.

ANSCHLUSS

- Packen Sie alle Teile aus und entfernen Sie danach die Schutzmaterialien.
 - * Schließen Sie das Gerät nicht eher an das Netz an, bevor Sie die Netzspannung überprüft haben und alle anderen notwendigen Verbindungen hergestellt sind.
- * **Diese Anleitungen gelten nur für Produkte, die ein Netzkabel oder ein AC-Netzteil verwenden.**

Überblick

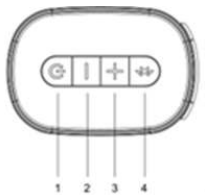

Produkt

- 1: **⏻/QUELLE:** Durch kurzes Drücken schalten Sie das Gerät ein, wenn es ausgeschaltet ist; beim eingeschalteten Gerät kurz drücken, um die Funktion zu ändern; durch kurzes Drücken schalten Sie das eingeschaltete Gerät aus;
- 2: **LAUTSTÄRKE+:** Durch kurzes oder langes Drücken erhöhen Sie die Lautstärke;
- 3: **LAUTSTÄRKE-:** Durch kurzes oder langes Drücken verringern Sie die Lautstärke;
- 4: **Bluetooth koppeln/Bluetooth-Verbindung trennen:** Durch kurzes Drücken trennen Sie die Verbindung zum Bluetooth-Gerät. Durch langes Drücken wechseln Sie in den Bluetooth-Kopplungsmodus.

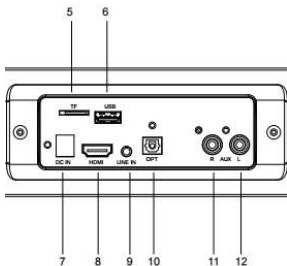

- 5: SD/microSD-Kartenschacht
- 6: USB-Stick-Anschluss
- 7: DC-EINGANG
- 8: HDMI (ARC)-EINGANG
- 9: LINE-EINGANG
- 10: OPTISCHER EINGANG
- 11: AUX-EINGANG (rechts)
- 12: AUX-EINGANG (links)

LED-Funktionsanzeige

1. Rote LED: Das Gerät ist ausgeschaltet (Standby).
2. Weiße LED: Die Soundbar ist eingeschaltet

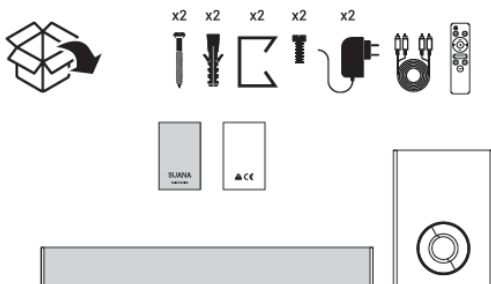

Verpackungsinhalt:

- 1 x Soundbar
- 1 x Subwoofer
- 2 x Netzadapter
- 1 x Bedienungsanleitung
- 1 x Fernbedienung
- 1 x Wandhalterung



Fernbedienung

- 1: : Durch kurzes Drücken schalten Sie das Gerät ein oder aus (Standby).
- 2: HÖHEN–: Durch Drücken verringern Sie die Höhen der Klangwiedergabe.
- 3: HÖHEN+: Durch Drücken erhöhen Sie die Höhen der Klangwiedergabe.
- 4: LAUTSTÄRKE+: Durch kurzes oder langes Drücken erhöhen Sie die Lautstärke; durch kurzes Drücken heben Sie die Stummschaltung des Geräts auf, wenn es stummgeschaltet ist.
- 5: LAUTSTÄRKE–: Durch kurzes oder langes Drücken verringern Sie die Lautstärke; durch kurzes Drücken heben Sie die Stummschaltung des Geräts auf, wenn es stummgeschaltet ist.

- 6: : Durch Drücken im Bluetooth-/USB-/SD-Modus springen Sie zum vorherigen Titel; durch kurzes Drücken heben Sie die Stummschaltung des Geräts auf, wenn es stummgeschaltet ist.
- 7: : Durch Drücken im Bluetooth-/USB-/SD-Modus springen Sie zum nächsten Titel; durch kurzes Drücken heben Sie die Stummschaltung des Geräts auf, wenn es stummgeschaltet ist.
- 8: MUSIK: Durch Drücken wählen Sie die Einstellungen für den Klangeffekt für die Musik aus.
- 9: FILM: Durch Drücken wählen Sie die Einstellungen für den Klangeffekt für das Video aus.
- Hinweis:** Im Filmmodus können Bässe und Höhen nicht eingestellt werden.
- 10: GESPRÄCH: Durch Drücken wählen Sie die Einstellungen für den Klangeffekt für die Sprache aus.
- 11: BÄSSE–: Durch Drücken verringern Sie die Bässe des wiedergegebenen Klangs; durch kurzes Drücken heben Sie die Stummschaltung des Geräts auf, wenn es stummgeschaltet ist.
- 12: BÄSSE+: Durch Drücken heben Sie die Bässe des wiedergegebenen Klangs an; durch kurzes Drücken heben Sie die Stummschaltung des Geräts auf, wenn es stummgeschaltet ist.

13: STUMMSCHALTUNG: Durch Drücken schalten Sie die Stummschaltungsfunktion ein oder aus und durch langes Drücken ändern Sie die Eingangsquelle.

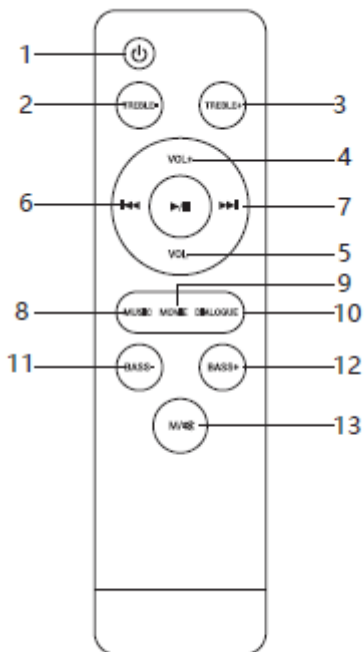



Bedienung

Fernbedienung:

Legen Sie Batterien vom Typ AA in der Fernbedienung ein, um die Fernbedienung zu aktivieren.

Hinweis: Die Fernbedienung besitzt eine Reichweite von 6 Metern.

Inbetriebnahme:

- 1: Stellen Sie sicher, dass Sie alle notwendigen Kabel verbunden haben, bevor Sie die Soundbar an das Stromnetz anschließen; die Soundbar wechselt nach Anschluss an das Stromnetz in den Standby-Modus und die Betriebsanzeige-LED leuchtet Rot.
- 2: Vergewissern Sie sich, dass der Subwoofer am Stromnetz angeschlossen ist und schalten Sie dann den Netzschalter auf „ON“.
- 3: Drücken Sie an der Soundbar oder auf der Fernbedienung  /QUELLE  kurz, um die Soundbar einzuschalten. Die Betriebsanzeige-LED leuchtet jetzt weiß.
- 4: Drücken Sie die Quelltaste am Gerät oder auf der Fernbedienung, um die gewünschte Eingangsquellen auszuwählen. Hinweis: Liegt für 15 Minuten kein aktives Eingangssignal an der Soundbar an, wechselt sie in den Standby-Modus.

Kopplung mit dem Subwoofer

Wenn beide Geräte eingeschaltet sind, dann erfolgt die Kopplung von Subwoofer und Soundbar automatisch. Wenn der Subwoofer eingeschaltet und verbunden ist, dann leuchtet die rote LED dauerhaft.

Hinweis: Schlagen Sie bei Problemen während der Kopplung im

Kapitel Problembehebung nach.

Bluetooth-Kopplung:

- 1: Drücken Sie an der Soundbar die Quelltaste kurz und wählen Sie anschließend den Bluetooth-Eingang (Sprachmitteilung „Bluetooth“) aus.

- 2: Daraufhin blinkt die LED langsam, wodurch angezeigt wird, dass gerade nach Bluetooth-Geräten gesucht wird.
- 3: Drücken Sie die Taste PAIR an der Seite des Geräts lang. Die Betriebsanzeige-LED blinkt daraufhin schnell.
- 4: Schalten Sie nun die Bluetooth-Funktion Ihres Smart-Geräts ein und starten Sie dann die Suche nach Bluetooth-Geräten.
- 5: Wählen Sie „Lenco SBW-800“ aus der Liste gefundener Geräte aus.
- 6: Falls Sie nach einem Passwort gefragt werden, dann geben Sie „0000“ ein und drücken Sie dann OK.
- 7: Wurde die Verbindung erfolgreich aufgebaut, dann leuchtet die Anzeige konstant. Sie können jetzt mit Hilfe der Fernbedienung die Musikwiedergabe des verbundenen Bluetooth-Geräts steuern. (Die Bluetooth-Verbindungsreichweite beträgt 10 Meter.)

Hinweis: Wenn das Mobiltelefon, über das Sie gerade Musik wiedergeben, einen Anruf erhält, dann wird die Musikwiedergabe unterbrochen. Nach der Beendigung des Gesprächs verbinden sich beide Geräte erneut und die Wiedergabe wird fortgesetzt.

Entfernen eines verbundenen Bluetooth-Geräts

Halten Sie die Bluetooth-Taste der Soundbar (Nr. 3 in nachstehender Abbildung) 3 Sekunden lang gedrückt, um das aktuell verbundene Bluetooth-Gerät zu trennen.

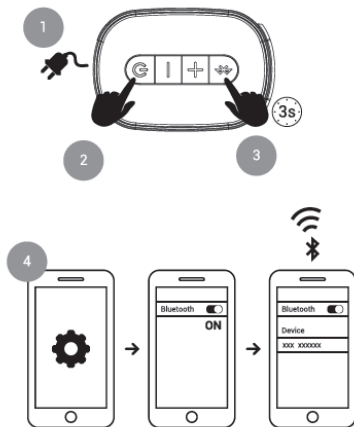

Quelle AUX:

- 1: Versichern Sie sich, dass die Soundbar über ein AUX-Kabel an das Fernsehgerät oder ein anderes Audiogerät angeschlossen ist.
- 2: Drücken Sie die Taste „M“ auf der Fernbedienung solange, bis die Sprachmitteilung „Auxillary“ ertönt. Sie können ebenfalls die Quellentaste der Soundbar kurz drücken, um die Signalquelle AUX auszuwählen.

Quelle Optischer Eingang:

1. Versichern Sie sich, dass die Soundbar über ein optisches Kabel an das Fernsehgerät oder ein anderes Audiogerät angeschlossen ist.
2. Drücken Sie mehrmals die Taste „M“ auf der Fernbedienung solange, bis die Sprachmitteilung „Optical“ ertönt. Sie können

ebenfalls die Quellentaste der Soundbar kurz drücken, um die Signalquelle Optical auszuwählen.

OPTISCHER TV-ANSCHLUSS

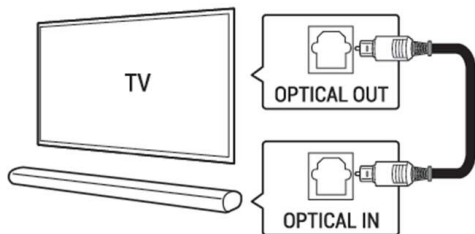

Quelle LINE IN:

- 1: Versichern Sie sich, dass die Soundbar über ein Audiokabel (3,5-mm-Klinke) an ein Fernsehgerät oder ein anderes Audiogerät angeschlossen ist.
- 2: Drücken Sie mehrmals die Taste „M“ auf der Fernbedienung solange, bis die Sprachmitteilung „LINE IN“ ertönt. Sie können ebenfalls an der Soundbar die Taste Source kurz drücken, um die Signalquelle LINE IN auszuwählen.



Quelle HDMI

Versichern Sie sich, dass die Soundbar über ein HDMI-Kabel an das Fernsehgerät oder ein anderes Audiogerät angeschlossen ist. Drücken Sie mehrmals die Taste „M“ auf der Fernbedienung solange, bis die Sprachmitteilung „HDMI“ ertönt. Sie können ebenfalls die Quellentaste der Soundbar kurz drücken, um die Signalquelle HDMI auszuwählen.

Hinweis: Wenn Ihr Fernsehgerät HDMI (ARC) unterstützt, dann kann die Soundbar die Lautstärke mit Ihrem Fernsehgerät synchronisieren.

SD-Karte (microSD-Karte)

Drücken Sie die Taste  kurz, um die Soundbar einzuschalten. Legen Sie eine SD-Karte im SD-Kartenschacht ein. Die Soundbar beginnt daraufhin mit der Musikwiedergabe.

Drücken Sie die Taste , um die Musikwiedergabe zu unterbrechen/fortzusetzen. Drücken Sie die Taste  oder  auf der Fernbedienung kurz, um den vorherigen/nächsten Titel wiederzugeben.



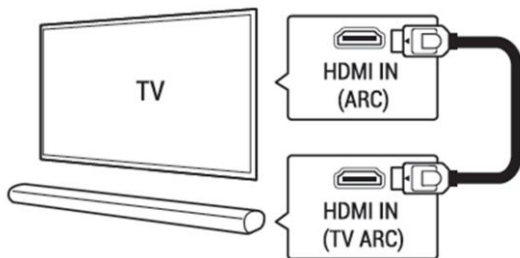

Es werden microSD-Karten bis max. 128 GB unterstützt, die mit dem Dateisystem FAT32 formatiert sein müssen.

Die Soundbar unterstützt die Wiedergabe von MP3-, WAV- und WMA-Dateien.

TV HDMI (ARC)



USB-Stick-Musikwiedergabe

1. Drücken Sie die Taste  kurz, um die Soundbar einzuschalten.
Stecken Sie einen USB-Stick in den USB-Port. Die Soundbar beginnt mit der Wiedergabe der Musikdateien auf dem angeschlossenen USB-Stick, Drücken Sie die Taste , um die Musikwiedergabe zu unterbrechen/fortzusetzen. Drücken Sie die Taste  oder  kurz, um den vorherigen/nächsten Titel wiederzugeben.

Es werden USB-Sticks bis max. 128 GB unterstützt, die mit dem Dateisystem FAT32 formatiert sein müssen.

Die Soundbar unterstützt die Wiedergabe von MP3-, WAV- und WMA-Dateien.

Hinweis: Der USB-Port ist nicht zum Laden anderer Geräte oder für die Herstellung einer Verbindung mit anderen Geräten bestimmt.

Fehlersuche

Problem	Lösung
Ein Quellgerät kann sich nicht mit der Soundbar verbinden	Auf dem Quellgerät ist Bluetooth nicht aktiviert. Schlagen Sie bzgl. der Aktivierung der Bluetooth-Funktion in der Bedienungsanleitung des Quellgeräts nach.
Die Soundbar ist bereits mit einem anderen Bluetooth-Gerät verbunden.	Halten Sie die Bluetooth-Koppel-Taste der Soundbar gedrückt, um das momentan verbundene Gerät zu trennen. Versuchen Sie anschließend die Kopplung erneut.

Die Qualität der Audiowiedergabe vom verbundenen Bluetooth-Gerät ist schlecht	Der Bluetooth-Empfang ist schlecht. Bewegen Sie das Quellgerät näher an die Soundbar heran oder beseitigen Sie vorhandene Hindernisse zwischen dem Quellgerät und der Soundbar.
Das verbundene Bluetooth-Gerät verbindet und trennt sich kontinuierlich.	Der Bluetooth-Empfang ist schlecht. Bewegen Sie das Quellgerät näher an die Soundbar heran oder beseitigen Sie vorhandene Hindernisse zwischen dem Quellgerät und der Soundbar.
Die Fernbedienung funktioniert nicht.	Überprüfen Sie, ob die Batterien verbraucht sind und ersetzen Sie sie mit neuen Batterien. Es kann jedoch auch die Entfernung zwischen Hauptgerät und Fernbedienung zu groß sein. Verringern Sie in diesem Fall die Entfernung zum Gerät.
Der Subwoofer arbeitet nicht	Koppeln Sie Soundbar und Subwoofer erneut: Schalten Sie die Soundbar ein und halten Sie anschließend gleichzeitig die Tasten Lautstärke+ und Lautstärke – des Subwoofers gedrückt. Die rote LED des Subwoofers blinkt 4 Mal. Trennen Sie die Verbindung zwischen Soundbar und Netzadapter, warten Sie dann einige Sekunden lang und schließen Sie anschließend den Netzadapter wieder an der Soundbar an. Lassen Sie den Ein/Aus-Schalter des Subwoofers in der Stellung „On“ und schalten Sie nun die Soundbar erneut ein, um das erneute Koppeln von Soundbar und Subwoofer abzuschließen.

Technische Daten

Produktname	SBW-800BK
Ausgangsleistung	2 x 20 W + 30 W
AC/DC-Netzteil	100 – 240 V~, 50/60 Hz
Lautsprecherfrequenz	50 Hz – 15 kHz

Bluetooth-Version	5.0, A2DP, AVRCP
Bluetooth-Reichweite	Bis zu 10 m
Abmessung der Soundbar	810 x 92 x 93 mm (B x H x T)
Abmessung des Subwoofers	165 x 240 x 298 mm (B x H x T)
Gewicht der Soundbar	1,44 kg
Gewicht des Subwoofers	2,17 kg
Frequenzbereich	500 – 980 MHz

Die Spezifikationen und das Design des Produkts können stillschweigend geändert werden!

Garantie

Lenco bietet Leistungen und Garantien im Einklang mit Europäischem Recht. Im Falle von Reparaturen (sowohl während als auch nach Ablauf der Garantiezeit) sollten Sie deshalb Ihren Einzelhändler kontaktieren.

Wichtiger Hinweis: Es ist nicht möglich, Produkte für Reparaturen direkt an Lenco zu schicken.

Wichtiger Hinweis: Wenn dieses Gerät für welchen Grund auch immer durch ein nicht offizielles Service-Center geöffnet wurde oder durch dieses Service-Center darauf zugegriffen wurde, erlischt die Garantie.

Dieses Gerät ist nicht für professionelle Zwecke geeignet. Falls das Gerät für professionelle Zwecke eingesetzt wird, erlöschen alle Garantieverpflichtungen seitens des Herstellers.

Haftungsausschluss

Aktualisierungen der Firmware und/oder Hardware-Komponenten werden regelmäßig durchgeführt. Aus diesem Grund können einige der Anleitungen, Spezifikationen und Abbildungen in dieser Dokumentation zu dem Ihnen vorliegendem Gerät leicht abweichen. Alle in diesem Handbuch beschriebenen Elemente dienen nur zur Illustration und treffen auf Ihre individuelle Situation möglicherweise

nicht zu. Aus der in diesem Handbuch getätigten Beschreibung können keine Rechtsansprüche oder Leistungsanforderungen geltend gemacht werden.



Entsorgung des Altgeräts

Dieses Symbol zeigt an, dass das entsprechende Produkt oder dessen Akku/Batterie in Europa nicht mit dem normalen Hausmüll entsorgt werden darf. Um die ordnungsgemäße Abfallbehandlung des Produkts und dessen Akku/Batterie zu gewährleisten, müssen diese im Einklang mit allen anwendbaren örtlichen Vorschriften zur Entsorgung von Elektrogeräten und Akkus/Batterien entsorgt werden. Dabei helfen Sie, natürliche Ressourcen zu schonen und Umweltschutzstandards zur Verwertung und Entsorgung von Altgeräten aufrecht zu halten (Richtlinie über Entsorgung Elektrischer und Elektronischer Altgeräte).

CE-Kennzeichen

Hiermit erklärt Lenco Benelux B.V., Thermiekstraat 1a, 6361 HB Nuth, The Netherlands, dass dieses Produkt den grundsätzlichen Anforderungen der EU-Richtlinie entspricht.

Die Konformitätserklärung kann unter folgendem Link abgerufen werden: techdoc@commaxxgroup.com



Service

Besuchen Sie bitte für weitere Informationen und unseren Kundendienst unsere Homepage www.lenco.com
Lenco Benelux BV, Thermiekstraat 1a, 6361 HB, Die Niederlande.

ATTENTION :

L'utilisation de commandes ou de réglages ou l'exécution de procédures autres que ceux spécifiés dans ce manuel peut entraîner une exposition à des rayonnements dangereux.

Cet appareil ne doit pas être réglé ou réparé par quiconque d'autre que du personnel qualifié.

PRÉCAUTIONS AVANT UTILISATION

GARDEZ CES INSTRUCTIONS À L'ESPRIT :

1. N'utilisez pas cet appareil près de l'eau.
2. Nettoyez-le uniquement avec un chiffon doux légèrement humide.
3. Ne couvrez pas et n'obturez pas les ouvertures de ventilation.
Lorsque vous placez l'appareil sur une étagère, laissez 5 cm (2") d'espace libre tout autour de l'appareil.
4. Installez-le conformément au mode d'emploi fourni.
5. * Ne marchez pas sur l'adaptateur secteur ou ne le coincez pas.
Faites très attention, en particulier près des fiches et du point de sortie du câble. Ne placez pas d'objets lourds sur l'adaptateur secteur, car ils pourraient l'endommager. Gardez l'appareil hors de portée des enfants ! Ils pourraient se blesser gravement s'ils jouent avec le câble d'alimentation.
6. * Débranchez cet appareil pendant les orages ou lorsqu'il n'est pas utilisé pendant une longue durée.
7. Gardez l'appareil à l'écart des sources de chaleur telles que des radiateurs, chauffages, fours, bougies et autres produits générant de la chaleur ou une flamme nue.
8. Évitez d'utiliser l'appareil à proximité de champs magnétiques puissants.

9. Des décharges électrostatiques peuvent perturber le fonctionnement normal de cet appareil. Quand cela se produit, il suffit de réinitialiser et de redémarrer l'appareil en suivant le mode d'emploi. Pendant le transfert de fichiers, manipulez l'appareil avec précaution et faites-le fonctionner dans un environnement sans électricité statique.
10. Mise en garde ! N'introduisez jamais un objet dans l'appareil par les ouvertures et les fentes de ventilation. Étant donné que des tensions élevées sont présentes à l'intérieur du produit, l'insertion d'un objet peut entraîner une électrocution et/ou court-circuiter les composants internes. Pour les mêmes raisons, ne versez pas de l'eau ou un liquide sur le produit.
11. Ne l'utilisez pas dans des endroits humides tels qu'une salle de bain, une cuisine pleine de vapeur ou à proximité d'une piscine.
12. N'utilisez pas cet appareil lorsque de la condensation est possible.
13. Bien que ce dispositif soit fabriqué avec le plus grand soin et contrôlé à plusieurs reprises avant de quitter l'usine, il est toujours possible que des problèmes se produisent, comme avec tous les appareils électriques. Si l'appareil émet de la fumée ou s'il y a une accumulation de chaleur excessive ou un phénomène inattendu, débranchez immédiatement la fiche d'alimentation du secteur.
14. Cet appareil doit fonctionner avec la source d'alimentation indiquée sur la plaque signalétique. Si vous n'êtes pas sûr du type d'alimentation utilisé chez vous, consultez votre revendeur ou le fournisseur d'électricité local.
15. * La prise secteur doit être installée près de l'appareil et doit être facilement accessible.
16. * Ne surchargez pas les prises de courant ou les rallonges. Une surcharge peut entraîner un incendie ou une électrocution.

17. * Les appareils à la norme de construction de classe 1 doivent être branchés à une prise de courant disposant d'une connexion protectrice à la terre.
18. * Les appareils à la norme de construction de classe 2 ne nécessitent pas de connexion à la terre.
19. Tenez-le à l'abri des rongeurs. Les rongeurs adorent mordre les cordons d'alimentation.
20. * Tirez toujours sur la fiche pour débrancher le cordon de la prise secteur. Ne tirez pas sur le cordon d'alimentation. Cela pourrait provoquer un court-circuit.
21. Évitez de placer l'appareil sur des surfaces sujettes aux vibrations ou aux chocs.
22. Pour nettoyer l'appareil, servez-vous d'un chiffon doux et sec. N'utilisez pas de solvant ni d'autre liquide à base de pétrole. Pour enlever les taches importantes, vous pouvez vous servir d'un chiffon humide imbibé d'une solution de détergent diluée.
23. Le fournisseur n'est pas responsable des dommages ou pertes de données causés par un dysfonctionnement, une utilisation abusive, une modification de l'appareil ou un remplacement de la batterie.
24. N'interrompez pas la connexion lorsque l'appareil formate ou transfère des fichiers. Sinon, les données pourraient être endommagées ou perdues.
25. Si l'appareil a une fonction de lecture USB, il faut brancher la clé USB directement sur l'appareil. N'utilisez pas de rallonge USB, car cela peut causer des interférences provoquant une perte de données.
26. L'appareil ne doit pas être exposé à des écoulements ou des éclaboussures et aucun objet contenant un liquide, tel qu'un vase, ne doit être posé sur ou près de l'appareil.

27. * Pour que l'alimentation soit parfaitement déconnectée, la fiche d'alimentation de l'appareil doit être débranchée de la prise secteur.
28. Si l'appareil a la possibilité de fonctionner sur batterie, n'exposez pas la batterie à une chaleur extrême telle que les rayons du soleil, le feu ou toute autre chaleur.
29. Veuillez considérer les questions environnementales lors de la mise au rebut des piles.
30. L'appareil doit être utilisé uniquement dans des conditions climatiques modérées, évitez un environnement extrêmement froid ou chaud.
La plaque signalétique se situe en dessous ou à l'arrière de l'appareil. Cet appareil n'est pas destiné à être utilisé par des personnes (enfants compris) souffrant de handicaps physiques, sensoriels ou mentaux, ou manquant d'expérience et de connaissances, sauf si elles sont sous surveillance ou ont reçu des instructions sur l'utilisation correcte de l'appareil par la personne qui est responsable de leur sécurité. Ce produit est réservé à un usage non professionnel, et non pas à un usage commercial ni industriel.
31. Vérifiez que l'appareil est en position stable. La garantie ne couvre pas les dégâts occasionnés par l'utilisation de cet appareil en position instable ou par la non-observation de tout autre avertissement ou précaution contenus dans ce mode d'emploi.
32. Ne retirez jamais le boîtier de l'appareil.
33. Ne placez jamais cet appareil sur un autre appareil électrique.
34. N'utilisez et ne rangez pas ce produit dans un endroit ensoleillé, chaud, très poussiéreux ou soumis à des vibrations excessives.
35. Ne laissez pas les sacs en plastique à la portée des enfants.
36. Utilisez uniquement les accessoires recommandés par le fabricant.

37. Confiez l'entretien et les réparations à un personnel qualifié. Une réparation est nécessaire lorsque l'appareil a été endommagé de quelque façon que ce soit, par exemple lorsque le cordon d'alimentation ou la prise sont endommagés, lorsqu'un liquide a été renversé ou des objets ont été introduits dans l'appareil, lorsque l'appareil a été exposé à la pluie ou à l'humidité, lorsqu'il ne fonctionne pas correctement ou lorsque l'appareil est tombé.
38. *N'utilisez pas un cordon ou une fiche d'alimentation endommagés ni une prise desserrée. Vous risqueriez de causer un incendie ou une décharge électrique.
39. Une exposition prolongée aux sons puissants des lecteurs personnels de musique peut entraîner une perte temporaire ou définitive de l'ouïe.

INSTALLATION

- Déballez toutes les pièces et enlevez le matériau de protection.
 - * Ne branchez pas l'appareil au secteur avant d'avoir vérifié la tension du secteur et avant d'effectuer tous les autres branchements.
- * **Ces instructions s'appliquent uniquement aux produits utilisant un câble d'alimentation ou un adaptateur secteur.**

Présentation

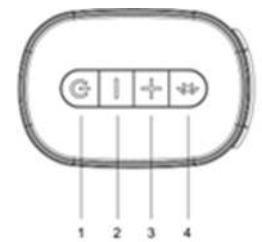

Produit

- 1: **🔌/SOURCE** : Appuyez brièvement une première fois sur cette touche pour allumer et une seconde fois pour changer de fonction après avoir allumé, appuyez longuement pour éteindre ;
- 2: **VOL+** : Appuyez brièvement ou longuement dessus pour monter le volume ;
- 3: **VOL-** : Appuyez brièvement ou longuement dessus pour baisser le volume ;
- 4: **Déconnexion/appairage Bluetooth** : appuyez brièvement sur cette touche pour déconnecter le dispositif BT et appuyez longuement pour passer en mode d'appairage Bluetooth.

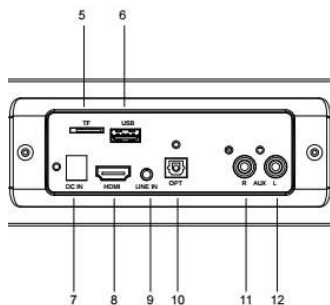

- 5: Emplacement de carte TF/mSD
- 6: Connecteur de clé USB
- 7: ENTRÉE CC
- 8: ENTRÉE HDMI (ARC)
- 9: ENTRÉE LIGNE
- 10: ENTRÉE OPTIQUE
- 11: ENTRÉE AUXILIAIRE (droite)
- 12: ENTRÉE AUXILIAIRE (gauche)

Voyant lumineux de fonction

1. Voyant rouge : L'appareil est éteint (en veille).
2. Voyant blanc : La barre de son est allumée

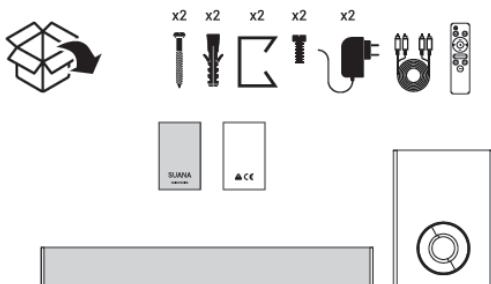

Contenu de la boîte :

- 1 * barre de son
- 1 * caisson de graves
- 2 * adaptateur
- 1 * mode d'emploi
- 1 * télécommande
- 1 * support de montage mural



Télécommande

- 1:  : Appuyez brièvement sur cette touche pour allumer ou éteindre l'appareil (en mode veille).
- 2: AIGUS- : Appuyez sur cette touche pour diminuer l'effet des aigus.
- 3: AIGUS+ : Appuyez sur cette touche pour augmenter l'effet des aigus.
- 4: VOL+ : Appuyez brièvement ou longuement sur cette touche pour augmenter le volume et appuyez brièvement pour remettre le son si la fonction sourdine est activée.
- 5: VOL- : Appuyez brièvement ou longuement sur cette touche pour baisser le volume et appuyez brièvement pour remettre le son si la fonction sourdine est activée.

- 6:  : Appuyez sur cette touche pour passer au morceau précédent en mode Bluetooth/USB/TF et appuyez brièvement dessus pour remettre le son si la fonction de sourdine est activée.
- 7:  : Appuyez sur cette touche pour passer au morceau suivant en mode Bluetooth/USB/TF et appuyez brièvement dessus pour remettre le son si la fonction de sourdine est activée.
- 8: MUSIQUE : Appuyez sur cette touche pour sélectionner les réglages des effets sonores musicaux.
- 9: FILM : Appuyez sur cette touche pour sélectionner les réglages des effets sonores des films.
- Remarque** : En mode film, les réglages des graves et des aigus ne fonctionnent pas.
- 10: DIALOGUE : Appuyez sur cette touche pour sélectionner les réglages des effets sonores de la parole.
- 11: BASSES- : Appuyez sur cette touche pour diminuer l'effet des graves et appuyez brièvement pour remettre le son si la fonction sourdine est activée.
- 12: BASSES+ : Appuyez sur cette touche pour augmenter l'effet des graves et appuyez brièvement pour remettre le son si la fonction sourdine est activée.

13: M : Appuyez sur cette touche pour activer ou désactiver la fonction de sourdine ou appuyez dessus longuement pour changer de source en entrée

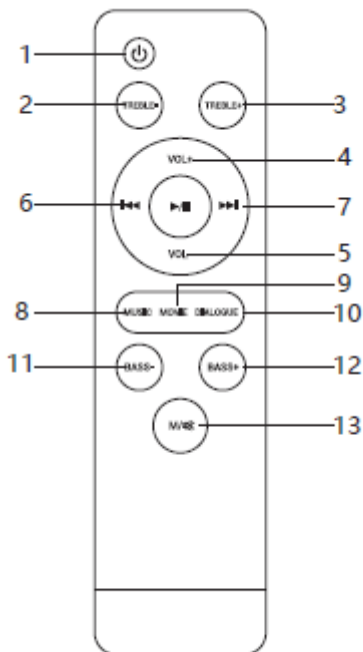



Utilisation

Télécommande :

Insérez une pile AA dans la télécommande pour l'activer.

Remarque : La télécommande a une portée de 6 mètres.

Pour commencer :

- 1: Assurez-vous d'avoir effectué toutes les connexions de câble nécessaires avant de brancher la barre de son à une prise murale. Une fois branchée à la prise murale, elle entrera en mode veille et le voyant d'alimentation deviendra rouge.
- 2: Assurez-vous que le caisson de graves est branché sur l'alimentation et tournez le bouton sur « ON »
- 3: Appuyez brièvement sur la touche /SOURCE de l'appareil ou  de la télécommande pour allumer la barre de son. Le voyant d'alimentation devient blanc
- 4: Appuyez sur la touche Source de l'appareil ou de la télécommande pour choisir la source d'entrée souhaitée.
Remarque : La barre de son passe en mode veille s'il n'y a pas de signal d'entrée actif pendant 15 minutes.

Appairer avec le caisson de graves

Le caisson de graves sans fil se connecte automatiquement à la barre de son lorsque les deux appareils sont allumés. Si le caisson de graves est allumé et connecté, le voyant rouge reste allumé.

Remarque : Pour résoudre les problèmes de connexion, reportez-vous à la section Dépannage.

Appariement par Bluetooth :

- 1: Appuyez brièvement sur la touche Source de la barre de son et choisissez l'entrée Bluetooth (annonce vocale « Bluetooth »).
- 2: Le voyant clignote lentement pour indiquer que vous recherchez un dispositif Bluetooth.

- 3: Appuyez longuement sur la touche Appairage sur le côté de l'appareil. Le voyant d'alimentation commencera à clignoter rapidement.
- 4: Activez la fonction Bluetooth sur votre dispositif intelligent et activez la recherche de dispositifs Bluetooth.
- 5: Sélectionnez « Lenco SBW-800 » dans la liste des dispositifs trouvés.
- 6: Si un mot de passe est demandé, saisissez « 0000 » et appuyez sur OK.
- 7: Une fois l'appareil effectué avec votre appareil, le voyant reste allumé. Vous pouvez utiliser la télécommande pour contrôler la lecture de la musique du dispositif Bluetooth connecté. La portée de fonctionnement pour la connexion Bluetooth est de 10 mètres.

Remarque : si le téléphone portable sur lequel vous écoutez de la musique reçoit un appel, la musique s'arrête. Lorsque l'appel est terminé, les appareils se reconnectent et la lecture reprend.

Enlever un dispositif Bluetooth connecté

Maintenez enfoncée la touche Bluetooth (la 3^e dans l'image ci-dessous) de la barre de son pendant 3 secondes pour déconnecter le dispositif Bluetooth actif.

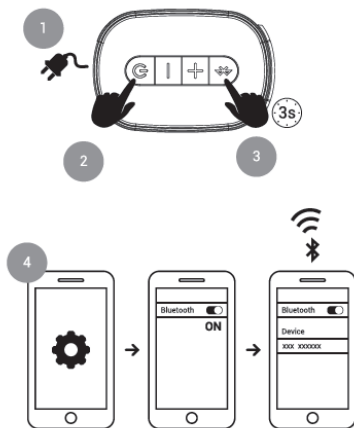

Source AUX :

- 1: Vérifiez que la barre audio est connectée au téléviseur ou à un autre appareil audio grâce à un câble AUX.
- 2: Appuyez longuement sur la touche « M » de la télécommande jusqu'à entendre l'annonce vocale « Auxillary ». Vous pouvez également appuyer brièvement sur la touche Source de la barre de son pour choisir la source auxiliaire (AUX).

Source entrée optique :

1. Vérifiez que la barre de son est connectée au téléviseur ou à un autre dispositif audio au moyen d'un câble optique.
2. Appuyez longuement sur la touche « M » de la télécommande à plusieurs reprises jusqu'à entendre l'annonce vocale « Optical ».

Vous pouvez également appuyer brièvement sur la touche Source de la barre de son pour choisir la source optique.

OPTIQUE TV

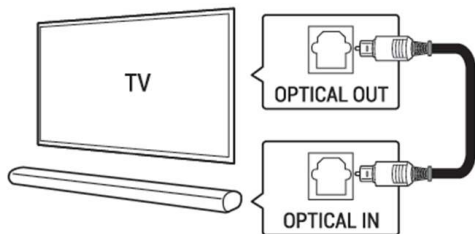

Source d'entrée de ligne :

- 1: Vérifiez que la barre de son est connectée au téléviseur ou à un autre dispositif audio au moyen d'un câble audio (prise de 3,5 mm).
- 2: Appuyez longuement sur la touche « M » de la télécommande à plusieurs reprises jusqu'à entendre l'annonce vocale « LINE IN ». Vous pouvez également appuyer brièvement sur le bouton Source sur la barre audio pour choisir la source LINE IN.

Source HDMI



Vérifiez que la barre audio est connectée au téléviseur ou à un autre appareil audio grâce à des câbles HDMI. Appuyez longuement sur la touche « M » de la télécommande à plusieurs reprises jusqu'à entendre l'annonce vocale « HDMI ». Vous pouvez également appuyer brièvement sur la touche Source de la barre de son pour choisir la source HDMI

Remarque : Si votre téléviseur est équipé d'un port HDMI (ARC), la barre de son peut synchroniser le volume avec votre téléviseur.

CARTE TF (carte microSD)

Appuyez brièvement sur la touche  pour allumer la barre de son.

Insérez la carte TF dans son logement. La barre de son commencera à jouer de la musique.

Appuyez brièvement sur la touche  pour lire/interrompre la musique. Appuyez brièvement sur la touche  ou la touche  de la télécommande pour lire le morceau précédent/suivant.

Vous pouvez utiliser des cartes microSD de 128 Go maximum formatées au format FAT32.

La barre de son peut lire des fichiers MP3, WAV et WMA.

HDMI TV (ABC)

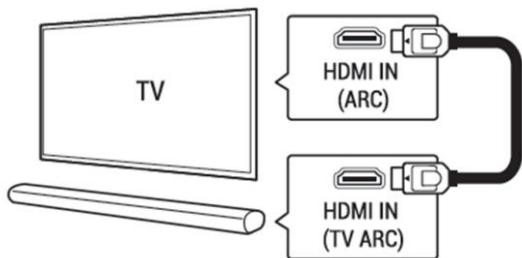

Lecture de clé USB

1. Appuyez brièvement sur la touche  pour allumer la barre de son.

Insérez la clé USB dans le port USB. La barre de son commencera à jouer la musique à partir de la clé USB. Appuyez brièvement sur la

touche ►|| pour lire/interrompre la musique. Appuyez brièvement sur la touche ◀ ou ▶ pour lire la chanson précédente/suivante.

Vous pouvez utiliser des clés USB de 128 Go maximum formatées au format FAT32.

La barre de son peut lire des fichiers MP3, WAV et WMA.

Remarque : La connexion USB n'est pas conçue pour charger ou connecter d'autres appareils.

Dépannage

Problème	Solution
Un dispositif source ne peut pas se connecter à la barre de son	Vous n'avez pas activé la fonction Bluetooth du dispositif source. Consultez le mode d'emploi du dispositif source pour savoir comment activer la fonction Bluetooth.
La barre de son est déjà connectée à un autre dispositif Bluetooth.	Maintenez enfoncée la touche d'appairage Bluetooth de la barre de son pour déconnecter le dispositif source connecté, puis essayez d'appairer de nouveau.
La qualité de lecture audio d'un dispositif Bluetooth connecté est médiocre	La réception Bluetooth est mauvaise. Rapprochez le dispositif source de la barre de son ou enlevez tout obstacle entre l'appareil source et la barre de son.
Le dispositif Bluetooth connecté se connecte et se déconnecte sans cesse.	La réception Bluetooth est mauvaise. Rapprochez le dispositif source de la barre de son ou enlevez tout obstacle entre l'appareil source et la barre de son.

La télécommande ne fonctionne pas.	Vérifiez si les piles sont déchargées et remplacez-les par des piles neuves ou la distance entre la télécommande et l'unité principale est trop grande. Rapprochez-la de l'appareil.
Le caisson de graves ne fonctionne pas	Appairez de nouveau la barre de son au caisson de graves : Allumez la barre de son, puis maintenez enfoncées les touches Volume + et Volume - et allumez le caisson de graves, son voyant rouge clignotera 4 fois. Débranchez l'adaptateur secteur de la barre de son, patientez quelques secondes, puis rebranchez l'adaptateur secteur. Laissez l'interrupteur du caisson de graves en position « on » et rallumez la barre de son pour terminer le nouvel appairage de la barre de son et du caisson de graves.

Caractéristiques

Nom du produit	SBW-800BK
Sortie d'alimentation	20 W * 2 + 30 W
Adaptateur CA/CC	100-240 V~50/60 Hz
Fréquence de l'enceinte	50 Hz-15 KHz
Version Bluetooth	5.0, A2DP, AVRCP
Portée Bluetooth	Jusqu'à 10 m
Dimensions de la barre de son	810 x 92 x 93 mm (LxHxP)
Dimensions du caisson de graves	165 x 240 x 298 mm (LxHxP)
Poids de la barre de son	1,44 kg
Poids du caisson de graves	2,17 kg
Bande de fréquence	500 - 980 MHz

Les caractéristiques et la conception de ce produit sont sujettes à modification sans préavis !

Garantie

Lenco propose un service et une garantie conformément à la législation européenne, ce qui signifie qu'en cas de besoin de réparation (aussi bien pendant et après la période de garantie), vous pouvez contacter votre revendeur le plus proche.

Remarque importante : Il n'est pas possible de renvoyer l'appareil pour réparation directement à Lenco.

Remarque importante : Si l'appareil est ouvert ou modifié de quelque manière que ce soit par un réparateur non agréé, la garantie serait caduque.

Cet appareil ne convient pas à une utilisation professionnelle. En cas d'utilisation professionnelle, les obligations de garantie du fabricant seront annulées.

Clause de non-responsabilité

Des mises à jour du logiciel et/ou des composants informatiques sont régulièrement effectuées. Il se peut donc que certaines instructions, caractéristiques et images présentes dans ce document diffèrent légèrement de votre configuration spécifique. Tous les articles décrits dans ce guide sont fournis uniquement à des fins d'illustration et peuvent ne pas s'appliquer à une configuration spécifique. Aucun droit légal ne peut être obtenu depuis les informations contenues dans ce manuel.



Mise au rebut de l'appareil usagé

Ce symbole indique que le produit électrique concerné ainsi que les piles ne doivent pas être jetés avec les autres déchets ménagers en Europe. Pour garantir un traitement correct des piles et de l'appareil usagés, veuillez les mettre au rebut conformément aux réglementations locales en vigueur relatives aux appareils électriques et autres piles. En agissant de la sorte, vous contribuerez à la préservation des ressources naturelles et à l'amélioration des niveaux de protection environnementale concernant le traitement et la destruction des déchets électriques (directive sur les déchets des équipements électriques et électroniques).

Marquage CE

Par la présente, Lenco Benelux B.V., Thermiekstraat 1a, 6361 HB Nuth, Pays-Bas, déclare que ce produit est conforme aux exigences principales des directives européennes.

La déclaration de conformité peut être consultée à l'adresse techdoc@commaxxgroup.com



Service après-vente

Pour en savoir plus et obtenir de l'assistance, visitez www.lenco.com
Lenco Benelux BV, Thermiekstraat 1a, 6361 HB, Pays-Bas.

PRECAUCIÓN:

El uso de los controles o ajustes o el funcionamiento de los procedimientos excepto a aquellos especificados aquí pueden provocar una exposición peligrosa a la radiación.

Esta unidad no debe ajustarse o repararse por ninguna persona salvo personal de servicio cualificado.

PRECAUCIONES PREVIAS AL USO

TENGA ESTAS INSTRUCCIONES EN MENTE:

1. No use este dispositivo cerca del agua.
2. Límpielo únicamente con un paño ligeramente humedecido.
3. No cubra o bloquee ninguna apertura de ventilación. Cuando coloque el dispositivo en una estantería, deje 5 cm (2") de espacio libre alrededor de todo el dispositivo.
4. Instálelo conforme al manual de usuario que se adjunta.
5. * No pise o pince el adaptador de alimentación. Tenga mucho cuidado, en especial cerca de las tomas y el punto de salida del cable. No coloque objetos pesados en el adaptador de alimentación, ya que pueden dañarlo. ¡Mantenga el dispositivo fuera del alcance de los niños! Si juegan con el cable de alimentación, puede sufrir lesiones graves.
6. * Desconecte el dispositivo durante tormentas eléctricas o cuando no vaya a usarse durante periodos prolongados de tiempo.
7. Mantenga el aparato alejado de fuentes de calor, como radiadores, calentadores, estufas, velas u otros productos que generen calor o llama viva.
8. Evite usar el dispositivo cerca de campos magnéticos fuertes.

9. Una descarga electrostática puede entorpecer el uso normal de este dispositivo. En tal caso, simplemente reinicielo siguiendo el manual de instrucciones. Durante la transmisión de archivos, por favor manéjelo con cuidado opérelo en un entorno libre de electricidad estática.
10. ¡Advertencia! Nunca inserte un objeto en el producto a través de las ventilaciones o aperturas. Alto voltaje fluye a través del producto e insertar un objeto puede provocar una descarga eléctrica y/o un cortocircuito de sus componentes internos. Por el mismo motivo, no derrame agua o líquidos en el producto.
11. No lo utilice en zonas húmedas, como cuartos de baño, cocinas en las que se forme vapor ni cerca de piscinas.
12. No use este dispositivo cuando se pueda producir condensación.
13. Aunque este dispositivo está fabricado con el máximo cuidado y comprobado varias veces antes de salir de fábrica, todavía es posible que se puedan producir problemas, al igual que con todos los aparatos eléctricos. Si observa la aparición de humo, una acumulación excesiva de calor o cualquier otro fenómeno inesperado, deberá desconectar inmediatamente el enchufe de la toma de corriente.
14. Este dispositivo debe funcionar con una fuente de alimentación que se especifica en la etiqueta de especificaciones. Si no está seguro del tipo de alimentación que se usa en su hogar, consulte con el distribuidor o una compañía eléctrica local.
15. * La salida de la toma debe instalarse cerca del equipo y debe ser fácilmente accesible.
16. * No sobrecargue las tomas CA o los cables de extensión. La sobrecarga puede provocar un incendio o una descarga eléctrica.

17. * Los dispositivos con construcción de Clase 1 deben estar conectados a una toma de corriente con una conexión a tierra protegida.
18. * Los dispositivos con construcción Clase 2 no requieren una conexión a tierra.
19. Manténgalo alejado de los roedores. Los roedores disfrutan mordiendo cables de alimentación.
20. * Sujete siempre el enchufe cuando los extraiga de la toma de corriente. No tire del cable de alimentación. Esto puede provocar un cortocircuito.
21. Evite colocar la unidad sobre superficies sometidas a vibraciones o impactos.
22. Para limpiar el dispositivo use un paño seco y suave. No utilice líquidos disolventes ni con base de petróleo. Para eliminar manchas difíciles, puede usar un paño húmedo con detergente diluido.
23. El proveedor no asume ninguna responsabilidad por daños o datos perdidos provocados por un funcionamiento incorrecto, uso incorrecto, modificación del dispositivo o sustitución de la batería.
24. No interrumpa la conexión cuando el dispositivo esté formateando o transfiriendo archivos. En caso contrario, los datos se pueden estropear o perder.
25. Si la unidad dispone de función de reproducción USB, se debe conectar la memoria USB directamente en la unidad. No utilice cables de extensión USB ya que pueden crear interferencias que causen una pérdida de datos.
26. El aparato no debe exponerse a goteos o salpicaduras y asegúrese de que ningún objeto lleno de líquido, como jarrones, se colocan sobre o cerca del aparato.

27. * Para desconectar completamente la entrada de alimentación, el enchufe del aparato deberá desconectarse de la alimentación, ya que el dispositivo de desconexión es el enchufe del aparato.
28. Si la unidad funciona con batería, la batería no debe exponerse a un calor excesivo como a la luz solar, el fuego o similares.
29. Se debe prestar atención a los aspectos medioambientales sobre la eliminación de baterías.
30. El aparato solo debe usarse en climas moderados o extremadamente fríos y deben evitarse los entornos calurosos. La etiqueta identificativa aparece marcada en la parte inferior o en el trasero del aparato. Este aparato no está diseñado para su uso por personas (incluyendo niños) con discapacidades físicas, sensoriales o mentales o con falta de experiencia o conocimientos, salvo que estén bajo la supervisión o hayan recibido formación sobre el uso correcto del dispositivo por parte de una persona responsable de su seguridad. Este producto está diseñado para un uso no profesional únicamente y no para un uso comercial o industrial.
31. Asegúrese de que la unidad esté fijada en una posición estable. Los daños provocados por utilizar este producto en una posición inestable o por no seguir cualquier otra advertencia o precaución incluida en este manual de usuario no estarán cubiertos por la garantía.
32. No retire nunca la carcasa de este aparato.
33. Nunca coloque el aparato sobre otro equipo eléctrico.
34. No utilice ni guarde el producto en lugares expuestos a la luz solar directa, a altas temperaturas, a la vibración ni en ambientes excesivamente polvorientos.
35. Mantenga las bolsas de plástico fuera del alcance de los niños.

36. Use únicamente los dispositivos/accesorios especificados por el fabricante.
37. Remita todas las reparaciones al personal cualificado. La reparación es necesaria cuando el aparato presente cualquier tipo de daño, como el cable de alimentación o el enchufe, cuando se haya derramado líquido o hayan caído objetos sobre el aparato, o cuando el aparato se haya visto expuesto a la lluvia o humedad, o no funcione normalmente o se haya caído.
38. * No utilice un cable de alimentación o enchufe deteriorado o una toma suelta. Si lo hace, podría provocar un incendio o una descarga eléctrica.
39. La exposición prolongada a sonidos fuertes de reproductores personales de música puede provocar pérdida de audición temporal o permanente.

INSTALACIÓN

- Desembale todas las piezas y retire el material protector.
 - * No conecte la unidad a la corriente eléctrica antes de comprobar la tensión de la corriente y antes de que se hayan hecho todas las demás conexiones.
- * Estas instrucciones solo están relacionadas con productos que usen un cable de alimentación o un adaptador de corriente CA.**

Descripción General

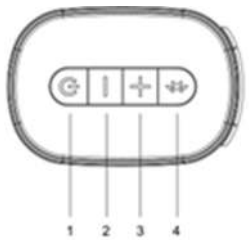

Producto

- 1: /FUENTE: Pulse brevemente para encender, cuando se encienda pulse brevemente para cambiar la función, mantenga pulsado para apagar;
- 2: VOL+: Pulse brevemente o mantenga pulsado para subir el volumen;
- 3: VOL-: Pulse brevemente o mantenga pulsado para bajar el volumen;
- 4: Desconexión/emparejamiento de Bluetooth: pulse brevemente para desconectar el dispositivo BT. Mantenga pulsado para el modo de emparejamiento Bluetooth.

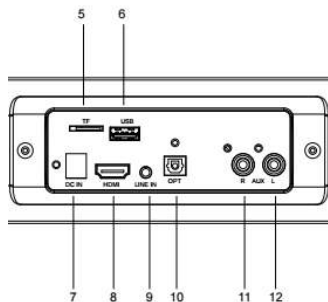

- 5: Ranura para tarjeta TF/mSD
- 6: Conexión de memoria USB
- 7: Entrada CC
- 8: HDMI (ARC) IN
- 9: ENTRADA DE LÍNEA
- 10: ENTRADA ÓPTICA
- 11: AUX IN (Derecha)
- 12: AUX IN (Izquierda)

LED indicador de función

1. Luz roja: La unidad está apagada (en espera).
2. Luz blanca: La barra de sonido está encendida

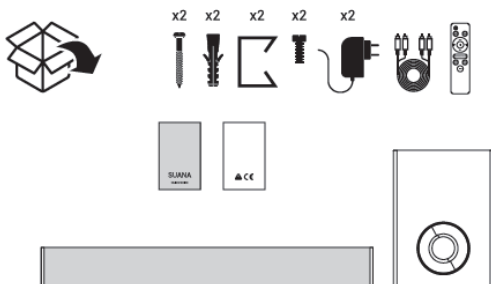

Qué hay en la caja:

- 1* Barra de sonido
- 1* Subwoofer
- 2* Adaptador
- 1* Manual de usuario
- 1* Mando a distancia
- 1* Soportes para montaje en pared



Mando

- 1: : Pulse brevemente para encender o apagar la unidad (en espera).
- 2: TREBLE-: Pulse para disminuir el efecto de los agudos.
- 3: TREBLE+: Pulse para aumentar el efecto de los agudos.
- 4: VOL+: Pulse brevemente o mantenga pulsado para subir el volumen y pulse brevemente para desactivar el silencio si la función de silencio está activada.
- 5: VOL-: Pulse brevemente o mantenga pulsado para bajar el volumen y pulse brevemente para desactivar el silencio si la función de silencio está activada.

- 6: : Pulse para saltar a la canción anterior en modo Bluetooth/USB/TF y pulse brevemente para desactivar el silencio si la función de silencio está activada.
- 7: : Pulse para saltar a la canción siguiente en modo Bluetooth/USB/TF y pulse brevemente para desactivar el silencio si la función de silencio está activada.
- 8: MÚSICA: Pulse para seleccionar la configuración de efectos de sonido de la música.
- 9: PELÍCULA: Pulse para seleccionar la configuración de efectos de sonido del cine.
- Nota:** En el modo de película, los ajustes de graves y agudos no funcionan.
- 10: DIALOG: Pulse para seleccionar la configuración de efectos de sonido del habla.
- 11: BASS-: Pulse para disminuir el efecto de graves y pulse brevemente para desactivar el silencio, si la función de silencio está activada.
- 12: BASS+: Pulse para aumentar el efecto de graves y pulse brevemente para desactivar el silencio, si la función de silencio está activada.

13: M: Pulse para activar o desactivar la función de silencio/mantenga pulsado para cambiar la fuente de entrada.

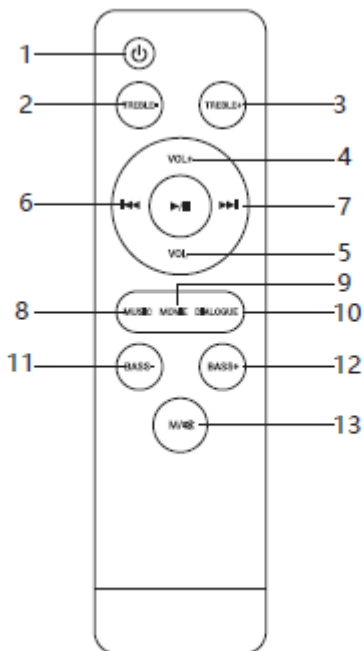



Funcionamiento

Mando a distancia:

Introduzca una pila tipo AA en el mando a distancia para activar el mando a distancia.

Nota: El mando a distancia funciona en un alcance de 6 metros.

Primeros pasos:

- 1: No olvide realizar todas las conexiones de cable necesarias antes de conectar la barra de sonido a una toma de corriente de pared, cuando conecte la barra de sonido a la toma de corriente de pared, entrará en modo de espera y el indicador de encendido se iluminará en rojo.
- 2: Verifique que el subwoofer esté conectado a la red eléctrica y ponga el botón en «ON»
- 3: Pulse brevemente /FUENTE en la unidad o  en el mando a distancia para encender la barra de sonido. El indicador de encendido se iluminará en blanco.
- 4: Pulse el botón fuente en la unidad o el mando a distancia para elegir la fuente de entrada preferida.
Nota: La barra de sonido entrará en modo de espera si no hay ninguna señal de entrada activa durante 15 minutos.

Emparejar con el subwoofer

El subwoofer inalámbrico se conecta automáticamente con la barra de sonido cuando se encienden ambas unidades. Si se conecta y enciende el subwoofer, el LED rojo se iluminará de forma continua.

Nota: Para resolver problemas de conexión, consulte la sección de solución de problemas

Emparejamiento de Bluetooth:

- 1: Pulse brevemente el botón fuente en la barra de sonido y seleccione la entrada Bluetooth (voz «Bluetooth»).

- 2: La luz indicadora parpadeará lentamente para que sepa que está buscando un dispositivo Bluetooth.
- 3: Mantenga pulsado el botón emparejar en el lateral de la unidad. El indicador de encendido comenzará a parpadear rápidamente.
- 4: Active la función Bluetooth en su dispositivo inteligente y active el escaneo del dispositivo Bluetooth.
- 5: Seleccione «Lenco SBW-800» en la lista de dispositivos encontrados.
- 6: Si se le solicita, introduzca la contraseña “0000” y pulse OK.
- 7: Cuando se empareja con su dispositivo correctamente, la luz indicadora se encenderá de forma continua. Con el mando a distancia puede controlar la reproducción de música del dispositivo Bluetooth conectado.
(El alcance de funcionamiento de la conexión Bluetooth es de 10 metros.)

Nota: Si un teléfono móvil en el que está reproduciendo música recibe una llamada, dejará de sonar la música. Cuando finaliza la llamada, los dispositivos se vuelven a conectar y continúa la reproducción.

Eliminar un dispositivo Bluetooth conectado

Mantenga pulsado el botón Bluetooth (nr 3 en la imagen que aparece a continuación) en la barra de sonido durante 3 segundos para desconectar el dispositivo Bluetooth activo.

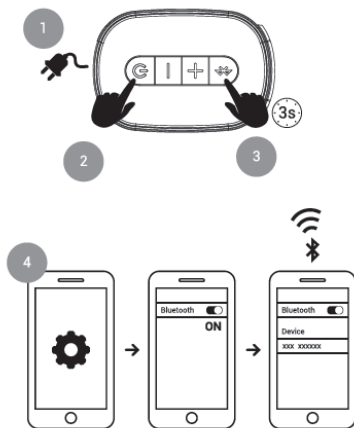

Fuente AUX:

- 1: Asegúrese de que la barra de sonido está conectada al TV u otro dispositivo de audio mediante el cable AUX.
- 2: Mantenga pulsado el botón «M» en el mando a distancia hasta que escuche «Auxillary». También puede pulsar brevemente el botón fuente en la barra de sonido para seleccionar la fuente AUX.

Fuente OPTICAL IN:

1. Compruebe que la barra de sonido esté conectada al TV u otro dispositivo de audio con un cable óptico.
2. Mantenga pulsado el botón «M» en el mando a distancia hasta que escuche «Optical». También puede pulsar brevemente el botón fuente en la barra de sonido para seleccionar la fuente óptica.

TV ÓPTICA

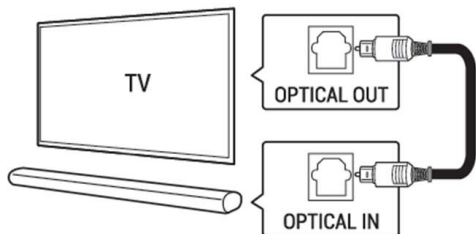

Fuente LINE IN:

- 1: Compruebe que la barra de sonido esté conectada al TV u otro dispositivo de audio con un cable óptico (toma de 3,5 mm).
- 2: Mantenga pulsado el botón «M» en el mando a distancia hasta que escuche «LINE IN». Asimismo puede pulsar brevemente el botón fuente en la barra de sonido para elegir la fuente LINE IN.

Fuente HDMI

Asegúrese de que la barra de sonido está conectada al TV u otro dispositivo de audio mediante un cable HDMI.



Mantenga pulsado el botón «M» en el mando a distancia hasta que escuche «HDMI». Asimismo puede pulsar brevemente el botón fuente en la barra de sonido para elegir la fuente HDMI.

Nota: Si su TV dispone de HDMI (ARC), la barra de sonido puede sincronizar el volumen con su TV.

TARJETA TF (tarjeta Micro SD)

Pulse brevemente el botón  para encender la barra de sonido, introduzca la tarjeta TF en la ranura para tarjetas TF. La barra de sonido comenzará a reproducir música.

Pulse brevemente  para reproducir/poner en pausar la música.

Pulse brevemente  o  en el mando a distancia para reproducir la canción anterior/siguiente.

Puede usar tarjetas MicroSD de 128 GB como máximo formateadas en formato FAT32.

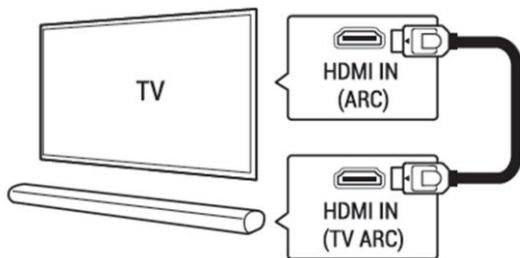

La barra de sonido puede reproducir archivos MP3, WAV y WMA

TV HDMI (ABC)



Reproducción de memoria USB

1. Pulse brevemente el botón  para encender la barra de sonido, introduzca una memoria USB en la conexión USB. La barra de sonido comenzará a reproducir música desde la USB. Pulse

brevemente  para reproducir/poner en pausar la música. Pulse brevemente  o  para reproducir la canción anterior/siguiente.

Puede usar memorias USB 128 GB como máximo formateadas en formato FAT32

La barra de sonido puede reproducir archivos MP3, WAV y WMA.

Nota: La conexión usb no ha sido diseñada para cargar o conectar otros dispositivos

Solución de problemas

Problema	Solución
No se puede conectar un dispositivo fuente con la barra de sonido	No ha habilitado la función Bluetooth del dispositivo fuente. Consulte el manual del usuario del dispositivo fuente para obtener información sobre cómo habilitar la función Bluetooth.
La barra de sonido ya está conectada a otro dispositivo Bluetooth.	Mantenga pulsado el botón de emparejamiento Bluetooth en la barra de sonido para desconectar el dispositivo fuente conectado, a continuación, intente realizar el emparejamiento de nuevo.
La calidad de la reproducción de audio de un dispositivo Bluetooth conectado es mala	La recepción Bluetooth es mala. Acerque el dispositivo fuente a la barra de sonido o retire cualquier obstáculo entre el dispositivo fuente y la barra de sonido.
La conexión del dispositivo Bluetooth falla constantemente.	La recepción Bluetooth es mala. Acerque el dispositivo fuente a la barra de sonido o retire cualquier obstáculo entre el dispositivo fuente y la barra de sonido.

El mando a distancia no funciona.	Compruebe si se han gastado las pilas y reemplácelas por unas nuevas o si la distancia entre el mando a distancia y la unidad principal es demasiado grande. Acérquela a la unidad.
El subwoofer no funciona	Vuelva a emparejar la barra de sonido con el subwoofer: Encienda la barra de sonido, a continuación mantenga pulsados los botones Volumen+ y Volumen- y encienda el subwoofer, el LED rojo en el Subwoofer parpadeará 4 veces. Desenchufe el adaptador de CA de la barra de sonido, espere unos segundos y a continuación vuelva a enchufar el adaptador de CA. Deje el interruptor de encendido del subwoofer en la posición «on (encendido)» y vuelva a encender la barra de sonido para completar el emparejamiento de la barra de sonido y el subwoofer.

Especificaciones

Nombre del producto	SBW-800BK
Potencia de salida	20 W*2+30 w
Adaptador CA/CC	100-240 V~50/60 Hz
Frecuencia del altavoz	50 Hz-15 KHz
Versión de Bluetooth	5.0, A2DP, AVRCP
Alcance del Bluetooth	Hasta 10m
Dimensiones de la barra de sonido	810 x 92 x 93 mm (Anch. x Alt. x Pro.)
Dimensiones del subwoofer	165 x 240 x 298 mm (Anch. x Alt. x Pro.)
Peso de la barra de sonido	1,44 kg
Peso del subwoofer	2,17 kg
Rango de frecuencias	500 – 980 Mhz

¡Las especificaciones y diseño de este producto están sujetos a cambio sin previo aviso!

Garantía

Lenco ofrece servicio y garantía en cumplimiento con las leyes de la Unión Europea, lo cual implica que, en caso de que su producto precise ser reparado (tanto durante como después del periodo de garantía), deberá contactar directamente con su distribuidor.

Nota importante: No es posible enviar sus reparaciones directamente a Lenco.

Nota importante: Si la unidad es abierta por un centro de servicio no oficial, la garantía quedará anulada.

Este aparato no es adecuado para el uso profesional. En caso de darle un uso profesional, todas las obligaciones de garantía del fabricante quedarán anuladas.

Exención de responsabilidad

Regularmente se llevan a cabo actualizaciones en el Firmware y en los componentes del hardware. Por esta razón, algunas de las instrucciones, especificaciones e imágenes incluidas en este documento pueden diferir ligeramente respecto a su situación particular. Todos los elementos descritos en esta guía tienen un objetivo de mera ilustración, y pueden no ser de aplicación en su situación particular. No se puede obtener ningún derecho ni derecho legal a partir de la descripción hecha en este manual.



Eliminación del antiguo dispositivo

Este símbolo indica que no deberá deshacerse del producto eléctrico o batería en cuestión junto con los residuos domésticos, en el ámbito de la UE. Para garantizar un tratamiento residual correcto del producto y su batería, por favor, elimínelos cumpliendo con las leyes locales aplicables sobre requisitos para el desechado de equipos eléctricos y baterías. De hacerlo, ayudará a conservar recursos naturales y mejorar los estándares de protección medioambiental en el tratamiento y eliminación de residuos eléctricos (Directiva sobre la Eliminación de Equipos Eléctricos y Electrónicos).

Marca CE

Por la presente, Lenco Benelux B.V., Thermiekstraat 1a, 6361 HB Nuth, Países Bajos, declara que este producto cumple con las exigencias esenciales de la directiva de la UE.

Se puede consultar la declaración de conformidad a través de techdoc@commaxxgroup.com



Servicio

Para obtener más información y soporte del departamento técnico, por favor, visite la página web www.lenco.com
Lenco Benelux BV, Thermiekstraat 1a, 6361 HB, Países Bajos.