



DEUTSCH
ENGLISH
FRANÇAIS
NEDERLANDS

ITALIANO
ČEŠTINA
SLOVENSKÝ

Hersteller

Wörlein GmbH
Gewerbestr. 12
D 90556 Cadolzburg
GERMANY

Tel.: +49 9103/71670
Fax.: +49 9103/716712
Email: info@soundmaster.de
Web: www.soundmaster.de



HINWEIS ZUM UMWELTSCHUTZ



Das Symbol mit der durchgestrichenen Mülltonne bedeutet, dass Elektro- und Elektronikgeräte nicht zusammen mit dem Hausmüll entsorgt werden dürfen. Verbraucher sind gesetzlich dazu verpflichtet, Elektro- und Elektronikgeräte am Ende der Lebensdauer einer vom unsortierten Siedlungsabfall getrennten Erfassung zuzuführen. Auf diese Weise wird eine umwelt- und ressourcenschonende Verwertung sichergestellt.

Elektro- und Elektronikgerätebesitzer aus privaten Haushalten können diese bei den Sammelstellen der öffentlich-rechtlichen Entsorgungsträger oder bei den Herstellern bzw. Vertriebern im Sinne des ElektroG eingerichteten Sammelstellen abgeben. Die Abgabe von Altgeräten ist unentgeltlich.

Entfernen Sie vor Abgabe, wenn möglich, Batterien, Akkus, Lampen und löschen Sie personenbezogene Daten.



Verbrauchte Batterien sind Sonderabfall und gehören **NICHT** in den Hausmüll! Als Verbraucher sind Sie gesetzlich verpflichtet alle Batterien und Akkus egal ob Schadstoffe *) enthalten oder nicht zur umweltschonenden Entsorgung und zur Wiedergewinnung von Rohstoffen zurückzugeben.

*) gekennzeichnet mit **Cd = Cadmium, Hg = Quecksilber, Pb = Blei**

Sie können alle Batterien oder Akkus kostenfrei bei den öffentlichen Sammelstellen in Ihrer Gemeinde oder dort unentgeltlich abgeben wo Batterien und Akkus der betreffenden Art verkauft werden. Um die Umwelt zu schonen Verwenden Sie, wenn möglich Akkus anstelle von Einwegbatterien.

Unsachgemäße Entsorgung von Batterien/Akkus belastet die Umwelt und setzt für Menschen, Tiere, und Pflanzen schädigende Stoffe frei. Batterien und Akkus bitte nur in entladem Zustand abgeben. Kleben Sie bei lithiumhaltigen Batterien und Akkus die Kontakte ab, um Kurzschlüsse und deren mögl. Folgen (Feuer/Explosion) zu vermeiden.

- Verwenden Sie nur Batterien, die frei von Quecksilber & Cadmium sind.
- Batterien dürfen nicht in die Hände von Kindern gelangen. Kinder können Batterien verschlucken. Wurde eine Batterie verschluckt, muss sofort medizinische Hilfe in Anspruch genommen werden.
- Überprüfen Sie regelmäßig die Batterien um ein Auslaufen der Batterie zu vermeiden.
- Batterien dürfen keiner Hitze (z. B. Sonnenbestrahlung), Feuer ausgesetzt werden.

ACHTUNG: Explosionsgefahr bei falscher Batteriehandhabung. Nur durch denselben oder baugleichen Batterietyp ersetzen.



WARNUNG

VERSCHLUCKEN DER BATTERIE FÜHRT ZU VERÄTZUNGEN

Das Produkt enthält eine Knopfzellenbatterie.

Ein verschlucken dieser Batterie kann innere Verbrennungen verursachen und innerhalb von 2 Stunden zum Tode führen. Batterien dürfen nicht in die Hände von Kindern gelangen. Kinder können Batterien verschlucken. Wurde eine Batterie verschluckt, muss sofort medizinische Hilfe in Anspruch genommen werden. Wenn das Batteriefach nicht mehr ordnungsgemäß schließt, verwenden Sie das Produkt nicht weiter und halten es von Kindern fern. Wenn Sie meinen, dass Batterien verschluckt wurden oder sich in irgendeinem Körper-teil befinden, suchen Sie unverzüglich medizinische Hilfe auf.



WARNUNG

Gefahr elektrischer Schläge
Gerät nicht öffnen!



Zur Vermeidung von Stromschlägen darf dieses Gerät nicht geöffnet werden. Es enthält keine Bauteile, die vom Benutzer gewartet oder repariert werden können, Wartungs- und Reparaturarbeiten dürfen nur von Fachpersonal ausgeführt werden.



Dieses Symbol zeigt an, dass im Inneren des Gerätes gefährliche Spannungen vorhanden sind, und einen Stromschlag verursachen können.



Dieses Symbol weist auf wichtige Bedienungs- und Wartungsanweisungen bezüglich des Geräts hin.



Ständige Benutzung des Kopfhörers bei hoher Lautstärke kann zu Gehörschädigungen führen.

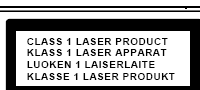

VORSICHT – UNSICHTBARE LASERSTRAHLUNG TRITT AUS, WENN DER DECKEL GEÖFFNET, UND DIE SICHERHEITSVERRIEGELUNG NIEDERGEDRÜCKT WIRD. SETZEN SIE SICH NICHT DEM STRAHL AUS.

- Das Gerät ausnahmslos nur in trockenen Innenräumen betreiben und niemals mit Feuchtigkeit in Verbindung bringen.
- Schützen Sie das Gerät vor tropfenden oder spritzenden Flüssigkeiten, und stellen Sie keine mit Flüssigkeit gefüllten Gefäße (z. B. Vasen) auf das Gerät.
- Betreiben Sie das Gerät nur in einem gemäßigten Klima.
- Schließen Sie das Gerät nur an eine vorschriftsmäßig installierte und geerdete Netzsteckdose an. Die Netzspannung muss mit den Angaben auf dem Typenschild des Gerätes übereinstimmen.
- Achten Sie darauf, dass im Betrieb das Netzkabel niemals nass oder feucht wird. Das Netzkabel darf nicht eingeklemmt oder anderweitig beschädigt werden.
- Der Netzstecker dient als Trennvorrichtung und muss ohne Schwierigkeiten benutzbar sein.
- Achten Sie beim Verlegen des Netzkabels darauf, dass es beim Betrieb des Gerätes nicht zu einer Stolperfalle werden kann.
- Lassen Sie beschädigte Netzstecker oder Netzkabel sofort von dem Kundenservice austauschen.
- Prüfen Sie das Gerät, das Netzkabel sowie den Netzstecker regelmäßig auf sichtbare Beschädigungen. Verwenden Sie das Gerät auf keinen Fall, wenn Sie Beschädigungen festgestellt haben.
- Benutzen Sie das Gerät nicht, wenn es Beschädigungen aufweist, wenn es heruntergefallen ist oder nicht einwandfrei funktioniert.
- Sie dürfen das Gehäuse nicht öffnen oder reparieren. In diesem Falle ist die Sicherheit nicht gegeben und die Garantie erlischt. Reparaturen bzw. wechseln der fest eingebauten Akkus sind ausschließlich durch einen Service-/ Kundencenter oder Fachbetrieb auszuführen.
- Ziehen Sie bei Gewitter oder einer längeren Abwesenheit (z.B. Urlaub) den Netzstecker und entnehmen Sie ggf. die Batterien.
- Kinder sollten das Gerät nur unter Aufsicht Erwachsener betreiben.
- Lassen Sie das Gerät während des Gebrauchs nicht unbeaufsichtigt.
- Das Gerät ausnahmslos nur mit einem trockenen Abstaubtuch reinigen.
- KEINE REINIGUNGSMITTEL oder TÜCHER mit GROBEN Material verwenden!!!
- Das Gerät keiner Sonnenbestrahlung oder anderen Hitzequellen aussetzen.
- Stellen Sie das Gerät so auf, dass kein Hitzestau entstehen kann, also frei und gut belüftet.
- Achten Sie darauf, dass an den Seiten ein Mindestabstand von 10 cm besteht, um eine ausreichende Luftzirkulation zu gewährleisten.
- Decken Sie niemals die Belüftungsöffnungen zu!!!
- Offene Brandquellen, wie z.B. brennende Kerzen, dürfen nicht auf das Gerät gestellt werden.
- Das Gerät an einem sicheren, erschütterungsfreien Platz aufstellen.
- Benutzen Sie das Gerät nicht, wenn es Beschädigungen aufweist, wenn es heruntergefallen ist oder nicht einwandfrei funktioniert.
- Gerät möglichst weit entfernt von Computern und Mikrowellengeräten platzieren, da es sonst evtl. zu Empfangsstörungen im Radiobetrieb kommen kann.
- Treten wegen einer elektrostatischen Entladung oder kurzzeitigen Netzüberspannung Fehlfunktionen auf, setzen Sie das Gerät zurück. Ziehen Sie hierfür den Netzstecker bzw. Netzadapter und schließen ihn nach einigen Sekunden wieder an.
- Das Gerät verfügt über einen „Klasse 1 Laser“. Setzen Sie sich nicht dem Laserstrahl aus, dies kann zu Augenverletzungen führen.

SCHNELLSTART ANLEITUNG

- 1 Schließen Sie das Netzteil an
- 2 Drücken Sie die „Öffnen“ Taste
- 3 Öffnen Sie das DVD/CD Fach
- 4 Legen Sie die Disc mit der bedruckten Seite noch oben ein.
- 5 Schließen Sie das DVD/CD Fach
- 6 Schieben Sie den ON/OFF Schalter in die ON-Position. Die DVD/CD wird eingelesen. Warten Sie bis das einlesen abgeschlossen ist. Die Disc kann nun abgespielt werden.

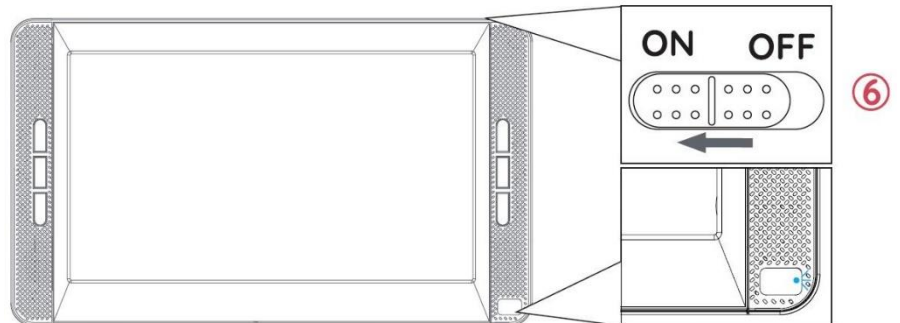
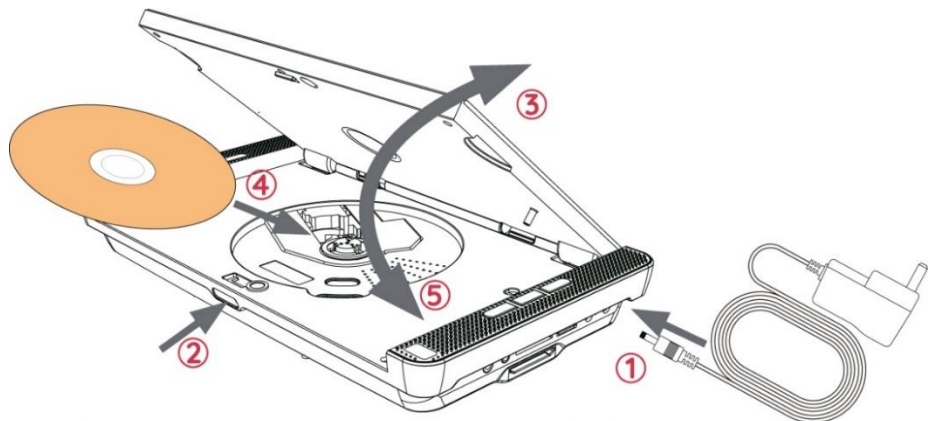

HAUPTGERÄT

- | | | |
|----------|-------------|---|
| A | VOL+ | Stellt die Lautstärke ein |
| B | VOL- | |
| C | ■ | Stoppt die Wiedergabe |
| D | ⏮ | Spielt den vorherigen/nächsten |
| E | ⏭ | Titel / Kapitel |
| F | ⏸ | Startet und Pausiert die Wiedergabe |
| G | LED | Betriebs-, Ladeanzeige und Fernbedienungssensor |



ZUSÄTZLICHER MONITOR

- | | | |
|----------|---------------|---------------------------------------|
| A | VOL+ | Stellt die Lautstärke ein |
| B | VOL- | |
| C | MUTE | Schaltet die Lautsprecher ein und aus |
| D | OFF/ON | Schaltet das Gerät ein/aus |
| E | ⇒ | Wählt Menüoptionen aus |
| F | MENU | Öffnet das Menü des Monitors |
| G | ⇐ | Wählt Menüoptionen aus |



MONTAGE DER HALTERUNG AN DER KOPFSTÜTZE

- 1 Montieren Sie die Halterung mit der Schraube auf der Rückseite des Gerätes.
- 2 Lösen Sie die Schrauben der Kopfstützenbefestigung, setzen Sie die Befestigung an die Kopfstützenhalterung und ziehen Sie die Schrauben wieder fest.
- 3 Stecken Sie das Halterung in die Befestigung und justieren Sie den gegebenenfalls den Blickwinkel.

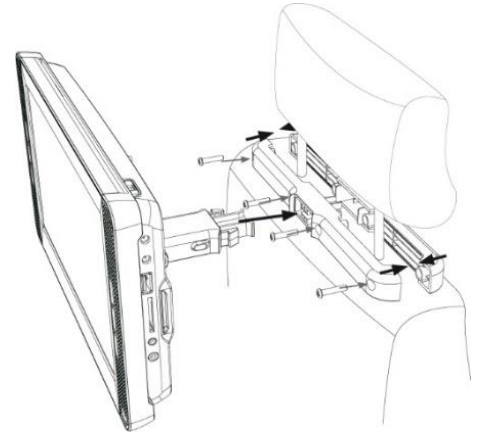

FERNBEDIENUNG

- 1 Ein / Standby
- 2 Lautstärke verringern
- 3 Wählt Optionen an
Drücken Sie ; ; ; ; und dann **OK**
Für Vor-/Rückwärts in Pause, drücken Sie /
- 4 **SETUP** Öffnet das Einstellmenü
- 5 **AUDIO** Schaltet die Audiokanäle
- 6 Wiedergabe/Pause für Video- oder Audio
- 7 Stoppt Audio-, Video oder Fotowiedergabe
- 8 **A-B** Setzt Start und Endpunkt für die Schleifenwiedergabe
- 9 **ZOOM** Wiederholt drücken für 2x, 3x, 4x, 1/2, 1/3 Zoom
- 10 **REPEAT** Wiederholt die eingelegte Disc.
- 11 **SUBTITLE** Aktiviert die Untertitelwiedergabe
- 12 **USB/CARD** Wählt die Disc; USB oder Kartenfunktion
- 13 Deaktiviert und aktiviert die Lautsprecher
- 14 + Lautstärke erhöhen
- 15 **MENU** Öffnet das DVD Hauptmenü
- 16 Schneller Rück- und Vorlauf
- 17 Spielt den vorherigen/nächsten Titel / Kapitel
- 18 **SLOW** Wiederholt drücken für Zeitlupe 1/2, 1/4, 1/8 oder 1/16
- 19 **DISPLAY** schaltet den Hauptbildschirm aus/ein

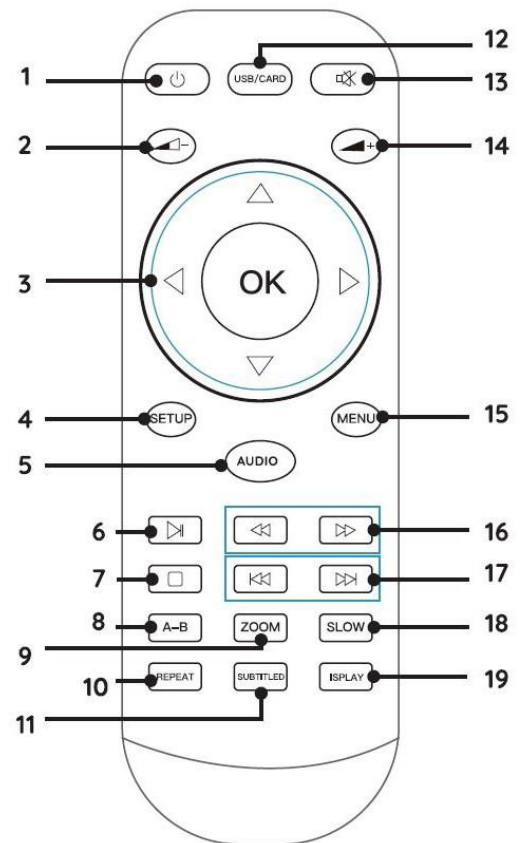

EINLEGEN DER BATTERIE

1. Entfernen Sie den Batteriedeckel auf der Rückseite der Fernbedienung.
2. Legen Sie 2 AAA Batterien mit richtiger Polarität in das Batteriefach ein (siehe Abbildung im Batteriefach).
3. Schließen Sie wieder das Batteriefach.

LIEFERUMFANG

- Hauptgerät und zusätzlicher Monitor
- Netzadapter
- 2 x Kopfhörer
- AV/DC Verbindungskabel
- 2 x Kopfstützenhalterungen
- Fernbedienung
- 12V Autoadapter
- Audio/Video Cinchkabel
- Bedienungsanleitung

GRUNDBEDIENUNG

Verwenden Sie nur den mitgelieferten Netz-/ oder KFZ-Adapter!

Vergewissern Sie sich, dass die Netzspannung auf dem Typenschild des Netzadapters übereinstimmt. Stecken Sie das Kabel des Adapters in die Buchse $\ominus \text{---} \oplus$ (Polarität außen Minus innen Plus) auf der rechten Seite des Gerätes und den Netzadapter in eine ordnungsgemäße installierte Steckdose.

Rote LED an: Akku wird geladen

Grüne LED an: Akku ist geladen

Schließen Sie den zusätzlichen Monitor wie gezeigt an.

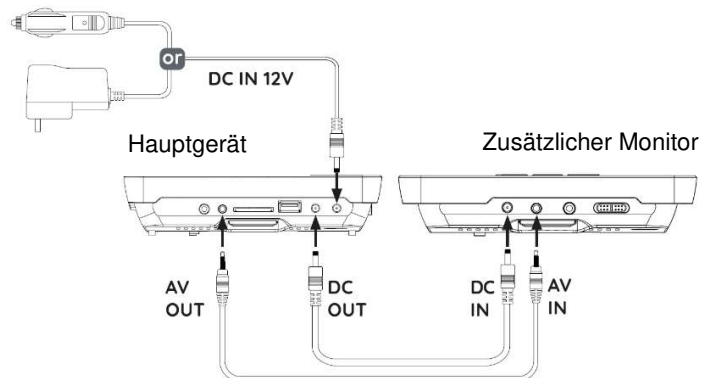

GERÄT EIN-/AUSSCHALTEN

Schieben Sie den „ON / OFF“ Schalter auf der Oberseite des Hauptgerätes und den Schalter auf der rechten Seite des zusätzlichen Monitors in die ON-Position.

Um eine ungewollte Entladung des Akkus vorzubeugen, schieben Sie den Schalter zum Ausschalten oder Nichtgebrauch in die OFF-Position.

Automatische Standby-Schaltung (ERP)

Wenn keine Wiedergabe stattfindet, schaltet sich das Gerät automatisch nach 20 Minuten in Standby. Um das Gerät wieder einzuschalten, schalten Sie das Gerät aus und wieder ein.

QUELLENAUSWAHL

Installieren Sie das Medium, Disc, USB oder Karte, korrekt am Hauptgerät. Drücken Sie wiederholt „USB/CARD“ um Disc-, USB- oder Kartenwiedergabe zu wählen, warten sie das einlesen ab und starten Sie dann die Wiedergabe mit ►||.

EINSTELLEN DER LAUTSTÄRKE

Verringern oder erhöhen Sie die Lautstärke mit „VOL –“ oder „VOL +“ am Gerät oder mit „◀- / ▶+“ auf der Fernbedienung.

TON AUS

Mit der Taste „“ auf der Fernbedienung schalten Sie den Ton aus.

Durch erneutes drücken wird der Ton wieder eingeschaltet.

DVD EINSTELL MENÜ

Im Disc-Mode, drücken Sie **"SETUP"** um das Einstellmenü zu öffnen.

Verwenden Sie die "▲▼◀▶" Tasten um das gewünschte Menü anzuwählen. Drücken Sie **"OK"** zum Bestätigen.

Drücken Sie wieder **"SETUP"** um das Menü zu Verlassen.

Folgende Menüoptionen stehen zur Verfügung:

- **ALLGEMEINE EINSTELLUNGEN**
- **AUDIO EINSTELLUNGEN**
- **BILDEINSTELLUNGEN**
- **GRUNDEINSTELLUNGEN**

ALLGEMEINE EINSTELLUNGEN

- TV MONITOR:** Einstellung des Display Formats in 4:3 Normal PS, 4:3 Normal LB oder 16:9 Breit.
- BLICKWINKEL:** Sie können von verschiedenen Kamerapositionen wählen wenn der Film diese Funktion unterstützt.
- OSD SPRACHE:** Wählen Sie die bevorzugte Sprache für die Gerätebedienung aus.
- BILDSCHIRMSCHONER** Wenn aktiviert erscheint nach einiger Zeit, wenn sich das Gerät in Pause oder Stopp Modus befindet, der Bildschirmschoner.
- LETZTE POSITION** Wenn aktiviert speichert das Gerät die zuletzt benutzte Position und startet das Gerät beim nächsten Benutzen an dieser wieder (Hörbuchfunktion).
- MP3 LYRIC** Um Liedtexte anzuzeigen laden Sie zuerst den Liedtext vom Internet oder erstellen Sie diesen mit einem Lyric File Editor selbst. Der Name des Lyric Files, muss gleich mit dem Titel sein und die Endung ".lrc" ,er muss sich auf dem gleichen Speichermedium wie der Titel befinden.

AUDIOEINSTELLUNGEN

Dieses Menü ermöglicht die DVD-Tonausgabe einzustellen.

- ABWÄRTSMISCHEN** Stellt das Ausgangssignal auf LT/RT oder Stereo ein.
- DUAL MONO** Stellt das Ausgangssignal auf Stereo, L-Mono, R-Mono or Mix-Mono ein.
- DYNAMISCH** Stellt die Audiokompression: Full 3/4, 1/2, 1/4, OFF ein

BILDEINSTELLUNGEN

Dieses Menü ermöglicht Bildeinstellungen vorzunehmen.

- SCHÄRFE** Stellt die Schärfe des Monitors ein.
- HELLIGKEIT** Stellt die Bildschirmhelligkeit ein.
- KONTRAST** Stellt den Bildschirmkontrast ein.
- FARBSÄTTIGUNG** Stellt die Farbsättigung des Bildschirms ein.
- FARBTON** Stellt den Farbton des Bildschirms ein.
- BILDFORMAT** Wählt das Bildformat 16:9 oder 4:3

GRUNDEINSTELLUNGEN

(Diese Einstellung kann nur angewählt werden, wenn kein Medium eingelegt ist.

Es werden grundlegende Optionen zur Wiedergabe des DVD-Spielers eingestellt.

| | |
|-------------------------|---|
| TV TYPE | Stellt das Videoausgangssignal auf PAL, NTSC oder AUTO ein. |
| AUDIO | Stellt die standartmäßige Ausgangssprache der DVD ein. |
| UNTERTITEL | Schaltet die Untertitelausgabe ein oder aus |
| MENÜ SPRACHE | Stellt die standardmäßige Sprache der DVD-Menüs. |
| GRUNDEINSTELLUNG | Setzt das Gerät in den Auslieferungszustand zurück. |

Einstellungen des zusätzlichen Monitors

Drücken Sie "**MENU**" am zusätzlichen Monitor um das Menü zu öffnen.

Drücken Sie wiederholt "**MENU**" um ein der folgenden Punkte anzuwählen:

PICTURE; VOLUME; OPTION; SYSTEM

Mit den "← / →" Tasten können die Untermenüpunkte angewählt werden

PICTURE: BRIGHT; CONTRAST; COLOR; LANGUAGE

Bild Helligkeit; Kontrast; Farbe; Sprache

VOLUME: default volume

Lautstärke Grundlautstärke

OPTION: RESET; ZOOM

Option Zurücksetzen; Bildformat

SYSTEM: S-ROLOC

System Farbsystem

Die Einstellwerte können mit den "◀- / ▶+" Tasten verändert werden.

AV OUT

Sie können das Gerät an ein externes Gerät (z.B. TV-Gerät, Beamer, usw.) anschließen und damit Inhalte mit dem Gerät ansehen.

1. Stecken Sie den Klinenstecker des beiliegenden AV-Kabels in die „AV-OUT“ Buchse des Gerätes und die 3 Cinch-Stecker des Kabels in das externe Gerät. Sollte das Gerät über diese Anschlüsse nicht verfügen, finden Sie im Fachhandel entsprechende Adapter.
2. Schalten Sie das angeschlossene Gerät auf den entsprechenden Eingang und starten Sie die Wiedergabe am Gerät.

KOPFHÖRERBETRIEB

Sie haben bei dem Gerät die Möglichkeit einen Kopfhörer anzuschließen. Stecken Sie den Kopfhörer mit einem 3,5mm Klinenstecker in die Kopfhörerbuchse auf der rechten Seite des Gerätes. Der Ton über die eingebauten Lautsprecher wird dabei abgeschaltet.



Benützen Sie die Kopfhörer nicht über lange Zeit mit hoher Lautstärke. Dies kann zu nicht reversiblen Hörschädigungen führen.

FEHLERSUCHE

WARNUNG: Bevor Sie den Kundendienst kontaktieren, überprüfen Sie bitte die Lösungsvorschläge.

Entfernen Sie niemals das Gehäuse des Produktes. Es besteht die Gefahr eines Stromschlags. Um die Garantie aufrechtzuerhalten, versuchen Sie niemals, das Produkt selbst zu reparieren.

| | |
|---|---|
| Keine Reaktion auf die Fernbedienung | <ul style="list-style-type: none"> • Legen Sie die Batterien richtig ein. • Richten Sie die Fernbedienung auf den Sensor an der Vorderseite des Geräts (arbeiten Sie innerhalb von 5 Metern und 30 Grad). • Legen Sie neue Batterien in die Fernbedienung ein. |
| Kein Bild/Ton | <ul style="list-style-type: none"> • Stellen Sie sicher, dass das Gerät korrekt angeschlossen und die Lautstärke nicht zu niedrig eingestellt ist |
| Kein Bild über AV-Verbindung | <ul style="list-style-type: none"> • Prüfen Sie, ob das AV-Kabel defekt ist. Wenn es defekt oder beschädigt ist, tauschen Sie das AV-Kabel aus. • Wenn dieser Player über ein AV-Kabel an ein nicht zugelassenes Monitor angeschlossen ist, wird das Audio-/Videosignal möglicherweise nicht angezeigt. |
| Kein Ton über AV-Verbindung | <ul style="list-style-type: none"> • Stellen Sie sicher, dass die Audiokabel an den Audioeingang des Fernsehgeräts angeschlossen sind. • Weisen Sie den Audioeingang des Fernsehgeräts dem entsprechenden Videoeingang zu. Einzelheiten finden Sie im Benutzerhandbuch des Fernsehers. |
| Disc wird nicht abgespielt | <ul style="list-style-type: none"> • Bitte reinigen Sie den Laser und die Discs mit Alkohol • Unser DVD-Player unterstützt keine Blu Ray oder Raubkopien |
| Datenfiles können nicht abgespielt werden | <ul style="list-style-type: none"> • Vergewissern Sie sich, dass die Datendatei im Standardformat UDF, ISO9660 oder JOLIET aufgezeichnet wurde. • Stellen Sie sicher, dass die JPEG-Dateierweiterung .jpg, .JPG, .jpeg oder .JPEG lautet. • Vergewissern Sie sich, dass Ihr USB-Laufwerk oder Ihre SD-Karte eine Speicherkapazität von 32 GB nicht überschreitet. • Stellen Sie sicher, dass die Videoauflösung 720p nicht überschreitet. |

Die aktuelle Version der Bedienungsanleitung kann unter www.soundmaster.de heruntergeladen werden

Technische Änderungen und Druckfehler vorbehalten

Urheberrecht liegt bei Woerlein GmbH, 90556 Cadolzburg, www.soundmaster.de

Vervielfältigung nur mit ausdrücklicher Genehmigung der Woerlein GmbH



ENVIRONMENTAL PROTECTION



Do not dispose of this product with the normal household waste at the end of its life cycle. Return it to a collection point for the recycling of electrical and electronic devices. This is indicated by the symbol on the product, user manual or packaging

The materials are recyclable according to their labeling. By reusing materials or other forms of recycling old devices and packaging, you are making an important contribution to protecting our environment. If necessary, remove batteries and personal data before disposal free of charge and ask your local authority about the responsible disposal point

| | | |
|---|--|--|
| | WARNING Risk of electric shock Do not open! | |
| Caution: To reduce the risk of electric shock, do not remove the cover (or back). There are no user serviceable parts inside. Refer servicing to qualified service personnel. | | |



This symbol indicates the presence of dangerous voltage inside the enclosure, sufficient enough to cause electric shock.



This symbol indicates the presence of important operating and maintenance instructions for the device

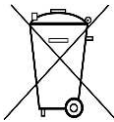

Used batteries are hazardous waste and NOT to be disposed of with the household waste! As a consumer you are legally obligated to return all batteries for environmentally responsible recycling – no matter whether or not the batteries contain harmful substances*)

Return batteries free of charge to public collection points in your community or shops selling batteries of the respective kind.

Only return fully discharged batteries

*) **marked Cd = cadmium, Hg = mercury, Pb = lead**

- Only use mercury and cadmium-free batteries.
- Used batteries are hazardous waste and NOT to be disposed of with the household waste!!!
- Keep batteries away from children. Children might swallow batteries.
- Contact a physician immediately if a battery was swallowed.
- Check your batteries regularly to avoid battery leakage.
- Batteries shall not be exposed to excessive heat such as sunshine, fire or the like.
- **CAUTION:** Danger of explosion if battery is incorrectly replaced
- Replace only with the same or equivalent type

| | |
|---|----------------|
| | WARNING |
| DO NOT INGEST BATTERY, CHEMICAL BURN HAZARD | |
| This product contains a coin/button cell battery. If the coin/button cell battery is swallowed, it can cause severe internal burns in just 2 hours and can lead to death. | |
| Keep new and used batteries away from children. If the battery compartment does not close securely, stop using the product and keep it away from children. | |
| If you think batteries might have been swallowed or placed inside any part of the body, seek immediate medical attention. | |

| | |
|--|---|
| | CAUTION - INVISIBLE LASER RADIATION WHEN OPENING THE COVER OR PRESSING THE SAFETY INTERLOCK. AVOID EXPOSURE TO THE LASER BEAM. |
|--|---|

| | |
|--|---|
| | To prevent possible hearing damage, do not listen at high volume levels for long periods |
|--|---|

- Use the device in dry indoor environments only.
- Protect the device from humidity.
- This apparatus is for moderate climates areas use, not suitable for use in tropical climates countries.
- No objects filled with liquids, such as vases, shall be placed on the apparatus.
- The mains plug or an appliance coupler is used as the disconnect device, the disconnect devices shall remain readily operable.
- Connect this device to a properly installed and earthed wall outlet only. Make sure the mains voltage corresponds with the specifications on the rating plate.
- Make sure the mains cable stays dry during operation. Do not pinch or damage the mains cable in any way.
- A damaged mains cable or plug must immediately be replaced by an authorized service center.
- In case of lightning, immediately disconnect the device from the mains supply.
- Children should be supervised by parents when using the device.
- Clean the device with a dry cloth only.
- Do NOT use CLEANING AGENTS or ABRASIVE CLOTHS!
- Do not expose the device to direct sunlight or other heat sources.
- Install the device at a location with sufficient ventilation in order to prevent heat accumulation.
- Do not cover the ventilation openings!
- Install the device at a safe and vibration-free location.
- Install the device as far away as possible from computers and microwave units; otherwise radio reception may be disturbed.
- Do not open or repair the enclosure. It is not safe to do so and will void your warranty. Repairs only by authorized service/ customer center.
- No naked flame sources, such as lighted candles, should be placed on the unit.
- When you are necessary to ship the unit store it in its original package. Save the package for this purpose.
- In case of malfunction due to electrostatic discharge or fast transient (burst), remove and reconnect the power supply.
- If the unit is not using for a long period of time, disconnect it from the power supply by unplugging the power plug. This is to avoid the risk of fire.
- The device is equipped with a "Class 1 Laser". Avoid exposure to the laser beam as this could cause eye injuries.

QUICK START GUIDE

1 Connect the power source

2 Press the "OPEN" button

3 Open the disc cover

4 Insert the disc

5 Close the disc cover

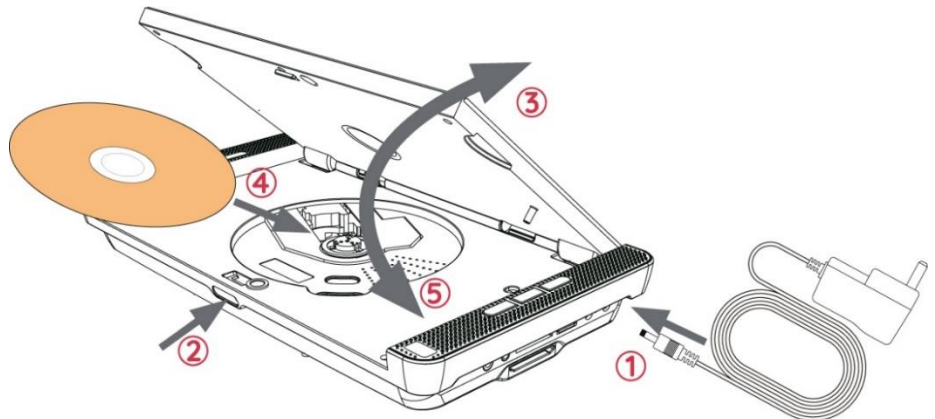

6 Move the "ON/OFF" button in on position
The player is reading the disc.
Waiting for reading completed.
The disc will be played successfully.

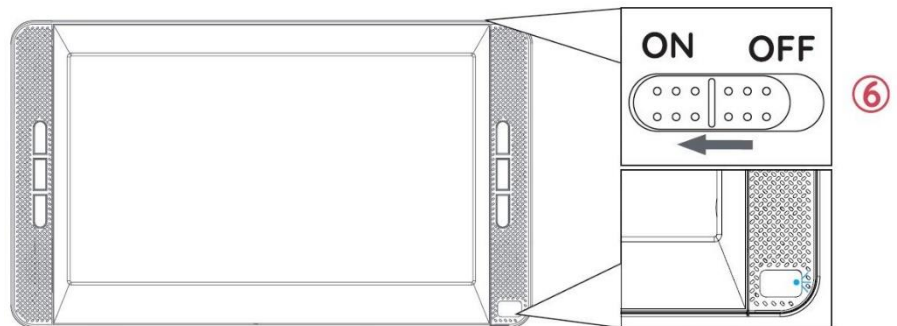

MAIN UNIT

- A VOL+ Adjust the volume level
- B VOL- Adjust the volume level
- C ■ Stop playback
- D ⏮ Play previous
- E ⏭ next chapter/title/track
- F ⏸ Start and pause the playback
- G Operating, charging indicator and remote control sensor



SLAVE MONITOR

- A VOL+ Adjust the volume level
- B VOL- Adjust the volume level
- C MUTE Switch the speaker off/on
- D OFF/ON OFF/ON Switch
- E ⇨ Select menu options
- F MENU Open the setting menu
- G ⇐ Select menu options

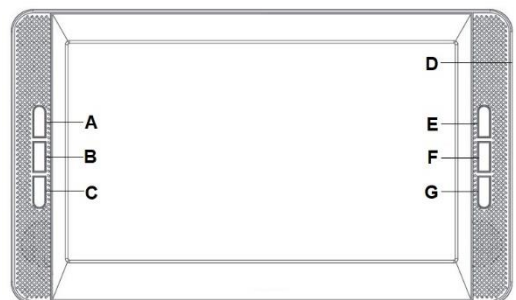

INSTALL THE BRACKET ON THE CAR HEADREST

- 1 Install the bracket on the screw hole on the back of the DVD player
- 2 Loosen the screws on the side of the bracket and fasten the bracket to the two pillars under the headrest.
- 3 Adjust the machine angle if required

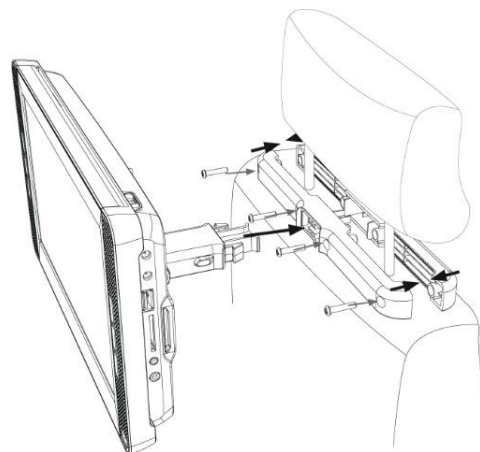

REMOTE CONTROL

- 1 On / Standby
- 2 Volume down
- 3 Selection/Enter frame-by-frame
To select press ; ; ; ; and press **OK**
Frame forward/backward in pause press /
- 4 **SETUP** open setup menu (except in AV mode)
- 5 **AUDIO** switching left right channel
- 6 Play or pause in audio or video playback
- 7 Stop audio, video or photo playback
- 8 **A-B** set point A and B for loop playback
- 9 **ZOOM** press repeatedly for 2x, 3x, 4x, 1/2, 1/3 zoom
- 10 **REPEAT** repeat the loaded disc
- 11 **SUBTITLE** enable subtitle
- 12 **USB/CARD** selection of DVD; USB and card mode
- 13 Mute the sound
- 14 + Volume up
- 15 **MENU** open the main menu of DVD
- 16 Fast for-/backward
- 17 Play previous next chapter/title/track
- 18 **SLOW** press repeatedly for 1/2, 1/4; 1/8 or 1/16 playback
- 19 **DISPLAY** turn on or off the main LCD screen

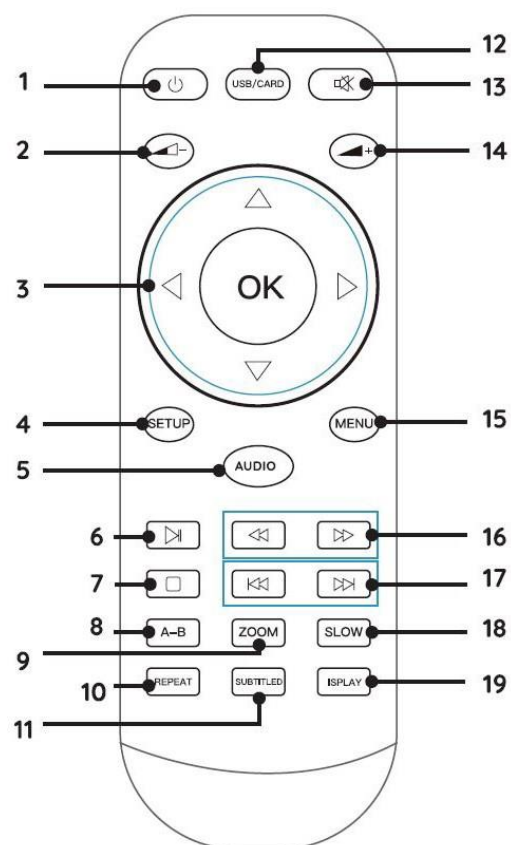

BATTERY INSTALLATION

1. Remove the battery compartment cover on the back side of the remote control.
2. Insert two AAA batteries with the correct polarity into the battery compartment (see illustration in the battery compartment).
3. Close the battery cover again.

CONTENT OF DELIVERY

- Main unit & slave unit
- AC adapter
- 2 x Headphones
- AV/DC connection cable
- 2 x Headrest bracket
- Remote control
- Car 12V adapter
- Audio-/video cable
- Instruction manual

BASIC OPERATION

Use only the supplied power adapter /car adapter!

Make sure that the mains voltage corresponds to that on the rating label of the AC adapter.

Connect the AC adapter to the right side of the device and to an electrical outlet.

The charging indicator on the device lights up:

Red LED on: The batterie is charging.

Green LED on: The batterie is fully charged

Connect the slave monitor as shown in the picture.

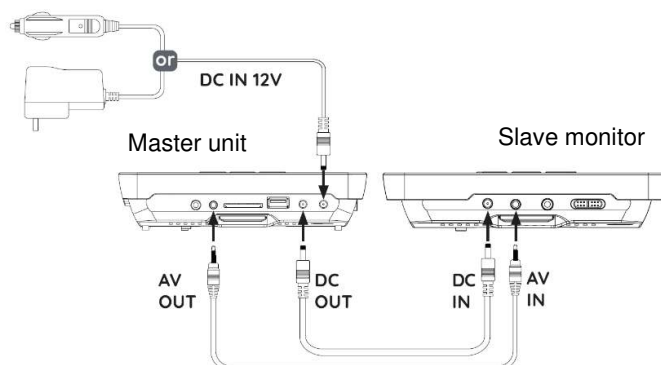

SWITCH ON/OFF

Switch the main unit with the “**ON / OFF**” switch on the top side and the slave monitor with the “**OFF/ON**” switch on the right side ON.

To prevent accidental discharge of the built-in battery, please slide the “**ON / OFF**” switch to the OFF position when the device is not in use.

ERP power management

The device automatically switches to standby after 20 minutes if no playback takes place. To turn the device back on, turn the power off and on again.

SOURCE SELECTION

Install disc, USB or card correctly in the main unit.

Press “**USB/CARD**” to select DVD; USB or card function, wait for read in and start the playback with **▶||**.

VOLUME ADJUSTMENT

Press the “**VOL -**” / “**VOL +**” button on unit or the “**◀- / ▶+**” on remote control to adjust the volume.

MUTE

Press the “**🔇**” button to switch off the volume. Press the button again to switch on the volume.

DVD SETUP MENU

In DVD mode, press “**SETUP**” button to enter the setup menu.

Use cursor buttons “**▲▼◀▶**” to select the preferred item. Press “**OK**” for confirm

After finishing settings, press “**SETUP**” again to go back to normal display. The following menu items can be changed:

- **GENERAL SETUP PAGE**
- **AUDIO SETUP PAGE**
- **PANEL QUALITY SETUP PAGE**
- **PREFERENCE PAGE**

GENERAL SETUP PAGE

- TV DISPLAY:** Adjustment of the display format (4:3 Normal PS, 4:3 Normal LB or 16:9 Wide).
- ANGLE MARK:** You can choose different camera angles when the movie is supporting this feature.
- OSD LANG:** Selection of the preferred screen display language
- SCREEN SAVER** When set to ON the screen saver appear after some time in PAUSE or STOP mode.
- LAST MEMORY** When set to ON the unit memorize the last play duration. The unit will start play from the last play position again.
- MP3 LYRIC** If you want to show the lyrics of a song, please load lyrics and music as the same name in a USB or Memory card before performing this function. Choose MP3 file. Download the corresponding lyrics with the extension ".lrc" from the Internet or create it with lyric file editor (not included). Rename the lyrics file. Make sure that the lyrics filename is the same as the music file name.

AUDIO SETUP PAGE

The audio menu allows you to change the audio setup of the DVD.

- DOWN MIX** Set down mix to LT/RT, Stereo.
- DUAL MONO** Set to Stereo, L-Mono, R-Mono or Mix-Mono.
- DYNAMIC** Full 3/4, 1/2, 1/4, OFF

PANEL QUALITY SETUP PAGE

The video menu allows you to change the display properties of the DVD.

- SHARPNESS** Adjusts the screen sharpness.
- BRIGHTNESS** Adjusts the screen brightness.
- CONTRAST** Adjusts the screen contrast.
- SATURATION** Adjusts the screen saturation.
- HUE** Adjusts the screen hue.
- ASPECT RATIO** Setup panel display to 16:9 or 4:3

PREFERENCE PAGE (The setting is only available when no media is inside the unit.)

The preference menu option allows you to adjust the default DVD disc setting.

| | |
|------------------|---|
| TV TYPE | Set TV Type to PAL, AUTO, or NTSC. |
| AUDIO | Set the default audio language. [Subtitle] Set the subtitle language. |
| SUBTITLE | Switching Subtitle function on / off |
| DISC MENU | Set the disc menu language. |
| DEFAULT | Return the portable DVD to factory default beyond the maximum output of the speaker in sound effects processing.) |

SLAVE MONITOR SETTINGS

Press “**MENU**” on the slave unit to open the menu.

Press “**MENU**” repeatedly to toggle: **PICTURE; VOLUME; OPTION; SYSTEM**

Following options can be changed with the “← / →” buttons:

PICTURE: BRIGHT; CONTRAST; COLOR; LANGUAGE

Picture bright; contrast, color language

VOLUME: default Volume

Volume default volume

OPTION: RESET; ZOOM

Option reset; picture format

SYSTEM: S-ROLOC

System colour system

The values can be change with “**VOL –**” or “**VOL +**” when needed.

AV OUT

You can connect the device to an external device (such as TV, projector, etc.) to view content on the device.

1. Insert the jack plug of the enclosed AV cable into the “**AV-OUT**” socket of the device and the 3 RCA plugs of the cable into the external device. If the device does not have these connections, you will find corresponding adapters in the specialized trade.
2. Switch the connected device to the corresponding input and start playback on the device.

HEADPHONE

You have the possibility to connect headphones to the device. Plug the headphones into the 3.5 mm headphone jack on the right side of the unit.

The sound via the built-in speakers is switched off.



To prevent possible hearing damage, do not listen at high volume levels for long periods.

TROUBLESHOOTING

WARNING: Before requesting after-sales service, please check this possible resolution. Risk of electric shock. Never remove the casing of the product. To keep the warranty valid, never try to repair the product yourself.

| | |
|-------------------------------------|---|
| No reaction to the remote control | <ul style="list-style-type: none"> • Insert the batteries correctly. • Point the remote control at the IR sensor located on the front panel of this product. (operate within 5 meters and 30 degrees) • Put new batteries into the remote control. |
| No picture/sound | <ul style="list-style-type: none"> • Make sure the connection is in good condition; volume is not too low; audio receiver or TV work normally; audio setting is proper. |
| No picture on AV connection | <ul style="list-style-type: none"> • If this player is connected to an unauthorized display device with an AV cable, the audio/video signal may not be displayed • Check if the AV cable is faulty. If faulty or damaged, replace the AV cable. |
| Audio signal not playing on the TV | <ul style="list-style-type: none"> • Ensure that the audio cables are connected to the audio input of the TV • Assign the audio input of the TV to the corresponding video input. See the TV user manual for details. |
| Disc cannot be played | <ul style="list-style-type: none"> • Please clean the laser and the discs with alcohol • Our DVD player doesn't support Blu- Ray, pirated. |
| Data Files cannot be played or read | <ul style="list-style-type: none"> • Ensure that the data file was recorded in the standard UDF, ISO9660 or JOLIET format. • Ensure that the JPEG file extension are jpg, JPG, jpeg or JPEG. • Make sure your USB drive or SD card does not have a storage capacity greater than 32GB. • Make sure the video resolution does not exceed 720p. |

The current instruction manual can be downloaded from www.soundmaster.de

Technical changes and misprints reserved.

Copyright by Woerlein GmbH, 90556 Cadolzburg, www.soundmaster.de

Duplication only with the permission of Woerlein GmbH





PROTECTION DE L'ENVIRONNEMENT



Ne jetez pas ce produit avec les ordures ménagères lorsqu'il est usagé. Retournez-le à un point de collecte pour le recyclage des appareils électriques et électroniques. Cette recommandation est indiquée par le symbole sur le produit, le mode d'emploi ou l'emballage.

Les matériaux sont recyclables selon leur étiquetage. En réutilisant des matériaux ou d'autres formes de recyclage d'anciens appareils et emballages, vous apportez une contribution importante à la protection de notre environnement. Si nécessaire, retirez les piles et les données personnelles avant l'élimination gratuitement et demandez à votre autorité locale le point d'élimination responsable

| | | |
|---|--|---|
|  | ATTENTION Risque d'électrocution Ne pas ouvrir! |  |
| <p>Attention!: Pour réduire le risque d'électrocution, ne retirez pas le couvercle (ou l'arrière). L'utilisateur ne peut entretenir aucune pièce à l'intérieur. Confiez l'entretien à un personnel qualifié.</p> | | |



Ce symbole indique la présence d'une tension dangereuse à l'intérieur de l'appareil, qui est suffisante pour provoquer un choc électrique.



Ce symbole indique la présence de consignes importantes de fonctionnement et d'entretien de pour l'appareil

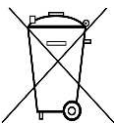

Les piles usages sont des déchets dangereux et ne doivent PAS être jetées avec les ordures ménagères ! La loi impose aux consommateurs de disposer de **toutes les piles** pour un recyclage écologique – et ce que les piles soient de contenance dangereuse ou pas*).

Disposer gratuitement des piles dans les points de collecte de votre communauté ou auprès des magasins détaillant les piles de même catégories.

Ne disposez que de piles entièrement vides.

*) marquée Cd = cadmium, Hg = mercure, Pb = plomb

| | |
|--|----------------------|
|  | AVERTISSEMENT |
| N'INGÉREZ PAS LA PILE : RISQUE DE BRÛLURES CHIMIQUES | |
| <p>Ce produit contient une pile bouton/en forme de pièce. Si la pile bouton/en forme de pièce est avalée, elle peut causer des brûlures internes graves en seulement 2 heures et peut conduire à la mort.</p> <p>Gardez les piles neuves et usagées hors de portée des enfants. Si le compartiment à piles ne se ferme pas correctement, arrêtez d'utiliser le produit et gardez-le hors de portée des enfants.</p> <p>Si vous pensez que les piles peuvent avoir été avalées ou placées dans une partie du corps quelconque, consultez immédiatement un médecin</p> | |

| | |
|---|---|
| <p>CLASS 1 LASER PRODUCT KLASSE 1 LASER PRODUKT LUOKAN 1 LASER LAITE KLASS 1 LASER APPARAT PRODUCTO LASER CLASE 1</p> | <p>ATTENTION – RADIATION LASER INVISIBLE LORSQUE VOUS OUVREZ LE COUVERCLE OU APPUYEZ SUR L'ENCLENCHEMENT DE SECURITE. EVITEZ TOUTE EXPOSITION AU RAYON LASER</p> |
|---|---|

| | |
|---|---|
|  | <p>Pour éviter des lésions auditives, n'écoutez pas à des niveaux sonores élevés pendant de longues périodes.</p> |
|---|---|

- N'utilisez l'appareil qu'à l'intérieur dans un lieu sec
- Protégez l'appareil contre l'humidité
- N'ouvrez pas l'appareil **RISQUE D'ELECTROCUTION !** Faites effectuer l'ouverture et l'entretien par un personnel qualifié
- Ne connectez cet appareil qu'à une prise murale correctement installée et reliée à la terre Assurez-vous que la tension principale corresponde aux recommandations de la plaque d'indice
- Assurez-vous que le câble d'alimentation reste au sec pendant le fonctionnement. Ne pincez pas le câble et ne l'endommagez d'aucune façon
- Un câble de réseau ou une prise abimés doivent être immédiatement remplacés par un centre agréé.
- En cas de tonnerre, débranchez immédiatement l'appareil de l'alimentation.
- Les enfants doivent être surveillés par leurs parents lorsqu'ils utilisent l'appareil.
- Ne nettoyez l'appareil qu'avec un tissu sec. N'utilisez PAS de PRODUITS DETERGENTS ou de CHIFFONS ABRASIFS !
- N'exposez pas l'appareil à la lumière directe du soleil ou toute autre source de chaleur
- Installez l'appareil dans un emplacement suffisamment ventilé pour éviter une accumulation de chaleur.
- Ne recouvrez pas les grilles d'aération !
- Installez l'appareil dans un emplacement sécurisé et sans vibrations.
- Ne pas installer l'appareil à proximité d'ordinateurs et fours à micro-ondes; sinon la réception de radio pourrait être perturbée.
- Ne pas ouvrir ou réparer l'appareil. Cela est dangereux et annulerait la garantie. La réparation doit être uniquement effectuée que par un centre de réparations / service agréé.
- L'appareil est équipé d'un « Laser Classe 1 ». Evitez toute exposition au rayon laser car cela pourrait blesser les yeux.
- N'utilisez que des piles au mercure et sans cadmium.
- Les piles usagées sont des déchets dangereux et ne doivent PAS être jetées avec les ordures ménagères !!! Ramenez les piles à votre point de vente ou aux points de collecte de votre ville.
- Eloignez les piles des enfants. Les enfants pourraient avaler les piles. En cas d'ingestion d'une pile, contactez immédiatement un médecin.
- Vérifiez régulièrement vos piles pour éviter les fuites.
- La prise de courant ou un coupleur d'appareil est utilisé comme dispositif de déconnexion, les dispositifs de déconnexion doivent rester facilement utilisables.
- Aucune source de flamme nue, telle que des bougies allumées, ne doit être placée sur l'appareil.
- Aucun objet rempli de liquide, tel que des vases, ne doit être placé sur l'appareil.
- Cet appareil, conçu pour les climats modérés, ne convient pas pour une utilisation dans les pays au climat tropical.

GUIDE DE DÉMARRAGE RAPIDE

- 1 Connexion de la source d'alimentation
- 2 Appuyez sur le bouton « OPEN »
- 3 Ouvrez le couvercle du disque
- 4 Insérez le disque
- 5 Fermez le couvercle du disque
- 6 Placez le bouton « ON/OFF » en position « ON »
Le lecteur lit le disque.
Attente de la fin de la lecture.
Le disque sera lu avec succès.

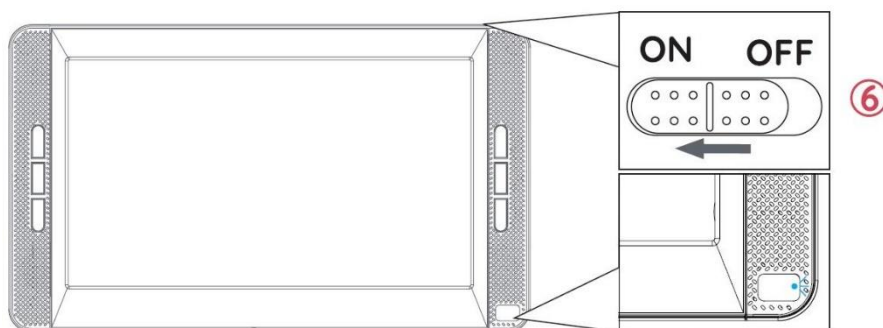
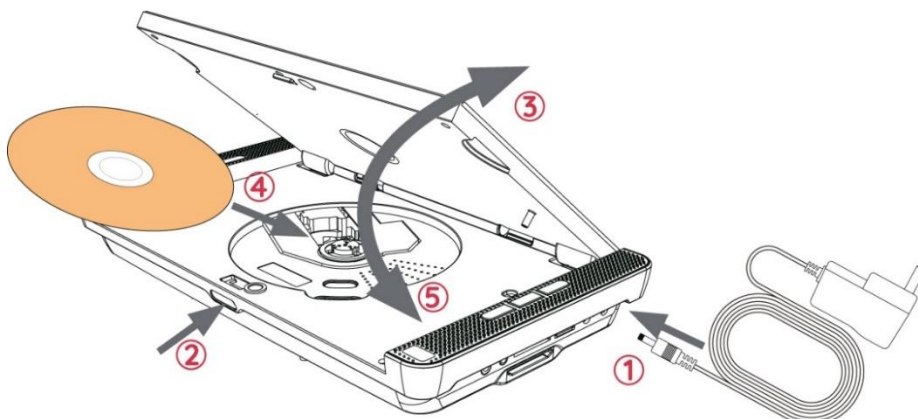

Unité principale

- | | | |
|----------|-------------|--|
| A | VOL+ | Régler le volume |
| B | VOL- | |
| C | ■ | Arrêter la lecture |
| D | ⏮ | Lire le chapitre/titre/piste précédent |
| E | ⏭ | Lire le chapitre/titre/piste suivant |
| F | ▶ | Démarrer et interrompre la lecture |
| G | | Indicateur de fonctionnement, de charge et capteur de télécommande |



MONITEUR ESCLAVE

- | | | |
|----------|---------------|----------------------------------|
| A | VOL+ | Régler le volume |
| B | VOL- | |
| C | MUTE | Allumer/éteindre le haut-parleur |
| D | ON/OFF | Interrupteur de marche/arrêt |
| E | ⇒ | Sélectionner les options du menu |
| F | MENU | Ouvrir le menu des réglages |
| G | ⇐ | Sélectionner les options du menu |



INSTALLATION DU SUPPORT SUR L'APPUIE-TÊTE DE LA VOITURE

- 1 Installez le support sur le trou de vis à l'arrière du lecteur DVD.
- 2 Desserrez les vis sur le côté du support et fixez le support aux deux piliers sous l'appui-tête.
- 3 Ajustez l'angle de l'appareil si nécessaire.

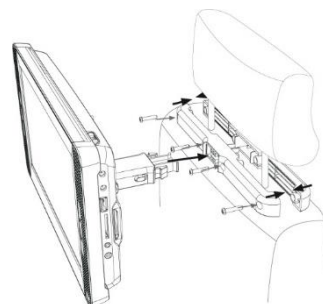

TÉLÉCOMMANDE

- 1 Marche/veille
- 2 Baisser le volume
- 3 Sélection/Mode image par image
Pour sélectionner, appuyez sur , , et , puis appuyez sur **OK**
Avance/retour image par image en pause, appuyez sur /
- 4 **SETUP** : ouvre le menu de configuration (sauf en mode AV)
- 5 **AUDIO** : bascule sur le canal gauche ou droit
- 6 Lecture ou pause en lecture audio ou vidéo
- 7 Arrêt de la lecture audio, vidéo ou photo
- 8 **A-B** : régler les points A et B pour la lecture en boucle
- 9 **ZOOM** : appuyez à plusieurs reprises pour un zoom x2, x3, x4, 1/2, 1/3
- 10 **REPEAT** : répéter le disque chargé
- 11 **SUBTITLE** : activer les sous-titres
- 12 **USB/CARD** : sélection du mode DVD, USB et carte
- 13 Couper le son
- 14 Augmenter le volume
- 15 **MENU** : ouvrir le menu principal du DVD
- 16 Avance/retour rapide
- 17 Lire le chapitre/titre/piste précédent ou suivant
- 18 **SLOW** : appuyez à plusieurs reprises pour une lecture en vitesse 1/2, 1/4, 1/8 ou 1/16
- 19 **DISPLAY** : allume ou éteint l'écran LCD principal

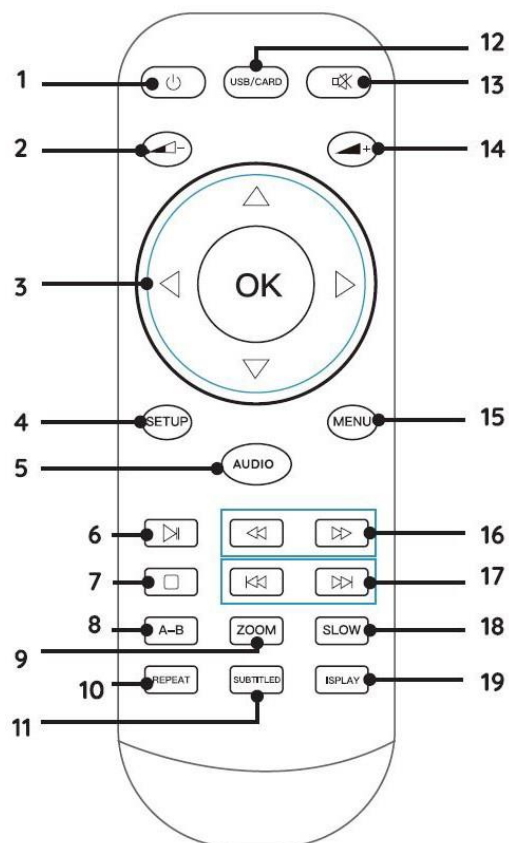

INSTALLATION DES PILES

1. Retirez le couvercle du compartiment à piles à l'arrière de la télécommande.
2. Insérez deux piles AAA dans le compartiment à piles, en respectant la polarité (voir l'illustration dans le compartiment à piles).
3. Refermez le couvercle du compartiment à piles.

CONTENU DE L'ENVOI

- Unité principale et unité esclave
- Adaptateur secteur
- 2 x casques
- Câble de connexion AV/CC
- 2 x supports d'appuie-tête
- Télécommande
- Adaptateur 12 V pour voiture
- Câble audio/vidéo
- Manuel d'instructions

FONCTIONNEMENT DE BASE

Utilisez uniquement l'adaptateur secteur/adaptateur de voiture fourni !

Assurez-vous que la tension du secteur correspond à celle indiquée sur la plaque signalétique de l'adaptateur secteur. Branchez l'adaptateur secteur sur le côté droit de l'appareil et sur une prise électrique. L'indicateur de charge de l'appareil s'allume :

Voyant rouge allumé : la batterie est en cours de chargement.

Voyant vert allumé : la batterie est pleinement chargée.

Connectez le moniteur esclave comme indiqué sur l'image.

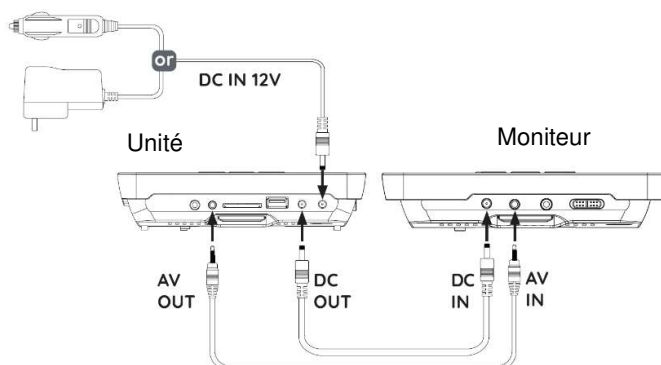

MARCHE/ARRÊT

Allumez l'unité principale à l'aide de l'interrupteur « **ON/OFF** » situé sur le dessus de l'appareil et le moniteur esclave à l'aide de l'interrupteur « **ON/OFF** » situé sur le côté droit.

Pour éviter toute décharge accidentelle de la batterie intégrée, placez l'interrupteur « **ON/OFF** » sur la position « OFF » lorsque vous n'utilisez pas l'appareil.

Gestion de l'alimentation ERP

L'appareil passe automatiquement en veille si aucune lecture n'est effectuée au bout de 20 minutes. Pour remettre l'appareil en marche, arrêtez-le et rallumez-le.

SÉLECTION DE SOURCE

Installez correctement le disque, la clé USB ou la carte dans l'unité principale.

Appuyez sur le bouton « **USB/CARD** » pour sélectionner la fonction DVD, USB ou carte, attendez que le support soit chargé, puis démarrez la lecture avec le bouton **▶**.

RÉGLAGE DU VOLUME

Appuyez sur le bouton « **VOL -** »/« **VOL +** » sur l'unité ou sur les touches « **◀** - / **▶** + » de la télécommande pour régler le volume.

SOURDINE

Appuyez sur le bouton « **🔇** » pour couper le son. Appuyez à nouveau sur le bouton pour rétablir le son.

MENU DE CONFIGURATION DVD

En mode DVD, appuyez sur le bouton « **SETUP** » pour accéder au menu de configuration. Utilisez les touches fléchées « **▲▼◀▶** » pour sélectionner l'option souhaitée. Appuyez sur « **OK** » pour confirmer

Une fois les réglages modifiés, appuyez à nouveau sur « **SETUP** » pour revenir à l'affichage normal. Les éléments suivants du menu peuvent être modifiés :

- **GENERAL SETUP PAGE**
- **AUDIO SETUP PAGE**
- **PAGE PANEL QUALITY SETUP**
- **PREFERENCE PAGE**

GENERAL SETUP PAGE

- TV DISPLAY :** Réglage du format d'affichage (4:3 Normal PS, 4:3 Normal LB ou 16:9 Wide).
- ANGLE MARK :** Choisissez différents angles de prise de vue lorsque le film prend en charge cette fonction.
- OSD LANG :** Choix de la langue d'affichage de l'écran.
- SCREEN SAVER** Lorsque cette option est activée, l'économiseur d'écran apparaît au bout d'un certain temps en mode PAUSE ou STOP.
- LAST MEMORY** Lorsque cette option est réglée sur ON, l'appareil mémorise la durée de la dernière lecture. L'appareil reprendra la lecture à partir de la dernière position de lecture.
- MP3 LYRIC** Si vous souhaitez afficher les paroles d'une chanson, vous pouvez charger les paroles et la musique sous le même nom sur une clé USB ou une carte mémoire avant d'exécuter cette fonction.
 Choisissez un fichier MP3. Téléchargez les paroles correspondantes avec l'extension « .lrc » sur Internet ou créez-les avec un éditeur de fichiers de paroles (non fourni).
 Renommez le fichier de paroles. Veillez à ce que le nom du fichier de paroles soit identique à celui du fichier musical.

AUDIO SETUP PAGE

Le menu audio vous permet de modifier la configuration audio du DVD.

- DOWN MIX** Régler le mixage sur gauche/droite, stéréo.
- DUAL MONO** Régler sur stéréo, L-Mono, R-Mono ou Mix-Mono.
- DYNAMIC** 3/4 complet, 1/2, 1/4, OFF

PANEL QUALITY SETUP PAGE

Le menu vidéo vous permet de modifier les propriétés d'affichage du DVD.

- SHARPNESS** Règle la netteté de l'écran.
- BRIGHTNESS** Règle la luminosité de l'écran.
- CONTRAST** Règle le contraste de l'écran.
- SATURATION** Règle la saturation de l'écran.
- HUE** Règle la teinte de l'écran.
- ASPECT RATIO** Règle le format d'affichage sur 16:9 ou 4:3.

PAGE PREFERENCE (Les réglages ne sont disponibles que lorsqu'il n'y a pas de support à l'intérieur de l'appareil.)

Le menu des préférences vous permet d'ajuster les réglages par défaut des DVD.

| | |
|------------------|---|
| TV TYPE | Régler le type de téléviseur sur PAL, AUTO ou NTSC. |
| AUDIO | Régler la langue audio par défaut. [Sous-titres] Régler la langue des sous-titres. |
| SUBTITLE | Activer/désactiver la fonction sous-titres. |
| DISC MENU | Régler la langue du menu du disque. |
| DEFAULT | Permet de rétablir les paramètres d'usine du DVD portable au-delà de la sortie maximale du haut-parleur dans le traitement des effets sonores.) |

RÉGLAGES DU MONITEUR ESCLAVE

Appuyez sur « **MENU** » sur l'unité esclave pour ouvrir le menu.

Appuyez sur « **MENU** » à plusieurs reprises pour parcourir les options : **PICTURE ; VOLUME ; OPTION ; SYSTEM**

Les options suivantes peuvent être modifiées à l'aide des boutons « **←/→** » :

PICTURE : BRIGHT ; CONTRAST ; COLOR ; LANGUAGE

Image Luminosité ; contraste ; couleur ; langue

VOLUME : Default Volume

Volume Volume par défaut

OPTION : RESET ; ZOOM

Option Réinitialiser ; format de l'image

SYSTEM : S-ROLOC

Système Système couleur

Les valeurs peuvent être modifiées à l'aide des boutons « **VOL -** » ou « **VOL +** » si nécessaire.

SORTIE AV

Vous pouvez brancher l'appareil sur un périphérique externe, par exemple un téléviseur ou un projecteur, pour visionner le contenu qui y est stocké sur l'appareil.

1. Branchez la fiche jack du câble audio/vidéo fourni sur la prise « **AV-OUT** » de l'appareil, et les trois fiches RCA sur le périphérique externe. Si le périphérique n'est pas équipé de ces connexions, vous pouvez acheter les adaptateurs correspondants dans les magasins spécialisés.
2. Réglez le périphérique connecté sur l'entrée correspondante et démarrez la lecture sur l'appareil.

CASQUE

Vous pouvez brancher un casque ou des écouteurs sur l'appareil. Branchez le casque dans la prise casque 3,5 mm sur le côté droit de l'appareil.

Le son des haut-parleurs intégrés est désactivé.



Pour éviter des lésions auditives, n'écoutez pas à des niveaux sonores élevés pendant de longues périodes.

RÉSOLUTION DES PROBLÈMES

ATTENTION : Avant de faire appel au service après-vente, veuillez consulter cette section. Risque d'électrocution. Ne retirez jamais le boîtier du produit. Pour que la garantie reste valable, n'essayez jamais de réparer le produit vous-même.

| | |
|---|---|
| La télécommande ne réagit pas. | <ul style="list-style-type: none"> • Installez correctement les piles. • Pointez la télécommande vers le capteur IR situé en façade de ce produit (fonctionne dans un rayon de 5 mètres et de 30 degrés). • Mettez des piles neuves dans la télécommande. |
| Pas d'image/de son | <ul style="list-style-type: none"> • Assurez-vous que la connexion est bien établie, que le volume n'est pas trop faible, que le récepteur audio ou le téléviseur fonctionnent normalement et que les réglages audio sont corrects. |
| Pas d'image sur la connexion AV | <ul style="list-style-type: none"> • Si ce lecteur est connecté à un dispositif d'affichage non autorisé avec un câble AV, le signal audio/vidéo peut ne pas être affiché. • Vérifiez si le câble AV est défectueux. S'il est défectueux ou endommagé, remplacez le câble AV. |
| Le signal audio n'est pas lu sur le téléviseur | <ul style="list-style-type: none"> • Vérifiez que les câbles audio sont connectés à l'entrée audio du téléviseur. • Attribuez l'entrée audio du téléviseur à l'entrée vidéo correspondante. Reportez-vous au mode d'emploi du téléviseur pour plus de détails. |
| Le disque ne peut pas être lu | <ul style="list-style-type: none"> • Veuillez nettoyer le laser et les disques avec de l'alcool. • Notre lecteur DVD ne prend pas en charge les disques Blu-Ray piratés. |
| Les fichiers de données ne peuvent pas être lus | <ul style="list-style-type: none"> • Assurez-vous que le fichier de données a été enregistré au format standard UDF, ISO9660 ou JOLIET. • Assurez-vous que l'extension du fichier JPEG est jpg, JPG, jpeg ou JPEG. • Assurez-vous que la capacité de stockage de votre clé USB ou de votre carte SD ne dépasse pas 32 Go. • Assurez-vous que la résolution vidéo ne dépasse pas 720p. |

Ce manuel d'instructions peut être téléchargé sur www.soundmaster.de
 Modifications techniques et fautes d'impression réservées.
 Copyright de Wörlein GmbH, 90556 Cadolzburg, www.soundmaster.de
 Duplication uniquement avec l'autorisation de Woerlein GmbH



MILIEUBESCHERMING



Gooi dit product niet weg bij het huishoudafval aan het einde van de levensduur ervan. Breng het product terug naar een inzamelingspunt voor hergebruik van elektrische en elektronische apparatuur. Dit wordt aangegeven door dit symbool op het product, in de gebruiksaanwijzing of op de verpakking.

De materialen zijn recyclebaar volgens hun etikettering. Door materialen te hergebruiken of andere vormen van recycling van oude apparaten en verpakkingen, levert u een belangrijke bijdrage aan de bescherming van ons milieu. Verwijder indien nodig de batterijen en persoonlijke gegevens voordat u deze gratis weggooit en vraag uw gemeente naar het verantwoordelijke afvalverwerkingspunt.

| | | |
|---|--|--|
| | WAARSCHUWING Risico voor een elektrische schok Niet openen! | |
| Waarschuwing: Verwijder de behuizing (of achterzijde) niet, om het risico op elektrische schokken te verkleinen. Geen voor de gebruiker te onderhouden onderdelen binnenin het apparaat. Laat reparatie over aan gekwalificeerd onderhoudspersoneel. | | |



Dit symbool wijst op de aanwezigheid van een gevaarlijke spanning binnenin de behuizing, die groot genoeg is om elektrische schokken te veroorzaken.



Dit symbool wijst de gebruiker op de aanwezigheid van belangrijke gebruiks- en onderhoudsinstructies voor het apparaat.

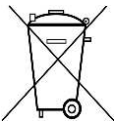

Gebruikte batterijen zijn gevaarlijk afval en mogen NIET weggegooid worden bij het huishoudelijk afval!!! Als consument bent u wettelijk verplicht alle batterijen terug te brengen voor milieuvriendelijk hergebruik - of de batterijen gevaarlijke stoffen*) bevatten of niet.

U kunt batterijen gratis terugbrengen naar openbare inzamelingspunten in uw gemeente of bij winkels die de betreffende soort batterijen verkopen.

Alleen volledig lege batterijen.

*) met de markering Cd = cadmium, Hg = kwik, Pb = lood

| | |
|--|---|
| | WAARSCHUWING BATTERIJ NIET DOORSLIKKEN, RISICO OP CHEMISCHE BRANDWONDEN Dit product bevat een knoopcelbatterij. Als deze knoopcelbatterij wordt ingeslikt, kan dit in slechts 2 uur tot ernstige brandwonden leiden en zelfs fataal aflopen. Houd nieuwe en gebruikte batterijen uit de buurt van kinderen. Als de batterijhouder niet goed kan worden gesloten, stop het product te gebruiken en houd het uit de buurt van kinderen. Als u denkt dat batterijen zijn ingeslikt of in een willekeurig lichaamsdeel terecht zijn gekomen, raadpleeg onmiddellijk uw arts. |
|--|---|

CLASS 1 LASER PRODUCT
KLASSE 1 LASER PRODUKT
LUOKAN 1 LASER LAITE
KLASS 1 LASER APPARAT
PRODUCTO LASER CLASE 1

WAARSCHUWING - ONZICHTBARE LASERSTRALING WANNEER DE BEHUIZING GEOPEND WORDT OF DE INTERNE BEVEILIGING UITGESCHAKELD. VERMIJD BLOOTSTELLING AAN DE LASERSTRAAL.



Luister nooit langdurig op hoge volumenniveaus, om mogelijke gehoorbeschadiging te voorkomen.

- Gebruik het apparaat alleen binnenshuis in een droge omgeving.
- Bescherm het apparaat tegen vocht.

Veiligheids-, milieu- en instellingsaanwijzingen

- Open het apparaat niet. **ELECTRISCHE SCHOKGEVAAR!** Laat opening en reparatie over aan gekwalificeerd onderhoudspersoneel.
- Sluit dit apparaat alleen aan op een goed geïnstalleerd en geaard stopcontact. Zorg ervoor dat de netspanning overeenkomt met het de specificaties op het etiket.
- Zorg ervoor dat het electriciteits snoer droog blijft tijdens gebruik. Zorg ervoor dat het electriciteits snoer niet afgeknepen of op een andere manier beschadigd wordt.
- Beschadigde snoeren of stekkers moeten meteen vervangen worden door geautoriseerd onderhoudspersoneel.
- In geval van bliksem moet de stekker onmiddellijk uit het stopcontact getrokken worden.
- Wanneer kinderen het apparaat gebruiken, moeten de ouders toezicht houden.
- Reinig het apparaat alleen met een droge doek.
- Gebruik **GEEN SCHOONMAAKMIDDELEN** of **SCHUURSPONSJES!**
- Stel het apparaat niet bloot aan direct zonlicht of andere hittebronnen.
- Installeer het apparaat op een plaats met voldoende ventilatie, om oververhitting te voorkomen.
- Dek de ventilatieopeningen niet af!
- Installeer het apparaat op een veilige en vibratievrije plaats.
- Installeer het apparaat zo ver mogelijk uit de buurt van computers en magnetrons; anders kan de radio-ontvangst gestoord worden.
- Open de behuizing niet en probeer het apparaat niet te repareren. Dit is gevaarlijk en doet uw garantie vervallen. Reparaties mogen alleen uitgevoerd worden door geautoriseerd onderhoudspersoneel.
- Dit apparaat is uitgerust met een "Klasse 1 Laser". Vermijd blootstelling aan de laserstraal; dit kan verwondingen aan de ogen veroorzaken.
- Gebruik alleen kwik- en cadmium-vrije batterijen.
- Gebruikte batterijen zijn gevaarlijk afval en mogen NIET weggegooid worden bij het huishoudelijk afval!!! Breng de batterijen terug naar uw handelaar of naar inzamelingspunten in uw gemeente.
- Houd batterijen buiten bereik van kinderen. Kinderen kunnen batterijen per ongeluk inslikken. Raadpleeg onmiddellijk een dokter wanneer een kind een batterij ingeslikt heeft.
- Controleer uw batterijen regelmatig om batterijlekkage te voorkomen.
- De stekker of een koppelkabel wordt gebruikt als onderbrekingsapparaat. De onderbrekingsapparaten zullen gereed zijn voor gebruik.
- Zet geen open vuurbronnen, zoals brandende kaarsen, op het apparaat.
- Zet geen met vloeistof gevulde objecten, zoals vazen, op het apparaat.
- Dit apparaat is voor gebruik in omgevingen met een gematigd klimaat; niet geschikt in landen met een tropisch klimaat.

SNELSTARTGIDS

1 Sluit de stroomvoorziening aan

2 Druk op de knop "OPEN"

3 Open de klep van de schijfhouder

4 Plaats een schijf

5 Sluit de klep van de schijfhouder

6 Stel de knop "ON/OFF" in op de aan-stand
De speler zal de schijf inlezen.
Wacht totdat het inlezen is voltooid.
De schijf wordt afgespeeld.

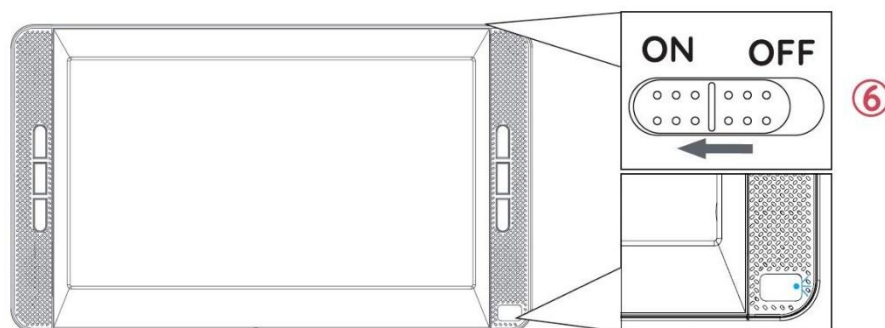
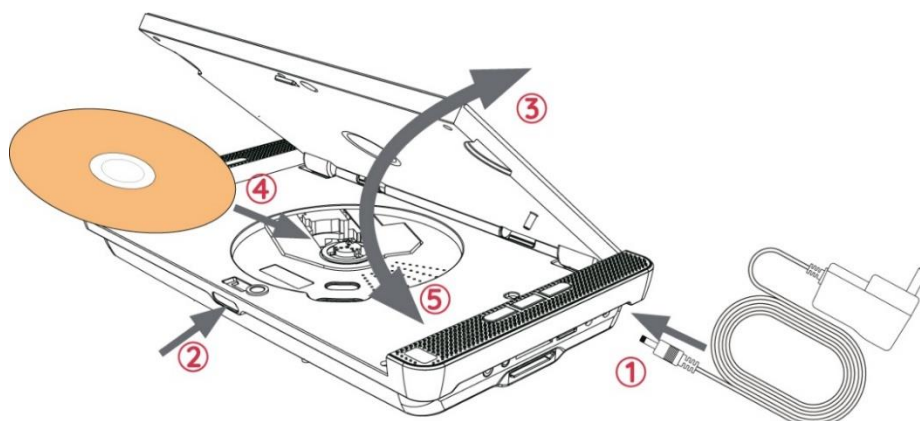

HOOFDEENHEID

- | | | |
|---|-------|---|
| A | VOL+ | Het volumeniveau aanpassen |
| B | VOL - | |
| C | ■ | Afspelen stoppen |
| D | ⏮ | Vorig |
| E | ⏭ | hoofdstuk/titel/track afspelen |
| F | ⏸ | Het afspelen starten en pauzeren |
| G | | Bedrijfs-/oplaadindicator en afstandsbedieningssensor |



SLAVE-MONITOR

- | | | |
|---|--------|---------------------------------|
| A | VOL+ | Het volumeniveau aanpassen |
| B | VOL - | |
| C | MUTE | De luidspreker in-/uitschakelen |
| D | OFF/ON | UIT/AAN-schakelaar |
| E | ⇒ | Menu-opties selecteren |
| F | MENU | Het instellingsmenu openen |
| G | ⇐ | Menu-opties selecteren |

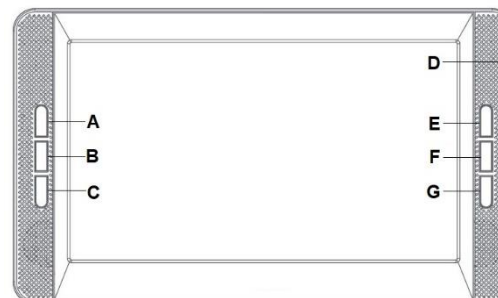

DE BEUGEL AAN DE HOOFDSTEUN IN DE AUTO INSTALLEREN

- 1 Installeer de beugel aan het schroefgat op de achterzijde van de dvd-speler
- 2 Draai de schroeven aan de zijkant van de beugel los en bevestig de beugel aan de twee stijlen onder de hoofdsteun.
- 3 Pas indien nodig de hoek van het apparaat aan

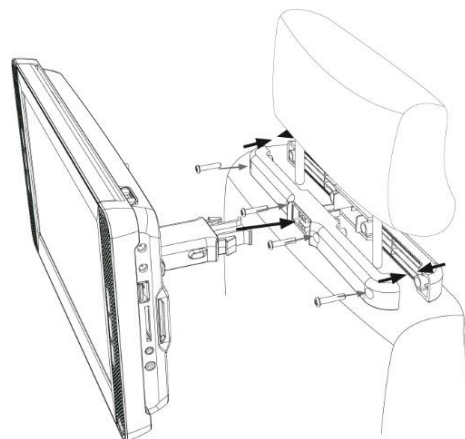

AFSTANDSBEDIENING

- 1 Aan/stand-by
- 2 Volume verlagen
- 3 Selectie/frame-per-frame openen
Druk op , , , om te selecteren en druk op **OK**
Druk in de pauzemodus op / voor frame vooruit/achteruit
- 4 **SETUP** het instellingsmenu openen (behalve in AV-modus)
- 5 **AUDIO** linker en rechter kanaal wisselen
- 6 Afspelen of pauzeren in audio- of videoweergave
- 7 Audio-, video- of fotoweergave stoppen
- 8 **A-B** punt A en B instellen voor lusweergave
- 9 **ZOOM** meerdere keren indrukken voor 2x, 3x, 4x, 1/2, 1/3 zoom
- 10 **REPEAT** de geladen schijf herhalen
- 11 **SUBTITLE** ondertiteling inschakelen
- 12 **USB/CARD** kiezen uit dvd-, USB- en kaartmodus
- 13 Het geluid dempen
- 14 + Volume verhogen
- 15 **MENU** het dvd-hoofdmenu openen
- 16 Vooruit-/terugspoelen
- 17 Vorig/volgend hoofdstuk/titel/track afspelen
- 18 **SLOW** meerdere keren indrukken voor 1/2, 1/4, 1/8 of 1/16 afspeelsnelheid
- 19 **DISPLAY** het LCD-hoofdscherm in-/uitschakelen

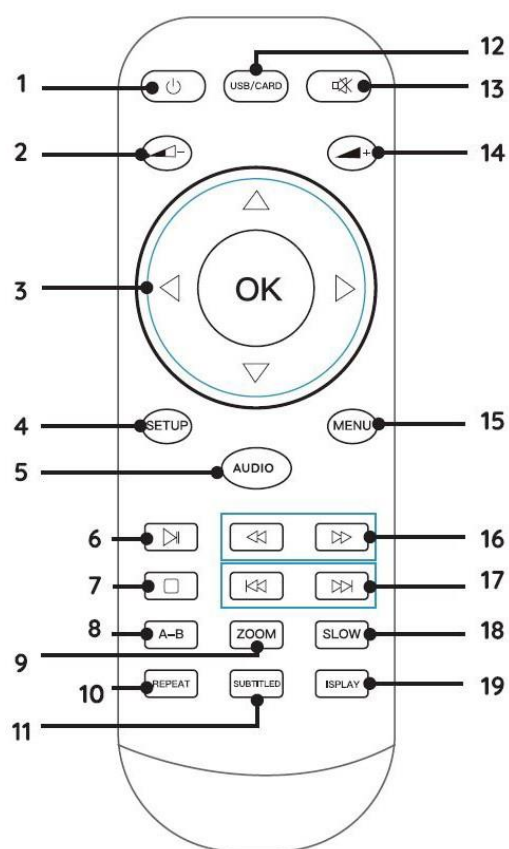

INSTALLEREN BATTERIJEN

1. Verwijder de klep van het batterijvak aan de achterzijde van de afstandsbediening.
2. Plaats twee AAA-batterijen met de juiste polariteit in het batterijvak (zie afbeelding in het batterijvak).
3. Sluit het batterijvak terug.

LEVEROMVANG

- Hoofdeenheid & slave-eenheid
- Voedingsadapter
- 2 x hoofdtelefoon
- AV/DC-verbindingkabel
- 2 x hoofdsteunbeugel
- Afstandsbediening
- 12V auto-adapter
- Audio-/video-kabel
- Gebruiksaanwijzing

ALGEMENE BEDIENING

Gebruik uitsluitend de meegeleverde stroomadapter/auto-adapter!

Zorg ervoor dat de netspanning overeenkomt met die op het typeplaatje van de AC-adapter.

Sluit de AC-adapter aan op de rechterkant van het apparaat en op een stopcontact.

De laadindicator op het apparaat licht op:

Rode led brandt: Batterij wordt opgeladen.

Groene led brandt: Batterij is volledig opgeladen

Sluit de slave-monitor aan zoals te zien in de afbeelding.

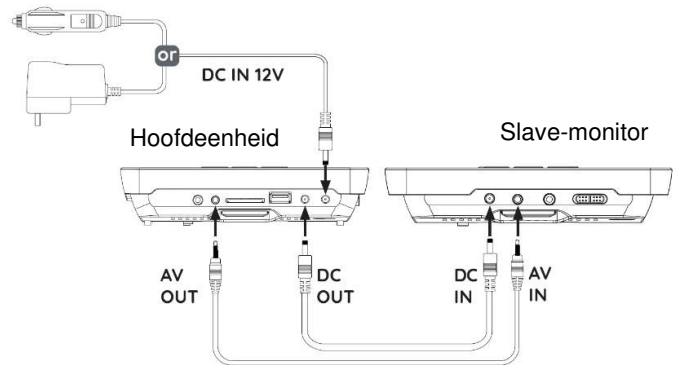

ON/OFF SCHAKELAAR

Zet de hoofdeenheid AAN met de “**ON / OFF**”-schakelaar op de bovenkant en de slave-monitor met de “**OFF/ON**”-schakelaar aan de rechterzijde.

Vermijd onbedoelde ontlading van de ingebouwde batterij door de “**ON / OFF**”-schakelaar naar de uit-stand te schuiven wanneer het apparaat niet wordt gebruikt.

ERP-energiebeheer

Het apparaat schakelt na 20 minuten automatisch over naar stand-by als er geen weergave plaatsvindt. Schakel het apparaat uit en weer in om het terug weer in te schakelen.

BRON SELECTEREN

Plaats een schijf, USB of kaart correct in de hoofdeenheid.

Druk op “**USB/CARD**” om de dvd-, USB- of kaartfunctie te selecteren, wacht op het inlezen en start het afspelen met **▶**.

VOLUMEREGELING

Druk op de knop “**VOL -**” / “**VOL +**” op het apparaat of op “**◀-**” / “**▶+**” op de afstandsbediening om het volume te regelen.

GELUID UIT

Druk op de “**🔇**”-toets om het volume uit te schakelen. Druk nogmaals op de toets om het geluid terug in te schakelen.

DVD INSTELMENU

Druk in de DVD-modus op de toets '**SETUP**' om naar het setup-menu te gaan.

Gebruik de cursor-toetsen "▲▼◀▶" om het gewenste item te selecteren. Druk ter bevestiging op "OK"

Druk zodra u klaar bent met de instellingen terug op '**SETUP**' om terug te keren naar het normale display. De volgende menu-items kunnen veranderd worden:

- **GENERAL SETUP PAGE**
- **AUDIO SETUP PAGE**
- **PANEL QUALITY SETUP PAGE**
- **PREFERENCE PAGE**

GENERAL SETUP PAGE

- TV DISPLAY:** Pas hier het beeldformaat aan (4:3 normaal PS, 4:3 normaal LB of 16:9 breed).
- ANGLE MARK:** U kunt uit verschillende camerahoeken kiezen wanneer de film deze functie ondersteunt.
- OSD LANG:** Kies hier de gewenste taal voor schermweergave
- SCREEN SAVER** Wanneer ingesteld op AAN, verschijnt de schermbeveiliging na een bepaalde tijd in de PAUZE- of STOP-modus.
- LAST MEMORY** Wanneer ingesteld op AAN, onthoudt het apparaat het punt waar het afspelen de laatste keer was gestopt. Het apparaat zal het afspelen hervatten vanaf het laatste afspeelpunt.
- MP3 LYRIC** Als u de songtekst van een track wilt weergeven, laad dan de songtekst en muziek met dezelfde naam op een USB- of geheugenkaart voordat u deze functie gebruikt.
Kies een MP3-bestand. Download de bijbehorende songtekst met de extensie ".lrc" via het internet of maak deze met de songtekstbestandseditor (niet inbegrepen).
Hernoem het songtekstbestand. Zorg ervoor dat het songtekstbestand en muziekbestand dezelfde naam hebben.

AUDIO SETUP PAGE

Gebruik het audiomenu om de audio-instelling van de dvd te veranderen.

- DOWN MIX** Downmix instellen op LT/RT of stereo.
- DUAL MONO** Instellen op stereo, L-mono, R-mono of mix-mono.
- DYNAMIC** Volledig 3/4, 1/2, 1/4, UIT

PANEL QUALITY SETUP PAGE

Gebruik het videomenu om de weergave-eigenschappen van de dvd te veranderen.

- SHARPNESS** De scherpte van het scherm aanpassen.
- BRIGHTNESS** De helderheid van het scherm aanpassen.
- CONTRAST** Het contrast van het scherm aanpassen.
- SATURATION** De verzadiging van het scherm aanpassen.
- HUE** De tint van het scherm aanpassen.
- ASPECT RATIO** De paneelweergave instellen op 16:9 of 4:3

PREFERENCE PAGE (de instelling is alleen beschikbaar wanneer het apparaat geen media bevat.)

Gebruik het voorkeurmenu om de standaard dvd-instellingen aan te passen.

| | |
|------------------|--|
| TV TYPE | Het tv-type instellen op PAL, AUTO of NTSC. |
| AUDIO | De standaard audiotaal instellen. [Ondertiteling] De ondertitelingstaal instellen. |
| SUBTITLE | De ondertitelingsfunctie in-/uitschakelen |
| DISC MENU | De schijfmenutaal instellen. |
| DEFAULT | De draagbare dvd-speler resetten naar de standaard fabrieksinstellingen voorbij de maximale uitgang van de luidspreker bij de verwerking van geluidseffecten.) |

SLAVE-MONITORINSTELLINGEN

Druk op "**MENU**" op de slave-eenheid om het menu te openen.

Druk meerdere keren op "**MENU**" om te kiezen uit: **PICTURE; VOLUME; OPTION; SYSTEM**

De volgende opties kunnen worden veranderd met de "← / →"-knoppen:

PICTURE: BRIGHT; CONTRAST; COLOR; LANGUAGE

Beeld helder; contrast; kleur; taal

VOLUME: default Volume

Volume standaard volume

OPTION: RESET; ZOOM

Optie reset; beeldformaat

SYSTEM: S-ROLOC

Systeem kleurensysteem

De waarden kunnen worden veranderd met "**VOL -**" of "**VOL +**" indien nodig.

AV OUT

U kunt het apparaat aansluiten op een extern apparaat (zoals een tv, projector, enz.) om inhoud op dat apparaat te bekijken.

1. Steek de plug van de meegeleverde AV-kabel in de '**AV-OUT**' van het apparaat en de 3 RCA-stekkers van de kabel in het externe apparaat. Beschikt het apparaat niet over deze aansluitingen, dan vindt u geschikte adapters in de vakhandel.
2. Schakel het aangesloten apparaat op de overeenkomstige ingang en start de weergave op het apparaat.

HOOFDTELEFOON

U heeft de mogelijkheid om een koptelefoon op het apparaat aan te sluiten. Sluit de hoofdtelefoon aan op de 3,5 mm hoofdtelefoonuitgang aan de rechterzijde van het apparaat. Het geluid via de ingebouwde luidsprekers is uitgeschakeld.



Luister nooit langdurig op hoge volumenniveaus, om mogelijke gehoorbeschadiging te voorkomen.

PROBLEEMOPLOSSING

WAARSCHUWING: Controleer a.u.b. de volgende oplossingen voordat u contact opneemt met de klantendienst. Gevaar voor een elektrische schok. Verwijder nooit de behuizing van het product. Probeer het product nooit zelf te repareren, anders komt de garantie te vervallen.

| | |
|--|---|
| Geen reactie op de afstandsbediening | <ul style="list-style-type: none"> • Breng de batterijen juist in. • Richt de afstandsbediening op de IR-sensor op het voorpaneel van dit product. (gebruik het binnen 5 meter en 30 graden) • Plaats nieuwe batterijen in de afstandsbediening. |
| Geen beeld/geluid | <ul style="list-style-type: none"> • Zorg ervoor dat de aansluiting correct is uitgevoerd, het volume niet te laag is ingesteld, de audio-ontvanger of tv normaal werkt en de audio-instellingen correct zijn. |
| Geen beeld bij AV-aansluiting | <ul style="list-style-type: none"> • Als deze speler via een AV-kabel is aangesloten op een ongeautoriseerd weergave-apparaat, wordt het audio-/videosignaal mogelijk niet weergegeven • Controleer of de AV-kabel defect is. Vervang de AV-kabel als deze defect of beschadigd is. |
| Audiosignaal wordt niet afgespeeld op de tv | <ul style="list-style-type: none"> • Zorg ervoor dat de audiokabels zijn aangesloten op de audio-ingang van de tv • Wijs de audio-ingang van de tv toe aan de corresponderende video-ingang. Zie de gebruikshandleiding van de tv voor meer informatie. |
| Schijf kan niet worden afgespeeld | <ul style="list-style-type: none"> • Maak de laser en schijf schoon met alcohol • Onze dvd-speler ondersteunt geen illegale Blu-Ray. |
| Gegevensbestanden kunnen niet worden afgespeeld of gelezen | <ul style="list-style-type: none"> • Zorg ervoor dat het gegevensbestand was opgenomen in het standaard UDF-, ISO9660- of JOLIET-formaat. • Zorg ervoor dat JPEG-bestanden de extensie jpg, JPG, jpeg of JPEG hebben. • Zorg ervoor dat de opslagcapaciteit van uw USB-drive of SD-kaart niet groter is dan 32GB. • Zorg ervoor dat de videoresolutie niet hoger is dan 720p. |

De huidige gebruikshandleiding kan worden gedownload van www.soundmaster.de
 Technische veranderingen en drukfouten voorbehouden.
 Auteursrecht van Woerlein GmbH, 90556 Cadolzburg,
www.soundmaster.de

Duplicatie alleen met de toestemming van Woerlein GmbH



PROTEZIONE AMBIENTALE

Non smaltire il presente prodotto tra i normali rifiuti domestici al termine del suo ciclo di vita. Portarlo invece ad un centro specializzato nel riciclo di materiale elettrico e dispositivi elettronici. Quest'obbligo è indicato dal simbolo di riciclo presente sul prodotto, sul manuale di istruzioni o sulla confezione.

I materiali sono riciclabili secondo la loro etichettatura.

Riutilizzando materiali o altre forme di riciclaggio di vecchi dispositivi e imballaggi, dai un contributo importante alla protezione del nostro ambiente. Se necessario, rimuovere gratuitamente le batterie e i dati personali prima dello smaltimento e chiedere all'autorità locale informazioni sul punto di smaltimento responsabile.

| | | |
|--|-------------------|--|
| | ATTENZIONE | |
| Rischio di scosse elettriche Non aprire il dispositivo! | | |
| Cautela: Per ridurre il rischio di scosse elettriche, non rimuovere la copertura (o il retro). Il prodotto non contiene componenti riparabili. Affidare le riparazioni esclusivamente a personale qualificato. | | |



Tale simbolo indica la presenza all'interno dell'apparecchio di componenti che generano tensione elettrica a livelli pericolosi, capaci di produrre scosse elettriche.



Tale simbolo indica la presenza di importanti istruzioni di utilizzo e manutenzione del prodotto.



Le batterie usate sono rifiuti pericolosi e NON devono essere smaltite assieme agli altri rifiuti domestici! Infatti, ogni consumatore è **obbligato a norma di legge** a restituire **tutte le batterie** ai centri di riciclaggio ecosostenibile – indipendentemente

dalla presenza nelle batterie di sostanze più o meno dannose*). **Le batterie usate possono essere consegnate in maniera completamente gratuita ai centri di raccolta pubblica o al proprio rivenditore.**

Riportare le batterie solo quando esse sono completamente scariche.

*) indicate dai simboli Cd = cadmio, Hg = mercurio, Pb = piombo

**AVVERTENZA****NON INGERIRE LA BATTERIA, RISCHIO DI USTIONI DA SOSTANZE CHIMICHE**

Il presente prodotto contiene una batteria a bottone. In caso di ingestione della batteria a bottone, diverse ustioni da sostanze chimiche piuttosto gravi potrebbero verificarsi in sole 2 ore con il rischio di decesso.

Tenere lontane dalla portata dei bambini le batterie usate e nuove. Se il vano batteria non si chiude correttamente, non utilizzare più il prodotto tenendolo lontano dalla portata dei bambini.

In caso di ingestione o posizionamento della batteria a bottone all'interno di una qualsiasi parte del corpo, rivolgersi immediatamente a un medico.



ATTENZIONE – IL DISPOSITIVO PUÒ EMETTERE RADIAZIONI LASER INVISIBILI, IN CASO DI APERTURA DEL COPERCHIO O RIMOZIONE DEL BLOCCO DI PROTEZIONE. EVITARE L'ESPOSIZIONE ALLE EMISSIONI LASER.



Per evitare possibili danni all'udito, non ascoltare musica ad alto volume per un periodo di tempo prolungato.

- Usare il dispositivo esclusivamente al chiuso, in ambienti asciutti. Proteggere il dispositivo dall'umidità.
- Non aprire l'unità. **RISCHIO DI SCOSSE ELETTRICHE!** Affidare l'apertura dell'apparecchio e le riparazioni esclusivamente a personale qualificato.
- Collegare il presente dispositivo esclusivamente ad una presa a muro ben installata e dotata di messa a terra. Accertarsi che la tensione di alimentazione corrisponda a quella nominale riportata sulla targa del prodotto.
- Tenere il cavo di alimentazione lontano da fonti di umidità durante il funzionamento. Non ostruire o danneggiare il cavo di alimentazione in alcun modo.
- Avvisi per la disconnessione del dispositivo: La spina di alimentazione serve per la connessione del dispositivo alla rete elettrica, quindi tenerla sempre in posizione facilmente accessibile.
- Se il cavo o la spina di alimentazione sono danneggiati in qualunque modo, farli sostituire immediatamente presso un centro di assistenza autorizzato.
- In caso di temporali, disconnettere immediatamente il dispositivo dalla rete elettrica.
- Il dispositivo può essere utilizzato dai bambini, solo sotto il controllo dei genitori.
- Per la pulizia dell'apparecchio, servirsi esclusivamente di un panno asciutto.
- **NON USARE DETERGENTI o PANNI ABRASIVI!**
- Installare il dispositivo in un ambiente dotato di sufficiente ventilazione, per evitare problemi di surriscaldamento.
- Non ostruire le aperture di ventilazione!
- La libera circolazione dell'aria potrebbe essere ostacolata, ostruendo le feritoie di ventilazione con oggetti, quali giornali, tovaglie o tende ecc.
- Tenere l'apparecchio lontano da schizzi o zampilli, evitando di appoggiare sopra di esso oggetti contenenti liquidi, ad esempio tazze.
- L'unità non deve essere esposta direttamente alla luce solare o altre fonti di calore, né conservata in ambienti eccessivamente freddi, umidi, polverosi o soggetti ad urti e vibrazioni.
- Non tentare di applicare cavi, spine o altri oggetti all'unità, né tentare di aprirla.
- Installare il dispositivo in una posizione sicura e non soggetta a vibrazioni.
- Non appoggiare sul dispositivo fonti di fiamme libere, ad esempio candele accese.
- Installare l'apparecchio lontano da computer o unità a microonde, che potrebbero causare interferenze alla ricezione radio.
- Non tentare di aprire o riparare l'unità. Tale operazione espone l'utente a rischio di lesioni e rende nulla la garanzia del prodotto. Per le riparazioni affidarsi esclusivamente a personale / centri di assistenza autorizzati.
- Il dispositivo è dotato di una fonte di emissioni laser di Classe 1. Evitare di esporsi direttamente all'emissione dei fasci laser, che potrebbero causare danni agli occhi.
- Usare esclusivamente batterie prive di mercurio e cadmio.
- Le batterie non devono essere esposte direttamente a fonti di calore, quali luce solare, fiamme libere o simili.
- Le batterie usate sono rifiuti pericolosi e NON devono essere smaltite assieme agli altri rifiuti domestici!!! Portare invece le batterie vecchie al proprio rivenditore o in appositi centri di raccolta locali.
- Tenere le batterie fuori della portata dei bambini. I bambini potrebbero infatti correre il rischio di ingerirle. Consultare immediatamente un medico in caso di ingestione di batterie.
- Controllare regolarmente che le batterie del proprio apparecchio non abbiano perdite.
- L'apparato è concepito per l'uso in zone con climi temperati; non è adatto all'uso in paesi con climi tropicali.

GUIDA DI AVVIO RAPIDO

1 Collegare la sorgente di alimentazione

2 Premere il pulsante "OPEN"

3 Aprire il coperchio del disco

4 Inserire il disco

5 Chiudere il coperchio del disco

6 Spostare il tasto "ON/OFF" in posizione ON

per avviare la lettura del disco.
Attendere che la lettura venga completata.
Il disco verrà riprodotto correttamente.

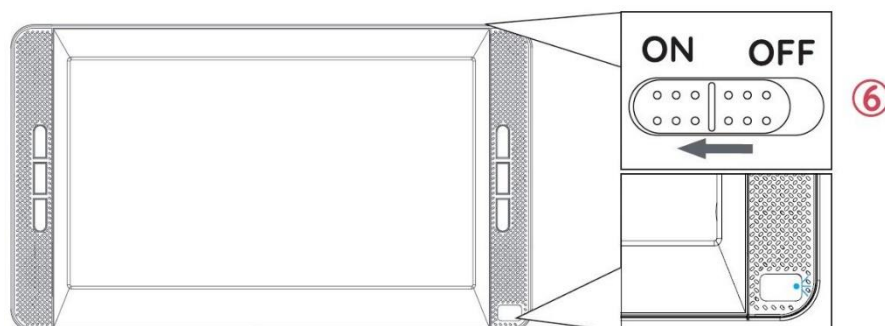
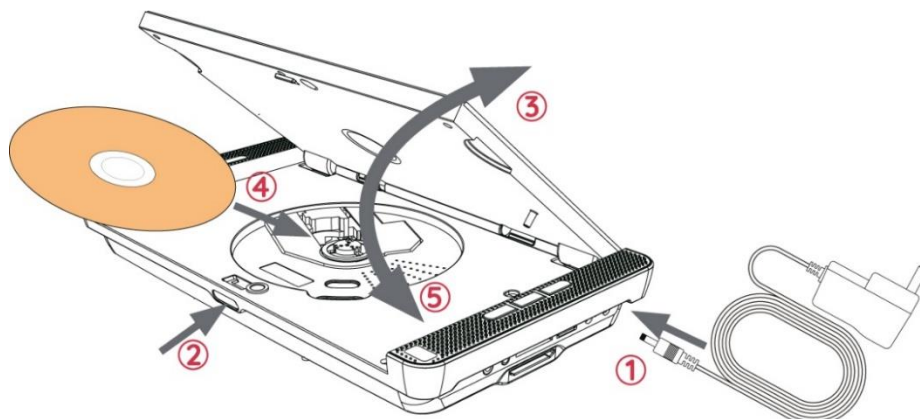

UNITÀ PRINCIPALE

- | | | |
|---|-------|---|
| A | VOL + | Regola il livello del volume |
| B | VOL - | |
| C | ■ | Interrompe la riproduzione |
| D | ⏮ | Riproduce il capitolo/titolo/traccia precedente |
| E | ⏭ | e successivo |
| F | ⏸ | Avvia e sospende la riproduzione |
| G | | Indicatore di funzionamento, carica e sensore del telecomando |



MONITOR SECONDARIO

- | | | |
|---|--------|---------------------------------|
| A | VOL + | Regola il livello del volume |
| B | VOL - | |
| C | MUTE | Attiva/disattiva l'altoparlante |
| D | OFF/ON | Interruttore OFF/ON |
| E | ⇒ | Seleziona le opzioni di menu |
| F | MENU | Apri il menu delle impostazioni |
| G | ⇐ | Seleziona le opzioni di menu |

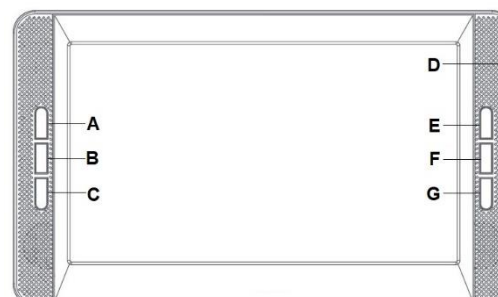

INSTALLAZIONE DELLA STAFFA SUL POGGIATESTA DELL'AUTO

- 1 Installare la staffa nel foro per vite sul retro del lettore DVD
- 2 Allentare le viti sul lato della staffa e fissare la staffa ai due montanti sotto il poggiatesta.
- 3 Se necessario, regolare l'inclinazione dell'unità

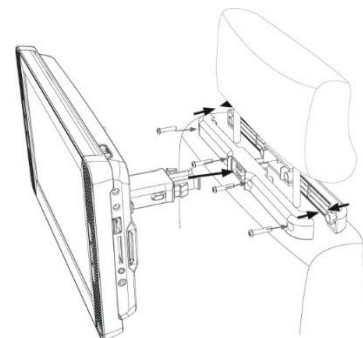

TELECOMANDO

- 1 Per accendere / mettere in standby
- 2 Per abbassare il volume
- 3 Per selezionare/inserire fotogramma per fotogramma
Per selezionare premere ▲; ▼; ◀; ▶; quindi premere **OK**
Premere ◀ / ▶ per vedere il fotogramma successivo/precedente durante la pausa
- 4 **SETUP** per aprire il menu di configurazione (tranne in modalità AV)
- 5 **AUDIO** per commutare il canale da sinistra a destra
- 6 Per riprodurre o mettere in pausa la riproduzione audio o video
- 7 Per interrompere la riproduzione audio, video o foto
- 8 **A-B** per impostare il punto A e B per la riproduzione in loop
- 9 **ZOOM** premere ripetutamente per uno zoom 2x, 3x, 4x, 1/2, 1/3
- 10 **REPEAT** per ripetere il disco caricato
- 11 **SUBTITLE** per abilitare i sottotitoli
- 12 **USB/CARD** per selezionare la modalità DVD, USB e scheda
- 13 Per disattivare l'audio
- 14 Per alzare il volume
- 15 **MENU** per aprire il menu principale del DVD
- 16 ◀▶ Per andare avanti/Indietro veloce
- 17 ◀▶ Per riprodurre il capitolo/titolo/traccia successivo
- 18 **SLOW** premere ripetutamente per una riproduzione 1/2, 1/4; 1/8 o 1/16
- 19 **DISPLAY** per accendere o spegnere lo schermo LCD principale

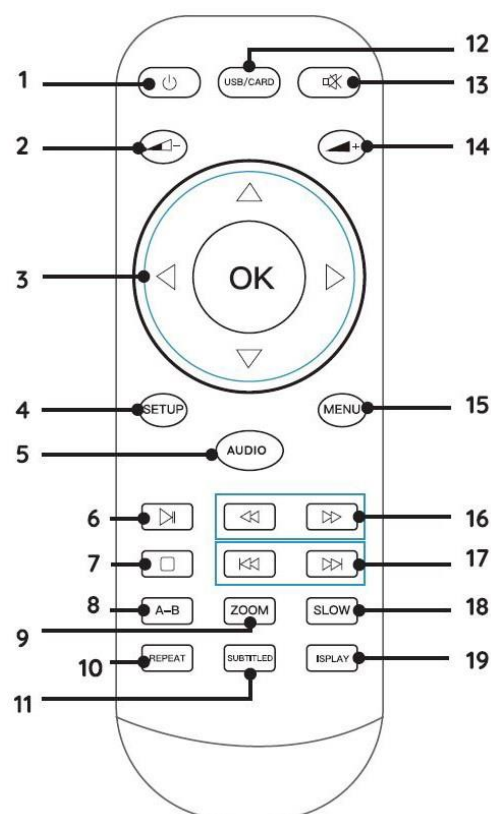

INSTALLAZIONE DELLA BATTERIA

1. Rimuovere il coperchio del vano batteria sul retro del telecomando.
2. Inserire nell'apposito vano due batterie AAA rispettando la polarità corretta (vedere indicazioni all'interno del vano batterie).
3. Riposizionare il coperchio dell'apposito vano.

CONTENUTO DELLA CONFEZIONE

- Unità principale e unità secondaria
- Adattatore CA
- 2 cuffie
- Cavo di collegamento AV/CC
- 2 staffe per poggiatesta
- Telecomando
- Adattatore 12 V per auto
- Cavo audio-/video
- Manuale di istruzioni

FUNZIONAMENTO DI BASE

Utilizzare solo l'adattatore di alimentazione/adattatore per auto fornito in dotazione!

Assicurarsi che la tensione elettrica della rete domestica corrisponda a quella indicata sulla targhetta dell'adattatore CA.

Collegare l'adattatore CA al lato destro del dispositivo e a una presa elettrica.

L'indicatore di ricarica sull'apparecchio si accende:

LED rosso acceso: la batteria si sta caricando.

LED verde acceso: la batteria è completamente carica

Collegare il monitor secondario come mostrato in figura.

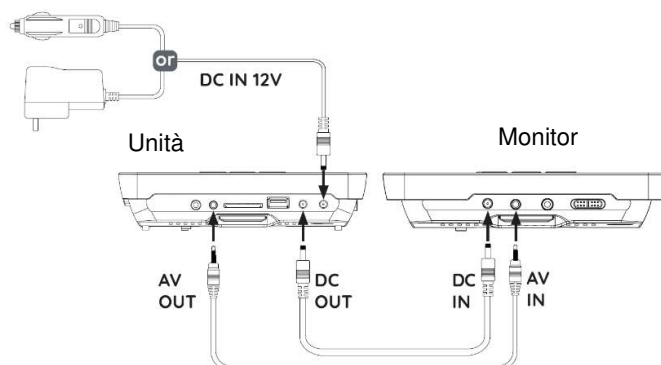

INTERRUTTORE ON/OFF

Accendere l'unità principale tramite l'interruttore "ON / OFF" sul lato superiore e il monitor secondario tramite l'interruttore "ON / OFF" sul lato destro.

Per evitare lo scaricamento accidentale della batteria integrata, far scorrere l'interruttore "ON / OFF" in posizione OFF quando il dispositivo non è in uso.

Direttiva ERP per l'efficienza energetica

L'apparecchio passa automaticamente in stand-by dopo 20 minuti in caso di mancata riproduzione. Per riattivare il dispositivo, spegnere e riaccendere l'apparecchio.

SELEZIONE DELLA SORGENTE

Installare correttamente il disco, l'unità USB o la scheda nell'unità principale.

Premere "USB/CARD" per selezionare la funzionalità DVD, USB o scheda, quindi attendere la lettura e avviare la riproduzione premendo ►.

REGOLAZIONE DEL VOLUME

Premere il pulsante "VOL -" / "VOL +" sull'unità oppure "◀- / ▶+" sul telecomando per regolare il volume.

DISATTIVAZIONE DELL'AUDIO

Premere il pulsante "⊗" per disattivare il volume. Premere nuovamente il medesimo pulsante per riattivare il volume.

MENU DEL SETUP DVD

In modalità DVD, premere il pulsante “**SETUP**” per entrare nell’apposito menu.

Usare i pulsanti del cursore “▲▼◀▶” per selezionare la voce preferita. Premere “**OK**” per confermare

Una volta completata la suddetta impostazione, premere nuovamente “**SETUP**” per ritornare alla visualizzazione normale. È possibile modificare le seguenti opzioni del menu:

- **GENERAL SETUP PAGE**
- **AUDIO SETUP PAGE**
- **PANEL QUALITY SETUP PAGE**
- **PREFERENCE PAGE**

GENERAL SETUP PAGE

- TV DISPLAY:** Regolazione del formato di visualizzazione (4:3 PS Normale, 4:3 LB Normale o 16:9 Ampio).
- ANGLE MARK:** È possibile scegliere diverse angolazioni della telecamera quando il film supporta tale funzione.
- OSD LANG:** Consente di selezionare la lingua preferita di visualizzazione dello schermo
- SCREEN SAVER** Se impostata su ON, lo screen saver viene visualizzato dopo un determinato tempo in modalità PAUSE o STOP.
- LAST MEMORY** Se impostata su ON, l’unità memorizza la durata dell’ultima riproduzione L’unità avvierà nuovamente la riproduzione dall’ultima posizione di riproduzione.
- MP3 LYRIC** Se si desidera visualizzare il testo di una canzone, caricare testo e musica con lo stesso nome in una unità USB o scheda di memoria prima di eseguire questa funzione.
Scegliere il file MP3. Scaricare il testo corrispondente con l’estensione “.lrc” da Internet oppure crearlo con l’editor di file di testi (non incluso). Rinominare il file del testo. Assicurarsi che il nome del file del testo sia lo stesso del nome del file musicale.

AUDIO SETUP PAGE

Il menu audio consente di modificare la configurazione audio del DVD.

- DOWN MIX** Per impostare il mix in modalità LT/RT, Stereo.
- DUAL MONO** Per impostare la modalità Stereo, L-Mono, R-Mono o Mix-Mono.
- DYNAMIC** Completo 3/4, 1/2, 1/4, OFF

PANEL QUALITY SETUP PAGE

Il menu video consente di modificare le proprietà di visualizzazione del DVD.

- SHARPNESS** Per regolare la nitidezza dello schermo.
- BRIGHTNESS** Per regolare la luminosità dello schermo.
- CONTRAST** Per regolare il contrasto dello schermo.
- SATURATION** Per regolare la saturazione dello schermo.
- HUE** Per regolare la tonalità dello schermo.
- ASPECT RATIO** Per impostare la visualizzazione a 16:9 o 4:3

PREFERENCE PAGE (L'impostazione è disponibile solo quando all'interno dell'unità non è presente alcun supporto).

L'opzione di menu delle preferenze consente di regolare le impostazioni predefinite del disco DVD.

| | |
|------------------|---|
| TV TYPE | Per impostare il Tipo TV su PAL, AUTO o NTSC. |
| AUDIO | Per impostare la lingua predefinita dell'audio. [Subtitle] Per impostare la lingua dei sottotitoli. |
| SUBTITLE | Per attivare/disattivare la funzione sottotitoli |
| DISC MENU | Per impostare la lingua dei menu del disco. |
| DEFAULT | Per ripristinare le impostazioni di fabbrica del DVD oltre all'uscita massima dell'altoparlante nell'elaborazione degli effetti sonori. |

IMPOSTAZIONI DEL MONITOR SECONDARIO

Premere "**MENU**" sull'unità secondaria per aprire il menu.

Premere ripetutamente "**MENU**" per alternare tra: **PICTURE; VOLUME; OPTION; SYSTEM**

Le seguenti opzioni possono essere cambiate con i pulsanti "← / →":

PICTURE: BRIGHT; CONTRAST; COLOR; LANGUAGE

Immagine luminosità, contrasto, colore, lingua

VOLUME: default Volume

Volume Volume predefinito

OPTION: RESET; ZOOM

Opzione reimpostazione, formato immagine

SYSTEM: S-ROLOC

Sistema colore di sistema

I valori possono essere modificati tramite i pulsanti "**VOL -**" o "**VOL +**" quando necessario.

USCITA AV

È possibile collegare il dispositivo a un apparecchio esterno (come un televisore, un proiettore, ecc.) per visualizzarne i contenuti.

1. Inserire la spina del cavo AV in dotazione nella presa "**AV-OUT**" dell'apparecchio; inserire altresì le 3 spine RCA del cavo nel dispositivo esterno. Se l'apparecchio non dispone di questi collegamenti, è possibile trovare gli adattatori corrispondenti nei negozi specializzati.
2. Commutare l'apparecchio collegato all'ingresso corrispondente e avviare la riproduzione sull'apparecchio.

CUFFIE

È possibile collegare le cuffie all'apparecchio. Collegare le cuffie al jack per cuffie da 3,5 mm sul lato destro dell'unità.

Verranno disattivati gli altoparlanti integrati.



Per evitare possibili danni all'udito, non ascoltare musica ad alto volume per un periodo di tempo prolungato.

RISOLUZIONE DEI PROBLEMI

ATTENZIONE: Prima di richiedere l'assistenza post-vendita, verificare questa possibile risoluzione. Rischio di scosse elettriche. Non rimuovere mai l'involucro del prodotto. Per mantenere la validità della garanzia, non tentare mai di riparare il prodotto da soli.

| | |
|--|---|
| Nessuna reazione al telecomando | <ul style="list-style-type: none"> • Inserire correttamente le batterie. • Puntare il telecomando verso il sensore IR situato sul pannello anteriore del prodotto (entro 5 metri e un massimo di 30 gradi di inclinazione). • Inserire le nuove batterie nel telecomando. |
| Nessuna immagine/suono | <ul style="list-style-type: none"> • Assicurarsi che la connessione sia buona, che il volume non sia troppo basso, che il ricevitore audio o la TV funzionino normalmente e che l'impostazione dell'audio sia corretta. |
| Nessuna immagine sulla connessione AV | <ul style="list-style-type: none"> • Se il lettore è collegato a un dispositivo di visualizzazione non autorizzato tramite un cavo AV, il segnale audio/video potrebbe non essere visualizzato • Controllare se il cavo AV è difettoso. Se è difettoso o danneggiato, sostituirlo. |
| Il segnale audio non viene riprodotto sul televisore | <ul style="list-style-type: none"> • Assicurarsi che i cavi audio siano collegati all'ingresso audio del televisore • Assegnare l'ingresso audio del televisore all'ingresso video corrispondente. Consultare il manuale utente del televisore per maggiori dettagli. |
| Impossibile riprodurre il disco | <ul style="list-style-type: none"> • Pulire il laser e i dischi con alcol • Il lettore DVD non supporta dischi Blu Ray e piratati. |
| Impossibile riprodurre o leggere i file di dati | <ul style="list-style-type: none"> • Assicurarsi che il file di dati sia stato registrato nel formato standard UDF, ISO9660 o JOLIET. • Assicurarsi che l'estensione del file JPEG sia jpg, JPG, jpeg o JPEG. • Assicurarsi che l'unità USB o la scheda SD non abbiano una capacità di archiviazione superiore a 32 GB. • Assicurarsi che la risoluzione video non superi 720p. |

L'attuale manuale di istruzioni può essere scaricato dal sito www.soundmaster.de

Ci riserviamo eventuali errori di stampa e modifiche tecniche.

Copyright di Woerlein GmbH, 90556 Cadolzburg, www.soundmaster.de

Riproduzione possibile solo con il permesso di Woerlein GmbH



OCHRANA ŽIVOTNÍHO PROSTŘEDÍ



Nelikvidujte tento výrobek na konci jeho životního cyklu spolu s běžným domovním odpadem. Odevzdejte jej ve sběrném dvoře pro recyklaci elektrických a elektronických zařízení. Tento význam má symbol na výrobku, návodu k použití nebo na balení.

Materiály jsou recyklovatelné podle jejich označení. Opětovným použitím materiálů nebo jinými formami recyklace starých zařízení a obalů významně přispíváte k ochraně našeho životního prostředí. V případě potřeby před bezplatnou likvidací vyjměte baterie a osobní údaje a zeptejte se místních úřadů na odpovědné místo pro likvidaci..

| | | |
|---|-----------------|--|
| | VAROVÁNÍ | |
| Nebezpečí úrazu elektrickým proudem. Neotevírejte! | | |
| Upozornění: Nesnímejte kryt (ani zadní část), abyste snížili nebezpečí úrazu elektrickým proudem. Uvnitř nejsou žádné díly, které by mohl uživatel opravit sám. Opravy svěřte kvalifikovaným servisním pracovníkům. | | |



Tento symbol značí přítomnost nebezpečného napětí uvnitř krytu, které je dostatečně vysoké, aby představovalo nebezpečí úrazu elektrickým proudem.



Tento symbol značí, že k zařízení jsou k dispozici pokyny k obsluze a údržbě.



Použité baterie představují nebezpečný odpad a NESMÍ být likvidovány spolu s domovním odpadem! Jako spotřebitelé jste z právního hlediska povinni odevzdat všechny baterie

k zajištění ekologicky šetrné recyklace – bez ohledu na to, zda baterie obsahují škodlivé látky či nikoli*.

Odevzdejte baterie zdarma v místním veřejném sběrném dvoře nebo v obchodech, které příslušný druh baterií prodávají.

Odevzdávejte pouze zcela vybité baterie.

* Označení Cd = kadmium, Hg = rtuť, Pb = olovo

| | |
|---|-----------------|
| | VAROVÁNÍ |
| BATERIE NEPOLYKEJTE, HROZÍ RIZIKO CHEMICKÉHO POPÁLENÍ | |
| Tento produkt obsahuje knoflíkovou baterii. Knoflíkové baterie mohou v případě spolknutí za pouhé 2 hodiny způsobit těžké vnitřní popáleniny a dokonce smrt. | |
| Nové a použité baterie uchovávejte mimo dosah dětí. Pokud nelze prostor pro baterie bezpečně uzavřít, přestaňte produkt používat a uchovávejte jej mimo dosah dětí. | |
| Pokud si myslíte, že došlo ke spolknutí baterií nebo jejich vložení do jakékoli části těla, okamžitě vyhledejte lékařskou pomoc. | |

| | |
|--|---|
| | UPOZORNĚNÍ – PŘI OTEVŘENÍ KRYTU NEBO STISKNUTÍ BEZPEČNOSTNÍHO ODPOJOVAČE DOCHÁZÍ K NEVIDITELNÉMU LASEROVÉMU ZÁŘENÍ. NEVYSTAVUJTE SE LASEROVÉMU PAPSRSKU. |
|--|---|

| | |
|--|---|
| | Neposlouchejte po delší dobu s vysokou hlasitostí, abyste zabránili možnému poškození sluchu. |
|--|---|

- Používejte zařízení pouze v suchém vnitřním prostředí.
- Chraňte zařízení před vlhkostí.
- Zařízení neotevírejte. **NEBEZPEČÍ ÚRAZU ELEKTRICKÝM PROUDEM!** Otevření a opravy svěřte kvalifikovaným servisním pracovníkům.

- Zařízení připojujte pouze ke správně namontované a uzemněné nástěnné zásuvce. Zkontrolujte, zda napětí odpovídá technickým údajům uvedeným na typovém štítku.
- Zajistěte, aby síťový kabel zůstal během provozu suchý. Síťový kabel nepřiskřípněte ani jiným způsobem nepoškozujte.
- Varování pro odpojování zařízení: Síťová zástrčka se používá jako připojení, měla by proto zůstat vždy přístupná.
- Poškozený síťový kabel nebo zástrčku je nutné nechat ihned vyměnit v autorizovaném servisním středisku.
- Dochází-li k bleskům, zařízení ihned odpojte od síťového napájení.
- Děti by měly zařízení používat pod dohledem rodičů.
- Zařízení čistěte pouze suchým hadříkem.
- **NEPOUŽÍVEJTE ČISTICÍ PROSTŘEDKY ani ABRAZIVNÍ TKANINY!**
- Zařízení umístěte na místo s dostatečnou ventilací, aby nedocházelo k přehřívání.
- Nezakrývejte ventilační otvory!
- Ventilační otvory by neměly být zablokovány předměty, jako jsou noviny, ubrusy, záclony apod.
- Zařízení by nemělo být vystaveno kapající ani stříkající vodě a neměly by se na něj pokládat předměty s tekutinami, jako jsou vázy.
- Zařízení by nemělo být vystaveno přímému slunečnímu záření, příliš vysokým ani příliš nízkým teplotám, vlhkosti, vibracím ani by nemělo být umístěno v prašném prostředí.
- Do ventilačních otvorů ani jiných otvorů zařízení se nikdy nepokoušejte vložit dráty, špendlíky ani jiné předměty.
- Umístěte zařízení na bezpečné místo bez vibrací.
- Na zařízení by se neměly pokládat zdroje otevřeného ohně jako například hořící svíčky.
- Umístěte zařízení co nejdále od počítačů a mikrovlnných trub. V opačném případě by mohlo docházet k rušení příjmu rádiového signálu.
- Neotevírejte ani neopravujte kryt. Není to bezpečné a došlo by k porušení platnosti záruky. Opravy smí provádět pouze autorizované servisní/zákaznické středisko.
- Zařízení je vybaveno „laserovým zařízením třídy 1“. Nevystavujte se laserovému paprsku, protože by mohlo dojít ke zranění očí.
- Používejte pouze baterie neobsahující rtuť ani kadmium.
- Baterii by neměly být vystaveny působení nadměrného tepla, jako je sluneční záření, oheň apod.
- Použité baterie představují nebezpečný odpad a NESMÍ být likvidovány spolu s domovním odpadem!!! Vraťte baterie svému prodejci nebo je odevzdejte v místním sběrném dvoře.
- Udržujte baterie mimo dosah dětí. Děti by mohly baterie spolknout. Pokud došlo ke spolknutí baterie, okamžitě vyhledejte lékařskou pomoc.
- Baterie pravidelně kontrolujte, zda nedochází k úniku kapaliny.
- Toto zařízení je určeno k používání v mírném klimatu. Není vhodné pro používání v zemích s tropickým klimatem.

STRUČNÁ PŘÍRUČKA

1 Připojte zdroj napájení.

2 Stiskněte tlačítko „OPEN“.

3 Otevřete kryt disku.

4 Vložte disk.

5 Zavřete kryt disku.

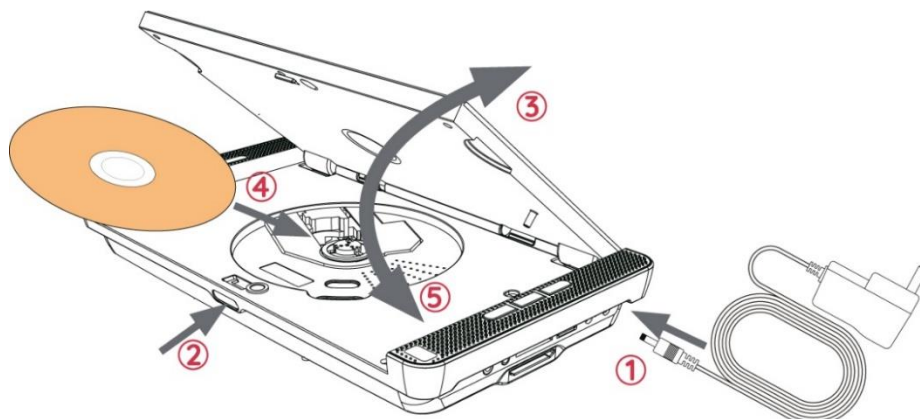

6 Přesuňte tlačítko „ON/OFF“ do polohy ON.
Přehrávač čte disk.
Počkejte, než bude čtení dokončeno.
Disk se bude úspěšně přehrávat.

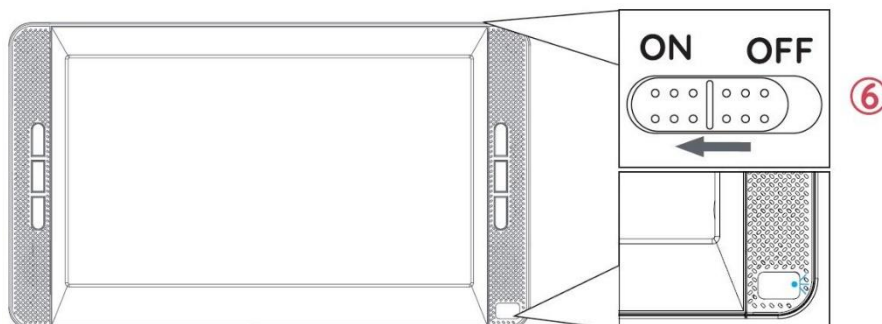

HLAVNÍ JEDNOTKA

| | | |
|---|------|---|
| A | VOL+ | Úprava úrovně hlasitosti |
| B | VOL- | |
| C | ■ | Zastavení přehrávání |
| D | ⏮ | Přehrávání předchozí nebo |
| E | ⏭ | další kapitoly/titulu/stopy |
| F | ⏩ | Spuštění a pozastavení přehrávání |
| G | | Indikátor provozu a nabíjení a senzor pro dálkový ovladač |



VEDLEJŠÍ MONITOR

| | | |
|---|--------|------------------------------|
| A | VOL+ | Úprava úrovně hlasitosti |
| B | VOL- | |
| C | MUTE | Zapnutí/vypnutí reproduktoru |
| D | OFF/ON | Přepínač OFF/ON |
| E | ⇒ | Výběr možností nabídky |
| F | MENU | Otevření nabídky nastavení |
| G | ⇐ | Výběr možností nabídky |



MONTÁŽ RÁMU NA HLAVOVOU OPĚRKU V AUTĚ

- 1 Připevněte rám pomocí otvoru pro šroub na zadní straně přehrávače DVD.
- 2 Uvolněte šrouby na straně rámu a připevněte jej ke dvěma sloupkům hlavové opěrky.
- 3 V případě potřeby natočte přístroj.

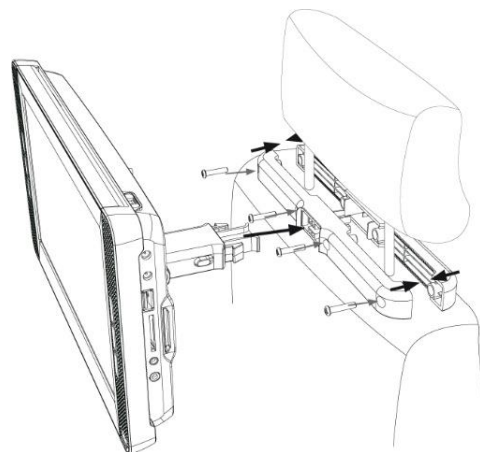

DÁLKOVÝ OVLADAČ

- 1 Zapnout / pohotovostní režim
- 2 Snížení hlasitosti
- 3 Výběr/vstup po jednotlivých snímcích
Pro výběr stiskněte ; ; ; a pak stiskněte **OK**.
Pro přechod o snímek vpřed nebo zpět při pozastaveném videu stiskněte / .
- 4 **SETUP** otevře nabídku nastavení (kromě režimu AV).
- 5 **AUDIO** přepíná levý a pravý kanál.
- 6 Spustí nebo pozastaví přehrávání zvuku nebo videa.
- 7 Pozastaví přehrávání zvuku, videa nebo fotky.
- 8 **A-B** nastaví bod A a B pro přehrávání ve smyčce.
- 9 **ZOOM** opakovaným mačkáním nastaví přiblížení na 2x, 3x, 4x, 1/2 nebo 1/3.
- 10 **REPEAT** nastaví opakování načteného disku.
- 11 **SUBTITLE** povolí titulky.
- 12 **USB/CARD** umožňuje vybrat režim DVD, USB a karty.
- 13 Ztlumení zvuku
- 14 Zvýšení hlasitosti
- 15 **MENU** otevře hlavní nabídku DVD.
- 16 Rychlé převíjení vpřed/zpět
- 17 Přehrávání předchozí nebo další kapitoly/titulu/stopy
- 18 **SLOW** opakovaným mačkáním nastaví přehrávání rychlostí 1/2, 1/4; 1/8, nebo 1/16.
- 19 **DISPLAY** zapne, nebo vypne hlavní LCD obrazovku.

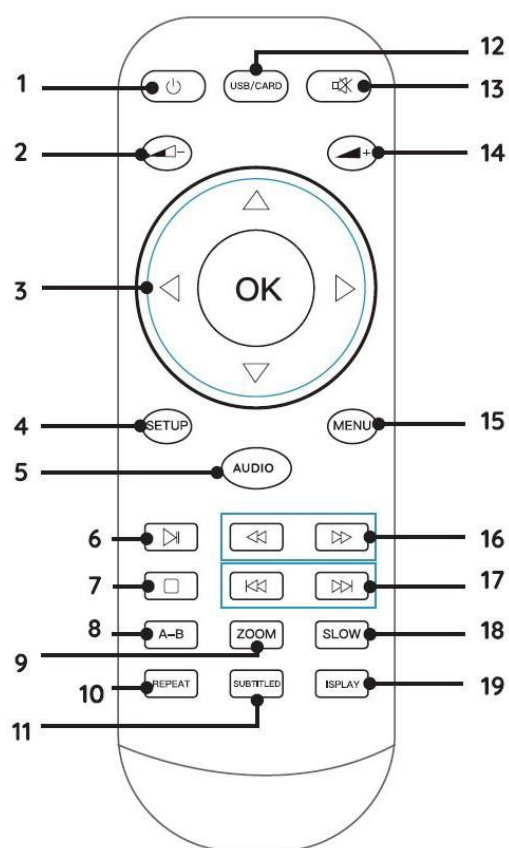

VLOŽENÍ BATERIÍ

1. Sejměte kryt prostoru pro baterie na zadní straně dálkového ovladače.
2. Vložte do prostoru pro baterie dvě baterie AAA se správnou polaritou (podívejte se na ilustraci v prostoru pro baterie).
3. Kryt baterií znovu zavřete.

OBSAH DODÁVKY

- | | |
|------------------------------|-----------------------|
| ➤ Hlavní a vedlejší jednotka | ➤ Dálkový ovladač |
| ➤ Adaptér AC | ➤ 12V adaptér do auta |
| ➤ 2x sluchátka | ➤ Audio/video kabel |
| ➤ Propojovací kabel AC/DC | ➤ Návod k obsluze |
| ➤ 2x rám na hlavovou opěrku | |

ZÁKLADNÍ PROVOZ

Používejte jen dodávaný napájecí adaptér /adaptér do auta!

Ujistěte se, že napětí v elektrické síti odpovídá napětí uvedenému na typovém štítku adaptéru AC.

Připojte adaptér AC do konektoru na pravé straně zařízení a k elektrické zásuvce.

Rozsvítí se indikátor nabíjení na zařízení:

Svítlí červená LED: Baterie se nabíjí.

Svítlí zelená LED: Baterie je plně nabita.

Připojte vedlejší monitor tak, jak je znázorněno

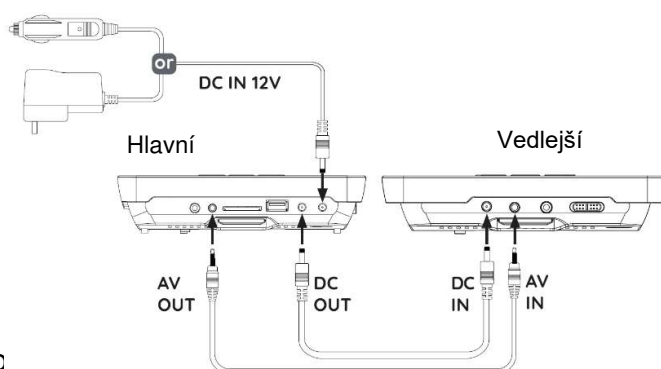

PŘEPÍNAČ ON/OFF

Přepněte hlavní jednotku pomocí přepínače „ON / OFF“ na horní straně a vedlejší monitor pomocí přepínače „OFF/ON“ na pravé straně do polohy ON.

Pokud nebudete zařízení používat, přepněte přepínač „ON / OFF“ do polohy OFF, aby nedocházelo k nežádoucímu vybíjení integrované baterie.

Správa napájení ERP

Pokud po dobu 20 minut nebude zařízení přehrávat žádná média, automaticky se přepne do pohotovostního režimu. Pokud chcete zařízení opět zapnout, vypněte jej a znovu jej zapněte.

VÝBĚR ZDROJE

Vložte disk, USB nebo kartu správně do hlavní jednotky.

Stiskněte „USB/CARD“ a vyberte funkci DVD, USB nebo karty, počkejte na načtení a pomocí

▶|| spusťte přehrávání.

NASTAVENÍ HLASITOSTI

Pokud chcete změnit hlasitost, stiskněte tlačítko „VOL -“ / „VOL +“ na jednotce nebo „◀-“ / „+“ na dálkovém ovladači.

ZTLUMIT

Pokud chcete zvuk zcela ztlumit, stiskněte tlačítko „🔇“. Dalším stisknutím tohoto tlačítka zvuk zapnete.

NABÍDKA NASTAVENÍ DVD

V režimu DVD stiskněte tlačítko „**SETUP**“, abyste přešli do nabídky nastavení.

Pomocí kurzorových kláves „**▲▼◀▶**“ vyberte požadovanou položku. Stisknutím tlačítka „**OK**“ potvrdíte výběr.

Až dokončíte svá nastavení, stiskněte znovu „**SETUP**“, abyste se vrátili zpět na běžné zobrazení. Lze změnit následující položky nabídky:

- **GENERAL SETUP PAGE**
- **AUDIO SETUP PAGE**
- **PANEL QUALITY SETUP PAGE**
- **PREFERENCE PAGE**

GENERAL SETUP PAGE

TV DISPLAY: Umožňuje změnit formát zobrazení (Běžné PS 4 : 3, Běžné LB 4 : 3, nebo širokoúhlé 16 : 9).

ANGLE MARK: Pokud to podporuje film, můžete zvolit různé úhly kamery.

OSD LANG: Výběr upřednostňovaného jazyka zobrazovaného na obrazovce.

SCREEN SAVER Je-li tato možnost zapnuta, v režimu pozastavení nebo zastavení se po určité době zobrazí spořič obrazovky.

LAST MEMORY Je-li tato možnost zapnuta, jednotka si zapamatuje délku posledního přehrávání. Jednotka začne znovu přehrávat od poslední přehrávané pozice.

MP3 LYRIC Pokud si chcete zobrazovat text písně, před zapnutím této funkce načtete text a hudbu se stejným názvem přes USB nebo paměťovou kartu. Zvolte soubor MP3. Stáhněte si odpovídající text s příponou „.lre“ z internetu, nebo jej vytvořte v editoru souborů textů (není součástí balení). Přejmenujte soubor textu. Ujistěte se, že název souboru textu je stejný jako název souboru hudby.

AUDIO SETUP PAGE

Nabídka zvuku umožňuje změnit nastavení zvuku DVD.

DOWN MIX Umožňuje nastavit redukci zvuku na LT/RT nebo stereo.

DUAL MONO Umožňuje nastavit Stereo, L-Mono, R-Mono nebo Mix-Mono.

DYNAMIC Plné, 3/4, 1/2, 1/4, VYPNUTO

PANEL QUALITY SETUP PAGE

Nabídka videa umožňuje změnit vlastnosti zobrazování DVD.

SHARPNESS Upraví ostrost obrazu.

BRIGHTNESS Upraví jas obrazu.

CONTRAST Upraví kontrast obrazu.

SATURATION Upraví sytost obrazu.

HUE Upraví odstín obrazu.

ASPECT RATIO Nastaví zobrazení panelu na 16 : 9 nebo 4 : 3.

PREFERENCE PAGE (Nastavení je k dispozici jen v případě, že se v jednotce nenachází žádné médium.)

Možnost nabídky předvoleb umožňuje upravit výchozí nastavení disků DVD.

| | |
|------------------|---|
| TV TYPE | Umožňuje nastavit typ TV na PAL, AUTO, nebo NTSC. |
| AUDIO | Umožňuje nastavit výchozí jazyk zvukové stopy. [Titulky] Umožňuje nastavit jazyk titulků. |
| SUBTITLE | Umožňuje zapnout/vypnout funkci titulků. |
| DISC MENU | Umožňuje nastavit jazyk nabídky disku. |
| DEFAULT | Umožňuje vrátit přenosný DVD přehrávač do výchozího továrního nastavení nad rámec maximálního výstupu reproduktoru při zpracovávání zvukových efektů. |

NASTAVENÍ VEDLEJŠÍHO MONITORU

Stiskněte „MENU“ na vedlejší jednotce, aby se otevřela nabídka.

Opakovaným mačkáním „MENU“ můžete přepínat: **PICTURE; VOLUME; OPTION; SYSTEM**

Následující možnosti lze změnit pomocí tlačítek „← / →“:

PICTURE: BRIGHT; CONTRAST; COLOR; LANGUAGE

Obraz jas, kontrast, barva, jazyk

VOLUME: Default Volume

Hlasitost Výchozí hlasitost

OPTION: RESET; ZOOM

Možnost Reset; formát obrazu

SYSTEM: S-ROLOC

System System barev

V případě potřeby lze hodnoty změnit tlačítky „VOL –“ a „VOL +“.

Výstup AV

Když přehrávač připojíte k externímu zařízení (třeba TV, projektoru apod.), můžete na tomto zařízení zobrazovat obsah z přehrávače.

1. Zasuňte konektor přiloženého kabelu AV do zdířky „AV-OUT“ na zařízení a 3 konektory RCA na kabelu do externího zařízení. Pokud zařízení tyto konektory nemá, lze u specializovaného prodejce zakoupit odpovídající adaptéry.
2. Přepněte připojené zařízení na odpovídající vstup a zahajte přehrávání na přehrávači.

SLUCHÁTKA

K zařízení lze připojit sluchátka. Zapojte sluchátka do 3,5mm konektoru pro sluchátka na pravé straně jednotky.

Zvuk integrovaných reproduktorů bude vypnut.



Aby nedošlo k možnému poškození sluchu, nepoužívejte sluchátka pro přehrávání velmi hlasité hudby po delší dobu.

ODSTRAŇOVÁNÍ POTÍŽÍ

VAROVÁNÍ: Před žádostí o poprodejní služby vyzkoušejte nejdříve toto možné řešení. Nebezpečí úrazu elektrickým proudem. Nikdy neodstraňujte vnější kryt výrobku. Aby zůstala zachována platnost záruky, nikdy se nepokoušejte výrobek opravit svépomocí.

| | |
|---|--|
| Zařízení nereaguje na dálkový ovladač | <ul style="list-style-type: none"> • Vložte správně baterie. • Namiřte dálkový ovladač na infračervený senzor umístěný na předním panelu tohoto výrobku. (používejte jej na vzdálenost maximálně 5 metrů a v úhlu menším než 30 stupňů) • Vložte do dálkového ovladače nové baterie. |
| Chybí obraz/zvuk | <ul style="list-style-type: none"> • Ujistěte se, že máte kvalitní připojení, že hlasitost není příliš nízká, že zvukový přijímač nebo TV fungují správně a že máte správně nastavený zvuk. |
| Při připojení AV chybí obraz | <ul style="list-style-type: none"> • Pokud je tento přehrávač připojen kabelem AV k neautorizovanému zobrazovacímu zařízení, může se stát, že nebude přenášen signál zvuku/video. • Zkontrolujte, jestli není kabel AV vadný. Pokud je vadný nebo poškozený, vyměňte jej. |
| Na TV se nepřehrává zvukový signál | <ul style="list-style-type: none"> • Ujistěte se, že jsou ke zvukovému vstupu TV připojeny zvukové kabely. • Přiřaďte zvukový vstup TV k odpovídajícímu vstupu videa. Podrobnosti najdete v uživatelské příručce k TV. |
| Disk nelze přehrát | <ul style="list-style-type: none"> • Vyčistěte laser a disky alkoholem. • Náš přehrávač DVD nepodporuje Blu-ray a pirátský obsah. |
| Nelze přehrávat ani číst datové soubory | <ul style="list-style-type: none"> • Ujistěte se, že byl datový soubor zaznamenán ve standardním formátu UDF, ISO9660 nebo JOLIET. • Ujistěte se, že přípona souboru JPEG je jpg, JPG, jpeg nebo JPEG. • Ujistěte se, že jednotka USB nebo karta SD nemají kapacitu úložiště větší než 32 GB. • Ujistěte se, že rozlišení videa nepřekračuje 720p. |

Aktuální návod k obsluze lze stáhnout na webu www.soundmaster.de.

Technické změny a chyby tisku jsou vyhrazeny.

Autorská práva jsou ve vlastnictví společnosti Woerlein GmbH, 90556

www.soundmaster.de

Kopírování pouze se souhlasem společnosti Woerlein GmbH



OCHRANA ŽIVOTNÉHO PROSTREDIA



Na konci životnosti výrobok nelikvidujte s bežným komunálnym odpadom. Odovzdajte ho na zberné miesto na recyklovanie elektrických a elektronických zariadení. Je to označené symbolom na výrobku, v používateľskej príručke a na obale.

Materiály sú recyklovateľné podľa ich označenia. Opätovným používaním materiálov alebo inými formami recyklácie starých zariadení a obalov významne prispievate k ochrane nášho životného prostredia. V prípade potreby vyberte batérie a osobné údaje pred bezplatnou likvidáciou a informujte sa na miestnom úrade o zodpovednom mieste likvidácie.

| | | |
|--|---|--|
| | UPOZORNENIE Nebezpečenstvo zásahu elektrickým prúdom Neotvárajte! | |
| Výstraha: Aby sa znížilo nebezpečenstvo zásahu elektrickým prúdom, neodstraňujte kryt (ani zadnú časť). Vo vnútri sa nenachádzajú žiadne diely, ktorých údržbu by mohol vykonávať používateľ. Vykonávanie údržby prenechajte kvalifikovaným servisným pracovníkom. | | |



Tento symbol označuje prítomnosť nebezpečného napätia pod krytom, ktoré je dostatočne vysoké na spôsobenie zásahu elektrickým prúdom.



Tento symbol označuje prítomnosť dôležitých pokynov k prevádzke a údržbe zariadenia.



Použité batérie predstavujú nebezpečný odpad a NESMÚ sa likvidovať s komunálnym odpadom! Ako zákazník máte **zákonnú povinnosť** odovzdať **všetky batérie** na ekologické recyklovanie – bez

ohľadu na to, či obsahujú alebo neobsahujú škodlivé látky*). **Batérie bezplatne odovzdajte na verejné zberné miesta vo vašom okolí alebo v obchodoch, v ktorých sa predávajú batérie príslušného druhu.**

Odovzdávajte len úplne vybité batérie.

*) označenie Cd = kadmium, Hg = ortuť, Pb = olovo



UPOZORNENIE

BATÉRIA SA NESMIE PREHLTNÚŤ, RIZIKO POLEPTANIA CHEMICKÝMI LÁTKAMI

Tento výrobok obsahuje gombíkovú článkovú batériu. Ak dôjde k prehltnutiu gombíkovkej batérie, môže už do 2 spôsobit' vážne poleptanie vnútorných orgánov a môže to zapríčiniť smrť. Ušchovajte nové a použité batérie mimo dosah detí. Ak nie je priehradka na batérie poriadne zatvorená, prestaňte výrobok používať a odložte ho mimo dosah detí.

Ak sa domnievate, že došlo k prehltnutiu batérií, prípadne sa dostali do nejakej časti tela, okamžite vyhľadajte lekára.

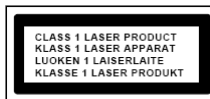

LASEROVÝ VÝROBOK TRIEDY 1
LUOKEN 1 LAISERLAITE
KLASSE 1 LASER PRODUKT

VÝSTRAHA – NEVIDITEĽNÉ LASEROVÉ ŽIARENIE PRI OTVORENÍ KRYTU ALEBO STLAČENÍ BEZPEČNOSTNEJ POISTKY. NEVYSTAVUJTE SA PÔSOBIENIU LASEROVÉHO LÚČA.



Aby ste predišli poškodeniu sluchu, nepočúvajte dlho pri vysokej hlasitosti.

- Zariadenie používajte len v suchých vnútorných priestoroch.
- Chráňte zariadenie pred vlhkosťou.
- Neotvárajte zariadenie, **NEBEZPEČENSTVO ZÁSAHU ELEKTRICKÝM PRÚDOM!** Otváranie a servis zariadenia prenechajte kvalifikovaným pracovníkom.

Bezpečnostné, environmentálne a inštalačné pokyny

- Zariadenie zapájajte len do správne nainštalovanej a uzemnenej zásuvky. Ubezpečte sa, že sieťové napätie zodpovedá špecifikáciám uvedeným na typovom štítku.
- Zabezpečte, aby napájací kábel bol počas prevádzky suchý. Zabráňte privretiu alebo akémukoľvek poškodeniu napájacieho kábla.
- Upozornenie pri odpájaní zariadenia: Napájacia zástrčka slúži ako pripojenie, preto musí vždy umožňovať manipuláciu.
- Napájacia zástrčka slúži ako odpájacie zariadenie, s ktorým sa musí vždy dať manipulovať.
- Poškodený napájací kábel alebo zástrčku musí autorizované servisné centrum okamžite vymeniť.
- V prípade výskytu bleskov zariadenie okamžite odpojte od zdroja sieťového napätia.
- Deti musia byť pri používaní zariadenia pod dohľadom rodičov.
- Na čistenie zariadenia používajte len suchú tkaninu.
- Nepoužívajte ČISTIACE PROSTRIEDKY ani DRSNÉ TKANINY!
- Zariadenie inštalujte na miesto s dostatočným vetraním, aby ste predchádzali nahromadeniu tepla.
- Nezakrývajte vetracie otvory!
- Nebráňte vetraniu zakrytím vetracích otvorov predmetmi, napríklad novinami, obrusom, záclonou atď.
- Nevystavujte zariadenie kvapkajúcim ani striekajúcim kvapalinám a nekladte na zariadenie žiadne predmety naplnené kvapalinami, napríklad vázy.
- Nevystavujte jednotku priamemu slnečnému žiareniu, veľmi vysokým alebo veľmi nízkym teplotám, vlhkosti, vibráciám ani prašnému prostrediu.
- Nikdy sa nepokúšajte vkladať do ventilačných otvorov alebo do otváracej časti jednotky drôty, špendlíky ani iné podobné predmety.
- Zariadenie nainštalujte na bezpečné miesto, ktoré nie je vystavené vibráciám.
- Na zariadenie neumiestňujte žiadne zdroje otvoreného ohňa, napríklad horiace sviečky.
- Zariadenie nainštalujte čo najďalej od počítačov a mikrovlnných rúr, v opačnom prípade môže dôjsť k rušeniu rozhlasového príjmu.
- Kryt neotvárajte ani neopravujte. Nie je to bezpečné a vaša záruka tým stratí platnosť. Opravy smie vykonávať len autorizované servisné/zákaznícke stredisko.
- Zariadenie je vybavené „laserom triedy 1“. Nevystavujte sa laserovým lúčom, pretože môžu spôsobiť poranenie očí.
- Používajte len batérie bez obsahu ortuti a kadmia.
- Batérie nevystavujte nadmernému teplu, napríklad slnečnému žiareniu, ohňu a podobne.
- Použité batérie predstavujú nebezpečný odpad a NESMÚ sa likvidovať s komunálnym odpadom! Batérie odovzdajte u predajcu alebo na zberných miestach vo vašom okolí.
- Udržujte batérie mimo dosahu detí. Deti by mohli batérie prehltnúť. V prípade prehltnutia batérie sa okamžite obráťte na lekára.
- Pravidelne kontrolujte vaše batérie, aby nedošlo k ich vytečeniu.
- Toto zariadenie je určené na použitie v miernom podnebí, nie je vhodné na použitie v tropických krajinách.

STRUČNÁ ÚVODNÁ PRÍRUČKA

- 1 Pripojte zdroj napájania.
- 2 Stlačte tlačidlo „OPEN“.
- 3 Otvorte kryt disku.
- 4 Vložte disk.
- 5 Zatvorte kryt disku.

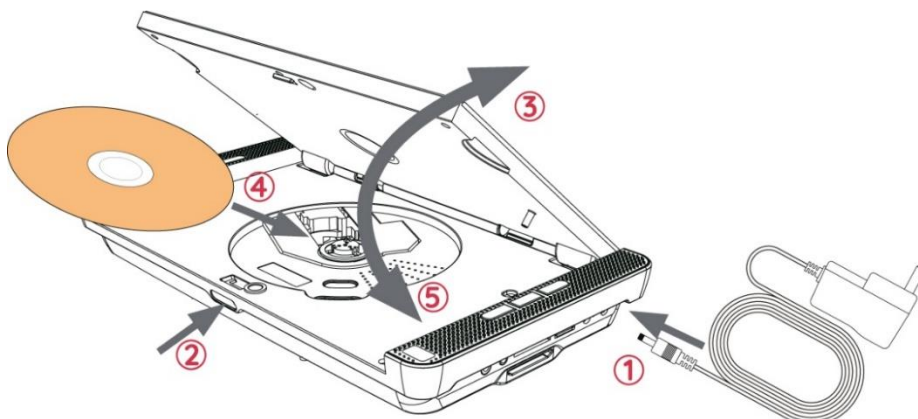

- 6 Presuňte tlačidlo „ON/OFF“ do polohy zapnutia. Prehrávač načítava disk. Čaká sa na dokončenie načítania. Disk sa úspešne prehrá.

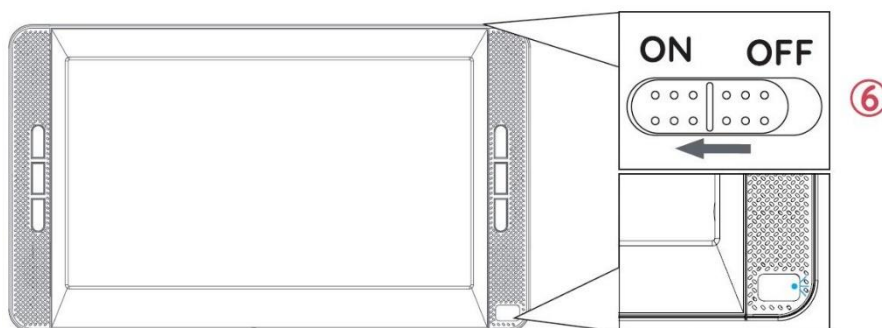

HLAVNÁ JEDNOTKA

- | | | |
|----------|-------------|----------------------------------|
| A | VOL+ | Úprava úrovne hlasitosti |
| B | VOL- | Úprava úrovne hlasitosti |
| C | ■ | Zastaviť prehrávanie |
| D | ⏮ | Prehrať predchádzajúcu |
| E | ⏭ | ďalšiu kapitolu/titul/skladbu |
| F | ⏸ | Spustenie a pozastavenie |
| G | | Indikátor prevádzky, nabíjania a |
| | | snímač diaľkového ovládača |



POMOCNÝ MONITOR

- | | | |
|----------|---------------|--------------------------------|
| A | VOL+ | Úprava úrovne hlasitosti |
| B | VOL- | Úprava úrovne hlasitosti |
| C | MUTE | Vypnutie/zapnutie reproduktora |
| D | OFF/ON | Prepínač OFF/ON |
| E | ⇒ | Výber možností ponuky |
| F | MENU | Otvorenie ponuky nastavení |
| G | ⇐ | Výber možností ponuky |

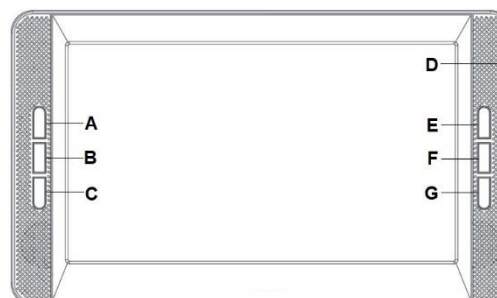

INŠTALÁCIA DRŽIAKA NA OPIERKU HLAVY VOZIDLA

- 1 Držiak nainštalujte do otvoru na skrutku na zadnej strane DVD prehrávača.
- 2 Uvoľnite skrutky na boku držiaka a pripevnite držiak k dvom stĺpikom pod opierkou hlavy.
- 3 V prípade potreby upravte uhol zariadenia.

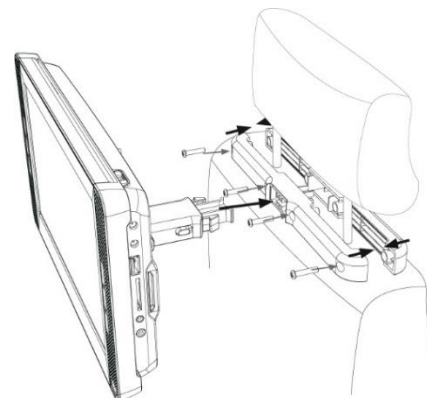

DIAĽKOVÝ OVLÁDAČ

- 1 Zapnutie/pohotovostný režim
- 2 Zníženie hlasitosti
- 3 Výber/zadávanie snímky po snímke
Na výber stlačte ▲; ▼; ◀; ▶ a stlačte OK
Snímka dopredu/dozadu pri pozastavení,
stlačte ◀ / ▶
- 4 **SETUP** – otvorenie ponuky nastavenia (okrem AV režimu)
- 5 **AUDIO** – prepínanie ľavého a pravého kanála
- 6 Prehrávanie alebo pozastavenie pri prehrávaní zvuku alebo videa
- 7 Zastavenie prehrávania zvuku, videa alebo fotografií
- 8 **A-B** – nastavenie bodu A a B na prehrávanie v slučke
- 9 **ZOOM** – opakovaným stláčaním nastavíte priblíženie 2x, 3x, 4x, 1/2, 1/3
- 10 **REPEAT** – opakovanie načítaného disku
- 11 **SUBTITLE** – aktivácia titulkov
- 12 **USB/CARD** – výber režimu DVD, USB a karty
- 13 Stlmenie zvuku
- 14 Zvýšenie hlasitosti
- 15 **MENU** – otvorenie hlavnej ponuky DVD
- 16 Rýchly posun vpred/vzad
- 17 Prehrávanie predchádzajúcej nasledujúcej kapitoly/titulu/skladby
- 18 **SLOW** – opakovane stlačte na prehrávanie 1/2, 1/4; 1/8 alebo 1/16
- 19 **DISPLAY** – zapnutie alebo vypnutie hlavnej LCD obrazovky

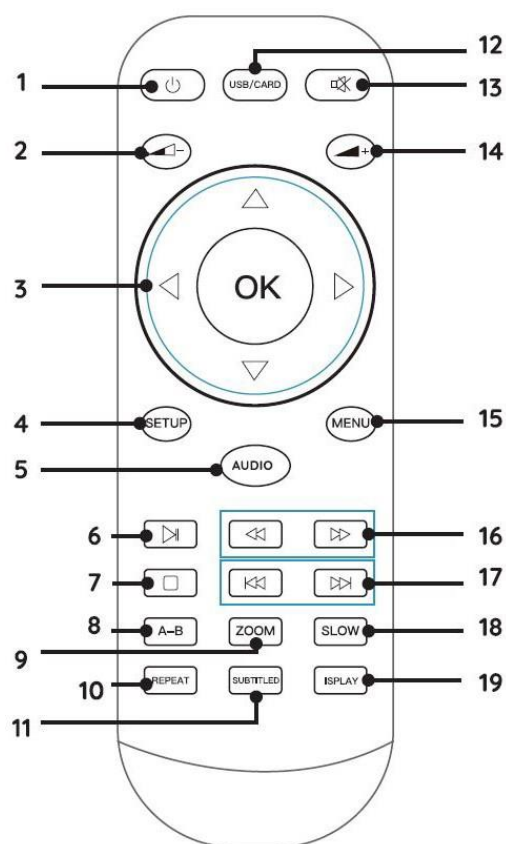

VLOŽENIE BATÉRIÍ

1. Odstráňte kryt priehradky na batériu na zadnej strane diaľkového ovládača.
2. Vložte dve batérie AAA so správnou polaritou do priehradky na batérie (pozrite si obrázok v priehradke na batérie).
3. Znova zatvorte kryt priehradky na batérie.

OBSAH DODÁVKY

- Hlavná jednotka a pomocná jednotka
- Napájací adaptér
- 2 x slúchadlá
- AV/DC pripájací kábel
- 2 x držiak na opierku hlavy
- Diaľkový ovládač
- 12 V adaptér do auta
- Zvukový/video kábel
- Návod na používanie

ZÁKLADNÁ OBSLUHA

Používajte iba dodaný napájací adaptér/adaptér do auta!

Uistite sa, že napätie v sieti zodpovedá napätiu na typovom štítku napájacieho adaptéra.

Napájací adaptér zapojte do pravej strany zariadenia a do elektrickej zásuvky.

Indikátor nabíjania na zariadení sa rozsvieti:

Svieti červená LED dióda: batéria sa nabíja.

Svieti zelená LED dióda: batéria je plne nabitá.

Pomocný monitor pripojte tak, ako je znázornené na obrázku.

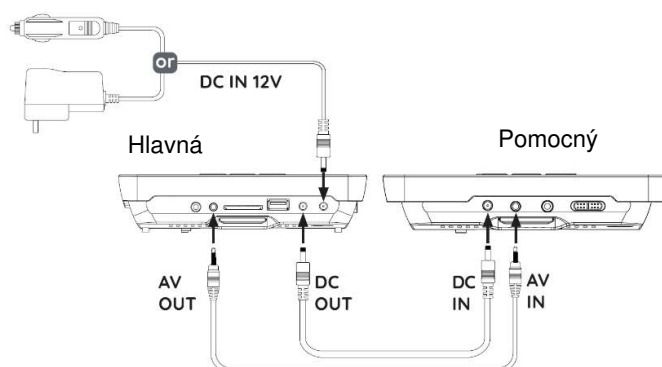

ZAPNUTIE/VYPNUTIE

Hlavnú jednotku zapnete prepínačom „ON/OFF“ na the hornej strane a pomocný monitor prepínačom „OFF/ON“ na pravej strane.

Aby ste zabránili náhodnému vybitiu zabudovanej batérie, posuňte prepínač „ON/OFF“ do polohy OFF, keď sa zariadenie nepoužíva.

Správa napájania ERP

Ak sa neprehráva, zariadenie sa po 20 minútach automaticky prepne do pohotovostného režimu. Ak chcete zariadenie znova zapnúť, znova ho vypnite a zapnite.

VÝBER ZDROJA

Do hlavnej jednotky správne vložte disk, USB alebo kartu.

Stlačením tlačidla „USB/CARD“ vyberte funkciu DVD; USB alebo karta, počkajte na načítanie a spustíte prehrávanie pomocou ►II.

NASTAVENIE HLASITOSTI

Na nastavenie hlasitosti stlačte tlačidlo „VOL -“/„VOL +“ na jednotke alebo „◀-“/„+▶“ na diaľkovom ovládači.

STLMIŤ

Stlačením tlačidla „🔇“ vypnete hlasitosť. Na zapnutie zvuku opäť stlačte toto tlačidlo.

PONUKA NASTAVENIA DVD

Ak chcete prejsť do ponuky nastavenia, v režime DVD stlačte tlačidlo „**SETUP**“.

Pomocou kurzorových tlačidiel „▲▼◀▶“ vyberte požadovanú položku. Stlačte tlačidlo „**OK**“ na potvrdenie.

Po dokončení nastavení stlačte znova tlačidlo „**SETUP**“, aby ste sa vrátili do normálneho zobrazenia. Je možné zmeniť nasledujúce položky ponuky:

- **GENERAL SETUP PAGE**
- **AUDIO SETUP PAGE**
- **PANEL QUALITY SETUP PAGE**
- **PREFERENCE PAGE**

GENERAL SETUP PAGE

- TV DISPLAY:** Nastavenie formátu zobrazenia (4 : 3 normálny PS, 4 : 3 normálny LB alebo 16 : 9 širokouhlý).
- ANGLE MARK:** Môžete si vybrať rôzne uhly kamery, keď film podporuje túto funkciu.
- OSD LANG:** Výber preferovaného jazyka zobrazenia na obrazovke.
- SCREEN SAVER** Pri nastavení na ON sa po určitom čase v režime PAUSE alebo STOP zobrazí šetrič obrazovky.
- LAST MEMORY** Pri nastavení na ON si jednotka zapamätá trvanie posledného prehrávania. Jednotka začne prehrávanie opäť od poslednej pozície prehrávania.
- MP3 LYRIC** Ak chcete zobraziť text skladby, pred použitím tejto funkcie nahrajte text a hudbu s rovnakým názvom na USB alebo na pamäťovú kartu. Vyberte súbor MP3. Stiahnite si príslušný text piesne s príponou „.ire“ z internetu alebo ho vytvorte pomocou editora textových súborov (nie je súčasťou dodávky). Premenujte súbor s textom piesne. Uistite sa, že názov súboru s textom je rovnaký ako názov hudobného súboru.

AUDIO SETUP PAGE

Ponuka zvuku umožňuje zmeniť nastavenie zvuku DVD.

- DOWN MIX** Nastavenie znižovania kanálov na LT/RT, Stereo.
- DUAL MONO** Nastavenie na Stereo, L-Mono, R-Mono alebo Mix-Mono.
- DYNAMIC** Full 3/4, 1/2, 1/4, OFF

PANEL QUALITY SETUP PAGE

Ponuka videa umožňuje zmeniť vlastnosti zobrazenia DVD.

- SHARPNESS** Upravuje ostrosť obrazovky.
- BRIGHTNESS** Upravuje jas obrazovky.
- CONTRAST** Upravuje kontrast obrazovky.
- SATURATION** Upravuje nasýtenie obrazovky.
- HUE** Upravuje odtieň obrazovky.
- ASPECT RATIO** Nastavenie zobrazenia panela na 16 : 9 alebo 4 : 3.

PREFERENCE PAGE (Nastavenie je k dispozícii len vtedy, keď sa v jednotke nenachádza žiadne médium.)

Možnosť ponuky predvolieb umožňuje upraviť predvolené nastavenie disku DVD .

| | |
|------------------|--|
| TV TYPE | Nastavenie typu televízora na PAL, AUTO alebo NTSC. |
| AUDIO | Nastavenie predvoleného jazyka zvuku. [Subtitle] Nastavenie jazyka titulkov. |
| SUBTITLE | Zapnutie/vypnutie funkcie titulkov. |
| DISC MENU | Nastavenie jazyka ponuky disku. |
| DEFAULT | Návrat na predvolené výrobné nastavenie prenosného DVD za maximálny výkon reproduktora pri spracovaní zvukových efektov. |

NASTAVENIA POMOCNÉHO MONITORA

Stlačením tlačidla „**MENU**“ na pomocnej jednotke otvoríte ponuku.

Opakovaným stláčaním tlačidla „**MENU**“ môžete prepínať: **PICTURE; VOLUME; OPTION; SYSTEM**

Nasledujúce možnosti môžete zmeniť pomocou tlačidiel „**↔/⇌**“:

PICTURE: BRIGHT; CONTRAST; COLOR; LANGUAGE

Obraz jas; kontrast, farba, jazyk

VOLUME: default Volume

Hlasitosť predvolená hlasitosť

OPTION: RESET; ZOOM

Možnosť reset; formát obrazu

SYSTEM: S-ROLOC

System systém farieb

Hodnoty možno v prípade potreby zmeniť pomocou „**VOL –**“ alebo „**VOL +**“.

Výstup AV

Zariadenie môžete pripojiť k externému zariadeniu (ako je televízor, projektor atď.), aby ste mohli prezerať obsah v zariadení.

1. Zastrčte zástrčku dodaného AV kábla do zásuvky „**AV-OUT**“ zariadenia a 3 zástrčky kábla RCA do externého zariadenia. Ak zariadenie nemá možnosť takéhoto pripojenia, v špecializovanom obchode nájdete zodpovedajúce adaptéry.
2. Prepnete pripojené zariadenie na zodpovedajúci vstup a spustíte na ňom prehrávanie.

SLÚCHADLÁ

K zariadeniu je možné pripojiť slúchadlá. Zapojte slúchadlá do 3,5 mm konektora pre slúchadlá na pravej strane jednotky.

Zvuk cez vstavané reproduktory sa vypne.



Aby ste predišli poškodeniu sluchu, nepočúvajte dlho pri vysokej hlasitosti.

RIEŠENIE PROBLÉMOV

VAROVANIE: Pred požiadanim o popredajný servis overte nasledujúce možné riešenie. Nebezpečenstvo zásahu elektrickým prúdom Nikdy neodstraňujte kryt výrobku. Nikdy sa nepokúšajte výrobok opravovať sami, aby ste zachovali platnosť záruky.

| | |
|--|--|
| Žiadna reakcia na diaľkový ovládač | <ul style="list-style-type: none"> • Vložte správne batérie. • Namierte diaľkový ovládač na IČ snímač umiestnený na prednom paneli tohto výrobku. (používajte v rámci 5 metrov a 30 stupňov) • Do diaľkového ovládača vložte nové batérie. |
| Žiadny obraz/zvuk | <ul style="list-style-type: none"> • Skontrolujte, či je pripojenie v dobrom stave; hlasitosť nie je príliš nízka; zvukový prijímač alebo televízor fungujú normálne; nastavenie zvuku je správne. |
| Žiadny obraz pri AV pripojení | <ul style="list-style-type: none"> • Ak je tento prehrávač pripojený k neautorizovanému zobrazovaciemu zariadeniu pomocou AV kábla, zvukový/video signál sa nemusí zobraziť. • Skontrolujte, či AV kábel nie je chybný. Ak je chybný alebo poškodený, AV kábel vymeňte. |
| Zvukový signál sa neprehráva na televízore | <ul style="list-style-type: none"> • Uistite sa, že sú zvukové káble pripojené k zvukovému vstupu televízora. • Priradte zvukový vstup televízora k príslušnému video vstupu. Podrobnosti nájdete v používateľskej príručke televízora. |
| Disk sa nedá prehrať | <ul style="list-style-type: none"> • Vyčistite laser a disky alkoholom. • Náš DVD prehrávač nepodporuje prehrávanie pirátskych diskov Blu-Ray. |
| Dátové súbory nie je možné prehrať ani čítať | <ul style="list-style-type: none"> • Skontrolujte, či bol dátový súbor nahraný v štandardnom formáte UDF, ISO9660 alebo JOLIET. • Uistite sa, že prípony súborov JPEG sú jpg, JPG, jpeg alebo JPEG. • Uistite sa, že disk USB alebo karta SD nemajú väčšiu kapacitu ako 32 GB. • Uistite sa, že rozlíšenie videa nepresahuje 720p. |

Aktuálny návod na používanie je možné stiahnuť z lokality www.soundmaster.de





Technické zmeny a chyby vyhradené.

Copyright Woerlein GmbH, 90556 Cadolzburg, www.soundmaster.de

Kopírovanie je možné iba so súhlasom spoločnosti Woerlein GmbH



TECHNICAL SPECIFICATIONS

| | | |
|---|--|--|
| Hersteller - Netzteil Manufacturer – AC adaptor Fabricant - Adaptateur secteur | Fabrikant - AC adapter Fabbricante - Adattatore CA Výrobce - AC adaptér Výrobca - sieťový adaptér | Wörlein GmbH, Gewerbestrasse 12, D-90556 Cadolzburg www.soundmaster.de HRB-Nr. 771 bei Amtsgericht Fürth/Bay. |
| Netzteil - Modellbezeichnung AC adaptor - Model identifier Adaptateur secteur - Identifiant du modèle | AC adapter – Modelidentificatie Adattatore CA - Identificatore del modello AC adaptér - identifikátor modelu Sieťový adaptér - identifikátor modelu | THX-120150KDV |
| Spannungseingang Power input Entrée d'alimentation | Voedingsingang Ingresso di alimentazione Vstup napájení Zdroj napájania | 100-240V~ 50/60Hz 0.65A max. |
| Spannungsausgang Power output Puissance de sortie | Stroomuitgang Uscita di Potenza Výstup napájení Výstupný výkon | 12.0V  1.5A 18.0W    |
| Durchschnittliche Effizienz im Betrieb Average active efficiency Efficacité active moyenne | Gemiddelde actieve efficiëntie Efficienza attiva media Průměrná aktivní účinnost Priemerná aktívna účinnosť | ≥ 85.8% |
| Effizienz bei geringer Last 10% Low load efficiency 10% Faible efficacité de charge 10% | Laag laadrendement 10% Bassa efficienza di carico 10% Nízká účinnost zatížení 10% Nízka účinnosť zaťaženia 10% | ≥ 75.3% |
| Leistungsaufnahme bei Nulllast No load power consumption Aucune consommation d'énergie de charge | Onbelast stroomverbruik Consumo energetico a vuoto Žádná spotřeba energie Žiadna spotreba energie | ≤ 0.1W |
| Akku Built-in battery Batterie intégrée | Ingebouwde batterij Batteria integrata balíček baterií balenie batérií | 7.2V, 5000mAh |
| USB Kapazität USB capacity Capacité USB | USB-capaciteit Capacità USB USB kapacita Kapacita USB | 32GB / Format FAT32 |
| CD/DVD Format CD/DVD format Format CD / DVD | CD / DVD-formaat Formato CD / DVD Formát CD / DVD CD / DVD formát | H.264; MPEG-1; MPEG-2MPEG-4 VCD/CD-MP3/JPEG DVD-Video DVD+/-R/RW CD-R/CD-R/W; |
| Audioausgangsleistung Audio power output Sortie de puissance audio | Audio-uitgangsvermogen Uscita di potenza audio Výstupní audio výkon Výstupný zvukový výkon | 2 x 1.5W RMS |



Würlein GmbH
Gewerbestraße 12
D 90556 Cadolzburg, Germany

Tel: +49 9103 71 67 0
Fax: +49 9103 71 67 12
E-Mail: info@soundmaster.de
Internet: www.soundmaster.de

Hiermit bestätigt Würlein GmbH, dass sich dieses Gerät in Übereinstimmung mit den grundlegenden Anforderungen und den übrigen einschlägigen Bestimmungen der Richtlinie 2014/30/EU; 2014/35/EU; 2009/125/EC 2011/65/EU befindet. Eine Kopie der Konformitätserklärung kann unter obenstehender Adresse bezogen werden.

Hereby, Würlein GmbH declares that this device is in compliance with the essential requirements and other relevant provisions of Directive 2014/30/EU; 2014/35/EU; 2009/125/EC; 2011/65/EU. A copy of the declaration of conformity can be obtained from the above address.

Par la présente, Würlein GmbH déclare que cet appareil est conforme aux exigences principales et autres clauses applicables de la Directive 2014/30/EU; 2014/35/EU; 2009/125/EC; 2011/65/EU. Une copie de la déclaration de conformité peut être obtenue à l'adresse ci-dessus.

Würlein GmbH verklaart hierbij dat dit apparaat in overeenkomst is met de essentiële vereisten en andere relevante bepalingen van de Richtlijn 2014/30/EU; 2014/35/EU; 2009/125/EC; 2011/65/EU. Een kopie van de conformiteitsverklaring kunt u verkrijgen op het hierboven vermelde adres.

Con la presente, Würlein GmbH dichiara che questo dispositivo è conforme ai requisiti essenziali e altre disposizioni contenute nella Direttiva 2014/30/EU; 2014/35/EU; 2009/125/EC; 2011/65/EU. Una copia della dichiarazione di conformità può essere richiesta all'indirizzo sopra indicato.

Härmed Würlein GmbH deklarerar att denna enhet är i överensstämmelse med de grundläggande kraven och andra relevanta bestämmelser i direktiv 2014/30/EU; 2014/35/EU; 2009/125/EC; 2011/65/EU. En kopia av försäkran om överensstämmelse kan erhållas från ovanstående adress.

Herved Würlein GmbH erklærer, at denne enhed er i overensstemmelse med de væsentlige krav og øvrige relevante krav i direktiv 2014/30/EU; 2014/35/EU; 2009/125/EC; 2011/65/EU. En kopi af overensstemmelseserklæringen kan hentes fra ovennævnte adresse.

Týmto Würlein GmbH prohlašuje, že toto zařízení je ve shodě se základními požadavky a dalšími příslušnými ustanoveními směrnice 2014/30/EU; 2014/35/EU; 2009/125/EC; 2011/65/EU. Kopii prohlášení o shodě lze získat na výše uvedené adrese.

Por este meio, Würlein GmbH declara que este dispositivo está em conformidade com os requisitos essenciais e outras disposições da Directiva 2014/30/EU; 2014/35/EU; 2009/125/EC; 2011/65/EU. Uma cópia da declaração de conformidade pode ser obtida no endereço acima.

Würlein GmbH confirma que este dispositivo cumple con los requisitos esenciales y otras disposiciones relevantes de la Directiva 2014/30/EU; 2014/35/EU; 2009/125/EC; 2011/65/EU. Se puede obtener una copia de la declaración de conformidad en la dirección anterior.

Würlein GmbH týmto potvrdzuje, že toto zariadenie je v súlade so základnými požiadavkami a ďalšími príslušnými ustanoveniami smernice 2014/30/EU; 2014/35/EU; 2009/125/EC; 2011/65/EU. Kópiu vyhlásenia o zhode je možné získať na uvedenej adrese.

Würlein GmbH potvrdzuje, da je ta naprava v skladu z bistvenimi zahtevami in drugimi ustreznimi določbami Direktive 2014/30/EU; 2014/35/EU; 2009/125/EC; 2011/65/EU. Kopijo izjave o skladnosti je mogoče dobiti na zgornjem naslovu.

Würlein GmbH confirmă prin prezenta că acest dispozitiv respectă cerințele esențiale și alte prevederi relevante ale Directivei 2014/30/EU; 2014/35/EU; 2009/125/EC; 2011/65/EU. O copie a declarației de conformitate poate fi obținută de la adresa de mai sus.

Würlein GmbH patvirtina, kad šis prietaisas atitinka esminius reikalavimus ir kitas atitinkamas Direktyvos 2014/30/EU; 2014/35/EU; 2009/125/EC; 2011/65/EU nuostatas. Atitikties deklaracijos kopiją galima gauti iš pirmiau nurodyto adreso.

A Würlein GmbH megerősíti, hogy ez az eszköz megfelel a 2014/30/EU; 2014/35/EU; 2009/125/EC; 2011/65/EU irányelv alapvető követelményeinek és egyéb vonatkozó rendelkezéseinek. A megfelelőségi nyilatkozat egy példányát a fenti címről szerezheti be.

Würlein GmbH potvrdzuje, da ta tova ustrojstvo e v sūotvet-stvie sūs sūstestvenite iziskvaniya i drugi prilozhimi razporedbi na Direktiva 2014/30/EU; 2014/35/EU; 2009/125/EC; 2011/65/EU. Kopie ot deklaratsiyata za sūotvet-stvie mozhe da būde polucheno ot goreposocheniya adres.

Würlein GmbH kinnitab käesolevaga, et see seade vastab direktiivi 2014/30/EU; 2014/35/EU; 2009/125/EC; 2011/65/EU olulistele nõuetele ja muudele asjakohastele sätetele. Vastavusdeklaratsiooni koopiat saab eespool nimetatud aadressilt.

Würlein GmbH vahvistaa, että tämä laite on direktiivin 2014/30/EU; 2014/35/EU; 2009/125/EC; 2011/65/EU olennaisten vaatimusten ja muiden asiaa koskevien säännösten mukainen. Kopio vaatimustenmukaisuusvakuutuksesta on saatavissa edellä mainitusta osoitteesta.

Ar šo Würlein GmbH apstiprina, ka šī ierīce atbilst Direktīvas 2014/30/EU; 2014/35/EU; 2009/125/EC; 2011/65/EU būtiskajām prasībām un citiem attiecīgajiem noteikumiem. Atbilstības deklarācijas kopiju var iegūt, izmantojot iepriekš minēto adresi.

Würlein GmbH bekrefter herved at denne enheten er i samsvar med de vesentlige kravene og andre relevante bestemmelser i direktiv 2014/30/EU; 2014/35/EU; 2009/125/EC; 2011/65/EU. En kopi av samsvarserklæringen kan fås fra adressen ovenfor.

Würlein GmbH niniejszym potwierdza, że to urządzenie jest zgodne z zasadniczymi wymaganiami i innymi stosownymi postanowieniami dyrektywy 2014/30/EU; 2014/35/EU; 2009/125/EC; 2011/65/EU. Kopię deklaracji zgodności można uzyskać pod powyższym adresem.