

D	Originalbetriebsanleitung Polier- und Schleifmaschine	SLO	Originalna navodila za uporabo Polirni in brusilni stroj
GB	Original operating instructions Polishing and sanding machine	H	Eredeti használati utasítás Polírozó- és csiszológép
F	Instructions d'origine Affuteuse et machine a polir	P	Manual de instruções original Polidora e lixadora
I	Istruzioni per l'uso originali Lucidatrice e smerigliatrice	HR/ BIH	Originalne upute za uporabu Stroj za poliranje i brušenje
DK/ N	Original betjeningsvejledning Polere- og slibemaskine	PL	Instrukcja oryginalna Polerko- szlifierka
S	Original-bruksanvisning Poler- och slipmaskin	TR	Orijinal Kullanma Talimatı Polisaj ve zımpara makinesi
CZ	Originální návod k obsluze Leštička a bruska	RUS	Оригинальное руководство по эксплуатации Полировальная и шлифовальная машинка
NL	Originele handleiding Polijst- en slijpmachine	BG	Оригинално упътване за употреба Полировъчна и шлифовъчна машина
E	Manual de instrucciones original Lijadora y pulidora		
FIN	Alkuperäiskäyttöohje Kiillotus- ja hiomakone		

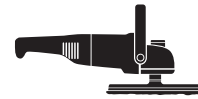

Art.-Nr.: 20.932.50

I.-Nr.: 21014

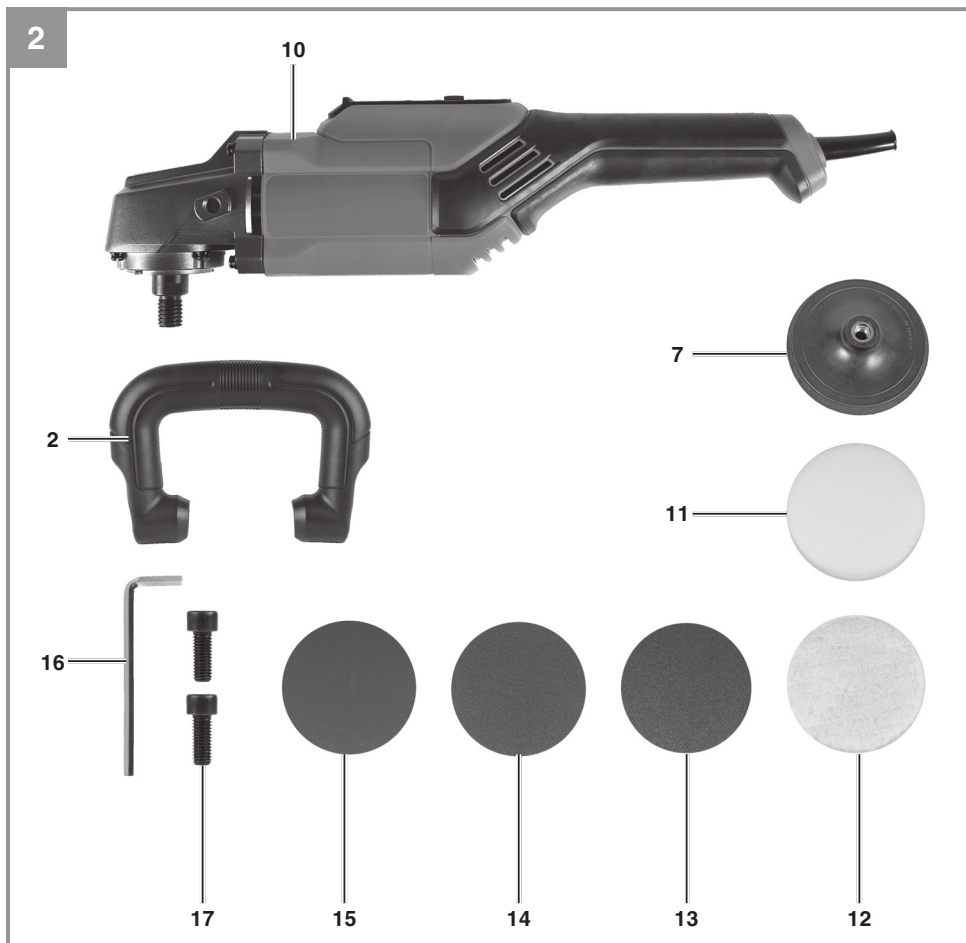

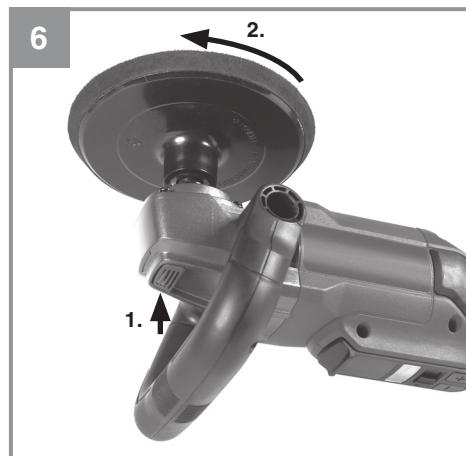
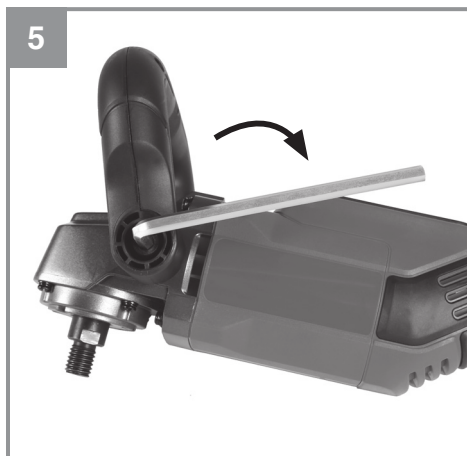
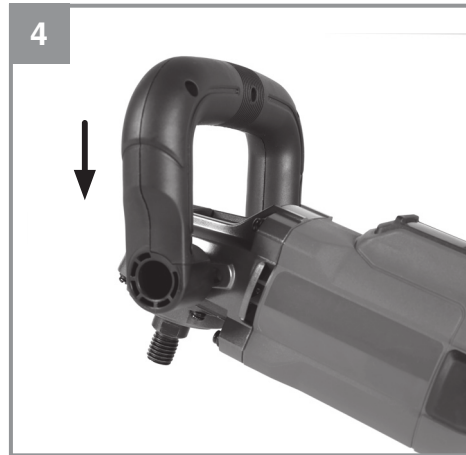
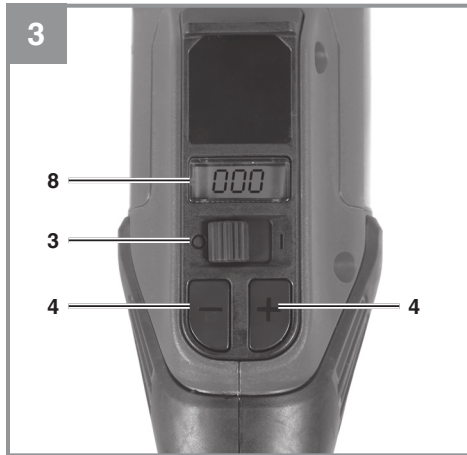

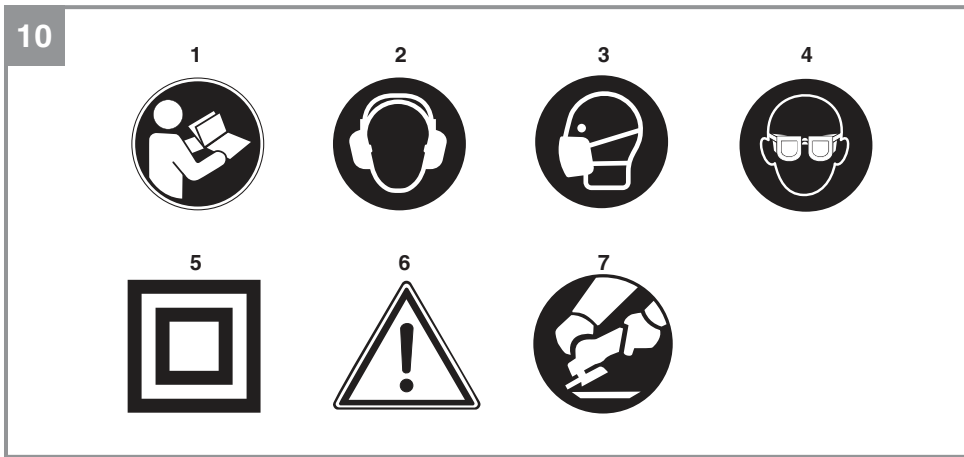
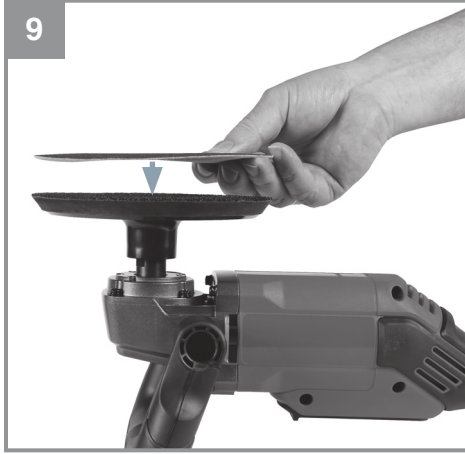

Gefahr!

Beim Benutzen von Geräten müssen einige Sicherheitsvorkehrungen eingehalten werden, um Verletzungen und Schäden zu verhindern. Lesen Sie diese Bedienungsanleitung / Sicherheitshinweise deshalb sorgfältig durch. Bewahren Sie diese gut auf, damit Ihnen die Informationen jederzeit zur Verfügung stehen. Falls Sie das Gerät an andere Personen übergeben sollten, händigen Sie diese Bedienungsanleitung / Sicherheitshinweise bitte mit aus. Wir übernehmen keine Haftung für Unfälle oder Schäden, die durch Nichtbeachten dieser Anleitung und den Sicherheitshinweisen entstehen.

Erklärung der verwendeten Symbole (siehe Bild 10)

1. **Gefahr!** - Zur Verringerung des Verletzungsrisikos Bedienungsanleitung lesen.
2. **Vorsicht! Tragen Sie einen Gehörschutz.** Die Einwirkung von Lärm kann Hörverlust bewirken.
3. **Vorsicht! Tragen Sie eine Staubschutzmaske.** Beim Bearbeiten von Holz und anderer Materialien kann gesundheitsschädlicher Staub entstehen. Asbesthaltiges Material darf nicht bearbeitet werden!
4. **Vorsicht! Tragen Sie eine Schutzbrille.** Während der Arbeit entstehende Funken oder aus dem Gerät heraustretende Splitter, Späne und Stäube können Sichtverlust bewirken.
5. Kennzeichnet elektrische Geräte, die ein doppelt schutzisoliertes Gehäuse haben und somit der Schutzklasse II entsprechen.
6. Gefahrenhinweis: Verletzungsgefahr und Gefahr der Beschädigung des Geräts.
7. Immer mit zwei Händen arbeiten.

1. Sicherheitshinweise

Die entsprechenden Sicherheitshinweise finden Sie im beiliegenden Heftchen!

Warnung!

Lesen Sie alle Sicherheitshinweise, Anweisungen, Bilderungen und technischen Daten, mit denen dieses Elektrowerkzeug versehen ist. Versäumnisse bei der Einhaltung der nachfolgenden Anweisungen können elektrischen Schlag, Brand und/oder schwere Verletzungen verursachen.

Bewahren Sie alle Sicherheitshinweise und Anweisungen für die Zukunft auf.

Dieses Gerät darf nicht von Kindern benutzt werden. Kinder sollten beaufsichtigt werden, damit sie nicht mit dem Gerät spielen. Reinigung und Wartung darf nicht von Kindern durchgeführt werden. Das Gerät darf nicht von Personen mit verminderten physischen, sensorischen oder geistigen Fähigkeiten oder Personen mit unzureichendem Wissen oder Erfahrung benutzt werden, außer sie werden von einer für sie verantwortlichen Person beaufsichtigt oder angeleitet.

2. Gerätebeschreibung und Lieferumfang**2.1 Gerätebeschreibung (Bild 1)**

1. Spindelarretierung
2. Zusatzhandgriff
3. Ein-/Ausschalter
4. Drehzahlregelung
5. Hinterer Handgriff
6. Netzkabel
7. Polier-/ Schleifteller
8. Drehzahlanzeige

2.2 Lieferumfang und Auspacken (Bild 2)

Bitte überprüfen Sie die Vollständigkeit des Artikels anhand des beschriebenen Lieferumfangs. Bei Fehlteilen wenden Sie sich bitte spätestens innerhalb von 5 Arbeitstagen nach Kauf des Artikels unter Vorlage eines gültigen Kaufbeleges an unser Service Center oder an die Verkaufsstelle, bei der Sie das Gerät erworben haben. Bitte beachten Sie hierzu die Gewährleistungstabelle in den Service-Informationen am Ende der Anleitung.

- Öffnen Sie die Verpackung und nehmen Sie das Gerät vorsichtig aus der Verpackung.
- Entfernen Sie das Verpackungsmaterial sowie Verpackungs- und Transportsicherungen (falls vorhanden).
- Überprüfen Sie, ob der Lieferumfang vollständ-

- dig ist.
- Kontrollieren Sie das Gerät und die Zubehöreteile auf Transportschäden.
 - Bewahren Sie die Verpackung nach Möglichkeit bis zum Ablauf der Garantiezeit auf.

Gefahr!

Gerät und Verpackungsmaterial sind kein Kinderspielzeug! Kinder dürfen nicht mit Kunststoffbeuteln, Folien und Kleinteilen spielen! Es besteht Verschluckungs- und Erstickungsgefahr!

Lieferumfang

2. Zusatzhandgriff
 7. Polier- / Schleifteller
 10. Schleif- und Poliermaschine
 11. Schaumstoffaufsatz
 12. Synthetik Polieraufsatz
 13. Schleifaufsatz K = 60
 14. Schleifaufsatz K = 80
 15. Schleifaufsatz K = 120
 16. Sechskantschlüssel 8 mm
 17. Innensechskantschraube M 10 x 20 mm (2 St.)
- Originalbetriebsanleitung
 - Sicherheitshinweise

3. Bestimmungsgemäße Verwendung

Das Gerät ist zum Polieren von lackierten Oberflächen sowie zum Schleifen von Holz, Kunststoff und ähnlichen Werkstoffen unter Verwendung des entsprechenden Schleifpapiers geeignet. Das mitgelieferte Schleifpapier ist zum Schleifen von Holz bestimmt.

Die Maschine darf nur nach Bestimmung verwendet werden. Jede weitere darüber hinausgehende Verwendung ist nicht bestimmungsgemäß. Für daraus hervorgerufene Schäden oder Verletzungen aller Art haftet der Benutzer/Bediener und nicht der Hersteller.

Nicht bestimmungsgemäßer Gebrauch

Alle Anwendungen mit dem Gerät die nicht im Kapitel „bestimmungsgemäße Verwendung“ genannt sind, gelten als eine nicht bestimmungsgemäße Verwendung.

Das Gerät darf nicht zu folgenden Zwecken eingesetzt werden:

- Bearbeitung von Leichtbauwänden (Trocken-

bauwand) und sonstiger Gips-, Zement-, Schaumstoff-, Mineralfaser- und Silikat haltigen Oberflächen.

- Bearbeitung von Metallen, bei denen Metallstaub entsteht.
- Bearbeitung von bleihaltigen Anstrichen, Holzarten und Metalle bei denen schädliche oder giftige Stäube entstehen
- Schärfen, Gravieren mit entsprechenden Vorsätzen
- Bearbeitung von asbesthaltigem Material
- Benutzung in explosionsgefährdetem Bereichen
- Schleifen auf feuchten Wänden

Bitte beachten Sie, dass unsere Geräte bestimmungsgemäß nicht für den gewerblichen, handwerklichen oder industriellen Einsatz konstruiert wurden. Wir übernehmen keine Gewährleistung, wenn das Gerät in Gewerbe-, Handwerks- oder Industriebetrieben sowie bei gleichzusetzenden Tätigkeiten eingesetzt wird.

Restrisiken

Auch bei sachgemäßer Verwendung des Gerätes bleibt immer ein gewisses Restrisiko, das nicht ausgeschlossen werden kann. Aus der Art und Konstruktion des Gerätes können die folgenden potentiellen Gefährdungen abgeleitet werden:

- Kontakt mit der ungeschützten Scheibe (Schnittverletzung)
- Hineingreifen in die noch drehende Scheibe (Schnittverletzung)
- Wegschleudern von Teilen der Scheibe (Schnitt- oder stumpfe Verletzung)
- Wegschleudern von Teilen des zu bearbeitenden Materials (Schnitt- oder stumpfe Verletzung)
- Feuergefahr durch Funkenflug
- Schädigung des Gehöres, wenn kein vorgeschriebener Gehörschutz getragen wird (Gehörverlust)
- Einatmen von Schleifpartikeln von Material und Scheibe
- elektrischer Schlag bei Berühren von nicht isolierten elektrischen Bauteilen.

Werden die in Ihrer Gebrauchsanweisung enthaltenen Anweisungen nicht beachtet, können aufgrund unsachgemäßer Benutzung andere Restrisiken auftreten

4. Technische Daten

Netzspannung:.....220-240 V~ 50/60 Hz
 Aufnahmeleistung:..... 1100 W
 Drehzahl n:.....500-3500 min⁻¹
 Polierteller:..... 150 mm
 Anschlussgewinde:..... M14
 Schutzklasse: II/□
 Gewicht:.....2,6 kg

Gefahr!

Geräusch und Vibration

Die Geräusch- und Vibrationswerte wurden entsprechend EN 62841 ermittelt.

Schalldruckpegel L_{pA} 92,3 dB(A)
 Unsicherheit K_{pA} 3 dB
 Schalleistungspegel L_{WA} 100,3 dB(A)
 Unsicherheit K_{WA} 3 dB

Tragen Sie einen Gehörschutz.

Die Einwirkung von Lärm kann Gehörverlust bewirken.

Schwingungsgesamtwerte (Vektorsumme dreier Richtungen) ermittelt entsprechend EN 62841.

Betriebsart: Schleifen mit Schleifblatt

Schwingungsemissionswert $a_{h,DS} \leq 2,5 \text{ m/s}^2$
 Unsicherheit $K = 1,5 \text{ m/s}^2$

Betriebsart: Polieren

Schwingungsemissionswert $a_{h,P} \leq 2,5 \text{ m/s}^2$
 Unsicherheit $K = 1,5 \text{ m/s}^2$

Die angegebenen Schwingungsgesamtwerte und die angegebenen Geräuschemissionswerte sind nach einem genormten Prüfverfahren gemessen worden und können zum Vergleich eines Elektrowerkzeugs mit einem anderen verwendet werden.

Die angegebenen Schwingungsgesamtwerte und die angegebenen Geräuschemissionswerte können auch zu einer vorläufigen Einschätzung der Belastung verwendet werden.

Warnung:

Die Schwingungs- und Geräuschemissionen können während der tatsächlichen Benutzung des Elektrowerkzeugs von den Angabewerten abweichen, abhängig von der Art und Weise, in der das Elektrowerkzeug verwendet wird, insbesondere, welche Art von Werkstück bearbeitet wird.

Beschränken Sie die Geräuscentwicklung und Vibration auf ein Minimum!

- Verwenden Sie nur einwandfreie Geräte.
- Warten und reinigen Sie das Gerät regelmäßig.
- Passen Sie Ihre Arbeitsweise dem Gerät an. Überlasten Sie das Gerät nicht.
- Lassen Sie das Gerät gegebenenfalls überprüfen.
- Schalten Sie das Gerät aus, wenn es nicht benutzt wird.
- Tragen Sie Handschuhe.
- Montieren Sie Haltegriffe und ggf. optionale Vibrationsgriffe fest am Maschinenkörper.

Begrenzen Sie die Arbeitszeit!

Dabei sind alle Anteile des Betriebszyklus zu berücksichtigen (beispielsweise Zeiten, in denen das Elektrowerkzeug abgeschaltet ist, und solche, in denen es zwar eingeschaltet ist, aber ohne Belastung läuft).

5. Vor Inbetriebnahme

Überzeugen Sie sich vor dem Anschließen, dass die Daten auf dem Typenschild mit den Netzdaten übereinstimmen.

Warnung!

Ziehen Sie immer den Netzstecker, bevor Sie Einstellungen am Gerät vornehmen.

Montage (Abb. 4-6)

Achtung! Ziehen Sie vor den Montagearbeiten den Netzstecker.

Drücken Sie die Spindelarretierung nur bei Stillstand des Gerätes.

6. Bedienung

Sichern Sie das Werkstück. Achten Sie darauf, dass das zu bearbeitende Werkstück mit einer Spannvorrichtung oder einem Schraubstock gegen Wegrutschen gesichert ist.

6.1 Ein- /Ausschalten

Das Gerät wird durch den Ein- /Ausschalter (Abb. 3 / Pos. 3) ein- (I) bzw. ausgeschaltet (0). Das Gerät läuft aber erst nach Betätigung der Drehzahlregelung (s. Abschnitt 6.2) los.

Nehmen Sie das Gerät vor dem Ausschalten von der zu bearbeitenden Fläche ab.

6.2 Drehzahlregelung (Abb. 3)

Mit der Drehzahlregelung können Sie die gewünschte Arbeitsdrehzahl einstellen. Durch drücken der Taste „+“ erhöht sich die Drehzahl.

Durch drücken der Taste „-“ verringert sich die Drehzahl.

Die eingestellte Drehzahl können Sie dem Display (8) entnehmen.

Wichtig! Stellen Sie die Drehzahl vor dem Aufsetzen auf die zu bearbeitende Fläche ein und lassen Sie das Gerät bis zur eingestellten Drehzahl anlaufen. Diese wird, je nach Drehzahl, erst nach einigen Sekunden erreicht.

6.3 Verwendung als Poliermaschine

Verwenden Sie nur spezielle, maschinengeeignete Wachs- und Poliermittel.

Beachten Sie bei Benutzung von Wachs- und Poliermitteln die Anleitung des Herstellers!

Problemloses Wechseln der Polieraufsätze durch Kletthaftung.

ACHTUNG!

Um Beschädigungen an den zu polierenden Werkstückflächen zu vermeiden, beachten Sie unbedingt die folgenden Punkte:

- Waschen Sie vor dem Polieren das Kfz und halten Sie es frei von Verunreinigungen.
- Achten Sie darauf, dass die mitgelieferten Polieraufsätze bei Benutzung frei von Verunreinigungen sind.
- Achten Sie darauf, dass der Polieraufsatz immer exakt mittig auf dem Polier-/ Schleifteller befestigt wird.
- Überprüfen Sie vor dem Einschalten des Ge-

rätes den festen Sitz der Aufsätze.

- Die zu bearbeitende Fläche nie mit dem seitlichen Rand des Polier-/ Schleiftellers berühren.
- Wählen Sie zum Polieren mit dem Drehzahlregler (s. Abschnitt 6.2) die für Ihren Bedarf benötigte Drehzahl. Die optimale Arbeitsgeschwindigkeit hängt vom zu bearbeitenden Material und dem verwendeten (Polier-) Mittel ab. Falls nötig, kann dies durch praktische Versuche festgestellt werden.
- Die Poliermaschine muss komplett auf der Polierfläche aufliegen.
- Kleben Sie Kunststoffteile ab, da sich diese beim Polieren farblich ändern und hässlich werden können.
- Polieren Sie nur im Schatten und niemals heißen Lack.
- Polieren Sie Ecken und Kanten sehr vorsichtig. An Ecken und Kanten ist die Lackschicht am dünnsten. Vorsichtshalber können Sie diese abkleben und per Hand polieren.
- Übermäßiger Druck führt zu schlechter Arbeitsleistung und vorzeitigem Verschleiß des verwendeten Zubehörs. Empfindliche Oberflächen können z.B. durch zu hoher Drehzahl oder zu hohem Anpressdruck beschädigt werden.

Wichtig! Stellen Sie die Drehzahl **vor** dem Aufsetzen auf die zu bearbeitende Fläche ein und lassen Sie das Gerät bis zur eingestellten Drehzahl anlaufen. Diese wird, je nach Drehzahl, erst nach einigen Sekunden erreicht. Vor allem beim Arbeiten mit dem Schaumstoffaufsatz kann es aufgrund unterschiedlicher Oberflächenbeschaffenheit (unterschiedliche Reibung) in den unteren Drehzahlbereichen zu Drehzahlschwankungen kommen. Dies ist kein Gerätefehler.

Zum Auftragen des Poliermittels verwenden Sie den Schaumstoffaufsatz (Abb. 7).

- Legen Sie sich das Verlängerungskabel über Ihre Schulter und bearbeiten Sie zunächst die ebenen und großen Flächen wie z.B. Motorhaube, Kofferraumdeckel und Dach.
- Verteilen Sie ein wenig Politur punktförmig auf dem Schaumstoffaufsatz. Drücken Sie den Schaumstoffaufsatz mehrmals auf die zu polierende Fläche. Die Politur wird in den Schaumstoff gedrückt und auf die zu polierende Fläche übertragen. Damit verhindern Sie beim Einschalten ein Verspritzen der auf dem Schaumstoffaufsatz vorhandenen Politur.
- Tragen Sie das Poliermittel mit geringer Dreh-

- zahl auf.
- Bearbeiten Sie nur kleinere Abschnitte auf einmal.
 - Bearbeiten Sie die Abschnitte gleichmäßig im Kreuzgang (zuerst vertikal, dann horizontal).
 - Anschließend gehen Sie zur Bearbeitung der kleineren Flächen über (z.B. Türen).

Fertigpolieren

- Mit dem Synthetik-Polieraufsatz (Abb. 8) entfernen Sie die Poliermittelschicht und schließen den Poliervorgang ab.
- Achtung! Üben Sie keinen Druck auf die Poliermaschine aus!

Pflege-Tipps

- Waschen Sie Ihren Wagen mindestens alle 2 Wochen. Vermeiden Sie die Benutzung von Haushaltswaschmitteln, da diese den Lack beschädigen können und die Wachsschicht ablösen.
- Waschen Sie Ihren Wagen mit einem sauberen Schwamm. Arbeiten sie von oben nach unten.
- Insekten, Vogelkot und Teerflecken sollten täglich von der Lackoberfläche entfernt werden.
- Damit das Glasreinigungsmittel nicht die Lackfläche benetzt, sollte es auf das Waschtuch gesprüht werden, nicht direkt auf die Fensterfläche.

6.4 Verwendung als Schleifmaschine

Zum Schleifen verwenden Sie die mitgelieferten Schleifaufsätze (Abb. 9).

Problemloses Wechseln der Schleifaufsätze durch Kletthaftung.

- Schleifteller mit der ganzen Fläche aufsetzen.
- Maschine einschalten und mit mäßigem Druck über das Werkstück kreisende oder Quer- und Längsbewegungen ausführen.
- Zum Grobschliff wird eine grobe, für Feinschliff eine feinere Körnung empfohlen. Durch Schleifversuche kann die günstigste Körnung ermittelt werden.

7. Austausch der Netzanschlussleitung

Gefahr!

Wenn die Netzanschlussleitung dieses Gerätes beschädigt wird, muss sie durch den Hersteller oder seinen Kundendienst oder eine ähnlich qualifizierte Person ersetzt werden, um Gefährdungen zu vermeiden.

8. Reinigung, Wartung und Ersatzteilbestellung

Gefahr!

Ziehen Sie vor allen Reinigungsarbeiten den Netzstecker.

8.1 Reinigung

- Halten Sie Schutzvorrichtungen, Luftschlitze und Motoregehäuse so staub- und schmutzfrei wie möglich. Reiben Sie das Gerät mit einem sauberen Tuch ab oder blasen Sie es mit Druckluft bei niedrigem Druck aus.
- Wir empfehlen, dass Sie das Gerät direkt nach jeder Benutzung reinigen.
- Reinigen Sie das Gerät regelmäßig mit einem feuchten Tuch. Verwenden Sie keine Reinigungs- oder Lösungsmittel; diese könnten die Kunststoffteile des Gerätes angreifen. Achten Sie darauf, dass kein Wasser in das Geräteinnere gelangen kann. Das Eindringen von Wasser in ein Elektrogerät erhöht das Risiko eines elektrischen Schlages.
- Die Polieraufsätze nur mit der Hand waschen und Lufttrocknen lassen. Verwenden Sie dafür nur milde Seife und einen feuchten Lappen.

8.2 Kohlebürsten

Bei übermäßiger Funkenbildung lassen Sie die Kohlebürsten durch eine Elektrofachkraft überprüfen.

Gefahr! Die Kohlebürsten dürfen nur von einer Elektrofachkraft ausgewechselt werden.

8.3 Wartung

Im Geräteinneren befinden sich keine weiteren zu wartenden Teile.

8.4 Ersatzteilbestellung:

Bei der Ersatzteilbestellung sollten folgende Angaben gemacht werden:

- Typ des Gerätes
- Artikelnummer des Gerätes
- Ident-Nummer des Gerätes
- Ersatzteilnummer des erforderlichen Ersatzteils

Aktuelle Preise und Infos finden Sie unter www.Einhell-Service.com

9. Entsorgung und Wiederverwertung

Das Gerät befindet sich in einer Verpackung um Transportschäden zu verhindern. Diese Verpackung ist Rohstoff und ist somit wieder verwendbar oder kann dem Rohstoffkreislauf zurückgeführt werden. Das Gerät und dessen Zubehör bestehen aus verschiedenen Materialien, wie z.B. Metall und Kunststoffe. Defekte Geräte gehören nicht in den Hausmüll. Zur fachgerechten Entsorgung sollte das Gerät an einer geeigneten Sammelstellen abgegeben werden. Wenn Ihnen keine Sammelstelle bekannt ist, sollten Sie bei der Gemeindeverwaltung nachfragen.

10. Lagerung

Lagern Sie das Gerät und dessen Zubehör an einem dunklen, trockenen und frostfreiem Ort. Die optimale Lagertemperatur liegt zwischen 5 und 30 °C. Bewahren Sie das Elektrowerkzeug in der Originalverpackung auf.



Nur für EU-Länder

Das Symbol des durchgestrichenen Mülleimers besagt, dass dieses Elektro- bzw. Elektronikgerät am Ende seiner Lebensdauer nicht im Hausmüll entsorgt werden darf, sondern vom Endnutzer einer getrennten Sammlung zugeführt werden muss.

Zur Rückgabe stehen in Ihrer Nähe kostenfreie Sammelstellen für Elektroaltgeräte sowie ggf. weitere Annahmestellen für die Wiederverwendung der Geräte zur Verfügung. Die Adressen können Sie von Ihrer Stadt- bzw. Kommunalverwaltung erhalten.

Auch Vertreiber mit einer Verkaufsfläche für Elektro- und Elektronikgeräte von mindestens 400 Quadratmetern sowie Vertreiber von Lebensmitteln mit einer Gesamtverkaufsfläche von mindestens 800 Quadratmetern, die mehrmals im Kalenderjahr oder dauerhaft Elektro- und Elektronikgeräte anbieten und auf dem Markt bereitstellen, sind verpflichtet unentgeltlich alte Elektro- und Elektronikgeräte zurückzunehmen. Diese müssen bei der Abgabe eines neuen Elektro- oder Elektronikgerätes an einen Endnutzer ein Altgerät des Endnutzers der gleichen Geräteart, das im Wesentlichen die gleichen Funktionen wie das neue Gerät erfüllt, am Ort der Abgabe oder in unmittelbarer Nähe hierzu unentgeltlich zurückzunehmen sowie ohne Kauf eines Elektro- oder Elektronikgerätes auf Verlangen des Endnutzers bis zu drei Altgeräte pro Geräteart, die in keiner äußeren Abmessung größer als 25 Zentimeter sind, im Einzelhandelsgeschäft oder in unmittelbarer Nähe hierzu unentgeltlich zurückzunehmen. Bei einem Vertrieb unter Verwendung von Fernkommunikationsmitteln gelten als Verkaufsflächen des Vertreibers alle Lager- und Versandflächen. Informieren Sie sich auch bei Ihrem Händler über die Rücknahmemöglichkeiten vor Ort.

Sofern das alte Elektro- bzw. Elektronikgerät personenbezogene Daten enthält, sind Sie selbst für deren Löschung verantwortlich, bevor Sie es zurückgeben.

Sofern dies ohne Zerstörung des alten Elektro- oder Elektronikgerätes möglich ist, entnehmen Sie diesem bitte alte Batterien oder Akkus sowie Altlampen, bevor sie es zur Entsorgung zurückgeben, und führen diese einer separaten Sammlung zu.

Der Nachdruck oder sonstige Vervielfältigung von Dokumentation und Begleitpapieren der Produkte, auch auszugsweise, ist nur mit ausdrücklicher Zustimmung der Einhell Germany AG zulässig.

Technische Änderungen vorbehalten

Service-Informationen

Wir unterhalten in allen Ländern, welche in der Garantiekunde benannt sind, kompetente Service-Partner, deren Kontakte Sie der Garantiekunde entnehmen. Diese stehen Ihnen für alle Service-Belange wie Reparatur, Ersatzteil- und Verschleißteil-Versorgung oder den Bezug von Verbrauchsmaterialien zur Verfügung.

Es ist zu beachten, dass bei diesem Produkt folgende Teile einem gebrauchsgemäßen oder natürlichen Verschleiß unterliegen bzw. folgende Teile als Verbrauchsmaterialien benötigt werden.

Kategorie	Beispiel
Verschleißteile*	Kohlebürsten
Verbrauchsmaterial/ Verbrauchsteile*	Schleifscheiben, Polieraufsätze, Polierhauben,
Fehlteile	

* nicht zwingend im Lieferumfang enthalten!

Bei Mängel oder Fehlern bitten wir Sie, den Fehlerfall im Internet unter www.Einhell-Service.com anzu-melden. Bitte achten Sie auf eine genaue Fehlerbeschreibung und beantworten Sie dazu in jedem Fall folgende Fragen:

- Hat das Gerät bereits einmal funktioniert oder war es von Anfang an defekt?
- Ist Ihnen vor dem Auftreten des Defektes etwas aufgefallen (Symptom vor Defekt)?
- Welche Fehlfunktion weist das Gerät Ihrer Meinung nach auf (Hauptsymptom)?
Beschreiben Sie diese Fehlfunktion.

Danger!

When using the equipment, a few safety precautions must be observed to avoid injuries and damage. Please read the complete operating instructions and safety regulations with due care. Keep this manual in a safe place, so that the information is available at all times. If you give the equipment to any other person, hand over these operating instructions and safety regulations as well. We cannot accept any liability for damage or accidents which arise due to a failure to follow these instructions and the safety instructions.

Explanation of the symbols used (see Fig. 10)

1. **Danger!** - Read the operating instructions to reduce the risk of injury.
2. **Caution! Wear ear-muffs.** The impact of noise can cause damage to hearing.
3. **Caution! Wear a breathing mask.** Dust which is injurious to health can be generated when working on wood and other materials. Never use the device to work on any materials containing asbestos!
4. **Caution! Wear safety goggles.** Sparks generated during working or splinters, chips and dust emitted by the device can cause loss of sight.
5. Used to indicate electrical devices which have a double insulated housing and are therefore protection class II compliant.
6. Hazard statement: Risk of injury and risk of damage to the device.
7. Always use both hands when working.

1. Safety regulations

The corresponding safety information can be found in the enclosed booklet.

Warning!

Read all the safety information, instructions, illustrations and technical data provided on or with this power tool. Failure to adhere to the following instructions may result in electric shock, fire and/or serious injury.

Keep all the safety information and instructions in a safe place for future use.

This equipment is not allowed to be used by children. Children should be supervised so that they do not play with the

equipment. Children are not allowed to carry out the cleaning or maintenance. This equipment is not allowed to be used by people with limited physical, sensory or mental capacities or by those with insufficient knowledge or experience unless they are supervised or instructed by a person who is responsible for them.

2. Layout and items supplied**2.1 Layout (Fig. 1)**

1. Spindle lock
2. Additional handle
3. On/Off switch
4. Speed control
5. Rear handle
6. Power cable
7. Polishing / sanding disk
8. Speed indicator

2.2 Items supplied and unpacking (Fig. 2)

Please check that the article is complete as specified in the scope of delivery. If parts are missing, please contact our service center or the sales outlet where you made your purchase at the latest within 5 working days after purchasing the product and upon presentation of a valid bill of purchase. Also, refer to the warranty table in the service information at the end of the operating instructions.

- Open the packaging and take out the equipment with care.
- Remove the packaging material and any packaging and/or transportation braces (if available).
- Check to see if all items are supplied.
- Inspect the equipment and accessories for transport damage.
- If possible, please keep the packaging until the end of the guarantee period.

Danger!

The equipment and packaging material are not toys. Do not let children play with plastic bags, foils or small parts. There is a danger of swallowing or suffocating!

Items supplied

2. Additional handle
7. Polishing / sanding disk
10. Sanding and polishing machine
11. Foamed plastic attachment
12. Synthetic polishing attachment
13. Sanding attachment K = 60
14. Sanding attachment K = 80
15. Sanding attachment K = 120
16. Hexagon key 8 mm
17. Socket head screw M 10 x 20 mm (2 pcs)
 - Original operating instructions
 - Safety instructions

3. Proper use

The machine is designed for polishing coated surfaces and for sanding wood, plastic and similar materials using the appropriate abrasive paper. The abrasive paper which is included with the product is for sanding wood.

The equipment is to be used only for its prescribed purpose. Any other use is deemed to be a case of misuse. The user / operator and not the manufacturer will be liable for any damage or injuries of any kind caused as a result of this.

Improper use

All applications with the device which are not stated in the chapter "Intended use" are deemed to be contrary to the intended use.

The device must not be used for the following purposes:

- Work on lightweight partition walls (drywalls) and other surfaces containing plaster, cement, foam, mineral fiber and silicate.
- Work on metals involving the generation of metal dust.
- Working on coatings containing lead and working on types of wood and metal which generate harmful or toxic dust
- Sharpening, engraving with corresponding attachments
- Working on materials containing asbestos
- Use in areas where there is a risk of explosion
- Sanding on damp walls

Please note that our equipment has not been designed for use in commercial, trade or industrial applications. Our warranty will be voided if the machine is used in commercial, trade or industrial businesses or for equivalent purposes.

Residual risks

Even if you use this electric power tool in accordance with instructions, certain residual risks cannot be ruled out. The following hazards may arise in connection with the equipment's construction and layout:

- Contact with the unguarded wheel (injuries through cutting)
- Reaching into the wheel while it is still rotating (injuries through cutting)
- Catapulting of parts of the wheel (injuries through cutting or bruising)
- Catapulting of parts of the material being processed (injuries through cutting or bruising)
- Risk of fire from flying sparks
- Damage to hearing if the compulsory hearing protection is not used (hearing loss)
- Inhalation of abrasive particles from the material and wheel
- Electric shock upon contact with non-insulated electrical parts

If the instructions listed in the operating instructions are not adhered to, improper handling of the equipment may result in other residual risks

4. Technical data

Voltage: 220-240 V ~ 50/60 Hz
 Power rating: 1100 W
 Speed n: 500-3500 min⁻¹
 Polishing / sanding disk diameter: 150 mm
 Connection thread: M14
 Protection class: II/Ⓜ
 Weight: 2.6 kg

Danger!**Sound and vibration**

Sound and vibration values were measured in accordance with EN 62841.

L_{pA} sound pressure level 92.3 dB(A)
 K_{pA} uncertainty 3 dB
 L_{WA} sound power level 100.3 dB(A)
 K_{WA} uncertainty 3 dB

Wear ear-muffs.

The impact of noise can cause damage to hearing.

Total vibration values (vector sum of three directions) determined in accordance with EN 62841.

Operating mode: Sanding with sanding paper

Vibration emission value $a_{h,DS} \leq 2,5 \text{ m/s}^2$
K uncertainty = 1.5 m/s^2

Operating mode: Polishing

Vibration emission value $a_{h,P} \leq 2,5 \text{ m/s}^2$
K uncertainty = 1.5 m/s^2

The stated vibration emission levels and stated noise emission values were measured in accordance with a set of standardized criteria and can be used to compare one power tool with another.

The stated vibration emission levels and stated noise emission values can also be used to make an initial assessment of exposure.

Warning:

The vibration and noise emission levels may vary from the level specified during actual use, depending on the way in which the power tool is used, especially the type of workpiece it is used for.

Keep the noise emissions and vibrations to a minimum.

- Only use appliances which are in perfect working order.
- Service and clean the appliance regularly.
- Adapt your working style to suit the appliance.
- Do not overload the appliance.
- Have the appliance serviced whenever necessary.
- Switch the appliance off when it is not in use.
- Wear protective gloves.
- Fit the handles and, if applicable, the optional anti-vibration handles securely to the machine body.

Limit the operating time!

All stages of the operating cycle must be considered (for example, times in which the electric tools are switched off and times in which the tool is switched on but operates without load).

5. Before starting the equipment

Before you connect the equipment to the mains supply make sure that the data on the rating plate are identical to the mains data.

Warning!

Always pull the power plug before making adjustments to the equipment.

Assembly (Fig. 4-6)

Important! Pull out the mains power plug before starting the assembly work.

Only press the spindle lock once the machine is stopped.

6. Operation

Secure your workpiece. Make sure that the workpiece is held securely by a clamping device or a vise.

6.1 Switching the equipment ON/OFF

The equipment is turned on (I) and off (O) with the ON/OFF switch (Fig. 3 / Item 3). However, the equipment will only start running after the speed control has been activated (see section 6.2).

Before switching off, lift the machine off the surface to be worked.

6.2 Speed Control Display (Fig. 3)

Use the speed control to set the desired working speed.

Press the "+" button to increase the speed.

Press the "-" button to decrease the speed.

Refer to the display (8) for the set speed.

Important! Adjust the speed to the surface to be worked before applying the machine, and allow the machine to run up to the selected speed. Depending on the speed, this may take a few seconds.

6.3 Using as a polishing machine

Only use special waxing and polishing agents suitable for the machine.

When using waxing and polishing agents, observe the instructions issued by their manufacturer!

The hook-and-loop fastener enables easy changing of the polishing attachment.

CAUTION!

To prevent damage to the surfaces of the workpieces you wish to polish, make sure that you observe the following instructions:

- Wash the vehicle before polishing, and keep it free of any foreign bodies.
- Make sure that the polishing attachment supplied is free of any foreign bodies when being used.
- Make sure that the polishing attachment is always mounted precisely in the center of the sanding/grinding disk.
- Before you start the equipment, check to ensure that the attachments are securely fitted.
- Never touch the area you wish to polish with the edge of the sanding/grinding disk.
- To polish, select the speed required for your purposes using the speed controller (see section 6.2). The optimum working speed depends on the material to be worked and the (polishing) agent used. If necessary, this can be established by conducting practical tests.
- The polishing machine must lie fully on the surface to be polished.
- Mask plastic parts, since these change color when polished and can become unattractive in appearance.
- Only polish in the shade, and never polish hot paint.
- Polish corners and edges very carefully. The paint layer is thinnest at corners and edges. As a precaution, you can mask these and polish them by hand.
- Excessive pressure results in poor performance and early wearing of the accessory used. Sensitive surfaces may be damaged e.g. due to excessive speed or too high a contact pressure.

Important! Adjust the speed to the surface to be worked **before** applying the machine to it and allow the machine to run up to the selected speed. Depending on the speed, this may take a few seconds. Particularly when working with the foam plastic pad, the speed may fluctuate due to different surface qualities (different friction) in the lower speed ranges. This is not an equipment defect.

Use the foam plastic pad to apply the polishing agent (Fig. 7).

- Place the extension cable over your shoulder and first polish the flat and large surfaces, such as the engine hood, trunk lid and roof.
- Spread a little polish at points over the foam plastic pad. Press the foam plastic pad onto

the surface to be polished several times.

The polish is pressed into the foam plastic pad and transferred onto the surface to be polished. This prevents the polish on the foam plastic pad from being sprayed around when the machine is switched on.

- Apply the polish at low speed.
- Only work smaller sections in one go.
- Work the sections evenly, crosswise and lengthwise (first vertically, then horizontally).
- Then move on to working the smaller areas (e.g. doors).

Final polishing

- Use the synthetic polishing pad (Fig. 8) to remove the layer of polishing agent and to complete the polishing process.
- Important! Do not apply any pressure to the polishing machine!

Care tips

- For optimum paintwork protection, you should polish your car 2 to 3 times a year.
- Wash your car at least every 2 weeks. Avoid using household detergents as these can damage the paintwork and remove the layer of wax.
- Wash your car with a clean sponge, working from top to bottom.
- Remove all insects, bird droppings and tar stains from the paintwork daily.
- If you use any window-cleaning agents, spray them onto a cloth and not directly onto the windows in order to prevent them wetting the paintwork.

6.4 Using as a sanding machine

Use the supplied sanding attachments (Fig. 9) for sanding purposes.

The hook-and-loop fastener enables easy changing of the sanding attachments.

- Place the whole surface area of the sanding disk on the material.
- Switch on the machine and move it with gentle pressure over the workpiece completely circular movements or moving it to and fro and up and down.
- Use a coarse paper for coarse sanding and a finer paper for finish sanding. You can find the best paper for the job by means of testing.

7. Replacing the power cable

Danger!

If the power cable for this equipment is damaged, it must be replaced by the manufacturer or its after-sales service or similarly trained personnel to avoid danger.

8. Cleaning, maintenance and ordering of spare parts

Danger!

Always pull out the mains power plug before starting any cleaning work.

8.1 Cleaning

- Keep all safety devices, air vents and the motor housing free of dirt and dust as far as possible. Wipe the equipment with a clean cloth or blow it with compressed air at low pressure.
- We recommend that you clean the device immediately each time you have finished using it.
- Clean the equipment regularly with a moist cloth and some soft soap. Do not use cleaning agents or solvents; these could attack the plastic parts of the equipment. Ensure that no water can seep into the device. The ingress of water into an electric tool increases the risk of an electric shock.
- Wash the polishing attachments only by hand and let them air-dry. Use only a mild soap and a damp cloth.

8.2 Carbon brushes

In case of excessive sparking, have the carbon brushes checked only by a qualified electrician.

Danger! The carbon brushes should not be replaced by anyone but a qualified electrician.

8.3 Maintenance

There are no parts inside the equipment which require additional maintenance.

8.4 Ordering replacement parts:

Please quote the following data when ordering replacement parts:

- Type of machine
- Article number of the machine
- Identification number of the machine
- Replacement part number of the part required

For our latest prices and information please go to www.Einhell-Service.com

9. Disposal and recycling

The equipment is supplied in packaging to prevent it from being damaged in transit. The raw materials in this packaging can be reused or recycled. The equipment and its accessories are made of various types of material, such as metal and plastic. Never place defective equipment in your household refuse. The equipment should be taken to a suitable collection center for proper disposal. If you do not know the whereabouts of such a collection point, you should ask in your local council offices.

10. Storage

Store the equipment and accessories in a dark and dry place at above freezing temperature. The ideal storage temperature is between 5 and 30 °C. Store the electric tool in its original packaging.

Disposal

Power tools, rechargeable batteries, accessories and packaging should be sorted for environmental-friendly recycling.

Do not dispose of power tools and batteries/rechargeable batteries into household waste!

Only for EU countries:

According to the Directive 2012/19/EU on waste electrical and electronic equipment and its transposition into national law, power tools that are no longer usable, and, according to the Directive 2006/66/EC, defective or drained batteries must be collected separately and disposed of in an environmentally correct manner.

If disposed incorrectly, waste electrical and electronic equipment may have harmful effects on the environment and human health, due to the potential presence of hazardous substances.

Only for United Kingdom:

According to The Waste Electrical and Electronic Equipment Regulations 2013 (SI 2013/3113) (as amended) and the Waste Batteries and Accumulators Regulations 2009 (SI 2009/890) (as amended), products that are no longer usable must be collected separately and disposed of in an environmentally friendly manner.

The reprinting or reproduction by any other means, in whole or in part, of documentation and papers accompanying products is permitted only with the express consent of the Einhell Germany AG.

Subject to technical changes

Service information

We have competent service partners in all countries named on the guarantee certificate whose contact details can also be found on the guarantee certificate. These partners will help you with all service requests such as repairs, spare and wearing part orders or the purchase of consumables.

Please note that the following parts of this product are subject to normal or natural wear and that the following parts are therefore also required for use as consumables.

Category	Example
Wear parts*	carbon brushes
Consumables*	Grinding wheels, polishing attachments, polishing bonnets
Missing parts	

* Not necessarily included in the scope of delivery!

In the event of defects or faults, please register the problem on the internet at www.Einhell-Service.com. Please ensure that you provide a precise description of the problem and answer the following questions in all cases:

- Did the equipment work at all or was it defective from the beginning?
- Did you notice anything (symptom or defect) prior to the failure?
- What malfunction does the equipment have in your opinion (main symptom)?
Describe this malfunction.

Danger !

Lors de l'utilisation d'appareils, il faut respecter certaines mesures de sécurité afin d'éviter des blessures et dommages. Veuillez donc lire attentivement ce mode d'emploi/ces consignes de sécurité. Veillez à le conserver en bon état pour pouvoir accéder aux informations à tout moment. Si l'appareil doit être remis à d'autres personnes, veillez à leur remettre aussi ce mode d'emploi/ces consignes de sécurité. Nous déclinons toute responsabilité pour les accidents et dommages dus au non-respect de ce mode d'emploi et des consignes de sécurité.

Explication des symboles utilisés (voir figure 10)

1. **Danger!** - Lisez ce mode d'emploi pour diminuer le risque de blessures.
2. **Prudence! Portez une protection de l'ouïe.** L'exposition au bruit peut entraîner une perte de l'ouïe.
3. **Prudence! Portez un masque anti-poussière.** Lors de travaux sur du bois et autres matériaux, de la poussière nuisible à la santé peut être dégagée. Ne travaillez pas sur du matériau contenant de l'amiante !
4. **Prudence! Portez des lunettes de protection.** Les étincelles générées pendant travail ou les éclats, copeaux et la poussière sortant de l'appareil peuvent entraîner une perte de la vue.
5. Caractérise les appareils électriques qui ont un boîtier doublement isolé et correspondent ainsi à la catégorie de protection II.
6. Avertissement : risque de blessure et risque d'endommagement de l'appareil.
7. Travaillez toujours à deux mains.

1. Consignes de sécurité

Vous trouverez les consignes de sécurité correspondantes dans le cahier en annexe.

Avertissement !

Veillez lire toutes les consignes de sécurité, instructions, illustrations et caractéristiques techniques de cet outil électrique. Toute omission lors du respect des instructions ci-après peut entraîner des décharges électriques, un incendie et/ou de graves blessures.

Conservez toutes les consignes de sécurité et toutes les instructions pour l'avenir.

Cet appareil ne doit pas être utilisé par les enfants. Surveillez les enfants pour vous assurer qu'ils ne jouent pas avec l'appareil. Le nettoyage et l'entretien ne doivent pas être effectués par des enfants. Cet appareil ne doit pas être utilisé par les personnes ayant des capacités physiques, sensorielles ou intellectuelles diminuées ou manquant d'expérience et/ou de connaissances, à moins d'être surveillées et de recevoir les instructions relatives à l'utilisation de l'appareil par une personne responsable de leur sécurité.

2. Description de l'appareil et volume de livraison**2.1 Description de l'appareil (figure 1)**

1. Blocage de broche
2. Poignée supplémentaire
3. Interrupteur marche/arrêt
4. Réglage de la vitesse de rotation
5. Poignée arrière
6. Câble réseau
7. Plateau de polissage/ponçage
8. Affichage de la vitesse de rotation

2.2 Contenu de la livraison et déballage (figure 2)

Veillez contrôler si l'article est complet à l'aide de la description du volume de livraison. S'il manque des pièces, adressez-vous dans un délai de 5 jours maximum après votre achat à notre service après-vente ou au magasin où vous avez acheté l'appareil muni d'une preuve d'achat valable. Veuillez consulter pour cela le tableau des garanties dans les informations service après-vente à la fin du mode d'emploi.

- Ouvrez l'emballage et prenez l'appareil en le sortant avec précaution de l'emballage.
- Retirez le matériel d'emballage tout comme les sécurités d'emballage et de transport (s'il y en a).
- Vérifiez si la livraison est bien complète.
- Contrôlez si l'appareil et ses accessoires ne sont pas endommagés par le transport.
- Conservez l'emballage autant que possible jusqu'à la fin de la période de garantie.

Danger !

L'appareil et le matériel d'emballage ne sont pas des jouets ! Il est interdit de laisser des enfants jouer avec des sacs et des films en plastique et avec des pièces de petite taille. Ils risquent de les avaler et de s'étouffer !

Contenu de la livraison

2. Poignée supplémentaire
7. Plateau de polissage/ponçage
10. Ponceuse et polisseuse
11. Mousse
12. Embout de polissage synthétique
13. Embout de ponçage K = 60
14. Embout de ponçage K = 80
15. Embout de ponçage K = 120
16. Clé mâle à six pans 8 mm
17. Vis à six pans creux M 10 x 20 mm (2 pce)
 - Mode d'emploi d'origine
 - Consignes de sécurité

3. Utilisation conforme à l'affectation

L'appareil sert au polissage de surfaces vernies et à l'affûtage de bois, matières plastiques et autres matériaux du même genre en utilisant le papier-émeri correspondant. Le papier abrasif fourni est destiné au ponçage du bois. Le papier abrasif fourni est destiné au ponçage du bois.

La machine doit exclusivement être employée conformément à son affectation. Chaque utilisation allant au-delà de cette affectation est considérée comme non conforme. Pour les dommages en résultant ou les blessures de tout genre, le producteur décline toute responsabilité et l'opérateur/l'exploitant est responsable.

Utilisation non conforme

Toutes les utilisations de l'appareil qui ne figurent pas dans le chapitre « Utilisation conforme », sont considérées comme non conformes à l'utilisation. L'appareil ne doit pas être utilisé aux fins suivantes :

- Usinage de cloisons légères (cloison sèche) et autres surfaces contenant du plâtre, du ciment, de la mousse, des fibres minérales et du silicate.
- Usinage de métaux, qui génèrent de la poussière métallique.
- usinage d'enduits contenant du plomb et de types de bois et de métaux qui dégagent des poussières nocives ou toxiques ;
- affûter, graver avec des embouts d'affûtage, de gravage;
- usinage de matériaux contenant de l'amiante;
- utilisation dans des zones à risque d'explosion;
- ponçage sur des murs humides.

Veillez au fait que nos appareils, conformément à leur affectation, n'ont pas été construits, pour être utilisés dans un environnement professionnel, industriel ou artisanal. Nous déclinons toute responsabilité si l'appareil est utilisé professionnellement, artisanalement ou dans des sociétés industrielles, tout comme pour toute activité équivalente.

Risques résiduels

Même en utilisant cet outil électrique conformément aux prescriptions, il reste toujours des risques résiduels. Les dangers suivants peuvent apparaître en rapport avec la construction et le modèle de cet outil électrique:

- contact avec la meule sans protection (blessure par coupure)
- touche la meule en rotation (blessure par coupure)
- catapultage de pièces de la meule (blessure par coupure ou lésion)
- catapultage de morceaux du matériau à traiter (blessure par coupure ou lésion)
- risque d'incendie par la projection d'étincelles
- lésion de l'ouïe lorsque l'on ne porte pas de casque anti-bruit (perte de l'ouïe)
- inhalation de particules de polissage du matériau et de la meule
- décharge électrique en effleurant des composants électriques non isolés.

Si les instructions comprises dans votre mode d'emploi ne sont pas respectées, d'autres risques peuvent apparaître en raison de l'emploi non conforme aux règles de l'art.

4. Données techniques

Tension du secteur : 220-240 V ~ 50/60 Hz
 Puissance absorbée : 1100 W
 Vitesse de rotation n : 500-3500 tr./min
 Plateau de polissage et de ponçage Ø : .. 150 mm
 Filet de raccordement : M14
 Catégorie de protection : II/□
 Poids : 2,6 kg

Danger !

Bruit et vibration

Les valeurs de bruit et de vibration ont été déterminées conformément à la norme EN 62841.

Niveau de pression acoustique L_{pA} 92,3 dB(A)
 Imprécision K_{pA} 3 dB
 Niveau de puissance acoustique L_{WA} 100,3 dB(A)
 Imprécision K_{WA} 3 dB

Portez une protection acoustique.

L'exposition au bruit peut entraîner la perte de l'ouïe.

Les valeurs totales des vibrations (somme des vecteurs de trois directions) ont été déterminées conformément à EN 62841.

Mode de travail : ponçage avec lame de ponçage

Valeur d'émission de vibration $a_{h,DS} \leq 2,5 \text{ m/s}^2$
 Insécurité $K = 1,5 \text{ m/s}^2$

Mode de travail : Polissage

Valeur d'émission de vibration $a_{h,p} \leq 2,5 \text{ m/s}^2$
 Insécurité $K = 1,5 \text{ m/s}^2$

Les valeurs totales des vibrations indiquées et les valeurs d'émissions sonores indiquées ont été mesurées selon une méthode d'essai normée et peuvent être utilisées pour comparer différents outils électriques entre eux.

Les valeurs totales des vibrations indiquées et les valeurs d'émissions sonores indiquées peuvent également être utilisées pour une estimation provisoire de la sollicitation.

Avertissement :

Les émissions de vibrations et les émissions sonores peuvent diverger des valeurs indiquées pendant l'utilisation effective de l'outil électrique, en fonction du mode d'utilisation de l'outil électrique, en particulier du type de traitement de la pièce à usiner.

Limitez le niveau sonore et les vibrations à un minimum !

- Utilisez exclusivement des appareils en excellent état.
- Entretenez et nettoyez l'appareil régulièrement.
- Adaptez votre façon de travailler à l'appareil.
- Ne surchargez pas l'appareil.
- Faites contrôler l'appareil le cas échéant.
- Mettez l'appareil hors circuit lorsque vous ne l'utilisez pas.
- Portez des gants.
- Montez les poignées de maintien et le cas échéant les poignées anti-vibrations en option en les attachant fixement sur le corps de la machine.

Limitez le temps de travail !

Pour cela, tous les composants du cycle de fonctionnement doivent être pris en compte (par exemple, les temps pendant lesquels l'outil électrique est éteint et ceux pendant lesquels il est certes allumé mais fonctionne sans sollicitation).

5. Avant la mise en service

Assurez-vous, avant de connecter la machine, que les données se trouvant sur la plaque de signalisation correspondent bien aux données du réseau.

Avertissement !

Enlevez systématiquement la fiche de contact avant de paramétrer l'appareil.

Montage (fig. 4-6)

Attention ! Retirez la fiche de contact avant les travaux de montage

Enfoncez le blocage de broche uniquement lorsque l'appareil est à l'arrêt.

6. Commande

Bloquez la pièce usinée. Veillez à ce que la pièce à usiner à travailler soit fixée par des dispositifs de serrage ou un étau afin qu'elle ne glisse pas.

6.1 Mise en/hors circuit de l'appareil

L'appareil est mis en circuit (I) ou hors circuit (0), à l'aide de l'interrupteur marche/arrêt (fig. 3/pos. 3). Cependant, il se met en marche uniquement après que le réglage de la vitesse de rotation est actionné (voir pg. 6.2).

Enlevez l'appareil de la surface à traiter avant la mise hors circuit.

6.2 Affichage réglage de la vitesse de rotation (fig. 3)

Vous pouvez régler la vitesse de travail désirée à l'aide du réglage de vitesse.

En appuyant sur la touche, « + » le nombre de tours augmente.

En appuyant sur la touche, « - » le nombre de tours diminue.

Vous verrez le nombre de tours réglé sur l'affichage (8).

Important ! Réglez la vitesse de rotation avant la pose sur la surface à traiter et laissez tourner l'appareil jusqu'à la vitesse de rotation réglée. Celle-ci n'est atteinte qu'au bout de quelques secondes, en fonction de la vitesse de rotation réglée.

6.3 Utilisation en tant que polisseuse

Utilisez uniquement des produits cirants et de polissage spéciaux, adaptés à la machine.

En cas d'utilisation de produits cirants et de polissage, respectez le mode d'emploi du fabricant !

Remplacement aisé des embouts de polissage par une fermeture auto-agrippante.

ATTENTION !

Pour éviter d'endommager les surfaces de pièce à polir, respectez impérativement les points suivants :

- Lavez la voiture avant le polissage et maintenez-la exempte d'impuretés.
- Veillez à ce que les embouts de polissage livrés soient exempts d'impuretés lors de l'utilisation.
- Veillez à ce que l'embout de polissage soit

toujours fixé exactement au milieu sur le plateau de polissage / ponçage.

- Contrôlez la bonne fixation des embouts avant la mise en circuit de l'appareil.
- Ne touchez jamais la surface à traiter avec le bord latéral du plateau de polissage / ponçage.
- Sélectionnez la vitesse de rotation dont vous avez besoin pour le polissage à l'aide du régulateur de vitesse de rotation (voir section 6.2). La vitesse de travail optimale dépend du matériau à traiter et du produit (de polissage) utilisé. Si nécessaire, cela peut être constaté par des essais pratiques.
- La polisseuse doit reposer entièrement sur la surface à polir.
- Collez une protection sur les pièces en plastique, étant donné qu'elles peuvent changer de couleur et devenir laides lors du polissage.
- Polissez uniquement à l'ombre et n'utilisez jamais de la laque chaude.
- Polissez les coins et les arêtes très précautionneusement. La couche de laque est la plus mince au niveau des coins et des arêtes. Par mesure de précaution, vous pouvez les coller et les polir à la main.
- Une pression excessive entraîne un mauvais rendement et l'usure prématurée des accessoires utilisés. Les surfaces sensibles peuvent être endommagées par ex. par une vitesse de rotation trop élevée ou une pression d'appui trop grande.

Important ! Réglez la vitesse de rotation avant la pose sur la surface à traiter et laissez tourner l'appareil jusqu'à la vitesse de rotation réglée. Celle-ci n'est atteinte qu'au bout de quelques secondes, en fonction de la vitesse de rotation réglée. En particulier lors de travaux avec la mousse, il peut y avoir des variations de vitesse de rotation dans les plages de vitesse inférieures en raison d'un état de surface différent (frottement différent). Ce n'est pas un dysfonctionnement de l'appareil.

Utilisez la mousse pour appliquer le produit de polissage (fig. 7).

- Placez la rallonge sur votre épaule et commencez par traiter les grandes surfaces planes par ex. capot de moteur, capot de coffre et toit.
- Répartissez quelques points de produit de polissage sur la mousse. Pressez plusieurs fois la mousse sur la surface à polir. Le produit de polissage est pressé dans la mousse et transféré à la surface à polir. Vous évitez ainsi

une pulvérisation du produit de polissage présent sur la mousse lors de la mise en circuit.

- Appliquez le produit de polissage à faible vitesse de rotation.
- Ne traitez que des petites sections à la fois.
- Traitez les sections de manière uniforme en croisant les passages (d'abord vertical, puis horizontal).
- Passez ensuite au traitement des surfaces plus petites (par ex. portes).

Polissage final

- Éliminez la couche de produit de polissage avec l'embout de polissage synthétique (fig. 8) et terminez le polissage.
- Attention ! N'exercez aucune pression sur la polisseuse !

Conseils de soin

- Afin de garantir une protection optimale de la peinture, il est recommandable de polir votre voiture 2 à 3 fois par an.
- Lavez votre voiture au moins toutes les deux semaines. Évitez d'utiliser des détergents domestiques puisqu'ils peuvent endommager la peinture et dissoudre la couche de cire.
- Lavez votre voiture à l'aide d'une éponge propre. Procédez du haut en bas.
- Débarrasser tous les jours la surface de la peinture des salissures d'insectes, d'oiseaux et de goudron.
- Pour éviter des éclaboussures du produit à nettoyer les vitres sur la peinture, il est conseillé d'en imbiber le chiffon et de ne pas asperger les vitres.

6.4 Utilisation en tant qu'affûteuse

Pour l'affûtage, utilisez les embouts d'affûtage livrés avec la fourniture (fig. 9).

Changement de brosses d'affûtage sans problème grâce à la fermeture velcro.

- Placez le plateau de ponçage de toute sa surface.
- Mettez la machine en circuit et effectuez une pression modérée sur la pièce en effectuant des mouvements en longueur et rotatifs.
- Il est recommandé d'utiliser une granulation grossière pour le polissage de dégrossisseur et une fine pour la rectification. On peut déterminer la granulation adéquate en effectuant des essais.

7. Remplacement de le câble d'alimentation réseau

Danger !

Si le câble d'alimentation réseau de cet appareil est endommagé, il faut la faire remplacer par le producteur ou son service après-vente ou par une personne de qualification semblable afin d'éviter tout risque.

8. Nettoyage, maintenance et commande de pièces de rechange

Danger !

Retirez la fiche de contact avant tous travaux de nettoyage.

8.1 Nettoyage

- Maintenez les dispositifs de protection, les fentes à air et le carter de moteur aussi propres (sans poussière) que possible. Frottez l'appareil avec un chiffon propre ou soufflez dessus avec de l'air comprimé à basse pression.
- Nous recommandons de nettoyer l'appareil directement après chaque utilisation.
- Nettoyez l'appareil régulièrement à l'aide d'un chiffon humide et un peu de savon. N'utilisez aucun produit de nettoyage ni détergeant; ils pourraient endommager les pièces en matières plastiques de l'appareil. Veillez à ce qu'aucune eau n'entre à l'intérieur de l'appareil. La pénétration de l'eau dans un appareil électrique augmente le risque de décharge électrique.
- Lavez les brosses de polissage uniquement à la main et faites les sécher à l'air. N'utilisez que du savon doux et un chiffon humide.

8.2 Brosses à charbon

Si les brosses à charbon font trop d'étincelles, faites-les contrôler par des spécialistes en électricité.

Danger ! Seul un(e) spécialiste électricien(ne) est autorisé à remplacer les brosses à charbon.

8.3 Maintenance

Aucune pièce à l'intérieur de l'appareil n'a besoin de maintenance.

8.4 Commande de pièces de rechange :

Pour les commandes de pièces de rechange, veuillez indiquer les références suivantes:

- Type de l'appareil
- No. d'article de l'appareil
- No. d'identification de l'appareil
- No. de pièce de rechange de la pièce requise

Vous trouverez les prix et informations actuelles à l'adresse www.Einhell-Service.com

9. Mise au rebut et recyclage

L'appareil se trouve dans un emballage permettant d'éviter les dommages dus au transport. Cet emballage est une matière première et peut donc être réutilisé ultérieurement ou être réintroduit dans le circuit des matières premières. L'appareil et ses accessoires sont en matériaux divers, comme par ex. des métaux et matières plastiques. Les appareils défectueux ne doivent pas être jetés dans les poubelles domestiques. Pour une mise au rebut conforme à la réglementation, l'appareil doit être déposé dans un centre de collecte approprié. Si vous ne connaissez pas de centre de collecte, veuillez vous renseigner auprès de l'administration de votre commune.

10. Stockage

Entreposez l'appareil et ses accessoires dans un endroit sombre, sec et à l'abri du gel tout comme inaccessible aux enfants. La température de stockage optimale est comprise entre 5 et 30 °C. Conservez l'outil électrique dans l'emballage d'origine.

Élimination des déchets



Pour une mise au rebut conforme à la réglementation, les appareils, les emballages, les piles et accus doivent être déposés dans un centre de collecte approprié. Si vous ne connaissez pas de centre de collecte, veuillez-vous renseigner auprès de l'administration de votre commune. Ne jetez pas les outils électriques, les piles et les accus dans les ordures ménagères!

Uniquement pour les pays de l'UE : Conformément à la directive européenne 2012/19/UE relative aux déchets d'équipements électriques et électroniques, les outils électroportatifs devenus inutilisables et conformément à la directive 2006/66/CE les piles/accus défectueux ou usagés doivent être récoltés à part et apportés dans un centre de collecte et de recyclage respectueux de l'environnement.

Valable uniquement pour la France:



Toute réimpression ou autre reproduction de la documentation et des papiers joints aux produits, même sous forme d'extraits, est uniquement permise une fois l'accord explicite de l'Einhell Germany AG obtenu.

Sous réserve de modifications techniques

Informations service après-vente

Nous disposons dans tous les pays mentionnés dans le bon de garantie de partenaires de service après-vente compétents dont vous trouverez les coordonnées dans le bon de garantie. Ceux-ci se tiennent à votre disposition pour tout ce qui concerne le service après-vente comme les réparations, l'approvisionnement en pièces de rechange et d'usure ou l'achat de pièces de consommation.

Il faut tenir compte du fait que pour ce produit les pièces suivantes sont soumises à une usure liée à l'utilisation ou à une usure naturelle ou que les pièces suivantes sont nécessaires en tant que consommables.

Catégorie	Exemple
Pièces d'usure*	balais de charbon
Matériel de consommation/ pièces de consommation*	Disques abrasifs, embouts de polissage, brosses de polissage
Pièces manquantes	

*Pas obligatoirement compris dans la livraison !

En cas de vices ou de défauts, nous vous prions d'enregistrer le cas du défaut sur internet à l'adresse www.Einhell-Service.com. Veuillez donner une description précise du défaut et répondre dans tous les cas aux questions suivantes :

- est-ce que l'appareil a fonctionné une fois ou était-il défectueux dès le départ ?
- avez-vous remarqué quelque chose avant la panne (symptôme avant la panne) ?
- quel est le défaut de fonctionnement de l'appareil à votre avis (symptôme principal) ?
Décrivez ce défaut de fonctionnement.

Pericolo!

Nell'usare gli apparecchi si devono rispettare diverse avvertenze di sicurezza per evitare lesioni e danni. Quindi leggete attentamente queste istruzioni per l'uso/le avvertenze di sicurezza. Conservate bene le informazioni per averle a disposizione in qualsiasi momento. Se date l'apparecchio ad altre persone, consegnate queste istruzioni per l'uso/le avvertenze di sicurezza insieme all'apparecchio. Non ci assumiamo alcuna responsabilità per incidenti o danni causati dal mancato rispetto di queste istruzioni e delle avvertenze di sicurezza.

Spiegazione dei simboli utilizzati (vedi Fig. 10)

1. **Pericolo!** - Per ridurre il rischio di lesioni leggete le istruzioni per l'uso.
2. **Attenzione! Portate cuffie antirumore.** L'effetto del rumore può causare la perdita dell'udito.
3. **Attenzione! Mettete una maschera antipolvere.** Facendo lavori su legno o altri materiali si può creare della polvere nociva alla salute. Non lavorate materiale contenente amianto!
4. **Attenzione! Indossate gli occhiali protettivi.** Scintille create durante il lavoro o schegge, trucioli e polveri scaraventate fuori dall'apparecchio possono causare la perdita della vista.
5. Indica apparecchi elettrici che hanno un involucro a doppio isolamento e appartengono pertanto al grado di protezione II.
6. Indicazioni di pericolo: pericolo di lesioni e pericolo di danni all'apparecchio.
7. Lavorare sempre con due mani.

1. Avvertenze sulla sicurezza

Le relative avvertenze di sicurezza si trovano nell'opuscolo allegato.

Avvertimento!

Leggete tutte le avvertenze di sicurezza, le istruzioni, le illustrazioni e le caratteristiche tecniche che accompagnano il presente elettrodomestico. Il mancato rispetto delle seguenti istruzioni può causare scosse elettriche, incendi e/o gravi lesioni.

Conservate tutte le avvertenze di sicurezza e le istruzioni per eventuali necessità future.

Questo apparecchio non deve essere utilizzato dai bambini. I bambini devono essere sorvegliati in modo che non giochino con l'apparecchio. La pulizia e la manutenzione non devono essere eseguite dai bambini. L'apparecchio non deve essere utilizzato da persone con capacità fisiche, sensoriali o mentali ridotte o con esperienze e conoscenze insufficienti, a meno che esse non vengano sorvegliate o istruite da una persona per loro responsabile.

2. Descrizione dell'apparecchio ed elementi forniti

2.1 Descrizione dell'apparecchio (Fig. 1)

1. Bloccaggio del mandrino
2. Impugnatura addizionale
3. Interruttore ON/OFF
4. Regolazione numero dei giri
5. Impugnatura posteriore
6. Cavo di alimentazione
7. Disco di lucidatura / levigatura
8. Indicatore numero di giri

2.2 Elementi forniti e disimballaggio (Fig. 2)

Verificate che l'articolo sia completo sulla base degli elementi forniti descritti. In caso di parti mancanti, rivolgetevi al nostro Centro Servizio Assistenza o al punto vendita in cui avete acquistato l'apparecchio presentando un documento di acquisto valido entro e non oltre i 5 giorni lavorativi dall'acquisto dell'articolo. Al riguardo fate attenzione alla Tabella Garanzia nelle informazioni sul Servizio Assistenza alla fine delle istruzioni.

- Aprite l'imballaggio e togliete con cautela l'apparecchio dalla confezione.
- Togliete il materiale d'imballaggio e anche i fermi di trasporto / imballo (se presenti).
- Controllate che siano presenti tutti gli elementi forniti.
- Verificate che l'apparecchio e gli accessori

- non presentino danni dovuti al trasporto.
- Se possibile, conservate l'imballaggio fino alla scadenza della garanzia.

Pericolo!

L'apparecchio e il materiale d'imballaggio non sono giocattoli! I bambini non devono giocare con sacchetti di plastica, film e piccoli pezzi! Sussiste pericolo di ingerimento e soffocamento!

Elementi forniti

2. Impugnatura addizionale
 7. Disco di lucidatura / levigatura
 10. Levigatrice e lucidatrice
 11. Disco spugna
 12. Cuffia sintetica
 13. Disco abrasivo K = 60
 14. Disco abrasivo K = 80
 15. Disco abrasivo K = 120
 16. Chiave esagonale 8 mm
 17. Vite ad esagono cavo M 10 x 20 mm (2 pz.)
- Istruzioni per l'uso originali
 - Avvertenze di sicurezza

3. Utilizzo proprio

L'apparecchio è adatto per levigare superfici verniciate come anche per smerigliare legno, plastica e materiali simili usando i rispettivi fogli abrasivi. Il foglio abrasivo fornito è concepito per levigare il legno.

L'apparecchio deve venire usato solamente per lo scopo a cui è destinato. Ogni altro tipo di uso che esuli da quello previsto non è un uso conforme. L'utilizzatore/l'operatore, e non il costruttore, è responsabile dei danni e delle lesioni di ogni tipo che ne risultino.

Uso improprio

Tutti gli impieghi dell'apparecchio non indicati nel capitolo „Utilizzo proprio“ vengono considerati usi impropri.

L'apparecchio non deve essere impiegato per i seguenti scopi:

- Lavorazione di pareti leggere (pareti a secco) e altre superfici contenenti gesso, cemento, materiale espanso, fibre minerali e silicati.
- Lavorazione di metalli con sviluppo di polvere di metallo.
- Lavorazione di vernici a base di piombo nonché di tipi di legno e metalli che possano cau-

- sare lo sviluppo di polveri dannose o tossiche
- Affilatura, incisione con relativi accessori
- Lavorazione di materiale contenente amianto
- Impiego in zone potenzialmente esplosive
- Levigatura su pareti umide

Tenete presente che i nostri apparecchi non sono stati costruiti per l'impiego professionale, artigianale o industriale. Non ci assumiamo alcuna garanzia quando l'apparecchio viene usato in imprese commerciali, artigianali o industriali, o in attività equivalenti.

Rischi residui

Anche nel caso di utilizzo a regola d'arte dell'apparecchio resta comunque un certo rischio residuo che non può essere escluso. Visto il tipo e il funzionamento dell'apparecchio ne possono risultare i seguenti potenziali pericoli:

- contatto con il disco non protetto (lesione da taglio)
- impigliamento nel disco ancora in rotazione (lesione da taglio)
- parti del disco scagliate all'intorno (lesione da taglio o contusione)
- parti del materiale da lavorare scagliate all'intorno (lesione da taglio o contusione)
- pericolo di incendio causato da scintille
- danni all'udito se non si indossano le cuffie antirumore prescritte (perdita dell'udito)
- inalazione di particelle di materiale di asporto e del disco prodotte durante il lavoro
- scossa elettrica in caso di contatto con componenti elettrici non isolati.

Il mancato rispetto delle disposizioni contenute nelle istruzioni per l'uso può provocare altri rischi residui in caso di uso improprio.

4. Caratteristiche tecniche

Tensione di rete:.....220-240 V ~ 50/60 Hz
Potenza assorbita: 1100 W
Numero di giri n:500-3500 min⁻¹
Platello di levigatura / smerigliatura Ø: 150 mm
Filetto di collegamento:..... M14
Grado di protezione: II/□
Peso:2,6 kg

Pericolo!

Rumore e vibrazioni

I valori del rumore e delle vibrazioni sono stati rilevati secondo la norma EN 62841.

Livello di pressione acustica L_{pA} 92,3 dB (A)
Incertezza K_{pA} 3 dB
Livello di potenza acustica L_{WA} 100,3 dB (A)
Incertezza K_{WA} 3 dB

Portate cuffie antirumore.

L'effetto del rumore può causare la perdita dell'udito.

Valori complessivi delle vibrazioni (somma vettoriale delle tre direzioni) rilevati secondo la norma EN 62841.

Modalità operativa: smerigliatura con foglio abrasivo

Valore emissione vibrazioni $a_{h,DS} \leq 2,5 \text{ m/s}^2$
Incertezza $K = 1,5 \text{ m/s}^2$

Modalità operativa: Lucidatura

Valore emissione vibrazioni $a_{h,P} \leq 2,5 \text{ m/s}^2$
Incertezza $K = 1,5 \text{ m/s}^2$

I valori complessivi delle vibrazioni e i valori di emissione dei rumori indicati sono stati misurati secondo un metodo di prova normalizzato e possono essere usati per il confronto tra elettrotensili di marchi diversi.

I valori complessivi delle vibrazioni e i valori di emissione dei rumori indicati possono essere usati anche per una valutazione preliminare delle sollecitazioni.

Avvertimento:

Le emissioni di vibrazioni e di rumori durante l'utilizzo effettivo dell'elettrotensile possono variare dai valori indicati a seconda del modo in cui l'elettrotensile viene utilizzato, in particolare a seconda del tipo di pezzo lavorato.

Limitate al minimo lo sviluppo di rumore e le vibrazioni!

- Utilizzate soltanto apparecchi in perfetto stato.
- Eseguite regolarmente la manutenzione e la pulizia dell'apparecchio.
- Adattate il vostro modo di lavorare all'apparecchio.
- Non sovraccaricate l'apparecchio.
- Fate eventualmente controllare l'apparecchio.
- Spegnete l'apparecchio se non lo utilizzate.
- Indossate i guanti.
- Montate saldamente le impugnature e le eventuali impugnature antivibrazioni opzionali al corpo dell'apparecchio.

Limitate il tempo di lavoro!

Al riguardo si devono prendere in considerazione tutte le fasi del ciclo di esercizio (ad esempio i periodi in cui l'elettrotensile è disinserito e quelli in cui è inserito, ma funziona a vuoto).

5. Prima della messa in esercizio

Prima di inserire la spina nella presa di corrente assicuratevi che i dati sulla targhetta di identificazione corrispondano a quelli di rete.

Avvertenza!

Staccate sempre la spina di alimentazione prima di ogni impostazione all'utensile.

Montaggio (Fig. 4-6)

Attenzione! Prima delle operazioni di montaggio staccate la spina dalla presa di corrente.

Premete il bloccaggio del mandrino solo ad apparecchio fermo.

6. Uso

Fissate bene il pezzo da lavorare. Fate attenzione che il pezzo da lavorare sia fissato con un dispositivo di serraggio o una morsa a vite in modo tale da non scivolare.

6.1 Interruttore ON/OFF

L'apparecchio viene acceso (I) ovvero spento (0) tramite l'interruttore ON/OFF (Fig. 3 / Pos. 3). L'apparecchio inizia a funzionare solo dopo l'azionamento della regolazione numero di giri (vedi sezione 6.2).

Prima di spegnere l'apparecchio, allontanatelo dalla superficie da trattare.

6.2 Indicatore regolazione numero di giri (Fig. 3)

Con la regolazione del numero dei giri potete impostare il numero dei giri desiderato per il lavoro. Premendo il tasto „+“ si aumenta il numero dei giri.

Premendo il tasto „-“, si diminuisce il numero dei giri.

Il numero dei giri impostato potete leggerlo sul display (8).

Importante! Regolate il numero di giri prima di appoggiare l'apparecchio sulla superficie da trattare e fatelo funzionare fino al raggiungimento del numero di giri impostato. A seconda del numero di giri, questo viene raggiunto solo dopo qualche secondo.

6.3 Impiego come lucidatrice

Utilizzate solo cere e prodotti lucidanti speciali adatti alla macchina.

Quando usate cere e lucidanti, osservate le istruzioni del produttore!

Facile sostituzione degli accessori per la lucidatura grazie al fissaggio a velcro.

ATTENZIONE!

Osservate assolutamente i seguenti punti per evitare danni alle superfici dei pezzi da lucidare.

- Lavate l'autovettura prima di lucidarla e tenetela pulita.
- Fate attenzione che gli accessori forniti per la lucidatura siano perfettamente puliti durante l'uso.
- Fate attenzione che l'accessorio per la lucidatura venga fissato sempre in posizione

esattamente centrale sul disco di lucidatura / smerigliatura.

- Prima di accendere l'apparecchio controllate che gli accessori siano fissati saldamente.
- Non toccate mai la superficie da lavorare con il bordo laterale del disco di lucidatura / smerigliatura.
- Per la lucidatura scegliete il numero di giri necessario in base alle vostre necessità con il regolatore del numero di giri (vedi punto 6.2). La velocità di lavoro ottimale dipende dal materiale da trattare e dal prodotto (lucidante) utilizzato. Se necessario la si può determinare con delle prove pratiche.
- La lucidatrice deve essere completamente appoggiata sulla superficie da lucidare.
- Staccate le parti in materiale plastico, dato che con la lucidatura potrebbero cambiare colore e rovinarsi.
- Lucidate solo all'ombra e mai con vernice molto calda.
- Lucidate con molta attenzione gli angoli e gli spigoli. Sugli angoli e sugli spigoli si trova lo strato di vernice più sottile. Per sicurezza potete staccarli e lucidarli a mano.
- Una pressione eccessiva causa una cattiva prestazione di lavoro e un'usura precoce dell'accessorio utilizzato. Superfici delicate possono subire danni per es. a causa di una pressione o un numero di giri troppo elevato.

Importante! Regolate il numero di giri prima di appoggiare l'apparecchio sulla superficie da trattare e fatelo funzionare fino al raggiungimento del numero di giri impostato. A seconda del numero di giri, questo viene raggiunto solo dopo qualche secondo. Soprattutto se si lavora con un disco in spugna, negli intervalli di regime inferiori il numero di giri può variare a causa delle diverse caratteristiche delle superfici (attrito diverso). Non si tratta di un'anomalia dell'apparecchio.

Per applicare il lucidante usate il disco spugna (Fig. 7).

- Posate il cavo di prolunga sulla vostra spalla e trattate prima le superfici piane e grandi come per es. il cofano del motore, il cofano del bagagliaio e il tetto.
- Applicare alcune gocce di lucidante sul disco in spugna. Premete più volte il disco in spugna sulla superficie da lucidare. Il lucidante viene assorbito dalla spugna e trasferito sulla superficie da lucidare. In questo modo evitate che il lucidante presente sul disco in spugna spruzzi quando si accende l'apparecchio.
- Applicare il prodotto lucidante con un numero

- di giri ridotto.
- Lavorate solo piccole aree alla volta.
- Lavorate le aree uniformemente in modo incrociato (prima in verticale, poi in orizzontale).
- Procedete quindi con la lavorazione delle superfici più piccole (ad es. porte).

Lucidatura finale

- Con la cuffia sintetica (Fig. 8) togliete lo strato di lucidante e terminate il processo di lucidatura.
- Attenzione! Non esercitate alcuna pressione sulla lucidatrice!

Consigli per la manutenzione

- Per una protezione ottimale della vernice dell'auto si consiglia di lucidarla da 2 a 3 volte l'anno.
- Lavare l'autovettura almeno ogni 2 settimane. Evitare di usare comuni detersivi perché questi potrebbero rovinare la vernice e sciogliere lo strato di cera.
- Lavare l'automobile con una spugna pulita cominciando dal tetto e scendendo verso i parafranghi.
- Si consiglia di togliere ogni giorno gli insetti, lo sterco degli uccelli e le macchie di catrame dalla superficie verniciata.
- Per evitare che il detergente per il vetro rovini la superficie verniciata si consiglia di spruzzarlo direttamente sullo straccio e non sui finestrini.

6.4 Impiego come smerigliatrice

Per levigare utilizzate gli acclusi dischi abrasivi (Fig. 9).

Facile sostituzione degli accessori per la levigatura grazie al fissaggio a velcro.

- Appoggiare il platello di levigatura con tutta la superficie.
- Accendete l'utensile e, esercitando una pressione moderata sul pezzo da lavorare, eseguire dei movimenti rotatori oppure in senso trasversale e longitudinale.
- Per una levigatura grossolana si consiglia una grana grossa, per il finishing invece una grana più fine. Eseguite delle prove per vedere qual è la grana migliore.

7. Sostituzione del cavo di alimentazione

Pericolo!

Se il cavo di alimentazione di questo apparecchio viene danneggiato deve essere sostituito dal produttore, dal suo servizio di assistenza clienti o da una persona al pari qualificata al fine di evitare pericoli.

8. Pulizia, manutenzione e ordinazione dei pezzi di ricambio

Pericolo!

Prima di qualsiasi lavoro di pulizia staccate la spina dalla presa di corrente.

8.1 Pulizia

- Tenete il più possibile i dispositivi di protezione, le fessure di aerazione e la carcassa del motore liberi da polvere e sporco. Strofinare l'apparecchio con un panno pulito o soffiare con l'aria compressa a pressione bassa.
- Consigliamo di pulire l'apparecchio subito dopo averlo usato.
- Pulite l'apparecchio regolarmente con un panno asciutto ed un po' di sapone. Non usate detersivi o solventi perché questi ultimi potrebbero danneggiare le parti in plastica dell'apparecchio. Fate attenzione che non possa penetrare dell'acqua nell'interno dell'apparecchio. La penetrazione di acqua in un elettroutensile aumenta il rischio di una scossa elettrica.
- Lavate gli accessori per la lucidatura solo a mano e fateli asciugare all'aria. A tale scopo usate solo detergente delicato ed un panno umido.

8.2 Spazzole al carbone

In caso di uno sviluppo eccessivo di scintille fate controllare le spazzole al carbone da un elettricista. **Pericolo!** Le spazzole al carbone devono essere sostituite solo da un elettricista.

8.3 Manutenzione

All'interno dell'apparecchio non si trovano altre parti sottoposte ad una manutenzione qualsiasi.

8.4 Ordinazione di pezzi di ricambio:

Volendo commissionare dei pezzi di ricambio, si dovrebbe dichiarare quanto segue:

- modello dell'apparecchio
- numero dell'articolo dell'apparecchio
- numero d'ident. dell'apparecchio
- numero del pezzo di ricambio del ricambio necessitato.

Per i prezzi e le informazioni attuali si veda www.Einhell-Service.com

9. Smaltimento e riciclaggio

L'apparecchio si trova in un imballaggio per evitare i danni dovuti al trasporto. Questo imballaggio rappresenta una materia prima e può perciò essere utilizzato di nuovo o riciclato. L'apparecchio e i suoi accessori sono fatti di materiali diversi, per es. metallo e plastica. Gli apparecchi difettosi non devono essere gettati nei rifiuti domestici. Per uno smaltimento corretto l'apparecchio va consegnato ad un apposito centro di raccolta. Se non vi è noto nessun centro di raccolta, rivolgetevi per informazioni all'amministrazione comunale.

10. Conservazione

Conservate l'apparecchio e i suoi accessori in un luogo buio, asciutto, al riparo dal gelo e non accessibile ai bambini. La temperatura ottimale per la conservazione è compresa tra i 5 e i 30 °C. Conservate l'elettrodomestico nell'imballaggio originale.

Smaltimento



Avviare ad un riciclaggio rispettoso dell'ambiente elettrodomestici, batterie, accessori ed imballaggi non più impiegabili.

Non gettare elettrodomestici e batterie/pile tra i rifiuti domestici!

Per un corretto smaltimento verificare sempre le disposizioni del proprio comune.

Solo per i Paesi UE:

Ai sensi della Direttiva Europea 2012/19/UE sui rifiuti di apparecchiature elettriche ed elettroniche e del suo recepimento nel diritto nazionale, gli elettrodomestici non più utilizzabili e, ai sensi della Direttiva Europea 2006/66/CE, le batterie/le pile difettose o esauste, andranno raccolti separatamente e riciclati nel rispetto dell'ambiente.

In caso di smaltimento improprio, le apparecchiature elettriche ed elettroniche potrebbero avere effetti nocivi sull'ambiente e sulla salute umana a causa della possibile presenza di sostanze nocive.

La ristampa o l'ulteriore riproduzione, anche parziale, della documentazione o dei documenti d'accompagnamento dei prodotti è consentita solo con l'esplicita autorizzazione da parte della Einhell Germany AG.

Con riserva di apportare modifiche tecniche

Informazioni sul Servizio Assistenza

In tutti i Paesi indicati nel certificato di garanzia disponiamo di competenti partner per il Servizio Assistenza (per i relativi dati di contatto si veda il certificato di garanzia), che sono a vostra disposizione per tutte le richieste di assistenza come riparazione, fornitura di pezzi di ricambio e parti di usura o vendita di materiali di consumo.

Si deve tenere presente che le seguenti parti di questo prodotto sono soggette a un'usura naturale o dovuta all'uso ovvero che le seguenti parti sono necessarie come materiali di consumo.

Categoria	Esempio
Parti soggette ad usura *	spazzole di carbone
Materiale di consumo/parti di consumo *	Dischi di lucidatura, accessori di lucidatura, cuffie di lucidatura
Parti mancanti	

* non necessariamente compreso tra gli elementi forniti!

In presenza di difetti o errori vi preghiamo di denunciare il caso sul sito internet www.Einhell-Service.com. Vi preghiamo di descrivere con precisione l'anomalia e a tal riguardo di rispondere in ogni caso alle seguenti domande:

- L'apparecchio ha già funzionato una volta o era difettoso fin dall'inizio?
- Avete notato qualcosa prima che si manifestasse il difetto (sintomo prima del difetto)?
- A vostro parere che cosa non funziona nell'apparecchio (sintomo principale)?
Descrivete che cosa non funziona.

Fare!

Ved brug af el-værktøj er der visse sikkerhedsforanstaltninger, der skal respekteres for at undgå skader på personer og materiel. Læs derfor betjeningsvejledningen / sikkerhedsanvisningerne grundigt igennem. Opbevar betjeningsvejledningen et praktisk sted, så du altid kan tage den frem efter behov. Husk at lade betjeningsvejledningen / sikkerhedsanvisningerne følge med værktøjet, hvis du overdrager det til andre. Vi fraskriver os ethvert ansvar for skader på personer eller materiel, som måtte opstå som følge af, at anvisningerne i denne betjeningsvejledning, navnlig vedrørende sikkerhed, tilsidesættes.

Forklaring af de anvendte symboler (se fig. 10)

1. **Fare!** - Læs betjeningsvejledningen for at reducere risikoen for personskade.
2. **Forsigtig! Brug høreværn.** Støjudviklingen fra maskinen kan forårsage høretab.
3. **Forsigtig! Brug støvmaske.** Ved bearbejdning af træ og andre materialer kan der dannes sundhedsskadeligt støv. Der må ikke arbejdes i asbestholdigt materiale!
4. **Forsigtig! Brug beskyttelsesbriller.** Gnisster, som opstår under arbejdet, eller splinter, spån og støv, som står ud fra maskinen, kan forårsage synstab.
5. Markerer elektriske apparater, der har et hus med dobbeltisolering, hvorved de overholder beskyttelsesklasse II.
6. Farehenvielse: Fare for tilskadekomst og fare for beskadigelse af apparatet.
7. Arbejd altid med to hænder.

1. Sikkerhedsanvisninger

Relevante sikkerhedsanvisninger finder du i det medfølgende hæfte.

Advarsel!

Læs alle sikkerhedsanvisninger, anvisninger, illustrationer og tekniske data, som dette el-værktøj er udstyret med. Følges de efterfølgende anvisninger ikke, kan dette føre til elektrisk støv, brand og/eller alvorlige kvæstelser. **Alle sikkerhedsanvisninger og øvrige anvisninger skal opbevares for senere brug.**

Dette apparat må ikke anvendes af børn. Pas på, at børn ikke bruger produktet som legetøj.

Rengøring og vedligeholdelse må ikke gennemføres af børn.

Apparatet må ikke anvendes af personer med begrænsede fysiske, sensoriske eller psykiske evner eller af personer med utilstrækkelig viden eller erfaring, medmindre de er under opsyn eller instrueres af en person, der er ansvarlig for dem.

2. Produktbeskrivelse og leveringsomfang**2.1 Produktbeskrivelse (fig. 1)**

1. Spindellås
2. Hjælpegreb
3. Tænd-/sluk-knap
4. Hastighedsregulering
5. Håndtag bagtil
6. Netkabel
7. Poler-/Slibeskive
8. Hastighedsvisning

2.2 Leveringsomfang og udpakning (billede 2)

Kontroller på grundlag af det beskrevne leveringsomfang, at varen er komplet. Hvis nogle dele mangler, bedes du senest inden 5 hverdage efter købet af varen henvende dig til vores servicecenter eller det sted, hvor du har købt varen, med forevisning af gyldig købskvittering. Vær her opmærksom på garantioversigten, der er indeholdt i serviceinformationerne bagest i vejledningen.

- Åbn pakken, og tag forsigtigt maskinen ud af emballagen.
- Fjern emballagematerialet samt emballage- og transportsikringer (hvis sådanne forefindes).
- Kontroller, at der ikke mangler noget.
- Kontroller maskine og tilbehør for transportskader.
- Opbevar så vidt muligt emballagen indtil garantiperiodens udløb.

Fare!

Maskinen og emballagematerialet er ikke legetøj! Børn må ikke lege med plastikposer, folier og smådele! Fare for indtagelse og kvælning!

Leveringsomfang

2. Hjælpegreb
7. Poler-/slibeskive
10. Slibe- og poleremaskine
11. Skumstofpåsats
12. Syntetisk polerpåsats
13. Slibepåsats K = 60
14. Slibepåsats K = 80
15. Slibepåsats K = 120
16. Sekskantnøgle 8 mm
17. Unbrakoskrue M 10 x 20 mm (2 stk.)
 - Original betjeningsvejledning
 - Sikkerhedsanvisninger

3. Formålsbestemt anvendelse

Maskinen er beregnet til polering af lakerede overflader samt slibning af træ, kunststof og lignende materialer under anvendelse af passende slibepapir. Det medleverede slibepapir er beregnet til at slibe træ.

Produktet må kun anvendes i overensstemmelse med det tiltænkte formål. Enhver anden form for anvendelse er ikke tilladt. Vi fraskriver os ethvert ansvar for skader, det være sig på personer eller materiel, der måtte opstå som følge af, at produktet ikke er blevet anvendt korrekt. Dette er alene brugerens/ejers ansvar.

Brug i strid med formålet

Alle former for brug af apparatet, der ikke er nævnt i kapitlet „Brug i overensstemmelse med formålet“, gælder som brug i strid med formålet. Apparatet må ikke bruges til følgende formål:

- Bearbejdning af lette skillevægge (gipsvæg) og af andre overflader, der indeholder gips, cement, skumstof, mineraluldsfiber og silikat.
- Bearbejdning af metal, hvor der opstår metalstøv.
- Bearbejdning af blyholdige overflader, træsorter og metaller, hvor der opstår skadeligt eller giftigt støv
- Slibning, gravering med passende adaptere
- Bearbejdning af asbestholdigt materiale
- Brug i eksplosionsfarlige områder
- Slibning på fugtige vægge

Bemærk, at vore produkter ikke er konstrueret til erhvervmæssig, håndværksmæssig eller industriel brug. Vi fraskriver os ethvert ansvar, såfremt produktet anvendes i erhvervmæssigt, håndværksmæssigt, industrielt eller lignende øjemed.

Tilbageværende risici

Også ved korrekt anvendelse af maskinen vil der stadig være en vis risiko, som ikke lader sig eliminere. Betinget af maskinens type og konstruktion eksisterer følgende potentielle farer:

- Kontakt med uafskærmet skive (snitsår)
- Indgriben i endnu roterende skive (snitsår)
- Udslyngning af dele af skiven (diverse læsioner)
- Udslyngning af dele af emnematerialet (diverse læsioner)
- Brandfare pga. gnistregn
- Høreskader ved manglende brug af høreværn (høretab)
- Indånding af slibepartikler fra materiale og skive
- Elektrisk stød ved berøring af ikke-isolerede elektriske maskindele.

Hvis vejledningens anvisninger ikke følges, kan øvrige tilbageværende risici gøre sig gældende grundet usagkyndig omgang med maskinen

4. Tekniske data

Netspænding:220-240 V~ 50/60 Hz
 Optagen effekt: 1100 W
 Omdrejningstal n:500-3500 min⁻¹
 Poler-/ Slibeskive Ø: 150 mm
 Forbindelsesgevind:..... M14
 Kapslingsklasse: II/□
 Vægt:2,6 kg

Fare!**Støj og vibration**

Støj- og vibrationstal er beregnet i henhold til EN 62841.

Lydtryksniveau L_{pA} 92,3 dB(A)
 Usikkerhed K_{pA} 3 dB
 Lydeffektniveau L_{WA} 100,3 dB(A)
 Usikkerhed K_{WA} 3 dB

Brug høreværn.

Støjudviklingen fra maskinen kan forårsage høretab.

Samlede svigningstal (vektorsum for tre retninger) beregnet i henhold til EN 62841.

Driftsart: Slibning med slibeblad

Svingningsemissionstal $a_{h,DS} \leq 2,5 \text{ m/s}^2$

Usikkerhed $K = 1,5 \text{ m/s}^2$

Driftsart: Polering

Svingningsemissionstal $a_{h,P} \leq 2,5 \text{ m/s}^2$

Usikkerhed $K = 1,5 \text{ m/s}^2$

De angivende samlede svigningsværdier og de angivende støjmissionsværdier er blevet målt iht. en standardiseret analyseproces og kan anvendes til at sammenligne el-værktøj indbyrdes.

De angivende samlede svigningsværdier og de angivende støjmissionsværdier kan også bruges til at gennemføre en foreløbig vurdering af belastningen.

Advarsel:

Svingnings- og støjmissionerne kan afvige fra de angivende værdier, når el-værktøjet bruges, dette afhænger af den måde, el-værktøjet bruges på, og især af, hvilke typen emne der bearbejdes.

Støjudvikling og vibration skal begrænses til et minimum!

- Brug kun intakte og ubeskadigede maskiner.
- Vedligehold og rengør maskinen med jævne mellemrum.
- Tilpas arbejds måden efter maskinen.
- Overbelast ikke maskinen.
- Lad i givet fald maskinen underkaste et eftersyn.
- Sluk maskinen, når den ikke benyttes.
- Bær handsker.
- Montér holdegreb og evt. valgfrie vibrationsgreb fast på maskinlegemet.

Begræns arbejdstiden!

Der skal her tages højde for alle driftscyklens dele (eksempelvis tidsrum, hvor el-værktøjet er slukket, og tidsrum, hvor værktøjet er tændt, men kører uden belastning).

5. Inden ibrugtagning

Inden produktet sluttes til strømforsyningsnettet, skal det kontrolleres, at angivelserne på mærkepladen svarer til strømforsyningsnettets data.

Advarsel!

Træk altid stikket ud af stikkontakten, inden du foretager indstillinger på produktet.

Samling af maskinen (fig. 4-6)

Vigtigt! Træk stikket ud af stikkontakten inden montagearbejde.

Tryk kun på spindellåsen, når produktet står stille.

6. Betjening

Foretag sikring af arbejdsemnet. Arbejdsemnet skal sikres med en fastspændingsanordning eller en skruestik, så det ikke kan rutsche.

6.1 Tænde og slukke maskinen

Maskinen hhv. tændes (I) og slukkes (0) med tænd/sluk-knappen (fig. 3 / pos. 3). Maskinen begynder dog først at køre, når hastighedsreguleringen er blevet aktiveret (se afsnit 6.2).

Fjern produktet fra fladen, der skal bearbejdes, før det slukkes.

6.2 Visning regulering af omdrejningstal (Fig. 3)

Den ønskede arbejdshastighed kan indstilles med hastighedsregulatoren.

Ved at trykke på „+“-tasten øger du omdrejningstallet.

Ved at trykke på „-“-tasten reducerer du omdrejningstallet.

Det indstillede omdrejningstal kan aflæses på displayet (8).

Vigtigt! Indstil omdrejningstallet, før produktet anbringes på fladen, der skal bearbejdes, og lad produktet køre, til det er nået op på det ønskede omdrejningstal. Dette nås først efter et par sekunder, afhængigt af omdrejningstallet.

6.3 Anvendelse som poleremaskine

Anvend kun specielle voks- og polermidler, der er egnet til maskinen.

Ved brug af voks- og polermidler skal du følge producentens anvisninger!

Velcrolukning sikrer nem udskiftning af polerpåsatser.

VIGTIGT!

Det er vigtigt, at nedenstående punkter følges for at undgå beskadigelser af fladerne på de arbejdssemner, der skal poleres:

- Vask bilen og sørg for, at den er fri for snavs, før poleringsarbejdet startes.
- Sørg for, at de medleverede polerpåsatser er fri for snavs, når de bruges.
- Sørg for, at polerpåsatserne fastgøres nøjagtigt midt på poler-/slibeskiven.
- Kontroller, at påsatserne sidder godt fast, før du tænder maskinen.
- Fladen, der skal bearbejdes, må aldrig berøres med kanten af poler-/slibeskiven.
- Brug omdrejningstalreguleringen (se afsnit 6.2) til at vælge det omdrejningstal, der kræves til at polere med. Den optimale arbejdhastighed afhænger af materialet, der skal bearbejdes, og det anvendte (poler-) middel. Dette kan man også finde frem til ved at gennemføre praktiske forsøg.
- Hele poleremaskinen skal ligge på poleringsfladen.
- Beskyt kunststofdele med tape, da disse forandrer farve under poleringen, hvorved de kan blive grimme at se på.
- Poler kun i skyggen og aldrig på varm lak.
- Vær forsigtig, når der poleres hjørner og kanter. På hjørner og kanter er laklaget tyndest. Skulle du være i tvivl, kan disse klæbes over med tape og poleres i hånden.
- For stort tryk fører til dårligt arbejde og for tidligt slid af det anvendte tilbehør. Sarte overflader kan f.eks. beskadiges som følge af et for højt omdrejningstal eller et for stort tryk.

Vigtigt! Indstil omdrejningstallet, før produktet anbringes på fladen, der skal bearbejdes, og lad produktet køre, til det er nået op på det ønskede omdrejningstal. Dette nås først efter et par sekunder, afhængigt af omdrejningstallet. Især når der arbejdes med skumstofpåsats kan omdrejningstallet variere noget i de nederste omdrejningstal, fordi overfladebeskaffenheden er forskellig (forskellig friktion). Dette er ikke nogen produktfejl.

Polermidlet påføres med skumstofpåsatsen (fig. 7).

- Læg forlængerledningen hen over skulderen, og bearbejd først de plane og store flader, såsom motorhjelme, bagsmæk og tag.
- Fordel en smule polermiddel i et punkt på skumstofpåsatsen. Tryk skumstofpåsatsen flere gange mod fladen, der skal poleres. Polermidlet trykkes ind i skumstoffet og overføres til fladen, der skal poleres. Dermed forhindres det, at polermidlet på skumstofpåsatsen sprøjter ud til alle sider, når produktet tændes.
- Påfør polermidlet ved lavt omdrejningstal.
- Bearbejd kun små afsnit ad gangen.
- Bearbejd afsnittene ensartet på kryds og tværs (først lodret, så vandret).
- Bagefter bearbejder du de mindre flader (f.eks. døre).

Færdigpolere

- Den syntetiske polerpåsat (fig. 8) bruges til at fjerne polermiddellag og afslutte poleringen.
- Pas på! Undgå at udøve tryk ind på poleremaskinen!

6.4 Anvendelse som slibemaskine

Til slibning benyttes de medfølgende slibeelementer (fig. 9).

Velcrolukning sikrer nem udskiftning af slibeelementer.

- Sæt slibeskiven på over hele fladen.
- Tænd for maskinen, og kørs hen over arbejdssemnet i cirkulære eller tvær- og langsgående bevægelser, mens du udøver et moderat tryk.
- Til grovslibning benyttes en stor, til finslibning en mindre kornstørrelse. Prøv dig evt. frem, og se, hvilken kornstørrelse der egner sig bedst.

7. Udskiftning af nettilslutningsledning

Fare!

Hvis produktets nettilslutningsledning beskadiges, skal den skiftes ud af producenten eller dennes kundeservice eller af person med lignende kvalifikationer for at undgå fare for personskade.

8. Rengøring, vedligeholdelse og reservedelsbestilling

Fare!

Træk stikket ud af stikkontakten inden vedligeholdelsesarbejde.

8.1 Rengøring

- Hold så vidt muligt beskyttelsesanordninger, luftsprækker og motorhuset fri for støv og snavs. Gnid maskinen ren med en ren klud, eller foretag trykluftudblæsning med lavt tryk.
- Vi anbefaler, at maskinen rengøres hver gang efter brug.
- Rengør af og til maskinen med en fugtig klud og lidt blød sæbe. Undgå brug af rengørings- eller opløsningsmiddel, da det vil kunne ødelægge maskinens kunststofdele. Pas på, at der ikke kan trænge vand ind i maskinens indvendige dele. Trænger der vand ind i et el-værktøj, øger det risikoen for elektrisk stød.
- Polerpåsatserne må kun vaskes i hånden og skal lufttørre. Brug udelukkende mild sæbe og en fugtig klud.

8.2 Kontaktkul

Ved for megen gnistdannelse skal kontaktkullet efterses af en fagmand.

Fare! Udsiftning af kontaktkul skal foretages af en fagmand.

8.3 Vedligeholdelse

Der findes ikke yderligere dele, som skal vedligeholdes inde i maskinen.

8.4 Reservedelsbestilling:

Ved bestilling af reservedele bedes følgende oplyst:

- Produktets typebetegnelse
- Produktets varenummer
- Produktets identnummer
- Nummeret på den ønskede reservedel

Aktuelle priser og øvrige oplysninger finder du på internetadressen www.Einhell-Service.com

9. Bortskaffelse og genanvendelse

Produktet leveres indpakket for at undgå transportskader. Emballagen består af råmaterialer og kan genanvendes eller indleveres på genbrugsstation. Produktet og dets tilbehør består af forskelligartede materialer, f.eks. metal og plast. Defekte produkter må ikke smides ud som almindeligt husholdningsaffald. For at sikre en fagmæssig korrekt bortskaffelse skal produktet indleveres på et affaldsdepot. Hvis du ikke har kendskab til lokalt affaldsdepot, så kontakt din kommune.

10. Opbevaring

Maskinen og dens tilbehør skal opbevares på et mørkt, tørt og frostfrit sted uden for børns rækkevidde. Den optimale lagertemperatur ligger mellem 5 og 30°C. Opbevar el-værktøjet i den originale emballage.

Bortskaffelse

El-værktøj, akku, tilbehør og emballage skal genbruges på en miljøvenlig måde.

Smid ikke el-værktøj og akkuer/batterier ud sammen med det almindelige husholdningsaffald!

Gælder kun i EU lande:

Iht. det europæiske direktiv 2006/66/EF samt 2012/19/EU om affald fra elektrisk og elektronisk udstyr og de nationale bestemmelser, der er baseret herpå, skal kasserede el-værktøjer, samt defekte eller opbrugte akkuer/batterier indsamles separat og genbruges iht. gældende miljøforskrifter.

Ved forkert bortskaffelse kan elektrisk og elektronisk affald have skadelige virkninger på miljøet og menneskers sundhed på grund af den mulige tilstedeværelse af farlige stoffer.

Genoptryk eller anden kopiering af dokumentation og følgedokumenter til produkter, også i uddrag, er kun tilladt med udtrykkelig tilladelse fra Einhell Germany AG.

Ret til tekniske ændringer forbeholdes

Serviceinformationer

I alle lande, der er nævnt i garantibeviset, råder vi over kompetente servicepartnere, hvis kontaktdata fremgår af garantibeviset. De står til din rådighed i forbindelse med enhver form for service som f.eks. reparation, anskaffelse af reservedele og sliddele eller køb af forbrugsmaterialer.

Vær opmærksom på, at følgende dele på produktet slides som følge af brug eller udsættes for naturligt slid resp. at følgende dele anses som forbrugsmaterialer.

Kategori	Eksempel
Sliddele*	Kontaktkul
Forbrugsmateriale/ forbrugsdele*	Slibeskiver, polerpåsatser, polerhætter
Manglende dele	

* er ikke nødvendigvis indeholdt i leveringsomfanget!

Konstateres mangler eller fejl, bedes du melde fejlen på internettet under www.Einhell-Service.com. Det er vigtigt at beskrive fejlen så nøjagtigt som muligt og i hvert fald besvare følgende spørgsmål:

- Har produktet fungeret, eller var det defekt fra begyndelsen?
- Har du bemærket noget usædvanligt, inden defekten opstod (symptom før defekt)?
- Hvilken fejlfunktion mener du, at produktet er berørt af (hovedsymptom)?
Beskriv venligst fejlfunktionen.

Fara!

Innan maskinen kan användas måste särskilda säkerhetsanvisningar beaktas för att förhindra olyckor och skador. Läs därför noggrant igenom denna bruksanvisning och dessa säkerhetsanvisningar. Förvara dem på ett säkert ställe så att du alltid kan hitta önskad information. Om maskinen ska överlätas till andra personer måste även denna bruksanvisning och dessa säkerhetsanvisningar medfölja. Vi övertar inget ansvar för olyckor eller skador som har uppstått om denna bruksanvisning eller säkerhetsanvisningarna åsidosätts.

Förklaring av symbolerna som används (se bild 10)

1. **Fara!** - Läs igenom bruksanvisningen för att sänka risken för skador.
2. **Obs! Bär hörselskydd.** Buller kan leda till att hörseln förstörs.
3. **Obs! Bär dammskyddsmask.** Vid bearbetning av trä och andra material finns det risk för att hälsovådligt damm uppstår. Asbesthaltiga material får inte bearbetas!
4. **Obs! Använd skyddsglasögon.** Medan du använder elverktyget finns det risk för att gnistor uppstår eller att splitter, spån och damm slungas ut ur verktyget. Dessa kan leda till att du blir blind.
5. Markerar elektriska utrustningar som har dubbelt skyddsisolerad kåpa och därmed motsvarar skyddsklass II.
6. Riskanvisning: Risk för personskador och risk för skador på maskinen.
7. Arbeta alltid med två händer.

1. Säkerhetsanvisningar

Gällande säkerhetsanvisningar finns i det bifogade häftet.

Varning!

Läs igenom alla säkerhetsanvisningar, instruktioner, bilder och tekniska data som finns på detta elverktyg. Om nedanstående instruktioner inte beaktas finns det risk för elektriska slag, brand eller allvarliga personskador.

Spara på alla säkerhetsanvisningar och instruktioner för framtida bruk.

Denna maskin får inte användas av barn. Barn ska hållas under uppsikt så att de inte använder maskinen som leksak. Maskinen får inte rengöras eller underhållas av barn. Maskinen får inte användas av personer med begränsad fysisk, sensorisk eller mental förmåga, eller av personer med bristfällig kunskap eller erfarenhet, såvida inte en ansvarig person håller uppsikt eller ger instruktioner.

2. Beskrivning av maskinen samt leveransomfattning**2.1 Beskrivning av maskinen (bild 1)**

1. Spindelspärr
2. Stödhandtag
3. Strömbrytare
4. Varvtalsreglage
5. Bakre handtag
6. Nätkabel
7. Poler-/slipplatta
8. Varvtalsdisplay

2.2 Leveransomfattning samt packa upp maskinen (bild 2)

Kontrollera att produkten är komplett med hjälp av beskrivningen av leveransen. Om delar saknas vill vi be dig ta kontakt med vårt servicecenter eller butiken där du köpte produkten inom fem dagar efter att du köpte artikeln. Tänk på att du måste visa upp ett giltigt kvitto. Beakta även garantitabellen i serviceinformationen i slutet av bruksanvisningen.

- Öppna förpackningen och ta försiktigt ut produkten ur förpackningen.
- Ta bort förpackningsmaterialet samt förpacknings- och transportsäkringar (om förhanden).
- Kontrollera att leveransen är komplett.
- Kontrollera om produkten eller tillbehördelarna har skadats i transporten.
- Spara om möjligt på förpackningen tills garantitiden har gått ut.

Fara!

Produkten och förpackningsmaterialet är ingen leksak! Barn får inte leka med plastpåsar, folie eller smådelar! Risk för att barn sväljer delar och kvävs!

Leveransomfattning

2. Stödhandtag
7. Poler-/slipplatta
10. Poler- och slipmaskin
11. Skumgummiskiva
12. Syntetisk polerhätta
13. Slip tillsats K = 60
14. Slip tillsats K = 80
15. Slip tillsats K = 120
16. Sexkantnyckel 8 mm
17. Insexskruv M 10 x 20 mm (2 st)
 - Original-bruksanvisning
 - Säkerhetsanvisningar

3. Ändamålsenlig användning

Maskinen är avsedd för polering av lackerade ytor samt för slipning av trä, plast och liknande material. Slippapper väljs enligt material. Det bifogade slippappret är avsett för slipning av trä.

Maskinen får endast användas till sitt avsedda ändamål. Användningar som sträcker sig utöver detta användningsområde är ej ändamålsenliga. För materialskador eller personskador som resulterar av sådan användning ansvarar användaren/operatören själv. Tillverkaren påtar sig inget ansvar.

Icke bestämmelseenlig användning

All användning av apparaten som inte nämns i kapitlet "bestämmelseenlig användning" gäller som icke bestämmelseenlig användning.

Apparaten får inte användas i följande syften:

- Bearbetning av lättkonstruktionsväggar (gipsplattor) och andra ytor som innehåller gips, cement, skumplast, mineralfiber och silikat.
- Bearbetning av metaller där metalldamm uppstår.
- Bearbetning av blyhaltiga färger samt träslag och metaller genom vilka skadligt eller giftigt damm uppstår
- Slipning, gravering med tillhörande avsikt
- Bearbetning av material med asbest
- Användning i explosionsfarliga områden
- Slipning på våta väggar

Tänk på att våra produkter endast får användas till ändamålsenligt syfte och inte har konstruerats för yrkesmässig, hantverksmässig eller industriell användning. Vi ger därför ingen garanti om produkten ska användas inom yrkesmässiga, hantverksmässiga eller industriella verksamheter eller vid liknande aktiviteter.

Kvarstående risker

Även om maskinen används på föreskrivet sätt finns alltid vissa kvarstående risker som inte kan uteslutas helt. Beroende på maskinens typ och konstruktion kan följande potentiella faror uppstå:

- Risk för kontakt med en oskyddad platta (skärskador)
- Risk för ingrepp i en roterande platta (skärskador)
- Risk för att delar av plattan slungas ut (skärskador eller trubbiga skador)
- Risk för att delar av det bearbetade materialet slungas ut (skärskador eller trubbiga skador)
- Brandfara av gnistregn
- Risk för hörselskador om inget föreskrivet hörselskydd används (nedsatt hörsel)
- Risk för att slippartiklar från materialet och plattan andas in
- Risk för elektriska slag om oisolerade elektriska komponenter rörs vid

Om instruktionerna som anges i din bruksanvisning inte beaktas, finns det risk för andra kvarstående risker på grund av ej ändamålsenlig användning.

4. Tekniska data

Nätspänning:..... 220-240V ~ 50/60Hz
 Effektbehov:..... 1100 W
 Varvtal n:500-3500 min⁻¹
 Poler-/ slipdisk diam.:.....150 mm
 Monteringsgånga:..... M14
 Skyddsklass II/□
 Vikt2,6 kg

Fara!**Buller och vibration**

Buller- och vibrationsvärden har bestämts enligt EN 62841.

Ljudtrycksnivå L_{pA}	92,3 dB(A)
Osäkerhet K_{pA}	3 dB
Ljudeffektnivå L_{WA}	100,3 dB(A)
Osäkerhet K_{WA}	3 dB

Bär hörselskydd.

Buller kan leda till att hörseln förstörs.

Totala vibrationsvärden (vektorsumma i tre riktningar) har bestämts enligt EN 62841.

Driftslag: Slipa med slipblad

Vibrationsemissionsvärde $a_{h,DS} \leq 2,5 \text{ m/s}^2$

Osäkerhet $K = 1,5 \text{ m/s}^2$

Driftslag: Polering

Vibrationsemissionsvärde $a_{h,P} \leq 2,5 \text{ m/s}^2$

Osäkerhet $K = 1,5 \text{ m/s}^2$

Angivna vibrationsemissionsvärden och bullervärden har mätts upp enligt en standardiserad provningsmetod och kan användas om man vill jämföra olika elverktyg.

Angivna vibrationsemissionsvärden och bullervärden kan även användas till en preliminär bedömning av belastningen.

Varning:

Beroende på hur elverktyget används, och särskilt vilken typ av arbetsstycke som bearbetas, kan de vibrationsemissions- och bullervärden som uppstår under den faktiska användningen av elverktyget avvika från angivna värden.

Begränsa uppkomsten av buller och vibration till ett minimum!

- Använd endast intakta maskiner.
- Underhåll och rengör maskinen regelbundet.
- Anpassa ditt arbetssätt till maskinen.
- Överbelasta inte maskinen.
- Lämna in maskinen för översyn vid behov.
- Slå ifrån maskinen om den inte används.
- Bär handskar.
- Montera handtag och eventuella valfria vibrationshandtag ordentligt på maskinstommen.

Begränsa din arbetstid.

Ta hänsyn till alla moment under användningen (t.ex. tider när elverktyget har slagits ifrån, och sådana tider när det visserligen har slagits på, men kör utan belastning).

5. Före användning

Innan du ansluter maskinen måste du övertyga dig om att uppgifterna på typskylten stämmer överens med nätets data.

Varning!

Dra alltid ut stickkontakten innan du gör några inställningar på maskinen.

Montering (bild 4-6)

Obs! Dra alltid ut stickkontakten inför alla monteringsarbeten.

Tryck endast ned spindelspärren efter att maskinen har stannat.

6. Använda

Spänn fast arbetsstycket. Se till att arbetsstycket som ska bearbetas har spänts fast och inte kan glida undan, t ex med en spännanordning eller ett skruvstöd.

6.1 Slå till/ifrån maskinen

Maskinen kan slås till (I) resp. ifrån (0) med strömbrytaren (bild 3 / pos. 3). Maskinen startar inte förrän varvtalsreglaget slås på (se avsnitt 6.2).

Lyft av maskinen från ytan som bearbetas innan den slås ifrån.

6.2 Indikering för varvtalsreglage (bild 3)

Ställ in avsett arbetsvarvtal med varvtalsregleringen.

Tryck på knappen "+" för att höja varvtalet.
Tryck på knappen "-" för att sänka varvtalet.
Inställt varvtal visas på displayen (8).

Viktigt! Ställ in varvtalet innan du sätter ned maskinen på ytan som ska poleras. Låt maskinen varva upp till det inställda varvtalet. Beroende på varvtal har detta värde nåtts inom ett par sekunder.

6.3 Använda maskinen som polermaskin

Använd endast särskilda vax- och polermedel som är avsedda för polermaskiner.

Beakta tillverkarens anvisningar om du ska använda vax- och polermedel!

Polerhättorna kan bytas ut lätt eftersom de har kardborrefästet.

OBS!

För att undvika skador på arbetsstyckets ytor som poleras måste du tvunget beakta följande punkter:

- Tvätta av fordonet innan du polerar och se till att fordonet hålls rent från smuts.
- Kontrollera att bifogade polerhättor är rena när de används.
- Se till att polerhättan monteras exakt i mitten av poler-/slipplattan.
- Kontrollera innan du slår på maskinen att polerhättan sitter fast.
- Se till att poler-/slipplattans kant aldrig rör vid ytan som ska bearbetas.
- Använd varvtalsreglaget (se avsnitt 6.2) för att ställa in lämpligt varvtal för polering. Optimal arbetshastighet är beroende av materialet som ska bearbetas och tillämpat (poler-) medel. Vid behov kan du ta reda på detta med praktiska försök.
- Polermaskinen ska ligga komplett emot ytan som är avsedd att poleras.
- Tejpa över plastdelar eftersom de missfärgas vid polering och därefter kan bli fula.
- Polera endast i skugga och aldrig på het lack.
- Var mycket försiktig när du polerar hörn och kanter. På hörn och kanter är lackskiktet mycket tunt. För säkerhets skull kan du tejp över dem och polera dem för hand.
- För mycket tryck leder till dåligt arbetsresultat och förtida slitage på tillbehöret. Det finns risk för att känsliga ytor skadas t ex av för högt varvtal eller för högt anligningstryck.

Viktigt! Ställ in varvtalet innan du sätter ned maskinen på ytan som ska poleras. Låt maskinen varva upp till det inställda varvtalet. Beroende på varvtal har detta värde nåtts inom ett par sekunder. Framför allt när skumgummiskivan används i det lägre varvtalssegmentet finns det risk för att varvtalet varierar på grund av olika ytbeskaffenheter (olika slags friktion). Detta är ingen störning i utrustningen.

Använd skumgummiskivan för att applicera polermedel (bild 7).

- Lägg förlängningskabeln över din axel och bearbeta först stora och jämna ytor, t ex motorhuven, bagageluckan och taket.
- Fördela lite polermedel punktvis på skumgummiskivan. Tryck skumgummiskivan flera gånger på ytan som ska poleras. Polermedlet trycks in i skumgummit och överförs till ytan som ska poleras. Därmed kan du förhindra att polermedlet som finns i skumgummiskivan stänker när maskinen slås på.
- Applicera polermedlet med lågt varvtal.
- Bearbeta endast mindre ytor.
- Bearbeta ytorna likformigt korsvis (först vertikalt, sedan horisontalt).
- Bearbeta därefter de mindre ytorna (t ex dörrar).

Polera färdigt

- Med den syntetiska polerhättan (bild 8) kan du ta bort skiktet av polermedlet och avsluta poleringen.
- Obs! Tryck inte polermaskinen mot ytan!

Skötselråd

- För optimalt lackskydd bör bilen poleras två till tre gånger om året.
- Tvätta er bil åtminstone varannan vecka. Undvik att använda hushållsrengöringsmedel då dessa kan skada lacken och lösa upp vaxskiktet.
- Tvätta bilen med en ren svamp. Arbeta uppifrån och ned.
- Insekter, fågelträck och tjärfläckar bör avlägsnas från lackytan varje dag.
- För att fönsterputsmediet inte skall blöta ned lackytan, bör det sprutas på tvättrasan, inte direkt på fönsterskivan.

6.4 Användning som slipmaskin

Till slipning använder ni sliphättorna (bild 9) som ingår i leveransen.

Sliphättorna kan bytas ut lätt tack vare kardborrefäste.

- Slipdisken placeras på över hela ytan.
- Slå på maskinen och bearbeta arbetsstycket med måttligt tryck. Använd roterande rörelser eller rörelser på tvären och längden.
- För grovslipning rekommenderas en grov, för finslipning en finare grovhetsgrad. Genom slipningsförsök kan ni få reda på den optimala grovhetsgraden.

7. Byta ut nätkabeln

Fara!

Om nätkabeln till denna produkt har skadats måste den bytas ut av tillverkaren, kundtjänst eller av en annan person med liknande behörighet eftersom det annars finns risk för personskador.

8. Rengöring, Underhåll och reservdelsbeställning

Fara!

Dra alltid ut stickkontakten inför alla rengöringsarbeten.

8.1 Rengöra maskinen

- Håll skyddsanordningarna, ventilationsöppningarna och motorkåpan i så damm- och smutsfritt skick som möjligt. Torka av maskinen med en ren duk eller blås av den med tryckluft med svagt tryck.
- Vi rekommenderar att du rengör maskinen efter varje användningstillfälle.
- Rengör maskinen med jämna mellanrum med en fuktig duk och en aning såpa. Använd inga rengörings- eller lösningsmedel. Dessa kan skada maskinens plastdelar. Se till att inga vätskor tränger in i maskinens inre. Om vatten tränger in i ett elverktyg höjs risken för elektriska slag.
- Polerhåttorna får endast tvättas för hand och måste sedan lufttorka. Använd endast en mild tvål och en fuktig trasa.

8.2 Kolborstar

Vid överdrivning gnistbildning måste du låta en behörig elinstallatör kontrollera kolborstarna.

Fara! Kolborstarna får endast bytas ut av en behörig elinstallatör.

8.3 Underhåll

I maskinens inre finns inga delar som kräver underhåll.

8.4 Reservdelsbeställning

Lämna följande uppgifter vid beställning av reservdelar:

- Maskintyp
 - Maskinens artikel-nr.
 - Maskinens ident-nr.
 - Reservdelsnummer för erforderlig reservdel
- Aktuella priser och ytterligare information finns på www.Einhell-Service.com

9. Skrotning och återvinning

Produkten ligger i en förpackning som fungerar som skydd mot transportskador. Denna förpackning består av olika material som kan återvinnas. Lämna in förpackningen till ett samlingsställe för återvinning. Produkten och dess tillbehör består av olika material som t ex metaller och plaster. Defekta produkter får inte kastas i hushållssoptorna. Lämna in produkten till ett samlingsställe i din kommun för professionell avfallshantering. Hör efter med din kommun om du inte vet var närmsta samlingsställe finns.

10. Förvaring

Förvara produkten och dess tillbehör på en mörk, torr och frostfri plats samt otillgängligt för barn. Den bästa förvaringstemperaturen är mellan 5 och 30°C. Förvara elverktyget i originalförpackningen.

Avfallshantering

Elverktyg, laddningsbara batterier, tillbehör och förpackningar ska sorteras för miljövänlig återvinning
Släng inte elverktyg och batterier/uppladdningsbara batterier i hushållsavfallet!

Endast för EU-länder:

Enligt direktiv 2012/19/EU om avfall från elektrisk och elektronisk utrustning och dess införlivande i nationell lagstiftning måste elverktyg som inte längre är användbara och, enligt direktivet 2006/66/EG, defekta eller urladdade batterier samlas in separat och kasseras på ett miljöriktigt sätt. Om den kasseras på fel sätt kan avfall från elektrisk och elektronisk utrustning ha skadliga effekter på miljön och människors hälsa, på grund av potentiell förekomst av farliga ämnen.

Kopiering eller någon typ av mångfaldigande av dokumentation som medföljer, i sin helhet eller delvis, är endast tillåtet efter skriftligt godkännande från Einhell Germany AG.

Rätten till tekniska ändringar förbehålles

Serviceinformation

I alla länder som nämns i garantibeviset har vi kompetenta servicepartners. Adresserna till dessa partners finns i garantibeviset. Våra partners står gärna till tjänst för alla slags servicearbeten såsom reparation och tillhandahållande av reservdelar, slitagedelar och förbrukningsmaterial.

Kom ihåg att följande delar i denna produkt är utsatta för ett bruksmässigt och naturligt slitage samt att följande delar krävs som förbrukningsmaterial.

Kategori	Exempel
Slitagedelar*	borstkol
Förbrukningsmaterial/förbrukningsdelar*	Slipskivor, polerhåttor, polerhåttor
Delar som saknas	

* ingår inte tvunget i leveransomfattningen!

Vid brister eller störningar kan du anmäla detta på webbplatsen www.Einhell-Service.com. Ge en detaljerad beskrivning av felet som har uppstått och besvara alltid följande frågor:

- Fungerade produkten först eller var den defekt från början?
- Märkte du av någonting innan produkten slutade att fungera (symptomer före defekt)?
- Enligt din åsikt, vilken funktion är felaktig i produkten (huvudsymptom)?
Beskriv den felaktiga funktionen.

Nebezpečí!

Při používání přístrojů musí být dodržována určitá bezpečnostní opatření, aby se zabránilo zraněním a škodám. Přečtěte si proto pečlivě tento návod k obsluze / bezpečnostní pokyny. Dobře si ho/ je uložte, abyste měli tyto informace kdykoliv po ruce. Pokud předáte přístroj jiným osobám, předejte s ním prosím i tento návod k obsluze/ bezpečnostní pokyny. Nepřebíráme žádné ručení za škody a úrazy vzniklé v důsledku nedodržování tohoto návodu k obsluze a bezpečnostních pokynů.

Vysvětlení použitých symbolů (viz obr. 10)

- Nebezpečí!** - Ke snížení rizika zranění si přečíst návod k obsluze.
- Varování! Noste ochranu sluchu.** Působení hluku může způsobit ztrátu sluchu.
- Varování! Noste ochrannou masku proti prachu.** Při zpracování dřeva a jiných materiálů může vznikat zdraví škodlivý prach. Materiál obsahující azbest nesmí být opracováván!
- Varování! Noste ochranné brýle.** Jiskry vznikající při práci nebo odštěpky dřeva, třísky a prachy vystupující z přístroje mohou způsobit ztrátu viditelnosti.
- Označuje elektrické přístroje, které mají dvojité izolovaný kryt a tím odpovídají třídě ochrany II.
- Informace o nebezpečí: Nebezpečí poranění a nebezpečí poškození přístroje.
- Pracujte vždy oběma rukama.

1. Bezpečnostní pokyny

Příslušné bezpečnostní pokyny naleznete v přiložené brožurce.

Varování!

Přečtěte si veškeré bezpečnostní pokyny, grafická znázornění a technické údaje, jimiž je toto elektrické nářadí opatřeno. Zanedbání při dodržování následujících instrukcí mohou mít za následek zásah elektrickým proudem, požár a/ nebo těžká zranění.

Všechny bezpečnostní pokyny a instrukce si uložte pro budoucí použití.

Tento přístroj nesmějí používat děti. Děti by měly být pod dohledem, aby si nehrály s

přístrojem. Děti nesmějí provádět čištění a údržbu přístroje. Přístroj nesmějí používat osoby se sníženými fyzickými, smyslovými nebo duševními schopnostmi nebo osoby s nedostatečnými zkušenostmi a vědomostmi, pokud tyto osoby nebudou pod dohledem nebo pod vedením zodpovědné osoby.

2. Popis přístroje a rozsah dodávky**2.1 Popis přístroje (obr. 1)**

- Aretace vřetena
- Přídavná rukojeť
- Za-/vypínač
- Regulace počtu otáček
- Zadní rukojeť
- Síťový kabel
- Leštící/brusný talíř
- Indikace počtu otáček

2.2 Rozsah dodávky a rozbalení (obr. 2)

Zkontrolujte prosím úplnost výrobku na základě popsaného rozsahu dodávky. V případě chybějících dílů se prosím obraťte nejpozději během 5 pracovních dnů po zakoupení výrobku za předložení platného dokladu o koupi na naše servisní středisko nebo prodejnu, kde jste přístroj zakoupili. Dbejte prosím na tabulku o záruce v servisních informacích na konci návodu.

- Otevřete balení a přístroj opatrně vyjměte z balení.
- Odstraňte obalový materiál a ochrany balení / dopravní pojistky (jsou-li k dispozici).
- Překontrolujte, zda je rozsah dodávky úplný.
- Zkontrolujte přístroj a příslušenství, zda nebyly při přepravě poškozeny.
- Balení si pokud možno uložte až do uplynutí záruční doby.

Nebezpečí!

Přístroj a obalový materiál nejsou dětská hračka! Děti si nesmějí hrát s plastovými sáčky, fóliemi a malými díly! Hrozí nebezpečí spolknutí a udušení!

Rozsah dodávky

2. Přídavná rukojeť
 7. Leštící/brusný talíř
 10. Bruska a leštička
 11. Pěnový nástavec
 12. Syntetický leštící nástavec
 13. Brusný nástavec K = 60
 14. Brusný nástavec K = 80
 15. Brusný nástavec K = 120
 16. Šestihranný klíč 8 mm
 17. Šroub s vnitřním šestihranem M 10 x 20 mm (2 ks)
- Originální návod k obsluze
 - Bezpečnostní pokyny

3. Použití podle účelu určení

Přístroj je vhodný k leštění lakovaných povrchů jakož i k broušení dřeva, plastů a podobných materiálů za použití příslušného brusného papíru. Dodaný brusný papír je určen k broušení dřeva. Dodaný brusný papír je určen k broušení dřeva.

Přístroj smí být používán pouze podle svého účelu určení. Každé další, toto překračující použití, neodpovídá použití podle účelu určení. Za z toho vyplývající škody nebo zranění všeho druhu ručí uživatel/obsluhující osoba a ne výrobce.

Použití v protikladu s účelem určení

Jakékoli použití přístroje, které není zmíněno v kapitole „Použití podle účelu určení“, je považováno za použití v protikladu s účelem určení.

Přístroj nesmí být používán k následujícím účelům:

- Opracovávání stěn s lehkou konstrukcí (sádrokarton) a dalších povrchů na bázi sádry, cementu, pěnové hmoty, minerálních vláken a silikátu.
- Opracovávání kovů, při němž vzniká prach.
- Opracovávání stěn s lehkou konstrukcí (sádrokarton) a dalších povrchů na bázi sádry, cementu, pěnové hmoty, minerálních vláken a silikátu.
- Opracovávání kovů, při němž vzniká prach.
- opracovávání olovnatých nátěrů a druhů dřev a kovů, které uvolňují škodlivé nebo jedovaté prachy,
- ostření a gravírování s odpovídajícími nástavci,
- opracovávání materiálu obsahujícího azbest,
- používání v oblastech s rizikem exploze,

- broušení na vlhkých zdech.

Dbejte prosím na to, že naše přístroje nebyly podle svého účelu určení konstruovány pro živnostenské, řemeslnické nebo průmyslové použití. Nepřebíráme proto žádné ručení, pokud je přístroj používán v živnostenských, řemeslných nebo průmyslových podnicích a při srovnatelných činnostech.

Zbývající rizika

I přesto, že obsluhujete elektrický přístroj podle předpisů, existují vždy zbývající rizika. V souvislosti s konstrukcí a provedením elektrického přístroje se mohou vyskytnout následující nebezpečí:

- Kontakt s nechráněným kotoučem (řezné zranění)
- Sáhnutí do rotujícího kotouče (řezné zranění)
- Odmrštění částí kotouče (řezné nebo tupé zranění)
- Odmrštění částí zpracovávaného materiálu (řezné nebo tupé zranění)
- Nebezpečí požáru způsobené jiskřením
- Poškození sluchu, pokud se nepoužívá předepsaná ochrana sluchu (ztráta sluchu)
- Vdechnutí abrazivních částic z materiálu a kotouče
- Úder elektrickým proudem při dotknutí se neizolovaných elektrických součástek.

Pokud nebudou dodržovány pokyny obsažené ve Vašem návodu k použití, mohou se na základě neodborného používání vyskytnout jiná zbývající rizika.

4. Technická data

Síťové napětí:220-240 V~ 50/60 Hz
 Příkon: 1100 W
 Počet otáček n:500-3500 min⁻¹
 Leštící talíř: 150 mm
 Připojovací závit: M14
 Třída ochrany: II/□
 Hmotnost:2,6 kg

Nebezpečí!**Hluk a vibrace**

Hluk a vibrace změřeny podle normy EN 62841.

Hladina akustického tlaku L_{pA} 92,3 dB(A)
 Nejistota K_{pA} 3 dB
 Hladina akustického výkonu L_{WA} 100,3 dB(A)
 Nejistota K_{WA} 3 dB

Noste ochranu sluchu.

Působení hluku může způsobit ztrátu sluchu.

Hodnoty celkových vibrací (vektorový součet tří směrů) změřeny podle normy EN 62841.

Druh provozu: Broušení s brusným listem

Emisní hodnota vibrací $a_{h,DS} \leq 2,5 \text{ m/s}^2$
 Nejistota $K = 1,5 \text{ m/s}^2$

Druh provozu: Leštění

Emisní hodnota vibrací $a_{h,P} \leq 2,5 \text{ m/s}^2$
 Nejistota $K = 1,5 \text{ m/s}^2$

Udané emisní hodnoty vibrací a udané emisní hodnoty hluku byly změřeny podle normovaného zkušební postupu a lze je použít pro srovnání elektrického nástroje s jiným elektrickým nástrojem.

Udané emisní hodnoty vibrací a udané emisní hodnoty hluku mohou být využity také pro předběžný odhad zatížení.

Varování:

Emise vibrací a hluku se mohou během skutečného používání elektrického nářadí lišit od udaných hodnot, protože závisejí na způsobu používání elektrického nářadí, zejména na tom, jaký druh obrobku se zpracovává.

Omezte tvorbu hluku a vibrace na minimum!

- Používejte pouze přístroje v bezvadném stavu.
- Pravidelně provádějte údržbu a čištění přístroje.
- Přizpůsobte Váš způsob práce přístroji.
- Nepřetěžujte přístroj.
- V případě potřeby nechte přístroj zkontrolovat.
- Přístroj vypněte, pokud ho nepoužíváte.
- Noste rukavice.
- Rukojeti a příp. volitelné antivibrační rukojeti pevně namontujte na tělo stroje.

Omezte pracovní dobu!

Přitom je třeba zohlednit všechny části pracovního cyklu (například doby, ve kterých je elektrický přístroj vypnut, a takové, ve kterých je přístroj zapnutý, ale běží bez zatížení).

5. Před uvedením do provozu

Před zapnutím se přesvědčte, zda údaje na typovém štítku souhlasí s údaji sítě.

Varování!

Než začnete na přístroji provádět nastavení, vždy vytáhněte síťovou zástrčku ze zásuvky.

Montáž (obr. 4-6)

Pozor! Před montážními pracemi vytáhněte síťovou zástrčku ze zásuvky

Aretaci vřetene stiskněte pouze tehdy, pokud je přístroj zastavený.

6. Obsluha

Zajistěte obrobek. Dbejte na to, aby byl opracováván obrobek zajištěn proti sklouznutí pomocí upínacího zařízení nebo svěraku.

6.1 Za-/ vypnutí přístroje

Přístroj se zapíná (I) resp. vypíná (0) pomocí za-/vypínače (obr. 3 / pol. 3). Přístroj se ale rozběhne až po stisknutí regulace počtu otáček (viz odstavec 6.2).

Před vypnutím odejměte přístroj z opracovávané plochy.

6.2 Indikace regulace otáček (obr. 3)

Pomocí regulace počtu otáček můžete nastavit požadovaný pracovní počet otáček. Stlačením tlačítka „+“ se počet otáček zvýší. Stlačením tlačítka „-“ se počet otáček sníží. Nastavený počet otáček je uveden na displeji (8).

Důležité! Před přiložením na opracovávanou plochu nastavte počet otáček a nechte přístroj rozběhnout až na nastavený počet otáček. V závislosti na nastavené hodnotě je počtu otáček dosaženo teprve po několika sekundách.

6.3 Použití jako leštička

Používejte pouze speciální voskovací a lešticí prostředky, které jsou vhodné pro strojní zpracování.

Při použití voskovacích a lešticích prostředků dbejte návodu výrobce!

Bezproblémová výměna lešticích nástavců pomocí suchého zipu.

POZOR!

Aby se zabránilo poškozením na leštěných plochách obrobků, bezpodmínečně dodržujte následující body:

- Před leštěním auto umyjte a dbejte na to, aby zůstalo bez nečistot.
- Dbejte na to, aby na dodaných leštících nástavcích nebyly při používání nečistoty.
- Dbejte na to, aby byl leštící nástavec upevněn vždy přesně ve středu leštícího/brusného talíře.
- Před zapnutím přístroje zkontrolujte, zda nástavec pevně drží.
- Nedotýkejte se nikdy plochy určené k opracování bočním okrajem leštícího/brusného talíře.
- Pro leštění zvolte počet otáček, který potřebujete, pomocí regulátoru otáček (viz část 6.2). Optimální pracovní rychlost závisí na opracovávaném materiálu a na používaném (leštícím) prostředku. Pokud je to zapotřebí, lze rychlost stanovit pomocí pokusů.
- Leštička musí zcela přiléhat na leštěnou plochu.
- Plastové díly odlepte, protože při leštění se může změnit jejich barva a mohou být nakonec ošklivé.
- Leštěte pouze ve stínu; nikdy neleštěte horký lak.
- Hrany a rohy leštěte velmi opatrně. Na hranách a rozích je vrstva laku nejtenčí. Můžete je preventivně oblepit a leštit ručně.
- Nadměrný přitlak vede ke špatnému leštícímu výkonu a k předčasnému opotřebení používaného příslušenství. Může dojít k poškození citlivých ploch např. při příliš vysokém počtu otáček nebo příliš velkém přitlaku.

Důležité! Před přiložením na opracovávanou plochu nastavte počet otáček a nechte přístroj rozeběhnout až na nastavený počet otáček. V závislosti na nastavené hodnotě je počtu otáček dosaženo teprve po několika sekundách. Především při práci s nástavcem z pěnové hmoty může při rozdílných vlastnostech povrchu (rozdílné tření) docházet ke kolísání otáček v oblasti nižších hodnot. Nejde zde o poruchu přístroje.

Pro nanášení leštícího prostředku použijte nástavec z pěnové hmoty (obr. 7).

- Položte si prodlužovací kabel přes ramię a pracujte nejdříve na rovných velkých plochách jako např. kapota motoru, víko kufru a střecha.
- Na nástavec z pěnové hmoty naneste bodově trochu leštěnky. Nástavec z pěnové

hmoty několikrát přitiskněte na leštěnou plochu. Leštěnka se vsákne do pěnové hmoty a přenesse se na leštěnou plochu. Tím předejete rozstříknutí leštěnky nanesené na nástavec z pěnové hmoty v okamžiku zapnutí.

- Leštěnku nanášejte při nízkém počtu otáček.
- Opracovávejte pouze menší části ploch na jednu.
- Opracovávejte části ploch rovnoměrně a křížem (nejprve svisle, poté vodorovně).
- Poté přejděte k leštění menších ploch (např. dveří).

Finální leštění

- Pomocí leštícího nástavce ze syntetického vlákna (obr. 8) odstraníte vrstvu leštěnky a dokončíte proces leštění.
- Pozor! Na leštičku netlačte!

Tipy k ošetření

- Na optimální ochranu laku byste měli svůj vůz 2 až 3 krát ročně vyleštit.
- Umývejte Váš vůz minimálně každé 2 týdny. Vyhněte se používání domácích čistících prostředků, protože tyto mohou poškodit lak a odstranit voskovou vrstvu.
- Umývejte Váš vůz čistou houbou. Pracujte seshora dolů.
- Hmyz, ptačí trus a dehtové skvrny by se měly z povrchu laku odstraňovat denně.
- Aby čistící prostředek na okna nesmočil nalažovanou plochu, měl by být nastříkán na hadr, ne přímo na okenní skla.

6.4 Použití jako bruska

Na broušení použijte dodaný brusný nástavec (obr. 9).

Bezproblémová výměna brusných nástavců pomocí suchého zipu.

- Brusný talíř nasadit celou plochou.
- Přístroj zapnout a mírným tlakem provádět po obrobku krouživé nebo příčné a podélné pohyby.
- Pro hrubé broušení doporučujeme houbou, pro jemné broušení jemnější zrnitost. Nejvhodnější zrnitost lze zjistit provedením zkušebního broušení.

7. Výměna síťového napájecího vedení

Nebezpečí!

Pokud je síťové napájecí vedení poškozeno, musí být nahrazeno výrobcem nebo jeho zákaznickým servisem nebo kvalifikovanou osobou, aby se zabránilo nebezpečím.

8. Čištění, údržba a objednání náhradních dílů

Nebezpečí!

Před všemi čistícími pracemi vytáhněte síťovou zástrčku.

8.1 Čištění

- Udržujte bezpečnostní zařízení, větrací otvory a kryt motoru tak prosté prachu a nečistot, jak jen to je možné. Otřete přístroj čistým hadrem nebo ho profoukněte stlačeným vzduchem při nízkém tlaku.
- Doporučujeme přímo po každém použití přístroj vyčistit.
- Pravidelně přístroj čistěte vlhkým hadrem a trochou mazlavého mýdla. Nepoužívejte čistící prostředky nebo rozpouštědla; tyto by mohly narušit plastové díly přístroje. Dbejte na to, aby se do přístroje nedostala voda. Vniknutí vody do elektrického přístroje zvyšuje riziko úderu elektrickým proudem.
- Lešticí nástavce prát pouze ručně a nechat uschnout na vzduchu. Použijte k tomu pouze jemné mýdlo a vlhký hadr.

8.2 Uhlíkové kartáčky

Při nadměrné tvorbě jisker nechte překontrolovat odborníkem uhlíkové kartáčky.

Nebezpečí! Uhlíkové kartáčky smí vyměnit pouze odborný elektrikář.

8.3 Údržba

Uvnitř přístroje se nevyskytují žádné další díly vyžadující údržbu.

8.4 Objednání náhradních dílů:

Při objednávce náhradních dílů je třeba uvést následující údaje:

- Typ přístroje
- Číslo artiklu přístroje
- Identifikační číslo přístroje
- Číslo požadovaného náhradního dílu

Aktuální ceny a informace naleznete na www.Einhell-Service.com

9. Likvidace a recyklace

Přístroj je uložen v balení, aby bylo zabráněno poškození při přepravě. Toto balení je surovina a tím znovu použitelné nebo může být dáno zpět do cirkulace surovin. Přístroj a jeho příslušenství jsou vyrobeny z rozdílných materiálů, jako např. kov a plasty. Defektní přístroje nepatří do domovního odpadu. K odborné likvidaci by měl být přístroj odevzdán na příslušném sběrném místě. Pokud žádné takové sběrné místo neznáte, měli byste se informovat na místním zastupitelství.

10. Skladování

Skladujte přístroj a jeho příslušenství na tmavém, suchém a nezamrzajícím místě a mimo dosah dětí. Optimální teplota skladování leží mezi 5 a 30 °C. Uložte elektrický přístroj v originálním balení.

Likvidace

Elektronářadí, akumulátory, příslušenství a obaly se musí odevzdat k ekologické recyklaci.

Elektronářadí a akumulátory/baterie nevyhazujte do domovního odpadu!

Pouze pro země EU:

Podle evropské směrnice 2012/19/EU o odpadních elektrických a elektronických zařízeních a jejího provedení ve vnitrostátním právu se musí již nepoužitelné elektrické nářadí a podle evropské směrnice 2006/66/ES vadné nebo opotřebované akumulátory/baterie shromažďovat odděleně a odevzdat k ekologické recyklaci.

Při nesprávné likvidaci mohou odpadní elektrická a elektronická zařízení kvůli svému potenciálně nebezpečnému obsahu poškodit životní prostředí a lidské zdraví.

Patisk nebo jiné rozmnožování dokumentace a průvodních listin, také ve výtažcích, je přípustný pouze s výslovným souhlasem firmy Einhell Germany AG.

Technické změny vyhrazeny

Servisní informace

Ve všech zemích uvedených v záručním listu máme kompetentní servisní partnery, jejichž kontaktní údaje naleznete v záručním listu. Jsou Vám k dispozici pro všechny servisní požadavky jako opravy, objednávání náhradních a rychle opotřebitelných dílů nebo nákup spotřebních materiálů.

Je třeba dbát na to, že u tohoto přístroje podléhají následující díly opotřebení přiměřenému použití nebo přirozenému opotřebení, resp. jsou potřebné jako spotřební materiál.

Kategorie	Příklad
Rychle opotřebitelné díly*	uhlíky
Spotřební materiál/spotřební díly*	Brusné kotouče, leštící nástavce, leštící potahy
Chybějící díly	

* není nutně obsaženo v rozsahu dodávky!

V případě nedostatků nebo chyb Vás žádáme, abyste příslušnou chybu nahlásili na internetové stránce www.Einhell-Service.com. Dbejte prosím na přesný popis chyby a odpovězte přitom v každém případě na následující otázky:

- Fungoval přístroj předtím nebo byl od začátku defektní?
- Všimli jste si něčeho před vyskytnutím poruchy (příznak před poruchou)?
- Jakou chybnou funkci přístroj podle Vašeho názoru vykazuje (hlavní příznak)?
Popište tuto chybnou funkci.

Gevaar!

Bij het gebruik van toestellen dienen enkele veiligheidsmaatregelen te worden nageleefd om lichamelijk gevaar en schade te voorkomen. Lees daarom deze handleiding / veiligheidsinstructies zorgvuldig door. Bewaar deze goed zodat u de informatie op elk moment kunt terugvinden. Mocht u dit toestel aan andere personen doorgeven, gelieve dan deze handleiding / veiligheidsinstructies mee te geven. Wij zijn niet aansprakelijk voor ongevallen of schade die te wijten zijn aan niet-naleving van deze handleiding en van de veiligheidsinstructies.

Verklaring van de gebruikte symbolen (zie afbeelding 10)

1. **Gevaar!** - Handleiding lezen om het letselsrisico te verminderen.
2. **Voorzichtig! Draag een gehoorbeschermer.** Lawaai kan aanleiding geven tot gehoorverlies.
3. **Voorzichtig! Draag een stofmasker.** Bij het bewerken van hout en andere materialen kan stof ontstaan dat schadelijk is voor de gezondheid. Asbesthoudend materiaal mag niet worden bewerkt!
4. **Voorzichtig! Draag een veiligheidsbril.** Vonken die tijdens het werk ontstaan of splinters, spanen en stof die uit het toestel ontsnappen kunnen leiden tot zichtverlies.
5. Kenmerkt elektrische apparaten die een dubbel randgeaarde behuizing hebben, en derhalve overeenkomen met de beschermklasse II.
6. Gevaarinstructie: Verwondingsgevaar en gevaar van beschadiging van het apparaat.
7. Werk altijd met twee handen.

1. Veiligheidsaanwijzingen

De overeenkomstige veiligheidsinstructies vindt u in de bijgaande brochure.

Waarschuwing!

Lees alle veiligheidsinstructies, aanwijzingen, plaatjes en technische gegevens, waarvan dit elektrisch gereedschap is voorzien.

Nalatigheden bij de inachtneming van de volgende instructies kunnen een elektrische schok, brand en/of ernstige verwondingen veroorzaken.

Bewaar alle veiligheidsinstructies en aanwijzingen voor de toekomst.

Dit apparaat mag niet door kinderen worden gebruikt. Op kinderen moet toezicht worden gehouden om te voorkomen dat ze met het apparaat spelen. Reiniging en onderhoud mag niet door kinderen worden uitgevoerd. Het apparaat mag niet door personen met verminderde fysieke, sensorische of mentale capaciteiten of door personen met onvoldoende kennis of ervaring worden gebruikt, tenzij een voor hen verantwoordelijke persoon op hen toeziet of hen instrueert.

2. Beschrijving van het gereedschap en leveringsomvang**2.1 Beschrijving van het gereedschap (fig. 1)**

1. Spilvergrendeling
2. Extra handgreep
3. Aan/Uit-schakelaar
4. Snelheidsregeling
5. Achterste handgreep
6. Netkabel
7. Polijst-/schuurschijf
8. Snelheidsweergave

2.2 Omvang van de levering en uitpakken (afbeelding 2)

Gelieve de volledigheid van het artikel te controleren aan de hand van de beschreven omvang van de levering. Indien er onderdelen ontbreken, gelieve u dan binnen 5 werkdagen na aankoop van het artikel te wenden tot ons servicecenter of tot het verkooppunt waar u het apparaat heeft gekocht, en leg een geldig bewijs van aankoop voor. Gelieve daarvoor de garantietabel in de serviceinformatie aan het einde van de handleiding in acht te nemen.

- Open de verpakking en neem het toestel

- voorzichtig uit de verpakking.
- Verwijder het verpakkingsmateriaal alsmede verpakkings-/transportbeveiligingen (indien aanwezig).
 - Controleer of de leveringsomvang compleet is.
 - Controleer het toestel en de accessoires op transportschade.
 - Bewaar de verpakking indien mogelijk tot het verloop van de garantieperiode.

Gevaar!

Het toestel en het verpakkingsmateriaal zijn geen speelgoed voor kinderen! Kinderen mogen niet met plastic zakken, folies en kleine stukken spelen! Er bestaat inslik- en verstikkingsgevaar!

Omvang van de levering

2. Extra handgreep
7. Polijst-/schuurschijf
10. Schuur- en polijstmachine
11. Schuimstof opzetstuk
12. Synthetisch polijstopzetstuk
13. Schuuropzetstuk K = 60
14. Schuuropzetstuk K = 80
15. Schuuropzetstuk K = 120
16. Zeskantsleutel 8 mm
17. Binnenzeskantbout M 10 x 20 mm (2 stuks)
 - Originele handleiding
 - Veiligheidsinstructies

3. Reglementair gebruik

De machine is geschikt voor het polijsten van gelakte oppervlakken alsmede voor het schuren van hout, kunststof en soortgelijke materialen mits gebruikmaking van het overeenkomstige schuurpapier. Het meegeleverde schuurpapier is bedoeld voor het schuren van hout.

De machine mag slechts voor werkzaamheden worden gebruikt waarvoor ze bedoeld is. Elk ander verder gaand gebruik is niet reglementair. Voor daaruit voortvloeiende schade of verwondingen van welke aard dan ook is de gebruiker/bediener, niet de fabrikant, aansprakelijk.

Niet-doelmatig gebruik

Alle toepassingen met het apparaat die niet zijn genoemd in het hoofdstuk „Doelmatig gebruik“, gelden als niet-doelmatig gebruik.

Het apparaat mag niet voor de volgende doeleinden worden ingezet:

- Bewerking van lichte bouwwanden (droogbouwwand) en andere gips, cement, schuimstof, minerale vezel en silicaat houdende oppervlakken.
- Bewerking van metaal, waarbij metaalstof ontstaat.
- Bewerking van loodhoudende verflagen en van houtsoorten en metalen waarbij schadelijke of giftige stoffen vrijkomen
- Scherpen, graveren met bijhorende adapters
- Bewerking van asbesthoudend materiaal
- Gebruik in explosieve omgevingen
- Slijpen op vochtige wanden

Wij wijzen erop dat onze gereedschappen overeenkomstig hun bestemming niet geconstrueerd zijn voor commercieel, ambachtelijk of industrieel gebruik. Wij geven geen garantie indien het gereedschap in ambachtelijke of industriële bedrijven alsmede bij gelijk te stellen activiteiten wordt gebruikt.

Restrisico's

Er blijft altijd een bepaald restrisico bestaan dat niet kan worden uitgesloten ook al wordt het toestel naar behoren gebruikt. De volgende potentiële gevaren kunnen worden afgeleid uit de soort en de constructie van het toestel:

- contact met de onbeschermd schijf (snijletsels)
- in de nog draaiende schijf grijpen (snijletsels)
- wegspringen van stukken van de schijf (snede of botte verwonding)
- wegspringen van stukken van het te bewerken materiaal (snijletsels of botte verwonding)
- brandgevaar door vonkenregen
- beschadiging van het gehoor indien de voorgeschreven gehoorbeschermer niet wordt gedragen (gehoorverlies)
- inademen van slijppartikels van materiaal en schijf
- elektrische schok bij het aanraken van niet geïsoleerde elektrische componenten.

Indien de aanwijzingen vermeld in deze handleiding niet in acht worden genomen kunnen op grond van ondeskundig gebruik zich andere restrisico's voordoen.

4. Technische gegevens

Netspanning: 220-240 V ~ 50/60 Hz
 Opgenomen vermogen: 1100 watt
 Toerental n: 500-3500 t/min.
 Polijstplateau: 150 mm
 Aansluitschroefdraad: M 14
 Bescherming klasse: II/□
 Gewicht: 2,6 kg

Gevaar!

Geluid en vibratie

De geluids- en vibratiewaarden werden bepaald volgens EN 62841.

Geluidsdrukniveau L_{pA} 92,3 dB (A)
 Onzekerheid K_{pA} 3 dB
 Geluidsvermogen L_{WA} 100,3 dB (A)
 Onzekerheid K_{WA} 3 dB

Draag een gehoorbeschermer.

Lawaai kan aanleiding geven tot gehoorverlies.

Totale vibratiewaarden (vectorsom van drie richtingen) bepaald volgens EN 62841.

Bedrijfsmodus: Schuren met schuurvel

Trillingsemissiewaarde $a_{h,DS} \leq 2,5 \text{ m/s}^2$
 Onzekerheid $K = 1,5 \text{ m/s}^2$

Bedrijfsmodus: Polijsten

Trillingsemissiewaarde $a_{h,P} \leq 2,5 \text{ m/s}^2$
 Onzekerheid $K = 1,5 \text{ m/s}^2$

De opgegeven totale trillingsemissiewaarden en de vermelde geluidsemissiewaarden zijn gemeten volgens een genormaliseerde testprocedure en kunnen worden gebruikt om elektrische gereedschappen onderling te vergelijken.

De opgegeven totale trillingsemissiewaarden en de vermelde geluidsemissiewaarden kunnen ook worden gebruikt voor een voorlopige inschatting van de belasting.

Waarschuwing:

De trillings- en geluidsemissies kunnen tijdens de inzet van het elektrisch gereedschap afwijken van de vermelde waarden, afhankelijk van de manier waarop het wordt gebruikt, en met name van wat voor soort werkstuk wordt bewerkt.

Beperk de geluidsontwikkeling en vibratie tot een minimum!

- Gebruik enkel intacte toestellen.
- Onderhoud en reinig het toestel regelmatig.
- Pas uw manier van werken aan het toestel aan.
- Overbelast het toestel niet.
- Laat het toestel indien nodig nazien.
- Schakel het toestel uit als het niet wordt gebruikt.
- Draag handschoenen.
- Monteer houdgreep en evt. optionele trilgrepen vast aan het corpus van de machine.

Beperk de werktijd!

Daarbij moet rekening worden gehouden met alle aandelen van de bedrijfscyclus (bijvoorbeeld tijden waarin het elektrisch gereedschap is uitgeschakeld, en zulke, waarin het weliswaar is ingeschakeld maar loopt zonder belasting).

5. Vóór inbedrijfstelling

Controleer of de gegevens vermeld op het kenplaatje overeenkomen met de gegevens van het stroomnet alvorens het gereedschap aan te sluiten.

Waarschuwing!

Verwijder altijd de netstekker uit het stopcontact voordat u het gereedschap anders afstelt.

Montage (fig. 4-6)

Let op! Trek vóór alle montagewerkzaamheden de netstekker uit het stopcontact.

Druk op het spilarrêt alleen bij stilstand van het apparaat.

6. Bediening

Beveilig het werkstuk. Zorg ervoor dat het te bewerken werkstuk beveiligd is tegen wegglijden d.m.v. een spaninrichting of een bankschroef.

6.1 In-/uitschakelen van het toestel

Het toestel wordt ingeschakeld (I) of uitgeschakeld (0) met de AAN/UIT-schakelaar (fig. 3 / pos. 3). Het toestel start echter pas na het bedienen van de toerentalregeling (zie hoofdstuk 6.2). Neem het apparaat voordat u het uitschakelt van het te bewerken vlak af.

6.2 Indicatie toerentalregeling (fig. 3)

Via de toerentalregeling kan u het gewenste werktoerental afstellen.

Het toerental verhoogt door op de knop „+“ te drukken.

Het toerental vermindert door op de knop „-“ te drukken.

Het afgestelde toerental verschijnt op het display (8).

Belangrijk! Stel het toerental in voordat u het apparaat op het te bewerken vlak zet, en laat het apparaat aanlopen tot het gewenste toerental. Dit wordt, al naargelang toerental, pas na enkele seconden bereikt.

6.3 Gebruik als polijstmachine

Gebruik alleen speciale, voor de machine geschikte was en polijstmiddelen.

Neem bij het gebruik van was en polijstmiddelen de handleiding van de fabrikant in acht!

Probleemloos wisselen van de polijstopzetstukken door klittenbandsluiting.

OPGELET!

Neem om beschadigingen aan de te polijsten vlakken van het werkstuk te vermijden absoluut de volgende punten in acht:

- Was vóór het polijsten het voertuig en houd het vrij van verontreinigingen.
- Zorg ervoor dat de meegeleverde polijstopzetstukken vrij zijn van verontreinigingen.
- Let erop dat het opzetstuk altijd precies in het midden op de polijst-/slijpschijf wordt bevestigd.
- Controleer alvorens het apparaat in te schakelen of de opzetstukken goed zijn bevestigd.
- Het te bewerken vlak nooit aanraken met de zijdelingse rand van de polijst-/slijpschijf.
- Kies voor het polijsten met de toerentalregelaar (z. hoofdstuk 6.2) het daarvoor benodigde toerental. De optimale werksnelheid hangt af van het te bewerken materiaal en het gebruikte (polijst-)middel. Indien nodig kan dit door praktische proeven worden vastgesteld.
- De polijstmachine moet volledig op het te polijsten vlak rusten.
- Plak kunststof delen af, aangezien deze bij het polijsten van kleur kunnen veranderen en dan lelijk worden.
- Polijst alleen in de schaduw en nooit hete lak.
- Polijst randen en hoeken zeer voorzichtig. Aan hoeken en randen is de laklaag het

dunst. Uit voorzorg kunt u deze afplakken en met de hand polijsten.

- Bovenmatige druk leidt tot een slecht werkvermogen en vroegtijdige slijtage van het gebruikte toebehoren. Gevoelige oppervlakken kunnen bijv. door een te hoog toerental of een te hoge aandrukkracht worden beschadigd.

Belangrijk! Stel het toerental in voordat u het apparaat op het te bewerken vlak zet, en laat het apparaat aanlopen tot het gewenste toerental. Dit wordt, al naargelang toerental, pas na enkele seconden bereikt. Vooral bij het werken met het schuimstof opzetstuk kunnen op grond van verschillende kwaliteit van het oppervlak (verschillende wrijving) in de onderste toerentalbereiken schommelingen van het toerental optreden. Dit is geen fout van het apparaat.

Om het polijstmiddel op te brengen gebruikt u het schuimstof opzetstuk (afb. 7).

- Leg de verlengkabel over uw schouder en bewerk eerst de vlakke en grote vlakken zoals bijv. motorkap, kofferdeksel en dak.
- Verdeel wat politoer puntsgewijs op het schuimstof opzetstuk. Druk het schuimstof opzetstuk meermaals op het te polijsten vlak. De politoer wordt in de schuimstof gedrukt en opgebracht op het te polijsten vlak. Daarmee verhindert u bij het inschakelen dat de politoer op het schuimstof opzetstuk wegspat.
- Breng het polijstmiddel op met laag toerental.
- Bewerk alleen kleinere delen in één keer.
- Bewerk de delen gelijkmatig in kruisvormige bewegingen (eerst verticaal, dan horizontaal).
- Vervolgens bewerk u de kleinere vlakken (bijv. deuren).

Afwerking

- Met het synthetische opzetstuk (afb. 8) verwijdert u de laag polijstmiddel en sluit u het polijsten af.
- Opgelet! Oefen geen druk uit op de polijstmachine!

Onderhoudhints

- Voor een optimale bescherming van het lakwerk is het aan te raden uw wagen twee tot drie keer per jaar te polijsten.
- Was uw wagen minstens om de 2 weken. Vermijdt het gebruik van huishoudelijke wasmiddelen omdat die het lakwerk kunnen beschadigen en de waslaag verwijderen.
- Was uw wagen met een schone spons. Werk van boven naar beneden.
- Insecten, vogeldrek en teerplekken dienen

dagelijks van het lakwerk te worden verwijderd.

- Om de voorkomen dat het glasschoonmaakmiddel het lakwerk bevochtigt is het raadzaam dit middel op de wasdoek te sproeien, niet rechtstreeks op de ruiten.

6.4 Gebruik als schuurmachine

Voor het schuren gebruikt u de bijgeleverde schuurpzetstukken (fig. 9).

Probleemloos verwisselen van schuurpzetstukken door klithechting.

- Schuurplateau met de hele oppervlak aanbrengen.
- Machine inschakelen en met matige druk over het te bewerken stuk kringvormige of dwars- en langs bewegingen uitvoeren.
- Voor het grofschuren is een grove, voor het fijnschuren een fijnere korrel aan te bevelen. Door schuurtests kan de gunstigste korrel worden bepaald.

7. Vervanging van de netaansluitleiding

Gevaar!

Als de netaansluitleiding van dit apparaat beschadigd wordt, dan moet hij door de fabrikant of diens klantendienst of door een gelijkwaardig gekwalificeerde persoon vervangen worden, om gevaren te vermijden.

8. Reiniging, onderhoud en bestellen van wisselstukken

Gevaar!

Trek vóór alle schoonmaakwerkzaamheden de netstekker uit het stopcontact.

8.1 Reiniging

- Hou de veiligheidsinrichtingen, de ventilatiespleten en het motorhuis zo veel mogelijk vrij van stof en vuil. Wrijf het toestel met een schone doek af of blaas het met perslucht bij lage druk schoon.
- Het is aan te bevelen het toestel direct na elk gebruik te reinigen.
- Reinig het toestel regelmatig met een vochtige doek en wat zachte zeep. Gebruik geen reinigings- of oplosmiddelen; die zouden de kunststofcomponenten van het toestel kunnen aantasten. Let er goed op dat geen water

in het toestel terechtkomt. Door binnendringen van water in een elektrische apparatuur verhoogt het risico van een elektrische schok.

- De polijstopzetstukken alleen met de hand wassen en aan de lucht laten drogen. Gebruik daar voor enkel milde zeep en een vochtige doek.

8.2 Koolborstels

Bij bovenmatige vonkvorming laat u de koolborstels door een bekwaame elektricien nazien.

Gevaar! De koolborstels mogen enkel door een bekwaame elektricien worden vervangen.

8.3 Onderhoud

In het toestel zijn er geen andere te onderhouden onderdelen.

8.4 Bestellen van wisselstukken:

Gelieve bij het bestellen van wisselstukken volgende gegevens te vermelden:

- Type van het toestel
- Artikelnummer van het toestel
- Ident-nummer van het toestel
- Wisselstuknummer van het benodigd stuk

Actuele prijzen en info vindt u terug onder www.Einhell-Service.com

9. Verwijdering en recycling

Het toestel bevindt zich in een verpakking om transportschade te voorkomen. Deze verpakking is een grondstof en bijgevolg herbruikbaar of kan naar de grondstofkringloop worden teruggevoerd. Het toestel en zijn accessoires bestaan uit diverse materialen, zoals b.v. metaal en kunststof. Defecte toestellen horen niet thuis in het huisvuil. Om zich van het toestel naar behoren te ontdoen dient het naar een geschikte verzamelplaats te worden gebracht. Als u geen verzamelplaats kent gelieve u dan bij de gemeente te informeren.

10. Opbergen

Bewaar het toestel en de accessoires op een donkere, droge en vorstvrije plaats die voor kinderen ontoegankelijk is. De optimale opbergtemperatuur ligt tussen 5° C en 30° C. Bewaar het elektrische gereedschap in de originele verpakking.

Afvalverwijdering



Elektrische gereedschappen, accu's, accessoires en bijbehorende verpakkingen moeten op een voor het milieu verantwoorde wijze worden gerecycled.

Gooi elektrische gereedschappen, accu's en batterijen niet bij het huisvuil, maar breng ze naar een inzamelpunt.

Alleen voor landen binnen de EU:

Volgens de Europese richtlijn 2012/19/EU inzake afgedankte elektrische en elektronische apparatuur, en de implementatie hiervan in nationaal recht, moeten niet bruikbare elektrische gereedschappen op een voor het milieu verantwoorde wijze worden ingezameld en gerecycled. Volgens de Europese richtlijn 2006/66/EG moeten defecte of verbruikte accu's/batterijen apart worden ingezameld en op een voor het milieu verantwoorde wijze worden gerecycled.

Bij een verkeerde afvoer kunnen afgedankte elektrische en elektronische apparaten vanwege de mogelijke aanwezigheid van gevaarlijke stoffen schadelijke uitwerkingen op het milieu en de gezondheid van mensen hebben.

Nadruk of andere reproductie van documentatie en geleidepapieren van de producten, geheel of gedeeltelijk, enkel toegestaan mits uitdrukkelijke toestemming van Einhell Germany AG.

Technische wijzigingen voorbehouden

Service-informatie

Wij werken in alle landen die in het garantiebewijs zijn genoemd, samen met competente servicepartners, wier contactgegevens u kunt afleiden uit het garantiebewijs. Deze staan voor alle diensten zoals reparatie, het verschaffen van wisselstukken of slijtdelen of voor de aankoop van verbruiksmaterialen te uwer beschikking.

U moet er rekening mee houden dat bij dit product de volgende delen onderhevig zijn aan een slijtage door gebruik of een natuurlijke slijtage, resp. dat de volgende delen nodig zijn als verbruiksmaterialen.

Categorie	Voorbeeld
Slijtstukken*	koolborstels
Verbruiksmateriaal/verbruiksstukken*	Slijpschijven, polijstopzetstukken, polijstkappen
Ontbrekende onderdelen	

* niet verplicht bij de leveringsomvang begrepen!

Bij gebreken of defecten verzoeken wij u om de fout te melden op het internet onder www.Einhell-Service.com. Gelieve te zorgen voor een nauwkeurige beschrijving van de fout en daarbij in elk geval de volgende vragen te beantwoorden:

- Heeft het toestel reeds eenmaal gewerkt of was het vanaf het begin defect?
- Is u iets opgevallen voordat het defect zich voordeed (symptoom vóór het defect)?
- Welke foutieve werkwijze vertoont het toestel volgens u (hoofdsymptoom)?
Beschrijf deze foutieve werkwijze.

Peligro!

Al usar aparatos es preciso tener en cuenta una serie de medidas de seguridad para evitar lesiones o daños. Por este motivo, es preciso leer atentamente este manual de instrucciones/advertencias de seguridad. Guardar esta información cuidadosamente para poder consultarla en cualquier momento. En caso de entregar el aparato a terceras personas, será preciso entregarles, asimismo, el manual de instrucciones/advertencias de seguridad. No nos hacemos responsables de accidentes o daños provocados por no tener en cuenta este manual y las instrucciones de seguridad.

Explicación de los símbolos empleados (véase fig. 10)

1. **Peligro!** - Leer el manual de instrucciones para reducir cualquier riesgo de sufrir daños.
2. **Cuidado! Usar protección para los oídos.** La exposición al ruido puede ser perjudicial para el oído.
3. **Cuidado! Es preciso ponerse una mascarilla de protección.** Puede generarse polvo dañino para la salud cuando se realicen trabajos en madera o en otros materiales. ¡Está prohibido trabajar con material que contenga asbesto!
4. **Cuidado! Llevar gafas de protección.** Durante el trabajo, la expulsión de chispas, astillas, virutas y polvo por el aparato pueden provocar pérdida de vista.
5. Hace referencia a aparatos eléctricos que poseen una carcasa protegida doblemente a prueba de sacudidas eléctricas y que, por consiguiente, presentan la clase de protección II.
6. Advertencia de peligro: Peligro de accidente y de dañar el aparato.
7. Trabajar siempre con ambas manos.

1. Instrucciones de seguridad

Encontrará las instrucciones de seguridad correspondientes en el prospecto adjunto.

¡Aviso!

Leer todas las instrucciones de seguridad, indicaciones, ilustraciones y los datos técnicos con los que está provista esta herramienta eléctrica. El incumplimiento de las instrucciones indicadas a continuación puede provocar descargas eléctricas, incendios y/o daños graves. **Guardar todas las instrucciones de seguridad e indicaciones para posibles consultas posteriores.**

dad e indicaciones para posibles consultas posteriores.

Los niños no deben usar el aparato. Vigilar a los niños para asegurarse de que no jueguen con el aparato. Los niños no pueden limpiar ni realizar trabajos de mantenimiento en el aparato. El aparato no puede ser utilizado por personas cuyas capacidades estén limitadas física, sensorial o psíquicamente, o que no dispongan de la experiencia y/o los conocimientos necesarios a no ser que estén vigiladas o hayan recibido instrucciones de una persona que se responsabilice de ellos.

2. Descripción del aparato y volumen de entrega**2.1 Descripción del aparato (fig. 1)**

1. Bloqueo del husillo
2. Empuñadura adicional
3. Interruptor ON/OFF
4. Regulación de velocidad
5. Empuñadura trasera
6. Cable de conexión
7. Disco pulidor/abrasivo
8. Indicador de revoluciones

2.2 Volumen de entrega y desembalaje (fig. 2)

Sirviéndose de la descripción del volumen de entrega, comprobar que el artículo esté completo. Si faltase alguna pieza, dirigirse a nuestro Service Center o a la tienda especializada más cercana en un plazo máximo de 5 días laborales tras la compra del artículo presentando un recibo de compra válido. A este respecto, observar la tabla de garantía de las condiciones de garantía que se encuentran al final del manual.

- Abrir el embalaje y extraer cuidadosamente

el aparato.

- Retirar el material de embalaje, así como los dispositivos de seguridad del embalaje y para el transporte (si existen).
- Comprobar que el volumen de entrega esté completo.
- Comprobar que el aparato y los accesorios no presenten daños ocasionados durante el transporte.
- Si es posible, almacenar el embalaje hasta que transcurra el periodo de garantía.

Peligro!

¡El aparato y el material de embalaje no son un juguete! ¡No permitir que los niños jueguen con bolsas de plástico, láminas y piezas pequeñas! ¡Riesgo de ingestión y asfixia!

Volumen de entrega

2. Empuñadura adicional
 7. Disco pulidor/abrasivo
 10. Lijadora y pulidora
 11. Accesorio de espuma
 12. Accesorio sintético para el pulido
 13. Accesorio de lijado K = 60
 14. Accesorio de lijado K = 80
 15. Accesorio de lijado K = 120
 16. Llave hexagonal de 8 mm
 17. Tornillo de hexágono interior M 10 x 20 mm (2 uds.)
- Manual de instrucciones original
 - Instrucciones de seguridad

3. Uso adecuado

Esta herramienta ha sido diseñada para pulir superficies lacadas, así como, utilizando el papel abrasivo correspondiente, para lijar madera, plástico y materiales similares. El papel abrasivo suministrado está destinado al lijado de la madera.

Utilizar la máquina sólo en los casos que se indican explícitamente como de uso adecuado. Cualquier otro uso no será adecuado. En caso de uso inadecuado, el fabricante no se hace responsable de daños o lesiones de cualquier tipo; el responsable es el usuario u operario de la máquina.

Uso no adecuado

Todas las aplicaciones con el aparato que no estén mencionada en el capítulo „Uso adecuado“ serán consideradas como uso no adecuado.

El aparato no se puede emplear para los siguientes fines:

- Mecanizado de paredes de construcción ligera (pared en seco) y otras superficies que contengan yeso, cemento, espuma, fibra mineral y silicato.
- Mecanizado de metales, donde se genera polvo metálico.
- Tratamiento de pinturas con contenido de plomo, así como tipos de madera y metales que generan polvos nocivos o tóxicos
- Afilar, grabar con adaptadores pertinentes
- Tratamiento de materiales que contengan asbesto
- Empleo en zonas potencialmente explosivas
- Lijar en paredes húmedas

Tener en consideración que nuestro aparato no está indicado para un uso comercial, industrial o en taller. No asumiremos ningún tipo de garantía cuando se utilice el aparato en zonas industriales, comerciales o talleres, así como actividades similares.

Riesgos residuales

Aunque el aparato se utilice adecuadamente, no se puede excluir la existencia de un cierto riesgo. Dependiendo del tipo y construcción del aparato pueden existir los siguientes riesgos:

- Contacto con el disco desprotegido (lesión por corte)
- Tocar el disco todavía en rotación (lesión por corte)
- Proyección de partículas provenientes del disco (lesión por corte o contusión)
- Proyección de partículas del material a trabajar (lesión por corte o contusión)
- Peligro de incendio por proyección de chispas
- Daños en los oídos si no se utiliza la protección para los oídos obligatoria (pérdida de audición)
- Aspiración de partículas abrasivas del material y del disco
- Descarga eléctrica al tocar componentes eléctricos no aislados.

Si no se tienen en cuenta las instrucciones incluidas en el manual pueden presentarse otros riesgos residuales por un uso inadecuado.

4. Características técnicas

Tensión de red: 220-240 V ~ 50/60 Hz
 Potencia absorbida 1100 W
 Núm. revoluciones: 500-3500 r.p.m
 Disco pulidor/abrasivo Ø: 150 mm
 Rosca de conexión: M14
 Clase de protección: II/□
 Peso: 2,6 kg

Peligro!

Ruido y vibración

Los valores con respecto al ruido y la vibración se determinaron conforme a la norma EN 62841.

Nivel de presión acústica L_{pA} 92,3 dB(A)
 Imprecisión K_{pA} 3 dB
 Nivel de potencia acústica L_{WA} 100,3 dB(A)
 Imprecisión K_{WA} 3 dB

Usar protección para los oídos.

La exposición al ruido puede ser perjudicial para el oído.

Los valores totales de vibración (suma de vectores en las tres direcciones) se determinaron conforme a la norma EN 62841.

Modo operativo: lijar con la hoja abrasiva

Valor de emisión de vibraciones $a_{h,DS} \leq 2,5 \text{ m/s}^2$
 Imprecisión $K = 1,5 \text{ m/s}^2$

Modo operativo: Pulir

Valor de emisión de vibraciones $a_{h,P} \leq 2,5 \text{ m/s}^2$
 Imprecisión $K = 1,5 \text{ m/s}^2$

Los valores totales de vibración indicados y el nivel de emisión de ruidos indicado se han calculado conforme a un método de ensayo normalizado y se pueden utilizar para comparar una herramienta eléctrica con otra.

Dichos valores se pueden utilizar también para valorar provisionalmente la carga.

Aviso:

Las emisiones de vibraciones y ruidos pueden diferir de los valores indicados durante el uso real de la herramienta eléctrica en función del modo en el que se utiliza la misma, especialmente del tipo de pieza que se mecaniza.

¡Reducir la emisión de ruido y las vibraciones al mínimo!

- Emplear sólo aparatos en perfecto estado.
- Realizar el mantenimiento del aparato y limpiarlo con regularidad.
- Adaptar el modo de trabajo al aparato.
- No sobrecargar el aparato.
- En caso necesario dejar que se compruebe el aparato.
- Apagar el aparato cuando no se esté utilizando.
- Llevar guantes.
- Montar bien en el cuerpo de la máquina los asideros y las empuñaduras antivibración opcionales.

Limitar el tiempo de trabajo.

Al hacerlo, deben tenerse en cuenta todas las partes del ciclo de servicio (por ejemplo los tiempos en los que la herramienta eléctrica está desconectada y los tiempos en los que está conectada pero funciona sin carga).

5. Antes de la puesta en marcha

Antes de conectar la máquina, asegurarse de que los datos de la placa de identificación coincidan con los datos de la red eléctrica.

Aviso!

Desenchufar el aparato antes de realizar ajustes.

Montaje (fig. 4-6)

¡Atención! Desenchufar el aparato antes de realizar trabajos de montaje.

Presionar el bloqueo de husillo solo cuando el aparato esté parado.

6. Manejo

¡Fijar la pieza a trabajar! Asegurarse de que la pieza a trabajar esté fijada con un dispositivo de sujeción o un tornillo de banco para evitar que se desplace.

6.1 Conexión / Desconexión del aparato

El aparato se conecta (I) o desconecta (O) mediante un interruptor ON/OFF (fig. 3 / pos. 3). Sin embargo, sólo arranca tras accionar la regulación de velocidad (ver apdo. 6.2).

Antes de apagar el aparato, es preciso retirarlo de la superficie que se desea tratar.

6.2 Indicación regulación de velocidad (fig. 3)

El regulador de velocidad permite ajustar la velocidad de trabajo deseada.

Pulsando la tecla "+" se aumenta la velocidad.

Pulsando la tecla "-" se reduce la velocidad.

Se puede consultar la velocidad ajustada en el display (8).

Importante! Ajustar la velocidad antes de aplicar el aparato a la superficie que se desea tratar y dejar que marche hasta alcanzar la velocidad ajustada, lo que puede tardar unos segundos.

6.3 Uso como pulidora

Utilizar exclusivamente producto para encerar y pulir apto para máquinas.

¡Observar las instrucciones del fabricante de las ceras y productos para pulir que se utilicen!

Cambio sencillo de los accesorios para pulir gracias al cierre velcro.

¡ATENCIÓN!

Para evitar daños en las superficies de la pieza es imprescindible observar los siguientes puntos:

- Limpiar el coche antes de pulirlo y mantenerlo limpio.
- Antes de utilizar los accesorios para pulir suministrados, asegurarse de que no presenten suciedad.
- Tener en cuenta que el accesorio para pulir siempre debe estar instalado exactamente en el centro del disco pulidor/ abrasivo.
- Comprobar antes de enchufar la máquina que los accesorios estén bien apretados.
- La superficie que se desea trabajar no debe tocar nunca el borde lateral del disco pulidor/ abrasivo.
- Elegir las revoluciones necesarias para pulir con ayuda del regulador de velocidad (véase apartado 6.2). La velocidad de trabajo óptima depende del material a tratar y del medio (pulidor) utilizado. De ser necesario, se puede determinar realizando algunas pruebas.
- La pulidora debe quedar completamente colocada sobre la superficie a pulir.
- Cubrir las piezas de plástico con cinta aislante o similar puesto que de lo contrario se decoloran y ponen feas.
- Pulir exclusivamente a la sombra y nunca pintura caliente.

- Pulir las esquinas y aristas con mucho cuidado, puesto que ahí la capa de pintura es más fina. Recomendamos cubrirlas con cinta aislante y pulirlas a mano.
- Un exceso de presión empeora el rendimiento de trabajo y provoca así un desgaste prematuro de accesorio utilizado. Las superficies delicadas se pueden dañar si se aplica una velocidad excesiva o demasiada presión.

¡Importante! Ajustar la velocidad antes de aplicar el aparato a la superficie que se desea tratar y dejar que marche hasta alcanzar la velocidad ajustada, lo que puede tardar unos segundos. Especialmente a la hora de trabajar con el accesorio de espuma, en función de las propiedades de la superficie (variedad en la fricción) puede que se produzcan oscilaciones si la velocidad es baja. Eso no significa que haya una avería.

Para aplicar el producto de pulir utilizar el accesorio de espuma (fig. 7).

- Colocarse la alargadera sobre el hombro y trabajar primero las superficies grandes y lisas, como por ejemplo el capó del motor, la tapa del maletero y el techo.
- Distribuir un poco de producto para pulir en forma de puntos sobre el accesorio de espuma. Presionar dicho accesorio varias veces sobre la superficie a pulir. El producto penetra en la espuma y se transfiere a la superficie que se desea pulir. De este modo, al encender el aparato se evita que se salpique el producto aplicado en el accesorio de espuma.
- Aplicar el producto para pulir a una velocidad baja.
- Tratar de una vez solo los segmentos pequeños.
- Tratar los segmentos uniformemente en cruz (primero verticalmente, después horizontalmente).
- Pasar a continuación a tratar las superficies más pequeñas (p. ej. puertas).

Pulido final

- Con el accesorio sintético para el pulido (fig. 8) se retira la capa del producto para pulir y se finaliza así el pulido.
- ¡Atención! ¡No ejercer ninguna presión sobre la pulidora!

Consejos para el cuidado del automóvil

- Conseguirá una protección ideal de la pintura de su automóvil brillantándolo 2 o 3 veces al año.
- El vehículo deberá lavarse al menos cada

quince días, sin emplear para ello detergentes caseros, debido a que éstos pueden dañar la capa de pintura y eliminar la cera protectora.

- Para lavar el vehículo utilice una esponja limpia y trabaje de arriba hacia abajo.
- Manchas de alquitrán, insectos y excrementos de pájaros deberían eliminarse diariamente de la capa de pintura.
- Para evitar que el detergente de los cristales afecte a la pintura se recomienda aplicarlo sobre un trapo y no directamente sobre los cristales del vehículo.

6.4 Uso como lijadora

Para lijar, utilizar el accesorio de lijadora suministrado (fig. 9).

Cambio sencillo del accesorio de lijadora gracias al cierre velcro.

- Apoyar toda la superficie del disco abrasivo.
- Conectar la máquina y aplicar una presión moderada sobre la pieza, realizando movimientos longitudinales y transversales o circulares.
- Se recomienda usar un granulado de mayor tamaño para el lijado en grueso y un granulado más fino para el lijado de precisión. Se puede determinar el granulado más apropiado realizando pruebas de lijado.

7. Cambio del cable de conexión a la red eléctrica

Peligro!

Cuando el cable de conexión a la red de este aparato esté dañado, deberá ser sustituido por el fabricante o su servicio de asistencia técnica o por una persona cualificada para ello, evitando así cualquier peligro.

8. Mantenimiento, limpieza y pedido de piezas de repuesto

Peligro!

Desenchufar siempre antes de realizar algún trabajo de limpieza.

8.1 Limpieza

- Reducir al máximo posible la suciedad y el polvo en los dispositivos de seguridad, las rendijas de ventilación y la carcasa del motor. Frotar el aparato con un paño limpio o soplarlo con aire comprimido manteniendo la presión baja.
- Se recomienda limpiar el aparato tras cada uso.
- Limpiar el aparato con regularidad con un paño húmedo y un poco de jabón blando. No utilizar productos de limpieza o disolventes ya que se podrían deteriorar las piezas de plástico del aparato. Es preciso tener en cuenta que no entre agua en el interior del aparato. Si entra agua en el aparato eléctrico existirá mayor riesgo de una descarga eléctrica.
- Limpiar los accesorios simplemente con la mano y dejar secar al aire. Para ello, utilizar un jabón suave y un paño húmedo.

8.2 Escobillas de carbón

En caso de formación excesiva de chispas, ponerse en contacto con un electricista especializado para que compruebe las escobillas de carbón. **Peligro!** Las escobillas de carbón sólo deben ser cambiadas por un electricista.

8.3 Mantenimiento

No hay que realizar el mantenimiento a más piezas en el interior del aparato.

8.4 Pedido de piezas de recambio:

Al solicitar recambios se indicarán los datos siguientes:

- Tipo de aparato
- No. de artículo del aparato
- No. de identidad del aparato
- No. del recambio de la pieza necesitada.

Encontrará los precios y la información actual en www.Einhell-Service.com

9. Eliminación y reciclaje

El aparato está protegido por un embalaje para evitar daños producidos por el transporte. Este embalaje es materia prima y, por eso, se puede volver a utilizar o llevar a un punto de reciclaje. El aparato y sus accesorios están compuestos de diversos materiales, como, p. ej., metal y plástico. Los aparatos defectuosos no deben tirarse a la basura doméstica. Para su eliminación adecuada, el aparato debe entregarse a una entidad recolectora prevista para ello. En caso de no conocer ninguna, será preciso informarse en el organismo responsable del municipio.

10. Almacenamiento

Guardar el aparato y sus accesorios en un lugar oscuro, seco, protegido de las heladas e inaccesible para los niños. La temperatura de almacenamiento óptima se encuentra entre los 5 y 30 °C. Guardar la herramienta eléctrica en su embalaje original.

Eliminación



Las herramientas eléctricas, baterías, accesorios y embalajes deberán someterse a un proceso de recuperación que respete el medio ambiente.

¡No arroje las herramientas eléctricas, acumuladores o pilas a la basura!

Este producto debe depositarse como residuo en un lugar de recogida adecuado para su reciclaje

Sólo para los países de la UE:

De acuerdo con la directiva europea 2012/19/UE sobre aparatos eléctricos y electrónicos de desecho y su realización en la legislación nacional y la directiva europea 2006/66/CE, las herramientas eléctricas que ya no son aptas para su uso y respectivamente los acumuladores/las pilas defectuosos o vacíos deberán ser recogidos por separado y reciclados de manera respetuosa con el medio ambiente.

En el caso de una eliminación inadecuada, los aparatos eléctricos y electrónicos pueden tener efectos nocivos para el medio ambiente y la salud humana debido a la posible presencia de sustancias peligrosas.

Sólo está permitido copiar la documentación y documentos anexos del producto, o extractos de los mismos, con autorización expresa de Einhell Germany AG.

Nos reservamos el derecho a realizar modificaciones técnicas

Información de servicio

En todos los países mencionados en el certificado de garantía disponemos de distribuidores competentes cuyos datos de contacto podrán consultar en dicho certificado. Dichos distribuidores están a su disposición para cualquier asunto relacionado con el servicio como reparación, suministro de piezas de repuesto y desgaste, o con respecto a los materiales de consumo.

Es preciso tener en cuenta, que las siguientes piezas de este producto se someten a desgaste natural o provocado por el uso o que se necesitan las siguientes piezas como materiales de consumo.

Categoría	Ejemplo
Piezas de desgaste*	escobillas de carbón
Material de consumo/Piezas de consumo*	Muelas de lijar, accesorios para pulir, cubiertas para el pulido
Falta de piezas	

*;no tiene por qué estar incluido en el volumen de entrega!

En caso de deficiencia o fallo, rogamos que lo registre en la página web www.Einhell-Service.com. Describa exactamente el fallo y responda siempre a las siguientes preguntas:

- ¿Ha funcionado el aparato en algún momento o estaba defectuoso desde el principio?
- ¿Le ha llamado algo la atención antes de surgir el fallo (indicio antes del fallo)?
- ¿Qué fallo de funcionamiento le parece que presenta el aparato (indicio principal)?
Describa ese fallo en el funcionamiento.

Vaara!

Laitteita käytettäessä tulee noudattaa tiettyjä turvallisuusvaroitoimia tapaturmien ja vaurioiden välttämiseksi. Lue sen vuoksi tämä käyttöohje / nämä turvallisuusmääräykset huolellisesti läpi. Säilytä ne hyvin, jotta niissä olevat tiedot ovat myöhemminkin milloin vain käytettävissäsi. Jos luovutat laitteen muille henkilöille, ole hyvä ja anna heille myös tämä käyttöohje / nämä turvallisuusmääräykset laitteen mukana. Emme ota mitään vastuuta tapaturmista tai vaurioista, jotka ovat aiheutuneet tämän käyttöohjeen tai turvallisuusohjeiden noudattamisen laiminlyönnistä.

Käytettyjen merkkien selitys (katso kuva 10)

1. **Vaara!** - Tapaturmavaaran vähentämiseksi lue käyttöohje.
2. **Huomio! Käytä kuulosuojuksia.** Melu saattaa aiheuttaa kuulon menetyksen.
3. **Huomio! Käytä pölynsuojanaamaria.** Puuta tai muita materiaaleja työstettäessä saattaa syntyä terveydelle haitallista pölyä. Asbestipitoista materiaalia ei saa työstää!
4. **Huomio! Käytä suojalaseja.** Työn aikana syntyvät kipinät tai laitteesta sinkoilevat sirut, lastut ja pölyt saattavat aiheuttaa näkökyvyn menetyksen.
5. Tunnusmerkintä sähkölaitteille, joiden kotelo on suojaeristetty kaksinkertaisesti ja jotka siten vastaavat suojausluokkaa II:
6. Viittaus vaaraan: Tapaturman vaara ja laitteen vaurioitumisen vaara.
7. Työskentele aina kaksin käsin.

1. Turvallisuusmääräykset

Laitetta koskevat turvallisuusmääräykset löydät oheistetusta vihkosesta.

Varoitus!

Lue kaikki turvallisuusmääräykset, ohjeet, kuvat ja tekniset erittelyt, joilla tämä sähkötyökalu on varustettu. Jos seuraavia ohjeita ei noudateta, saattaa tästä aiheutua sähköiskuja, tulipaloja ja/tai vaikeita vammoja.

Säilytä kaikki turvallisuusmääräykset ja ohjeet myöhempää tarvetta varten.

Lapset eivät saa käyttää tätä laitetta. Lapsia tulee valvoa, jotta he eivät voi leikkiä laitteella. Lapset eivät saa suorittaa

puhdistus- ja huoltotoimia. Henkilöt, joiden fyysiset, aistiperäiset tai henkiset kyvyt ovat vähentyneet tai joilla ei ole riittäviä tietoja tai kokemusta, eivät saa käyttää laitetta, paitsi heistä vastuullisen henkilön valvonnassa tai opastamina.

2. Laitteen kuvaus ja toimituksen sisältö**2.1 Laitteen kuvaus (kuva 1)**

1. Karan lukitus
2. Tukikahva
3. Päälle-/pois-katkaisin
4. Kierrosluvun säädin
5. Taempi kahva
6. Verkkojohto
7. Kiillotus-/hiomlautanen
8. Kierrosluvun näyttö

2.2 Toimituksen laajuus ja pakkauksesta ottaminen (kuva 2)

Tarkasta tässä kuvatus toimitusloistuksen avulla, että tuote on täysimääräinen. Jos osia puuttuu, ota viimeistään 5. arkipäivänä oston jälkeen yhteyttä asiakaspalveluumme tai siihen myyntipisteeseen, josta olet ostanut laitteen, ja esitä vastaava ostosite. Huomioi tässä myös tämän ohjekirjan lopussa olevat asiakaspalveluohjeet ja takuusuoritustaulukko.

- Avaa pakkaus ja ota laite varovasti pakkauksesta.
- Poista pakkausmateriaalit sekä pakkaus- ja kuljetusvarmistukset (mikäli käytetty).
- Tarkasta, onko toimitus täysilukuinen.
- Tarkasta, onko laitteessa ja varusteissa kuljetusvaurioita.
- Säilytä pakkaus, mikäli mahdollista, takuuaikojen loppuun saakka.

Vaara!

Laite ja pakkausmateriaalit eivät ole lasten leikkikaluja! Lapset eivät saa leikkiä muovipusseilla, kelmuilla tai pienillä osilla! Niistä uhkaa nielaisu- ja tukehtumisvaara!

Toimituksen laajuus

2. Tukikahva
 7. Kiillotus-/hiomalautanen
 10. Hioma- ja kiillotuskone
 11. Vaahtomuovilisäke
 12. Synteettinen kiillotuslisäke
 13. Hiomalisäke K = 60
 14. Hiomalisäke K = 80
 15. Hiomalisäke K = 120
 16. Kuusikanta-avain 8 mm
 17. Kuusiokolokantaruuvi M 10 x 20 mm (2 kpl)
- Alkuperäiskäyttöohje
 - Turvallisuusmääräykset

3. Määräysten mukainen käyttö

Laite on tarkoitettu maalattujen pintojen kiilloittamiseen sekä puun, muovin ja vastaavien raaka-aineiden hiomiseen käyttäen kuhunkin tarkoitukseen sopivaa hiomapaperia. Mukana toimitettu hiomapaperi on tarkoitettu puun hiomiseen.

Konetta saa käyttää ainoastaan sille määrättyyn tarkoitukseen. Kaikkinainen tämän ylittävä käyttö ei ole määräysten mukaista. Kaikista tästä aiheutuvista vahingoista tai loukkaantumisista on vastuussa laitteen omistaja/käyttäjä eikä suinkaan sen valmistaja.

Määräysten vastainen käyttö

Laitteen kaikkinainen luvusta „määräysten mukainen käyttö“ poikkeava käyttö katsotaan määräysten vastaiseksi käytöksi.

Laitetta ei saa käyttää seuraaviin tarkoituksiin:

- Kevytrakennusseiniin (kuivarakennusseiniin) ja muiden kipsiä, sementtiä, vaahtomuovia, mineraalikuitua ja silikaattia sisältävien pintojen työstö.
- Metallien työstö, jossa syntyy metallipölyä.
- Lyijyä sisältävien pinnoitteiden käsittelyyn tai sellaisten puulajien ja metallien työstöön, joista voi syntyä vahingollisia tai myrkyllisiä pölyjä
- Teroittamiseen, kaivertamiseen vastaavien lisäkkeiden kanssa
- Asbestipitoisen materiaalin työstöön
- Työskentelyyn räjähdysalttiissa ympäristössä
- Kosteiden seinien hiomiseen

Ole hyvä ja ota huomioon, että laitteitamme ei ole suunniteltu ja valmistettu käytettäväksi pienteollisuus- tai teollisuustarkoituksiin. Emme siksi ota mitään vastuuta vaurioista, jos laitetta käytetään

pienteollisuus-, käsityöläis- tai teollisuustyöpaikoilla tai näihin verrattavissa olevissa toimissa.

Jäämääriskit

Vaikka laitetta käytetäänkin asianmukaisesti, jää jäljelle kuitenkin tiettyjä jäämääriskiteitä, joita ei voida täysin ehkäistä. Laitteen tyyppistä ja rakenteesta johtuen saattaa ilmetä seuraavia mahdollisia vaaratilanteita:

- koskettaminen suojaamattomaan teräketjuun (viiltohaavat)
- tarttuminen vielä pyörivään laikkaan (viiltohaavat)
- laikan osien poissinkoutuminen (viiltohaavat tai tylpän esineen aiheuttamat vammat)
- työstettävän materiaalin kappaleiden poissinkoutuminen (viiltohaavat tai tylpän esineen aiheuttamat vammat)
- kipinöiden aiheuttama palovaara
- kuulovauriot, ellei käytetä määräysten mukaisia kuulosuojuksia
- työstömaterialin tai laikan hiontahiukkasten sisäänhengittäminen
- sähköisku kosketettaessa eristämättömiä sähkörakennosia.

Jos käyttöohjeessa annettuja ohjeita ei noudateta, saattaa asiantuntematon käyttö aiheuttaa lisäksi muita jäämääriskiteitä

4. Tekniset tiedot

Verkköjännite: 220-240 V ~ 50/60 Hz
 Tehonotto: 1100 W
 Kierrosnopeus n: 500-3500 min⁻¹
 Kiillotus-/hiomalautasen Ø: 150 mm
 Liitäntäkierteet: M14
 Suojaluokka: II/□
 Paino: 2,6 kg

Vaara!**Melu ja värinä**

Melu- ja värinäarvot on mitattu standardin EN 62841 mukaisesti.

Äänen painetaso L_{pA} 92,3 dB(A)
 Mittausvirhe K_{pA} 3 dB
 Äänen tehotaso L_{WA} 100,3 dB(A)
 Mittausvirhe K_{WA} 3 dB

Käytä kuulosuojuksia.

Melu saattaa aiheuttaa kuulon menetyksen.

Tärinän kokonaisarvot (vektorisumma kolmesta suunnasta) mitattu standardin EN 62841 mukaisesti.

Käyttötapa: hionta hiomapaperilla

Tärinänpäästöarvo $a_{h,DS} \leq 2,5 \text{ m/s}^2$
Epävarmuus $K = 1,5 \text{ m/s}^2$

Käyttötapa: Kiilutus

Tärinänpäästöarvo $a_{h,p} \leq 2,5 \text{ m/s}^2$
Epävarmuus $K = 1,5 \text{ m/s}^2$

Annetut tärinän kokonaispäästöarvot ja annetut melunpäästöarvot on mitattu normitetulla koetusmenetelmällä ja niitä voidaan käyttää sähkötyökalun vertaamiseksi toiseen sähkötyökaluun.

Annettuja tärinän päästöarvoja ja annettuja melunpäästöarvoja voidaan käyttää myös rasituksen alustavaan arviointiin.

Varoitus:

Tärinä- ja melupäästöt voivat poiketa annetuista arvoista sähkötyökalua käytettäessä tositilanteessa, riippuen sähkötyökalun käyttötavasta ja erityisesti siitä, minkätyyppistä työstökappaletta käsitellään.

Rajoita melunpäästöt ja tärinä mahdollisimman vähäisiksi!

- Käytä ainoastaan moitteettomia laitteita.
- Huolla ja puhdista laite säännöllisesti.
- Sovita työskentelytapasi laitteen mukaiseksi.
- Älä ylikuormita laitetta.
- Tarkastuta laite aina tarvittaessa.
- Sammuta laite, kun sitä ei käytetä.
- Käytä suojakäsineitä.
- Asenna kahvat ja mahdolliset tärinäkahvat (lisävaruste) tiukasti koneen runkoon.

Rajoita työskentelyaika!

Tällöin tulee huomioida käyttöjakson kaikki osuudet (esimerkiksi ajat, jolloin sähkötyökalu on sammutettu, sekä ne ajat, jolloin se on tosin kytetty päälle, mutta käy kuormittamatta).

5. Ennen käyttöönottoa

Tarkistakaa ennen käyttöönottoa, että tyyppikilven tiedot täsmäävät verkkotietojen kanssa.

Varoitus!

Vetäkää aina vahvavirtapistoke pistorasiasta, ennen kuin suoritate laitteen säätöjä.

Asennus (kuvat 4-6)

Huomio! Irroita verkkopistoke ennen asennustöiden aloittamista!

Paina karanlukitusta vain koneen ollessa pysähdyksissä.

6. Käyttö

Kiinnitä työstökappale paikalleen. Huolehdi siitä, että työstettävän työstökappaleen poisliiskahtaminen on estetty kiinnityslaitteen tai ruuvipenkin avulla.

6.1 Laitteen käynnistys / sammuttaminen

Laitte käynnistetään (I) tai sammutetaan (0) päälle-/pois-katkaisimen (kuva 3 / kohta 3) avulla. Laitte käynnistyy kuitenkin vasta kun kierrosluvun säädintä (ks. luku 6.2) on painettu.

Ota laite pois käsiteltävältä pinnalta ennen sammuttamista.

6.2 Kierrosluvun säädön näyttö (kuva 3)

Kierrosluvun säätölaitteella voit säätää laitteen haluamasi työkiirrosluvun. Kun painat „+“-näppäintä, niin kierrosluku nousee. Kun painat „-“-näppäintä, niin kierrosluku laskee. Säädetyt kierrosluvun voit nähdä näyttöruudussa (8).

Tärkeää! Säädä kierrosluku ennen kuin asetat laitteen kiillotettavalle pinnalle ja anna sen käydä, kunnes säädetty kierrosluku on saavutettu. Tämä kestää kierrosluvusta riippuen muutaman sekunnin.

6.3 Käyttö kiillotuskoneena

Käytä vain erityisiä konekäyttöön soveliaita vahaus- ja kiillotusaineita.

Kun käytät vahaa ja kiillotusaineita, noudata valmistajan antamia ohjeita!

Kiillotusvälineiden mutkaton vaihto tarrakiinnityksen ansiosta.

HUOMIO!

Kiillotettavien työstökappalepintojen vahingoittamisen välttämiseksi tulee ehdottomasti noudattaa seuraavia kohtia:

- Pese ajoneuvo ennen kiillottamista ja huolehdi siitä, että pinta on puhdas.
- Huolehdi siitä, että mukana toimitetuissa kiillotusvälineissä ei ole epäpuhtauksia käytön aikana.
- Huolehdi siitä, että kiillotuslaikka on kiinnitetty aina tarkoin kiillotus- / hiomalautasen keskelle.
- Tarkasta ennen laitteen käynnistämistä, että kiillotusvälineet ovat tiukasti kiinni.
- Älä koskaan kosketa työstettävään pintaan kiillotus- / hiomalautasen sivureunalla.
- Valitse kiillotusta varten tarpeeseen sopiva kierrosluku kierrosluvunsäätimellä (ks. kohta 6.2). Optimaalinen työnopeus on riippuvainen työstettävästä materiaalista ja käytetyistä (kiillotus-)välineistä. Tarvittaessa tämän voi selvittää käytännön kokeilla.
- Kiillotuskoneen tulee levätä koko pinnaltaan kiillotettavan pinnan päällä.
- Peitä muoviosat teipeillä, koska ne voivat kiillotuksen vuoksi muuttaa väriään ja rumentua.
- Kiillota vain varjossa, älä koskaan kiillota kuumaa maalipintaa.
- Kiillota nurkat ja reunat hyvin varovasti. Nurkissa ja reunoissa maalikerros on ohuimmillaan. Varovaisuuden vuoksi voit peittää ne ja kiillottaa ne sitten käsin.
- Liian voimakas painaminen aiheuttaa huonon työtuloksen ja käytettyjen varusteiden ennenaikaisen kulumisen. Arat pinnat voivat vahingoittua esim. liian suuren kierrosluvun tai liian voimakkaan painamisen vuoksi.

Tärkeää! Säädä kierrosluku ennen kuin asetat laitteen kiillotettavalle pinnalle ja anna sen käydä, kunnes säädetty kierrosluku on saavutettu. Tämä kestää kierrosluvusta riippuen muutaman sekunnin. Varsinkin käytettäessä vaahtomuovilaikkaa voi esiintyä kierrosluvun vaihtelua alhaisemmilla kierrosluvuilla pintojen erilaisuuden vuoksi (eri kitkakerroin). Tätä ei katsota laitteen viaksi.

Käytä kiillotusaineen levittämiseen vaahtomuovilaikkaa (kuva 7).

- Pane jatkojohto olkapääsi ylitse taaksepäin ja käsittele ensin tasaiset, laajat pinnat, kuten esim. konepelti, matkatavaratilän kansi ja katto.
- Levitä hieman kiillotusainetta pisteittäin vaahtomuovilaikalle. Paina vaahtomuovilaikka useamman kerran kiillotettavalle pinnalle.

Kiillotusaine puristuu vaahtomuoviin ja siirretään siitä kiillotettavalle pinnalle. Näin vältät vaahtomuovilaikassa olevan kiillotusaineen roiskumisen, kun laite käynnistyy.

- Levitä kiillotusaine pinnalle alhaisella kierrosluvulla.
- Käsittele vain pienempiä alueita kerrallaan.
- Käsittele alueet tasaisesti ristikkäin (ensin pystysuoraan, sitten vaakasuoraan).
- Jatka sitten käsittelemällä pienemmät pinnat (esim. ovet).

Loppukiillotus

- Synteettisellä kiillotuslaikalla (kuva 8) poistat pinnalle jääneen kiillotusainekerroksen ja viimeistelet kiillotuksen.
- Huomio! Älä paina kiillotuskonetta pintoja vasten!

Hoito-ohje

- jotta ajoneuvon pinta olisi parhaalla mahdollisella tavalla suojattu, on ajoneuvo parasta kiillottaa 2-3 kertaa vuodessa.
- pese ajoneuvo vähintään kahden viikon välein. Vältä tavallisen talouspuhdistusaineen käyttöä, sillä se voi vahingoittaa maalia ja irrottaa vahakerroksen.
- pese auto puhtaalla sienellä, työskentele ylhäältä alaspäin.
- poista päivittäin hyönteiset, lintujen aiheuttama lika sekä tervatahrat ajoneuvon pinnalta.
- jotta lasinpuhdistusaine ei tahraa maalia, on parasta ruiskuttaa lasinpuhdistusainetta pyyhintäliinaan eikä suoraan lasiin.

6.4 Käyttö hiomakoneena

Käytä hiomiseen mukana toimitettuja hiomakappaleita (kuva 9).

Hiomakappaleiden vaihto on ongelmaton tarkkiinnityksen ansiosta.

- Aseta hiomalautasen koko pinta työstökappaleen päälle.
- Käynnistä kone ja tee kohtuullisesti painaen pyöriviä tai pitkittäis- ja poikittaisliikkeitä työstökappaleen pinnalla.
- Karkeaa hiontaa varten suositellaan karkeampaa, hienohiontaa varten hienompaa karkeusastetta. Parhaiten sopivan karkeusasteen voit saada selville hiomakokeilla.

7. Verkkojohdon vaihtaminen

Vaara!

Kun tämän laitteen verkkojohto vahingoittuu sen on korvattava joko valmistaja tai hänen asiakas-, huolto- ja varaosapalvelunsa tai vastaavan pätevyyden omaava henkilö, jotta vaaratilanteita ei pääse syntymään.

8. Puhdistus, huolto ja varaosatilaukset

Vaara!

Irroita verkkopistoke pistorasiasta ennen kaikkia puhdistusstoimia.

8.1 Puhdistus

- Pidä suojalaitteet, ilmaraot ja moottorin kotelo niin puhtaina pölystä ja liasta kuin suinki mahdollista. Pyyhi laite puhtaalla rievulla tai puhalla se puhtaaksi vähäpaineisella paineilmalla.
- Suosittelemme laitteen puhdistamista heti joka käytön jälkeen.
- Puhdista laite säännöllisin väliajoin käyttäen kosteaa riepua ja vähän saippuaa. Älä käytä sellaisia puhdistusaineita tai liuotteita, jotka saattavat syövyttää laitteen muoviosia. Huolehdi siitä, ettei laitteen sisäpuolelle pääse vettä. Veden tunkeutuminen sähkötyökaluun lisää sähköiskun vaaraa.
- Pese kiilloitusosat vain käsin ja anna niiden kuivua ilmassa. Käytä puhdistukseen ainoastaan mietoa saippuaa ja kosteaa riepua.

8.2 Hiiliharjat

Jos kipinöitä syntyy ylettömästi, anna sähköalan ammattihenkilön tarkastaa hiiliharjojen kunto.

Vaara! Hiiliharjojen vaihdon saa tehdä vain sähköalan ammattihenkilö.

8.3 Huolto

Laitteen sisäpuolella ei ole mitään huoltoa tarvitsevia osia.

8.4 Varaosatilaukset:

Varaosia tilatessasi anna seuraavat tiedot:

- Laitteen tyyppi
- Laitteen tuotenumero
- Laitteen tunnusnumero
- Tarvittavan varaosan varaosnumero.

Ajankohtaiset hinnat ja muut tiedot löydät osoitteesta www.Einhell-Service.com

9. Käytöstäpoisto ja uusiokäyttö

Laite on pakattu kuljetuspakkaukseen, jotta vältetään kuljetusvauriot. Tämä pakkaus on raaka-ainetta ja sitä voi siksi käyttää uudelleen tai sen voi toimittaa kierrätyksen kautta takaisin raaka-ainekiertoon. Laite ja sen varusteet on valmistettu eri materiaaleista, kuten esim. metallista ja muoveista. Violliset laitteet eivät kuulu kotitalousjätteisiin. Laite tulee toimittaa asianmukaiseen keräyspisteeseen ammattitaitoista hävittämistä varten. Jos et tiedä, missä on tällainen keräyspiste, tiedustele asiaa kuntasi hallinnosta.

10. Säilytys

Säilytä laite ja sen varusteet valolta, kosteudelta ja pakkaselta suojatussa tilassa poissa lasten ulottuvilta. Paras säilytyslämpötila on 5°C ja 30°C välillä. Säilytä sähkötyökalut alkuperäispakkauksissaan.

Hävitys

Sähkötyökalut, akut, lisätarvikkeet ja pakkaukset tulee toimittaa ympäristöystävälliseen uusiokäyttöön. Älä heitä sähkötyökaluja tai akkuja/paristoja talousjätteisiin!

Koskee vain EU maita:

Sähkö- ja elektroniikkaromua koskevan EU-direktiivin 2012/19/EU ja sen kansalliseen lainsäädäntöön saattamisen mukaan käyttökelvottomat sähkötyökalut sekä EU-direktiivin 2006/66/EY mukaan vialliset tai loppuun käytetyt akut/paristot on kerättävä erikseen ja toimitettava ympäristöystävälliseen kierrätykseen.

Jos käytöstä poistetut sähkö- ja elektroniikkalaitteet hävitetään epäasianmukaisesti, niiden mahdollisesti sisältämät vaaralliset aineet voivat aiheuttaa haittaa ympäristölle ja ihmisten terveydelle.

Tuotetodokumentaation ja tuotteen mukana toimitettujen papereiden osittainenkin kopiointi tai muu monistaminen on sallittu ainoastaan Einhell Germany AG:n nimenomaisella luvalla.

Oikeus teknisiin muutoksiin pidätetään

Asiakaspalvelutiedot

Meillä on kaikissa takuutodistuksessa mainituissa maissa päteviä asiakaspalvelusta huolehtivia kumppaneita, joiden yhteystiedot löydät takuutodistuksesta. Heidän kautta voit saada kaikki asiakaspalvelut, kuten korjaukset, varaosien ja kulumaosien sekä tarvittavien käyttömateriaalien toimitukset.

Huomaa, että seuraaviin tämän tuotteen osiin kohdistuu käytöstä johtuvaa, luonnollista kulumista, ja että seuraavia osia tarvitaan käyttömateriaaleina.

Laji	Esimerkki
Kuluvat osat*	hiomahiilet
Käyttömateriaali / käyttöosat*	Hiomalaikat, kiillotusvälineet, kiillotushuput
Puuttuvat osat	

* ei välttämättä kuulu toimitukseen!

Puutteellisuuksien tai vikojen ilmetessä pyydämme ilmoittamaan virheestä verkossa sivustoon www.Einhell-Service.com. Ole hyvä ja anna vian tarkka kuvaus ja vastaa sen lisäksi joka tapauksessa seuraaviin kysymyksiin:

- Onko laite toiminut jo ainakin kerran, vai oliko se jo alusta lähtien viallinen?
- Havaitsetko jotain erikoista ennen vian ilmenemistä (oireita ennen vikaa)?
- Mikä mielestäsi on laitteessa vikana (pääasiallinen vika)?
Kuvaa tätä toimintavirhettä.

Nevarnost!

Pri uporabi naprav je potrebno upoštevati nekaj varnostnih ukrepov, da bi preprečili poškodbe in materialno škodo. Zato skrbno preberite ta navodila za uporabo/varnostne napotke. Le-te dobro shranite tako, da boste imeli zmeraj pri roki potrebne informacije. Če bi napravo izročili drugim osebam, Vas prosimo, da jim izročite tudi ta navodila za uporabo/varnostne napotke. Ne prevzemamo nobene odgovornosti za nezgode ali škodo, ki bi nastale zaradi neupoštevanja teh navodil za uporabo in varnostnih napotkov.

Pojasnilo uporabljenih simbolov (glejte sliko 10)

- Nevarnost!** - Da bi zmanjšali tveganje poškodb, preberite navodila za uporabo!
- Pozor! Uporabljajte zaščito za ušesa.** Učinkovanje hrupa lahko povzroči izgubo sluha.
- Pozor! Uporabljajte protiprašno zaščitno masko.** Pri obdelavi lesa in drugih materialov lahko pride do nastajanja zdravju škodljivega prahu. Materiala, ki vsebuje azbest, ne smete obdelovati!
- Pozor! Uporabljajte zaščitna očala.** Med delom nastajajoče iskre ali iz naprave izletajoči delčki, ostružki in prah lahko povzročijo izgubo vida.
- Označuje električne naprave, ki imajo dvojno izolirano ohišje in zato ustrezajo razredu zaščite II.
- Opozorilo o nevarnostih: Nevarnost telesnih poškodb in nevarnost poškodovanja naprave.
- Vedno delajte z obema rokama.

1. Varnostni napotki

Odgovarjajoče varnostne napotke lahko preberete v priloženi knjižici!

Opozorilo!

Preberite vse varnostne napotke, navodila, naslove slike in tehnične podatke, s katerimi je to električno orodje opremljeno. Neupoštevanje naslednjih navodil ima lahko za posledico električni udar, požar in/ali hude poškodbe.

Shranite vse varnostne napotke in navodila za kasnejšo uporabo.

Otroci naprave ne smejo uporabljati. Otroci morajo biti pod nadzorom, da se ne igrajo z napravo. Otroci naprave ne smejo čistiti ali vzdrževati. Naprave ne smejo uporabljati osebe z zmanjšanimi fizičnimi, čutnimi ali duševnimi sposobnostmi ali osebe, ki nimajo dovolj znanja ali izkušenj, razen če jih nadzira ali vodi odgovorna oseba.

2. Opis naprave na obseg dobave**2.1 Opis naprave (Slika 1)**

- Aretirni sistem vretena
- Dodatni ročaj
- Stikalo za vklop/izklop
- Regulacija števila vrtljajev
- Zadnji ročaj
- Omrežni kabel
- Loščilni/brusilni krožnik
- Prikaz števila vrtljajev

2.2 Obseg dobave in odstranitev embalaže (slika 2)

S pomočjo opisanega obsega dobave preverite, ali je artikel popoln. Če deli manjkajo, se najkasneje v 5 delovnih dnevih po nakupu izdelka obrnite na naš servisni center ali na prodajno mesto, kjer ste napravo kupili, in predložite račun. Upoštevajte preglednico garancijskih storitev ob koncu tega navodila.

- Odprite embalažo in previdno vzemite napravo iz embalaže.
- Odstranite embalažni material in embalažne in transportne varovalne priprave (če obstajajo).
- Preverite, če je obseg dobave popoln.
- Preverite morebitne poškodbe naprave in delov pribora, do katerih bi lahko prišlo med transportom.
- Po možnosti shranite embalažo do poteka garancijskega roka.

Nevarnost!

Naprava in embalažni material nista igrača za otroke! Otroci se ne smejo igrati s plastičnimi vrečkami, folijo in malimi deli opreme! Obstaja nevarnost zadušitve in zaužitja takšnih delov materiala!

Obseg dobave

2. Dodatni ročaj
7. Loščilni/brusilni krožnik
10. Brusilni in loščilni stroj
11. Penasti nastavek
12. Sintetični loščilni nastavek
13. Brusilni nastavek K = 60
14. Brusilni nastavek K = 80
15. Brusilni nastavek K = 120
16. Šestrobni ključ 8 mm
17. Vijak z notranjim šestrobom M 10 x 20 mm (2 kosa)
 - Originalna navodila za uporabo
 - Varnostni napotki

3. Predpisana namenska uporaba

Naprava je primerna za poliranje lakiranih površin kot tudi, z uporabo ustreznega brusilnega papirja, za brušenje lesa, umetne mase in podobnih obdelovancev. Dobavljen brusilni papir je namenjen brušenju lesa.

Ta stroj se lahko uporablja le v skladu z njegovo namembnostjo. Vsaka druga uporaba šteje kot nenamenska nedovoljena uporaba. Za kakršnekoli poškodbe ali škodo, ki bi nastale zaradi nedovoljene uporabe, nosi odgovornost uporabnik/upravljalca in ne proizvajalec.

Nenamenska uporaba

Vsakršna uporaba naprave, ki ni navedena v poglavju „namenska uporaba“, velja za nenamensko.

Naprave ne smete uporabljati za naslednje namene:

- Obdelava lahkomontažnih sten (suhomontažnih sten) in drugih površin, ki vsebujejo mavec, cement, pene, mineralna vlakna in silikat.
- Obdelava kovin, pri katerih nastaja kovinski prah.
- Obdelava premazov, ki vsebujejo svinec, in vrst lesa in kovin, pri katerih lahko nastaja škodljiv ali strupen prah
- Brušenje in graviranje opravljajte z ustreznimi

nastavki

- Obdelava materiala, ki vsebuje azbest
- Uporaba v območju, kjer obstaja nevarnost eksplozije
- Brušenje na vlažnih stenah

Prosimo, da upoštevate, da naše naprave niso bile konstruirane za namene uporabe v obrtništvu ali industriji. Ne prevzemamo nobene odgovornosti, če je bila naprava uporabljena v obrtništvu ali industriji ter v podobnih dejavnostih.

Ostala tveganja

Tudi pri pravilni uporabi naprave zmeraj ostane nekaj določenega tveganja, ki ga ni možno izključiti. Glede na vrsto in konstrukcijo naprave so možne sledeče potencialne nevarnosti:

- Stik z nezavarovano ploščo (vreznine)
- Poseganje v še vrtečo se ploščo (vreznine)
- Izmet delov plošče (vreznina ali topa poškodba)
- Izmet delov obdelovanega materiala (vreznine ali tope poškodbe)
- Nevarnost ognja zaradi iskrenja
- Poškodbe sluha, če ne uporabljate predpisane zaščite za ušesa (izguba sluha)
- Vdihavanje brusilnih delčkov materiala in brusilne plošče
- Električni udar pri dotiku neizoliranih električnih sestavnih delov.

Če ne upoštevate napotkov, ki so navedeni v navodilih za uporabo, lahko nastopijo zaradi nepravilne uporabe druga nevarna tveganja.

4. Tehnični podatki

Omrežna napetost: 220-240 V ~ 50/60 Hz
 Prevezemanje moči: 1100 W
 Št. vrtljajev: 500-3500min⁻¹
 Polirni / brusilni krožnik Ø: 150 mm
 Navoj priključka: M14
 Razred zaščite: II/□
 Teža: 2,6 kg

Nevarnost!**Hrup in vibracije**

Vrednosti hrupa in vibracij so bile ugotovljane v skladu z EN 62841.

Nivo zvočnega tlaka L_{pA}	92,3 dB (A)
Negotovost K_{pA}	3 dB
Nivo zvočne moči L_{WA}	100,3 dB (A)
Negotovost K_{WA}	3 dB

Uporabljajte zaščito za ušesa.

Hrup lahko povzroči izgubo sluha.

Skupne vrednosti vibracij (vektorska vsota treh smeri) ugotovljene v skladu z EN 62841.

Način obratovanja: brušenje z brusilnim listom

Emisijska vrednost vibracij $a_{h,DS} \leq 2,5 \text{ m/s}^2$
Negotovost $K = 1,5 \text{ m/s}^2$

Način obratovanja: Poliranje

Emisijska vrednost vibracij $a_{h,P} \leq 2,5 \text{ m/s}^2$
Negotovost $K = 1,5 \text{ m/s}^2$

Navedene skupne vrednosti nihanja in navedene vrednosti emisij hrupa so bile izmerjene po standardiziranem testnem postopku in jo je mogoče za primerjavo električnega orodja primerjati z drugo vrednostjo.

Navedene skupne vrednosti nihanja in navedene vrednosti emisij hrupa je možno uporabiti tudi za predhodno oceno obremenitve.

Opozorilo:

Vrednosti nihanj in emisij hrupa se lahko med dejansko uporabo električnega orodja razlikujejo od navedenih vrednosti, kar je odvisno od načina uporabe električnega orodja, zlasti od vrste obdelovanca.

Omejite hrupnost in vibracije na minimum!

- Uporabljajte samo brezhibne naprave.
- Redno vzdržujte in čistite napravo.
- Vaš način dela prilagodite napravi.
- Ne preobremenjujte naprave.
- Po potrebi dajte napravo v preverjanje.
- Izključite napravo, ko je ne uporabljate.
- Uporabljajte rokavice.
- Držalne ročaje in vibracijske ročaje (če obstajajo) trdno montirajte na ohišje stroja.

Omejite delovni čas!

Upoštevajte vse dele obratovalnega cikla (na primer čas, v katerem je električno orodje odklopljeno, in čas, v katerem je sicer vklopljeno, a deluje brez obremenitve).

5. Pred uporabo

Pred priklopom se prepričajte, če se podatki na tipski podatkovni tablici skladajo s podatki o električnem omrežju.

Opozorilo!

Zmeraj izvlecite električni priključni vtikač preden začnete izvajati nastavitve na skobljiču.

Montaža (sliki 4-6)

Pozor! Pred montažo potegnite vtikač iz električne priključne vtičnice.

Na aretirni sistem vretena pritisnite le, ko je naprava ustavljena.

6. Uporaba

Zavarujte obdelovanca. Pazite, da je obdelovanec vpet z vpenjalno napravo ali primežem, da ne zdrsne.

6.1 Vklon in izklon naprave

Naprava se s stikalom za vklop/izklon (sl. 3 / pol. 3) vklopi (I) oz. izklopi (0). Naprava se zažene šele po aktiviranju regulacije števila vrtljajev (gl. poglavje 6.2).

Napravo pred izklopom vzemite s površine, ki jo obdelujete.

6.2 Prikaz reguliranja števila vrtljajev (sl. 3)

Z regulacijo števila vrtljajev lahko nastavite zeleno delovno število vrtljajev.

S pritiskom tipke „+“ povečate število vrtljajev. S pritiskom tipke „-“ zmanjšate število vrtljajev. Nastavljeno število vrtljajev lahko razberete iz zaslona (8).

Pomembno! Število vrtljajev določite, preden napravo položite na površino, ki jo obdelujete, in počakajte, da naprava doseže nastavljeno število vrtljajev. Glede na število vrtljajev je to doseženo šele po nekaj sekundah.

6.3 Uporaba kot stroj za loščenje

Uporabljajte samo posebne voske in sredstva za loščenje, primerna za strojno uporabo.

Pri uporabi voskov in sredstev za loščenje upoštevajte navodila izdelovalca!

Ježki zagotavljajo preprosto zamenjavo nastavkov za loščenje.

POZOR!

Da preprečite poškodbe na površinah obdelovancev, ki jih loščite, obvezno upoštevajte naslednje točke:

- Vozilo pred loščenjem operite; naj bo brez umazanij.
- Pazite, da dobavljeni nastavki za loščenje pri uporabi ne bodo umazani.
- Pazite, da bo nastavek za loščenje vedno natančno središčno pritrjen na krožniku za loščenje/brušenje.
- Pred vklopom naprave preverite, ali so nastavki dobro pritrjeni.
- Površine, ki jo obdelujete, se nikoli ne dotikajte s stranskim robom krožnika za loščenje/brušenje.
- Za loščenje z regulatorjem števila vrtljajev (gl. poglavje 6.2) izberite potrebno število vrtljajev. Optimalna delovna hitrost je odvisna od materiala, ki ga uporabljate, in uporabljenega (loščilnega) sredstva. Po potrebi lahko to ugotovite s praktičnim preskusom.
- Stroj za loščenje mora v celoti nalegati na površino za loščenje.
- Plastične dele odlepajte, saj bi se pri loščenju barvno spremenili in lahko postali grdi.
- Loščite le v senci in nikoli ne loščite vročega laka.
- Kote in robove loščite zelo previdno. Plast laka je na kotih in robovih najtanjša. Po potrebi jih polepite in loščite ročno.
- Prevelik tlak ima za posledico slab rezultat dela in predčasno obrabo opreme, ki jo uporabljate. Občutljive površine se lahko npr. poškodujejo zaradi prevelikega števila vrtljajev ali prevelikega pritisknega tlaka.

Pomembno! Število vrtljajev določite, preden napravo položite na površino, ki jo obdelujete, in počakajte, da naprava doseže nastavljeno število vrtljajev. Glede na število vrtljajev je to doseženo šele po nekaj sekundah. Zlasti pri delu s penastim nastavkom lahko različna struktura površine (različno trenje) v spodnjem območjih števila vrtljajev povzroči nihanja števila vrtljajev. To ni napaka naprave.

Za nanos sredstva za loščenje uporabljajte penasti nastavek (sl. 7).

- Podaljšek si položite čez rame in najprej obdelajte ravne in velike površine, na primer pokrov motorja, pokrov prtljažnika in streho.
- Nekoliko loščila točkovno nanesite na penast nastavek. Penast nastavek večkrat pritisnite na površino, ki jo želite zloščiti. Loščilo se potisne v peno in prenese na površino, ki jo loščite. Tako ob vklopu preprečite, da bi se loščilo na penastem nastavku razpršilo.
- Loščilo nanesite z majhnim številom vrtljajev.
- Naenkrat obdelujte le majhne dele.
- Dele enakomerno križno obdelujte (najprej vertikalno, nato horizontalno).
- Nato preidite na obdelavo manjših površin (npr. vrat).

Končanje loščjenja

- S sintetični polirnim nastavkom (sl. 8) odstranite plast loščila in zaključite postopek loščjenja.
- Pozor! Na stroj za loščenje ne pritiskajte!

Namigi glede nege

- Za optimalno zaščito laka na Vašem avtomobilu morate izvršiti poliranje 2 do 3-krat na leto.
- Perite Vaš avtomobil vsaj vsakih 14 dni. Izogibajte se uporabi gospodinskih pralnih sredstev, ker leta lahko poškodujejo lak in odstranjujejo voščeno plast.
- Vaš avtomobil perite s čisto gobo. Pranje izvajajte od zgoraj navzdol.
- Insekte, ptičje iztrebke in katranske madeže je potrebno odstranjevati iz površine avtomobila vsak dan.
- Da sredstvo za čiščenje stekla ne bi prišlo na lakirane površine avtomobila, ga poprhajte na čistilno krpo in neposredno s krpo čistite stekleno površino.

6.4 Uporaba stroja za brušenje

Za brušenje uporabite brusilne nastavke, ki so dobavljeni skupaj s strojem (slika 9). Neproblematična zamenjava brusilnega nastavka s pomočjo sprejemalnega zapirala.

- Brusilni krožnik natakните s celotno površino.
- Stroj vklopite in z zmernim pritiskom preko obdelovanca izvajajte krožne ali prečne in vzdolžne gibe.
- Za grobo brušenje se priporoča uporaba grobo zrnatega, za fino brušenje pa fino zrnatega brusilnega papirja. Z brusilnimi poizkusi lahko ugotovite kateri brusilni papir je primeren.

7. Zamenjava električnega priključnega kabla

Nevarnost!

Če se električni priključni kabel te naprave poškoduje, ga mora zamenjati proizvajalec ali njegova servisna služba ali podobno strokovno usposobljena oseba, da bi preprečili ogrožanje varnosti.

8. Čiščenje, vzdrževanje in naročanje nadomestnih delov

Nevarnost!

Pred izvajanjem vsakega čistilnega dela izvlecite električni priključni kabel.

8.1 Čiščenje

- Zaščitno opremo, zračne reže in ohišje motorja vzdržujte kar se le da v stanju brez prisotnosti prahu in umazanije. Napravo obrišite s suho krpo ali s komprimiranim zrakom pod nizkim pritiskom.
- Priporočamo, da napravo očistite neposredno po vsakem končanem delu.
- Redno čistite napravo z vlažno krpo in nekaj milnice. Ne uporabljajte nobenih čistilnih ali razredčilnih sredstev; le-ta lahko poškodujejo plastične dele naprave. Pazite na to, da ne pride voda v notranjost naprave. Vstop vode v električno napravo povečuje tveganje električnega udara.
- Polirne nastavke perite ročno in jih sušite na zraku. Za to uporabite le blago milo in vlažno krpo.

8.2 Oglene ščetke

Pri prekomernem iskrenju naj strokovnjak za elektriko preveri oglene ščetke.

Nevarnost! Oglene ščetke lahko zamenja le strokovnjak za elektriko.

8.3 Vzdrževanje

V notranjosti naprave ni nobenih delov, ki bi jih bilo potrebno vzdrževati.

8.4 Naročanje nadomestnih delov:

Pri naročanju nadomestnih delov je potrebno navesti naslednje navedbe:

- Tip naprave
- Art. številko naprave
- Ident- številko naprave
- Številka potrebnega nadomestnega dela

Aktualne cene in informacije najdete na spletni strani www.Einhell-Service.com

9. Odstranjevanje in ponovna uporaba

Naprava se nahaja v embalaži, da ne bi prišlo do poškodb med transportom. Ta embalaža je surovina in s tem ponovno uporabna ali pa jo je možno reciklirati. Naprava in njen pribor sta izdelana iz različnih materialov kot npr. kovine in plastika. Okvarjene naprave ne sodijo med gospodinjske odpadke. Napravo odložite na ustreznem zbirališču, da bo pravilno odstranjena. Če ne poznate primernih zbirališč, se pozanimajte pri svoji občinski upravi.

10. Skladiščenje

Napravo in pribor za napravo skladiščite na temnem, suhem in pred mrazom zaščitenem in za otroke nedostopnem mestu. Optimalna skladiščna temperatura je med 5 in 30 °C. Električno orodje shranjujte v originalni embalaži.

Odlaganje

Poskrbite za okolju prijazno recikliranje električnih orodij, akumulatorskih baterij, pribora in embalaž. Električnih orodij in akumulatorskih/običajnih baterij ne smete odvreči med gospodinjske odpadke!

Zgolj za države Evropske unije:

V skladu z Direktivo 2012/19/EU o odpadni električni in elektronski opremi in njenim prenosom v nacionalno zakonodajo se morajo odslužena električna orodja zbirati ločeno in odstraniti na okolju prijazen način.

Prav tako se morajo v skladu z Direktivo 2006/66/ES pokvarjene ali odslužene akumulatorske baterije in baterije za enkratno uporabo zbirati ločeno in odstraniti na okolju prijazen način. Odpadna električna in elektronska oprema, ki ni zavržena strokovno, lahko negativno vpliva na okolje in zdravje ljudi, saj morda vsebuje nevarne snovi.

Ponatis ali kakršnokoli razmnoževanje dokumentacije in spremljajočih papirjev o proizvodni, tudi po izvlečkih, je dovoljeno samo z izrecnim soglasjem Einhell Germany AG.

Pridržana pravica do tehničnih sprememb

Servisne informacije

V vseh državah, ki so navedene v garancijski listini, sodelujemo s kompetentnimi servisnimi partnerji, katerih kontakti so razvidni iz garancijske listine. Na voljo so vam za vse potrebne servisne storitve, kot so popravila, oskrba z nadomestnimi in obrabnimi deli ali oskrba s potrošnimi materiali.

Upoštevajte, da so nekateri deli tega izdelka izpostavljeni naravni obrabi zaradi uporabe oz. da so nekateri deli potrošni material.

Kategorija	Primer
Obrabni deli*	ogljikove ščetke
Obrabni material/ obrabni deli*	Polirni koluti, polirni nastavki, polirne prevleke
Manjkajoči deli	

* ni nujno, da je v obsegu dobave!

Pri pomanjkljivostih ali napakah vas prosimo, da napako prijavite na www.Einhell-Service.com. Napako kar najbolj natančno opišite in v vsakem primeru odgovorite na naslednja vprašanja:

Odgovorite na naslednja vprašanja:

- Je naprava nekoč delovala, ali je bila od vsega začetka okvarjena?
- Ste pred okvaro opazili kaj neobičajnega (simptom ali okvaro)?
- Kaj na napravi po vašem mnenju ne dela (glavni znak)?
Opišite to napačno delovanje.

Veszély!

A készülékek használatánál, a sérülések és a károk megakadályozásának az érdekében be kell tartani egy pár biztonsági intézkedést. Ezért ezt a használati utasítást / biztonsági utasításokat gondosan átolvasni. Őrizze ezeket jól meg, azért hogy mindenkor a rendelkezésére álljanak az információk. Ha más személyeknek adná át a készüléket, akkor kérjük kézbesítse ki vele együtt ezt a használati utasítást / biztonsági utasításokat is. Nem vállalunk felelőséget olyan balesetekért vagy károkért, amelyek ennek az utasításnak és a biztonsági utasításoknak a figyelmen kívül hagyásából keletkeznek.

A használt szimbólumok magyarázata (lásd a 10-es képet)

1. **Veszély!** - Sérülés veszélyének a lecsökkenéséhez olvassa el a használati utasítást.
2. **Vigyázat! Hordjon egy zajcsökkentő fülvédőt.** A zaj behatása hallásvesztéshez vezethet.
3. **Vigyázat! Viseljen egy porvédőálarcot.** Fa és más anyagok megdolgozásánál az egészségre káros por keletkezhet. Azbeszt tartalmú anyagokat nem szabad megmunkálni!
4. **Vigyázat! Hordjon egy védőszemüveget.** Munka közben keletkező szikrák vagy a készülékből kipattanó szillánk, forgács vagy a keletkező por vakulást okozhat.
5. Olyan elektromos készülékeket jelöl meg, amelyek dupla védőszigetelésű gépházzal rendelkeznek, és ezáltal megfelelnek a II. védelmi osztálynak.
6. Veszélyekre való utalás: Sérülés veszélye és veszély a készülék megrongálására.
7. Mindig két kézzel dolgozni.

1. Biztonsági utasítások

A megfelelő biztonsági utasítások a mellékelt füzetecskében találhatóak!

Figyelmeztetés!

Olvasson minden biztonsági utasítást, utalást, képleírást és technikai adatot végig, amelyekkel ez az elektromos szerszám el van látva. A következő utasítások betartásán belüli mulasztások áramütést, tüzet és/vagy súlyos sérüléseket okozhatnak.

Őrizze meg az összes biztonsági utasításokat és utalásokat a jövőre nézve.

Ezt a készüléket nem szabad gyerekeknek használniuk. Gyerekeket felül kellene ügyelni azért, hogy ne játszanak a készülékkel. Tisztítást és karbantartást nem szabad gyerekek által elvégeztetni. A készüléket nem szabad olyan személyeknek használni akik csökkentett fizikai, érzéki vagy szellemi képességgel rendelkeznek vagy olyan személyeknek akik nem rendelkeznek elég tudással vagy tapasztalattal, kivéve ha egy felelős személy felügyeli vagy irányítja őket.

2. A készülék leírása és a szállítás terjedelme**2.1 A készülék leírása (1-es kép)**

1. Orsóarretálás
2. Pótfogantyú
3. Be-/ Kikapcsoló
4. Fordulatszám szabályozás
5. Hátulsó fogantyú
6. Hálózati kábel
7. Polírozó- / csiszoló tányér
8. Fordulatszám kijelzés

2.2 A szállítás terjedelme és kicsomagolás (2-es kép)

Kérjük a leírt szállítási terjedelem alapján leellenőrizni a cikk teljességét. Hiányzó részek esetén forduljon a cikk vásárlása után legkésőbb 5 munkanapon belül egy érvényes vásárlási igazolás felmutatása mellett a szervízközponthoz vagy a eladóhelyhez, ahol vette a készüléket. Kérjük vegye ehhez figyelembe az utasítás végén a szervíz-információkban található szavatossági táblázatot.

- Nyissa ki a csomagolást és vegye ki óvatosan a készüléket a csomagolásból.
- Távolítsa el a csomagolási anyagot valamint a csomagolási- / és szállítási biztosítékot (ha létezik).
- Ellenőrizze le, hogy teljes a szállítás terjedelme.

- me.
- Ellenőrizze le a készüléket és a tartozékrészeket szállítási károokra.
- Ha lehetséges, akkor őrizze meg a csomagolást a garanciaidő lejáratának a végéig.

Veszély!

A készülék és a csomagolási anyag nem gyerekjáték! Nem szabad a gyerekeknek a műanyagtasakokkal, foliákkal és aprórészekkel játszaniuk! Fennáll a lenyelés és a megfulladás veszélye!

A szállítás terjedelme

2. Pótfogantyú
7. Polírozó- / csiszolótányér
10. Csiszoló- és polírozógép
11. Habszivacs tartozék
12. Szintetikus polírozó tartozék
13. Csiszolási tartozék K = 60
14. Csiszolási tartozék K = 80
15. Csiszolási tartozék K = 120
16. Hatlapú kulcs 8 mm
17. Belső hatlapú csavar M 10 x 20 mm (2db)
 - Eredeti használati utasítás
 - Biztonsági utasítások

3. Rendeltetésszerűi használat

A készülék, a lakkozott felületek polírozására úgy, mint a megfelelő csiszolópapír használata mellett fa, műanyag és hasonló nyersanyagok csiszolására alkalmas. A vele szállított csiszolópapír az fa csiszolására van meghatározva.

A készüléket csak rendeltetése szerint szabad használni. Ezt túlhaladó bármilyen használat, nem számít rendeltetésszerűnek. Ebből adódó bármilyen kárért vagy bármilyen fajta sérülésért a használó ill. a kezelő felelős és nem a gyártó.

Nem rendeltetésszerűi használat

A készülék „rendeltetésszerűi használat” fejezetében nem megnevezett bármilyen fajta használat, egy nem rendeltetésszerűi használatnak számít. A készüléket nem szabad a következő célokra felhasználni:

- A könnyű építésű falak (száraz technológiájú fal) és egyéb gipszet, cementet, habosított anyagot, kőzetgyapot és szilikátot tartalmazó felületek megmunkálására.
- Fémek megmunkálására, ahol fémpor keletkezik.

- A könnyű építésű falak (száraz technológiájú fal) és egyéb gipszet, cementet, habosított anyagot, kőzetgyapot és szilikátot tartalmazó felületek megmunkálására.
- Fémek megmunkálására, ahol fémpor keletkezik.
- Ólomtartalmú kifestések, valamint olyan fajták és fémek megdolgozására ahol káros vagy mérgező porok keletkeznek
- megfelelő kiegészítő egységekkel élesítésre, gravírozásra
- azbeszttartalmú anyagok megdolgozására
- robbanásveszélyeztetett területen való használatra
- nedves falon történő csiszolásra

Kérjük vegye figyelembe, hogy a készülékeink rendeltetésük szerint nem az ipari, kézműipari vagy gyári használatra lettek konstruálva. Nem vállalunk szavatosságot, ha a készülék ipari, kézműipari vagy gyári üzemek területén valamint egyenértékű tevékenységek területén van használva.

Fennmaradt rizikók

A készülék szakszerű használatánál is mindig fennmarad egy bizonyos fennmaradó rizikó, amelyet nem lehet kizárni. A készülék fajtájából és szerkeztéséből a következő potenciális veszélyeztetéseket lehet levezetni:

- kontaktus a védetlen koronggal (vágási sérülés)
- a még forgó korongba való belenyúlás (vágási sérülés)
- a korong részeinek az elhajítása (vágás vagy tompa megsérülés)
- a megmunkállandó anyag részeinek az elhajítása (vágás vagy tompa megsérülés)
- tűzveszély szikrahullás által
- a hallás rongálódása, ha nincs hordva az előírt zajcsökkentő fülvédő (hallásvesztés)
- az anyagtól és a korongtól származó csiszoló részecskék belélegzése
- áramütés a nem izolált elektromos alkatrészek megérintésénél.

Ha nem lesznek figyelembe véve a használati utasításban levő utasítások, akkor a szakszerűtlen használat miatt más rizikók léphetnek fel.

4. Technikai adatok

Hálózati feszültség: 220-240 V ~ 50/60 Hz
 Teljesítményfelvétel: 1100 W
 Fordulatszám n: 500-3500 perc⁻¹
 Polírtányér: 150 mm
 Csatlakozó menet: M 14
 Védőosztály: II/□
 Tömeg: 2,6 kg

Veszély!

Zaj és vibrálás

A zaj és a vibrációs értékek az EN 62841 szerint lettek mérve.

Hangnyomásérték L_{pA} 92,3 dB(A)
 Bizonytalanság K_{pA} 3 dB
 Hangteljesítményérték L_{WA} 100,3 dB(A)
 Bizonytalanság K_{WA} 3 dB

Hordjon egy zajcsökkentő fülvédőt.

A zaj befolyása hallásvesztességhez vezethet.

Rezgésösszértékek (három irány vektorösszege) az EN 62841 szerint lettek meghatározva.

Üzem mód: Csiszolólappal csiszolni

Rezgésemmisszióérték $a_{h,DS} \leq 2,5 \text{ m/s}^2$
 Bizonytalanság $K = 1,5 \text{ m/s}^2$

Üzem mód: Polírozni

Rezgésemmisszióérték $a_{h,P} \leq 2,5 \text{ m/s}^2$
 Bizonytalanság $K = 1,5 \text{ m/s}^2$

A megadott rezgésemmisszióértékek és a megadott zajkibocsátási értékek egy normált ellenőrzési folyamat szerint lettek mérve és fel lehet őket használni az egyik elektromos szerszámnak egy másikkal való összehasonlítására.

A megadott rezgésemmisszióértékeket és a megadott zajkibocsátási értékeket a megterhelés ideiglenes felbecsülésére is fel lehet használni.

Figyelmeztetés:

A rezgési és a zajkibocsátási értékek az elektromos szerszám tényleges használata alatt eltérhet a megadott értékektől, attól függően, hogy hogyan és milyen módon lesz az elektromos szerszám használva, főleg attól, hogy milyen fajta munkadarabok lesznek megdolgozva.

Csökkentse le a zajkibocsátást és a vibrálást egy minimumra!

- Csak kifogástalan készülékeket használni.
- A készüléket rendszeresen karbantartani és megtisztítani.
- Illessze a munkamódját a készülékhez.
- Ne terhelje túl a készüléket.
- Hagyja adott esetben leellenőrizni a készüléket.
- Kapcsolja ki a készüléket, ha nem használja.
- Hordjon kesztyűket.
- Szerelje feszesen fel a géptestre a tartófogantyúkat és adott esetben az opcionális vibrációs fogantyúkat.

Korlátozza a munkaidőt!

Ennél figyelembe kell venni az üzemszám minden részletét (mint például az időket, amelyekben az elektromos szerszám ki van kapcsolva, és olyanokat amelyekben habár be van kapcsolva de megterhelés nélkül fut).

5. Beüzemeltetés előtt

Győződjön meg a rákapcsolás előtt arról, hogy a típustáblán megadott adatok megegyeznek a hálózati adatokkal.

Figyelmeztetés!

Húzza mindig ki a hálózati csatlakozót, mielőtt beállításokat végezne el a készüléken.

Összeszerelés (Ábrák 4-6)

Figyelem! Húzza ki az összeszerelési munkálatok előtt a hálózati csatlakozót.

Az orsóáretálást csak a készülék nyugalmi állapotánál megynomni.

6. Kezelés

Biztosítsa a munkadarabot. Ügyeljen arra, hogy a megmunkálendő munkadarab elcsúszás ellen egy feszítőberendezéssel vagy egy satuval biztosítva legyen.

6.1 A készülék be-/kikapcsolása

A készülék a be-/kikapcsoló által (3-as ábra / poz. 3) lesz be- (I) ill. kikapcsolva (0). De a készülék csak a fordulatszám szabályozó üzemeltetése után indul el. (lásd a 6.2-es fejezetet).

Mielőtt kikapcsolná a készüléket vegye le a megmunkálandó felületről.

6.2 A fordulatszám szabályzó kijelzője (3-es ábra)

A fordulatszám szabályzóval be tudja állítani a kívánt mukafordulatszámot.

A "+" taszter nyomása által növekedik a fordulatszám.

A "-" taszter nyomása által csökken a fordulatszám.

A displayon (8) olvasható le a beállított fordulatszám.

Fontos! A megmunkálandó felületre történő felvétel előtt beállítani a fordulatszámot és hagyja a készüléket a beállított fordulatszámig beindulni. Ez, a fordulatszámától függően, csak egy pár másodperc után lesz elérve.

6.3 Polírozógépkénti használat

Csak speciális, gépekhez megfelelő viasz- és polírszert használni.

Viasz – és polírszerek használatánál vegye figyelembe a gyártó utalásait!

Tépőzár által a polírozó toldatokat probléma nélkül ki lehet cserélni.

FIGYELEM!

A polírozásra előrelátott munkadarabfelületek megsértésének az elkerüléséhez, vegye a következő pontokat okvetlenül figyelembe:

- Polírozás előtt megmosni és szennyeződésmentesen tartani a gjm-ét.
- Ügyeljen arra, hogy a vele szállított polírozó toldalékok a használatnál szennyeződésmentesek legyenek.
- Ügyeljen arra, hogy a a polírozó toldalékok mindig pontosan közepesen legyen a polírozó-/csiszolótányérra felerősítve.
- Ellenőrizze le a készülék bekapcsolása előtt a toldatok feszes ülését.
- Ne érintse meg sohasem a megmunkálandó felületet a polírozó-/csiszolótányér oldali szélével.
- Kiválasztani a fordulatszám szabályzóval (lásd a 6.2-as fejezetet) a polírozási szükségletéhez szükséges fordulatszámot. Az optimális munkasebesség a megmunkálandó anyagtól és a használt (polírozó) szerektől függ. Ha szükséges, akkor ezt praktikus próbálkozások által lehet megállapítani.
- A polírozó gépnek teljesen fel kell feküdnie a polírozandó felületre.

- Műanyagrészeket leragasztani, azért mert ezeknek a színe polírozásnál megváltozik és csunya lehet.
- Csak árnyékban polírozni és sohasem forró lakkot.
- Sarkokat és széleket nagyon óvatosan polírozni. A sarkokon és a széleken a legvékonyabb a lakkréteg. Elővigyázat kedvéért ezeket le lehet ragasztani és kézzel polírozni.
- Túlságos nyomás rossz munkateljesítményhez és a használt tartozék idő előtti elkopásához vezet. Érzékeny felületek például túl magas fordulatszám vagy túl magas rászorítási nyomás által megsérülhetnek.

Fontos! A megmunkálandó felületre történő felvétel előtt beállítani a fordulatszámot és hagyja a készüléket a beállított fordulatszámig beindulni. Ez, a fordulatszámától függően, csak egy pár másodperc után lesz elérve. Mindenek előtt a habanyagbolyi toldattal való dolgozásnál a különböző felületi tulajdonságok miatt (különböző surlódás) az alsó fordulatszám tartományban fordulatszám ingadozások léphetnek fel. Ez nem készülékhiba.

A polírozószer felhordásához használja a habanyagbolyi toldatot (7-as ábra).

- A hosszabbító kábelt fektesse a vállára és dolgozza először a sima és nagy felületeket meg, mint például a motorháztetőt, a csomagterfedőt és a tetőt.
- Egy kevés politúrát pontszerűen elosztani a habanyagbolyi toldaton. Nyomja többszörösen rá a habanyagbolyi toldatot a polírozásra előrelátott felületre. A politúra be lesz nyomva a habanyagba és át lesz hordva a polírozandó felületre. Ezáltal megakadályozza a bekapcsolásnál a habanyagbolyi toldaton levő politúrának a szétfroccsentését.
- A polírozó szert alacsony fordulatszámánál hordani fel.
- Egyszerre csak kisebb szakaszokat dolgozni meg.
- A szakaszokat egyenletesen keresztmenetben (először vertikálisan, utánna horizontálisan) dolgozni meg.
- Utánna kezdje a kisebb felületek megoldozását (mint például ajtók).

Készre polírozni

- A szintetikus-polírozó toldattal (8-es ábra) távolítsa el a polírszer réteget és zárja le a polírozó folyamatot.
- Figyelem! Ne gyakoroljon nyomást a polírozó gépre!

Ápolási-tippek

- Egy optimális lakkvédelemhez a gépkocsiját évente 2 – szer, 3 – szor kell polírozni.
- Legalább kéthetente mossa a gépkocsiját. Kerülje a háztartási mosószerek használatát, mivel ezek a lakkot károsíthatják és leoldják a viaszréteget.
- Mossa a gépkocsiját egy tiszta szivaccsal. Dolgozzon fentről lefelé.
- Bogarakat, madárszennyet és kátrány foltokat a lakkfelületről naponta kellene eltávolítani.
- A lakkfelület megnedvesítésének az elkerüléséért az üvegtisztítószer a mosószövetre kell tenni és nem közvetlenül az ablak felületére.

6.4 Csiszológép szerinti felhasználás

Használja a csiszolóhoz a vele szállított csiszoló-feltéteket (9-es ábra).

A tépózár által probléma nélküli cserélni lehet a csiszolófeltéteket.

- Teljes felülettel feltenni a csiszolótányért.
- Bekapcsolni a gépet és mérsékelt nyomással a munkadarabon köröző vagy kereszt és hossz mozgásogot végezni.
- A durvacsiszoláshoz egy durvább, a finomcsiszolóhoz egy finomabb szemcsézet ajánlatos. Csiszolási próbálkozások által lehet a legkedvezőbb szemcsézetet kipróbálni.

7. A hálózati csatlakozásvezeték kicserélése

Veszély!

Ha ennek a készüléknek a hálózatra csatlakoztató vezetéke megsérült, akkor ezt a gyártó vagy annak a vevőszolgáltatása, vagy egy hasonlóan szakképzett személy által ki kell cseréltetni, azért hogy elkerülje a veszélyeztetéseket.

8. Tisztítás, karbantartás és pótalkatrészmegrendelés

Veszély!

Tisztítási munkák előtt húzza ki a hálózati csatlakozót.

8.1 Tisztítás

- Tartsa a védőberendezéseket, szellőztető réseket és a gépházat annyira por- és piszokmentesen, amennyire csak lehet. Dörzsölje le a készüléket egy tiszta posztóval vagy pedig fújja ki alacsony nyomás alatt sűrített levegővel.
- Ajánljuk, hogy minden használat után azonnal kitisztítsa a készüléket.
- A készüléket rendszeresen egy nedves posztóval és egy kevés kenőszappannal megtisztítani. Ne használjon tisztító vagy oldó szereket; ezek megtámadhatják a készülék műanyagrészeit. Ügyeljen arra, hogy ne kerüljön víz a készülék belsejébe. A víz elektromos készülékbe való behatolása megnöveli az áramcsapás veszélyét.
- A polírozó rátéteket csak kézzel mosni és levegőn szárítani. Használjon ehhez egy gyenge szappant és egy nedves rongyot.

8.2 Szénkefék

Túlságos szikraképződés esetén, ellenőriztesse le a szénkeféket egy villamossági szakember által. **Veszély!** A szénkeféket csak egy villamossági szakember cserélheti ki.

8.3 Karbantartás

A készülék belsejében nem található további karbantartandó rész.

8.4 A pótalkatrész megrendelése:

Pótalkatrész megrendésénél a következő adatokat kellene megadni:

- A készülék típusát
- A készülék cikk-számát
- A készülék ident- számát
- A szükséges pótalkatrész pótalkatrész számát

Aktuális árak és információk a www.Einhell-Service.com alatt találhatóak.

9. Megsemmisítés és újrahaznosítás

A szállítási károk megakadályozásához a készülék egy csomagolásban található. Ez a csomagolás nyersanyag és ezáltal ismét felhasználható vagy pedig visszavevethető a nyersanyag körforgáshoz. A készülék és annak a tartozékai különböző anyagokból állnak, mint például fémből és műanyagokból. Defektes készülékek nem tartoznak a házi hulladékok közé. Szakszerű megsemmisítéshez le kellene adni a készüléket egy megfelelő gyűjtőhelyen. Ha nem ismer gyűjtőhelyeket, akkor érdeklődjön útánna a községi önkormányzatnál.

10. Tárolás

A készüléket és a készülék tartozékait egy sötét, száraz és fagymentes valamint gyerekek számára nem hozzáférhető helyen tárolni. Az optimális tárolási hőmérséklet 5 és 30 °C között van. Az elektromos szerszámot az eredeti csomagolásban őrizni.

Ártalmatlanítás



Az elektromos kéziszerszámokat, az akkumulátorokat, a tartozékokat és a csomagolást a környezetvédelmi szempontoknak megfelelően kell a környezetbarát újrahaznosításhoz szétválogatni, előkészíteni.

Ne dobja ki az elektromos kéziszerszámokat és az akkumulátorokat/elemeket a háztartási szemétkébe!

Csak az EU tagországok számára:

Az elektromos és elektronikus berendezések hulladékairól szóló 2012/19/EU európai irányelvnek és a nemzeti jogba való átültetésének megfelelően a már nem használható elektromos kéziszerszámokat és a 2006/66/EK európai irányelvnek megfelelően a már nem használható akkumulátorokat/ elemeket külön kell gyűjteni, és a környezetvédelmi szempontoknak megfelelően kell ártalmatlanítani, újrafelhasználásra leadni. Helytelen ártalmatlanítás esetén a már használhatatlan elektromos és elektronikus készülékek a bennük található veszélyes anyagok következtében káros hatással lehetnek a környezetre és az emberek egészségére.

A termékek dokumentációjának és a kisérőpapírjainak az utánnymtatása vagy egyéb sokszorosítása, kivonatosan is csak az Einhell Germany AG kihangsúlyozott beleegyezésével engedélyezett.

Technikai változtatások jogát fenntartva

Szervíz-információk

A garanciaokmányokban megnevezett minden országban kompetens szervíz-partnereket tartunk fenn, akik kontaktusi lehetőségét kérjük vegye ki a garanciaokmányból. Ezek minden szervíz-ügyben mint javítás, pótalkatrész- és gyorsan kopó rész-ellátás vagy a fogyóeszközök megrendelhetőségével kapcsolatban a rendelkezésére állnak.

Figyelembe kell venni, hogy ennél a termékénél a következő részek már használat szerinti vagy természetes kopásnak vannak alávetve ill. a következő részekre van mint fogyóeszközökre szükség.

Kategória	Példa
Gyorsan kopó részek*	szénkefék
Fogyóeszköz/ fogyórészek*	Csiszolókorongok, polírfeltétek, polírsapkák
Hiányzó részek	

* nincs okvetlenül a szállítás terjedelmében!

Hiányok vagy hibák esetén kérjük a hibaesetet a www.Einhell-Service.com alatt bejelenteni. Kérjük ügyeljen egy pontos hibaleírásra és felelje meg mindenesetre a következő kérdéseket:

- Működött már egyszer a készülék, vagy elejétől kezdve már defekt volt?
- Feltűnt Önnek a defekt fellépése előtt valami a készüléken (tünet a defekt előtt)?
- Az Ön véleménye szerint mi a készülék hibás működése (főtünet)?
Írja le ezt a hibás működést.

Perigo!

Ao utilizar ferramentas, devem ser respeitadas algumas medidas de segurança para prevenir ferimentos e danos. Por conseguinte, leia atentamente este manual de instruções / estas instruções de segurança. Guarde-o num local seguro, para que o possa consultar sempre que necessário. Caso passe o aparelho a outras pessoas, entregue também este manual de instruções / estas instruções de segurança. Não nos responsabilizamos pelos acidentes ou danos causados pela não observância deste manual e das instruções de segurança.

Explicação dos símbolos utilizados (ver figura 10)

1. **Perigo!** - Para reduzir o risco de ferimentos leia o manual de instruções.
2. **Cuidado! Use uma proteção auditiva.** O ruído pode provocar danos no aparelho auditivo.
3. **Cuidado! Use uma máscara de proteção para pó.** Durante os trabalhos em madeira e outros materiais pode formar-se pó prejudicial à saúde. Os materiais que contenham amianto não podem ser trabalhados!
4. **Cuidado! Use óculos de proteção.** As faíscas produzidas durante o trabalho ou as aparas, os estilhaços e a poeira que saem do aparelho podem provocar cegueira.
5. Aparelhos elétricos identificados, que têm uma carcaça com isolamento duplo e que correspondem à classe de proteção II.
6. Indicação de perigo: perigo de ferimentos e de danos no aparelho.
7. Trabalhar sempre com duas mãos.

1. Instruções de segurança

As instruções de segurança correspondentes encontram-se na brochura fornecida.

Aviso!

Leia todas as instruções de segurança, indicações, ilustrações e dados técnicos fornecidos com esta ferramenta elétrica. O incumprimento das indicações seguintes pode provocar choques elétricos, incêndios e/ou ferimentos graves.

Guarde todas as instruções de segurança e indicações para consultar mais tarde.

Este aparelho não se destina a ser usado por pessoas (inclusive crianças) com limitações físicas, sensoriais ou psíquicas e experiência ou conhecimento insuficientes, a não ser quando acompanhadas de uma pessoa responsável pela sua segurança ou que instrua sobre como se deve utilizar a máquina. As crianças devem ser mantidas sob vigilância para garantir que não brincam com o aparelho.

2. Descrição do aparelho e material a fornecer**2.1 Descrição do aparelho (figura 1)**

1. Bloqueio do veio
2. Punho adicional
3. Interruptor para ligar/desligar
4. Regulação das rotações
5. Punho traseiro
6. Cabo elétrico
7. Prato de lixar/polir
8. Indicação das rotações

2.2 Material a fornecer (figura 2)

Com a ajuda da descrição do material a fornecer, verifique se o artigo se encontra completo. Caso falem peças, dirija-se num prazo máximo de 5 dias úteis após a compra do artigo a um dos nossos Service Center ou ao ponto de venda onde adquiriu o aparelho, fazendo-se acompanhar de um talão de compra válido. Para o efeito, consulte a tabela da garantia que se encontra nas informações do serviço de assistência técnica no fim do manual.

- Abra a embalagem e retire cuidadosamente o aparelho.
- Remova o material da embalagem, assim como os dispositivos de segurança da embalagem e de transporte (caso existam).
- Verifique se o material a fornecer está completo
- Verifique se o aparelho e as peças acessórias apresentam danos de transporte.

- Se possível, guarde a embalagem até ao termo do período de garantia.

Perigo!

O aparelho e o material da embalagem não são brinquedos! As crianças não devem brincar com sacos de plástico, películas ou peças de pequena dimensão! Existe o perigo de deglutição e asfixia!

Material a fornecer

2. Punho adicional
 7. Prato de lixar/polir
 10. Lixadora e polidora
 11. Adaptador em espuma
 12. Adaptador de polimento em material sintético
 13. Adaptador para lixar K = 60
 14. Adaptador para lixar K = 80
 15. Adaptador para lixar K = 120
 16. Chave sextavada de 8 mm
 17. Parafuso de cabeça sextavada interior M 10 x 20 mm (2 un.)
- Manual de instruções original
 - Instruções de segurança

3. Utilização adequada

O aparelho foi concebido para polir superfícies pintadas assim como para lixar madeira, plástico e materiais semelhantes utilizando, para o efeito, a folha de lixa adequada. O papel de lixa fornecido destina-se a lixar madeira.

A máquina só pode ser utilizada para os fins a que se destina. Qualquer outro tipo de utilização é considerado inadequado. Os danos ou ferimentos de qualquer tipo daí resultantes são da responsabilidade do utilizador/operador e não do fabricante.

Utilização inadequada

Todas as utilizações do aparelho que não estejam mencionadas no capítulo „Utilização adequada“, são consideradas como utilização inadequada.

O aparelho não pode ser utilizado para os seguintes fins:

- Processamento de paredes de construção leve (parede de gesso cartonado) e outras superfícies que contêm estuque, cimento, material alveolar, fibra mineral e silicatos.
- Processamento de metais, onde se formam limalhas de metal.

- Processamento de tintas com chumbo, de tipos de madeira e metais que dão origem a poeiras nocivas ou tóxicas
- Afiar, gravar com os respectivos acessórios
- Processamento de material com amianto
- Utilização em áreas onde não haja o risco de explosão
- Lixar paredes húmidas

Chamamos a atenção para o facto de os nossos aparelhos não terem sido concebidos para uso comercial, artesanal ou industrial. Não assumimos qualquer responsabilidade se o aparelho for utilizado no comércio, artesanato ou indústria ou em actividades equiparáveis.

Riscos residuais

Apesar de uma utilização adequada do aparelho, existe sempre um determinado perigo residual que não pode ser excluído. Dependendo do tipo e da construção do aparelho, podem existir os seguintes perigos potenciais:

- Contacto com o disco desprotegido (ferimento de corte)
- Aproximação das mãos do disco em movimento (ferimento de corte)
- Projecção de partes do disco (ferimento de corte ou traumatismo)
- Projecção de partes do material a trabalhar (ferimento de corte ou traumatismo)
- Perigo de incêndio devido a faíscas
- Lesões auditivas devido à não utilização da protecção auditiva prescrita (perda de audição)
- Inalação de partículas de material e do disco resultantes do lixamento
- Choque eléctrico ao tocar em componentes eléctricos não isolados.

Se as indicações contidas nas instruções de serviço não forem respeitadas, podem ocorrer outros riscos residuais em caso de utilização imprópria

4. Dados técnicos

Tensão de rede:220-240 V~ 50/60 Hz
 Potência absorvida: 1100 W
 Rotações n:500-3500 r.p.m.
 Prato de polir: 150 mm
 Rosca de ligação: M 14
 Classe de protecção: II/□
 Peso:2,6 kg

Perigo!

Ruído e vibração

Os valores de ruído e de vibração foram apurados de acordo com a EN 62841.

Nível de pressão acústica L_{pA} 92,3 dB(A)
 Incerteza K_{pA} 3 dB
 Nível de potência acústica L_{WA} 100,3 dB(A)
 Incerteza K_{WA} 3 dB

Use uma protecção auditiva.

O ruído pode provocar danos auditivos.

Valores totais de vibração (soma vectorial de três direcções) apurados de acordo com a EN 62841.

Modo de funcionamento: lixar com folha de lixa

Valor de emissão de vibração $a_{h,DS} \leq 2,5 \text{ m/s}^2$
 Incerteza $K = 1,5 \text{ m/s}^2$

Modo de funcionamento: Polir

Valor de emissão de vibração $a_{h,p} \leq 2,5 \text{ m/s}^2$
 Incerteza $K = 1,5 \text{ m/s}^2$

Os valores totais de vibração e os valores de emissão de ruídos indicados foram medidos segundo um método de ensaio normalizado e podem ser utilizados para a comparação de uma ferramenta eléctrica com outra.

Os valores totais de vibração e os valores de emissão de ruídos indicados também podem ser utilizados para um cálculo provisório da carga.

Aviso:

As emissões de vibração e de ruído podem divergir dos valores indicados durante a utilização efetiva da ferramenta eléctrica, consoante o tipo de utilização da mesma, em especial, o tipo de peça a trabalhar.

Reduza a produção de ruído e de vibração para o mínimo!

- Utilize apenas aparelhos em bom estado.
- Limpe e faça a manutenção do aparelho regularmente.
- Adapte o seu modo de trabalho ao aparelho.
- Não sobrecarregue o aparelho.
- Se necessário, submeta o aparelho a uma verificação.
- Desligue o aparelho, quando este não estiver a ser utilizado.
- Use luvas.
- Monte punhos de apoio e, se necessário, punhos anti-vibrações no corpo da máquina.

Limite o tempo de trabalho!

Para tal, é necessário ter em atenção todos os momentos do ciclo de operação (por exemplo, os períodos em que a ferramenta eléctrica está desligada, e aqueles em que está de facto ligada, mas a funcionar sem carga).

5. Antes da colocação em funcionamento

Antes de ligar a máquina, certifique-se de que os dados constantes da placa de características correspondem aos dados de rede.

Aviso!

Retire sempre a ficha de alimentação da corrente eléctrica antes de efectuar ajustes no aparelho.

Montagem (fig. 4-6)

Atenção! Antes de iniciar a montagem, retire a ficha da tomada

Pressione o bloqueio do veio apenas com o aparelho parado.

6. Operação

Fixe a peça a trabalhar. Certifique-se de que a peça a trabalhar se encontra bem segura com um dispositivo de fixação ou um torno para prevenir que escorregue.

6.1 Ligar/desligar o aparelho

O aparelho é ligado (I) ou desligado (O) através do interruptor para ligar/desligar (fig. 3 / pos. 3). No entanto, o aparelho só começa a funcionar após a activação da variação das rotações (v. secção 6.2).

Retire o aparelho da superfície a trabalhar antes de o desligar.

6.2 Indicação da variação das rotações (fig. 3)

Pode ajustar as rotações de serviço desejadas com o controlo de rotações. Pressionando a tecla "+" as rotações aumentam. Pressionando a tecla "-" as rotações diminuem. Pode consultar as rotações ajustadas no visor (8).

Importante! Antes de assentar o aparelho na superfície a trabalhar ajuste as rotações e deixe-o trabalhar até atingir as rotações ajustadas. Dependendo das rotações, estas só são atingidas após alguns segundos.

6.3 Utilização como polidora

Utilize apenas agentes de enceramento e polimento especiais, adequados para a máquina. **Leia sempre com atenção o manual do fabricante quando utilizar agentes de polimento e cera!**

Substitua facilmente os adaptadores de polimento graças à base autoaderente.

ATENÇÃO!

Para evitar danos nas superfícies da peça a polir, respeite impreterivelmente os seguintes pontos:

- Antes do polimento lave o automóvel e mantenha-o livre de sujidade.
- Certifique-se de que os adaptadores de polimento fornecidos não estão sujos aquando da utilização.
- Certifique-se de que o adaptador de polimento se encontra sempre fixado exatamente a meio do prato de polir/lixa.
- Antes de ligar o aparelho, verifique o assento

correcto dos adaptadores.

- Nunca toque na superfície a trabalhar com o rebordo lateral do prato de polir/lixa.
- Para polir, selecione com o regulador das rotações (v. secção 6.2) as rotações necessárias para o trabalho. A velocidade de serviço ideal depende do material a trabalhar e do agente (de polimento) utilizado. Se necessário, esta pode ser determinada através de experiências práticas.
- A polidora tem de assentar completamente na superfície a polir.
- Mascare peças de plástico, pois estas mudam de cor ao serem polidas, podendo ficar feias.
- Efetue o polimento apenas à sombra e nunca em tinta quente.
- Efetue o polimento de cantos e arestas com muito cuidado. Nos cantos e arestas a camada de tinta é mais fina. Por precaução, pode mascarar estas superfícies e poli-las manualmente.
- Uma pressão excessiva origina um pior rendimento e um desgaste prematuro do acessório utilizado. As superfícies sensíveis podem ficar danificadas devido, por exemplo, a rotações mais elevadas ou a uma pressão excessiva.

Importante! Antes de assentar o aparelho na superfície a trabalhar ajuste as rotações e deixe-o trabalhar até atingir as rotações ajustadas. Dependendo das rotações, estas só são atingidas após alguns segundos. Sobretudo durante o trabalho com o adaptador em espuma, devido a diferentes características da superfície (fricção diferente), nas gamas de rotações mais baixas podem ocorrer oscilações nas rotações. Não se trata de uma falha do aparelho.

Utilize o adaptador em espuma para aplicar o agente de polimento (fig. 7).

- Coloque o cabo de extensão sobre o ombro e comece por trabalhar as superfícies planas e amplas como p. ex. o capot do motor, a porta da bagageira e o tejadilho.
- Distribua um pouco de agente de polimento em pequenos pontos no adaptador em espuma. Pressione o adaptador em espuma várias vezes sobre a superfície a polir. O agente de polimento é comprimido no material alveolar e transferido para a superfície a polir. Dessa forma evita que o agente de polimento existente do adaptador em espuma salpique ao ligar o aparelho.
- Aplique o agente de polimento com rotações

baixas.

- Trabalhe apenas pequenas secções de cada vez.
- Trabalhe as secções uniformemente em cruz (primeiro na vertical, depois na horizontal).
- De seguida, passe para os trabalhos nas superfícies mais pequenas (p. ex. portas).

Acabamento

- Com o adaptador de polimento em material sintético (fig. 8) remova a camada de agente de polimento e termine o polimento.
- Atenção! Não aplique qualquer pressão sobre a polidora!

Dicas de manutenção

- De forma a obter a protecção ideal da pintura, deverá polir o seu automóvel 2 a 3 vezes por ano.
- Lave o seu automóvel pelo menos de duas em duas semanas. Evite o uso de produtos de limpeza para a casa, já que estes podem danificar a pintura e remover a camada de cera.
- Lave o seu automóvel com uma esponja limpa. Lave o automóvel de cima para baixo.
- Insectos, excrementos de pássaros e manchas de alcatrão devem ser limpas diariamente da superfície do automóvel.
- O líquido de limpeza de vidros deve ser pulverizado para um pano de forma a não entrar em contacto com as superfícies pintadas dos automóveis. Não pulverizar directamente na superfície da janela .

6.4 Utilização como lixadora

Para lixar, utilize os adaptadores para lixar fornecidos (fig. 9).

Substitua facilmente os adaptadores para lixar graças à base auto-aderente .

- Assente toda a superfície do prato de lixar.
- Ligue a máquina e execute movimentos circulares, transversais ou longitudinais sobre a peça a trabalhar, exercendo uma pressão média.
- É recomendada uma granulação maior para a lixagem grosseira e uma granulação menor para a lixagem fina. A granulação mais propícia poderá ser determinada através de várias tentativas de lixagem.

7. Substituição do cabo de ligação à rede

Perigo!

Para evitar perigos, sempre que o cabo de ligação à rede deste aparelho for danificado, é necessário que seja substituído pelo fabricante ou pelo seu serviço de assistência técnica ou por uma pessoa com qualificação.

8. Limpeza, manutenção e encomenda de peças sobressalentes

Perigo!

Retire a ficha da corrente antes de qualquer trabalho de limpeza.

8.1 Limpeza

- Mantenha os dispositivos de segurança, ranhuras de ventilação e a carcaça do motor o mais limpo possível. Esfregue o aparelho com um pano limpo ou sobre com ar comprimido a baixa pressão.
- Aconselhamos a limpar o aparelho directamente após cada utilização.
- Limpe regularmente o aparelho com um pano húmido e um pouco de sabão. Não utilize detergentes ou solventes; estes podem corroer as peças de plástico do aparelho. Certifique-se de que não entra água para o interior do aparelho. A entrada de água num aparelho eléctrico aumenta o risco de choque eléctrico.

8.2 Escovas de carvão

No caso de formação excessiva de faíscas, mande verificar as escovas de carvão por um electricista.

Perigo! As escovas de carvão só podem ser substituídas por um electricista.

8.3 Manutenção

No interior do aparelho não existem quaisquer peças que necessitem de manutenção.

8.4 Encomenda de peças sobressalentes:

Ao encomendar peças sobressalentes, devem-se fazer as seguintes indicações:

- Tipo da máquina
- Número de artigo da máquina
- Número de identificação da máquina
- Número da peça sobressalente necessária

Pode encontrar os preços e informações actuais em www.Einhell-Service.com

9. Eliminação e reciclagem

O aparelho encontra-se dentro de uma embalagem para evitar danos de transporte. Esta embalagem é matéria-prima, podendo ser reutilizada ou reciclada. O aparelho e os respectivos acessórios são de diferentes materiais, como p. ex. o metal e o plástico. Não deite os aparelhos defeituosos para o lixo doméstico. Para uma eliminação ecologicamente correcta, o aparelho deve ser entregue num local de recolha adequado. Se não tiver conhecimento de nenhum local de recolha, informe-se junto da sua administração autárquica.

10. Armazenagem

Guarde o aparelho e os respectivos acessórios em local escuro, seco e sem risco de formação de gelo, fora do alcance das crianças. A temperatura ideal de armazenamento situa-se entre os 5 e os 30 °C. Guarde a ferramenta eléctrica na embalagem original.

Eliminação



As ferramentas eléctricas, as baterias, os acessórios e as embalagens devem ser enviados a uma reciclagem ecológica de matéria prima.

Não deitar ferramentas eléctricas e baterias/ pilhas no lixo doméstico!

Apenas para países da UE:

Conforme a Diretiva Europeia 2012/19/UE relativa aos resíduos de equipamentos eléctricos e electrónicos e a sua implementação na legislação nacional, é necessário recolher separadamente as ferramentas eléctricas que já não são usadas e, de acordo com a Diretiva Europeia 2006/66/CE, as baterias/pilhas defeituosas e encaminhá-las para uma reciclagem ecológica.

No caso de uma eliminação incorreta, os aparelhos eléctricos e electrónicos antigos podem ter efeitos nocivos no ambiente e na saúde humana devido à possível presença de substâncias perigosas.

A reprodução ou duplicação, mesmo que parcial, da documentação e dos anexos dos produtos carece da autorização expressa da Einhell Germany AG.

Reservado o direito a alterações técnicas

Informações do serviço de assistência técnica

Estamos representados em todos os países mencionados no certificado de garantia por agentes autorizados competentes, cujos contactos poderá encontrar no certificado de garantia. Estes encontram-se ao seu dispor para todos os serviços de que necessita, tais como reparações, fornecimento de peças sobressalentes e peças desgastadas ou a aquisição de consumíveis.

Deve-se ter em atenção que, neste produto, as seguintes peças estão sujeitas a um desgaste natural ou decorrente da sua utilização, ou então são necessárias como consumíveis.

Categoria	Exemplo
Peças de desgaste*	carvões de escova
Consumíveis/peças consumíveis*	Discos de rebarbar, adaptadores de polimento, capas de polimento
Peças em falta	

* não incluído obrigatoriamente no material a fornecer!

Em caso de deficiências ou erros, pedimos-lhe que comunique o problema através da página de Internet www.Einhell-Service.com. Certifique-se de que faz uma descrição exacta do problema, respondendo sempre às seguintes questões:

- O aparelho já funcionou alguma vez ou possui o defeito desde o início?
- Antes do surgimento do defeito, apercebeu-se de algo estranho (sintoma antes do defeito)?
- Na sua opinião, que erro de funcionamento apresenta o aparelho (sintoma principal)?
Descreva este erro de funcionamento.

Opasnost!

Prilikom uporabe uređaja morate se pridržavati sigurnosnih propisa kako biste spriječili nastanak ozljeda i šteta. Zato pažljivo pročitajte ove upute za uporabu/sigurnosne napomene. Dobro ih sačuvajte tako da vam informacije u svako doba budu na raspolaganju. Ako biste ovaj uređaj trebali predati drugim osobama, molimo da im proslijedite i ove upute za uporabu. Ne preuzimamo jamstvo za štete nastale zbog nepridržavanja ovih uputa za uporabu i sigurnosnih napomena.

Tumačenje korištenih simbola (vidi sliku 10)

1. **Opasnost!** - pročitajte upute za uporabu kako bi se smanjio rizik od ozljeđivanja.
2. **Oprez! Nosite zaštitu za sluh.** Buka može utjecati na gubitak sluha.
3. **Oprez! Nosite masku za zaštitu od prašine.** Kod obrade drva i drugih materijala može doći do stvaranja prašine štetne po zdravlje. Azbestni materijali ne smiju se obrađivati!
4. **Oprez! Nosite zaštitne naočale.** Iskre koje nastaju za vrijeme rada, iverje, piljevina i prašina koji izlaze iz uređaja mogu izazvati gubitak vida.
5. Označava električne uređaje koji imaju dvostruko zaštitno izolirano kućište i time odgovaraju zaštitnoj klasi II.
6. Napomena o opasnosti: Opasnost od ozljeda i opasnost od oštećenja uređaja.
7. Radite uvijek s dvije ruke.

1. Sigurnosne napomene

Odgovarajuće sigurnosne napomene pronaći ćete u priloženoj bilježnici.

Upozorenje!

Pročitajte sve sigurnosne napomene, upute, ilustracije i tehničke podatke koje ima ovaj elektroalat. Nepridržavanje sljedećih uputa može imati za posljedicu električni udar, požar i/ili teške ozljede.

Sačuvajte sve sigurnosne napomene i upute za ubuduće.

Djeca ne smiju koristiti ovaj uređaj. Djeca trebaju biti pod nadzorom kako bi se osiguralo da se ne igraju uređajem. Djeca ne smiju obavljati čišćenje i

održavanje. Ovaj uređaj ne smiju koristiti osobe sa smanjenim tjelesnim, osjetilnim ili psihičkim sposobnostima, ili osobe bez dostatnog znanja ili iskustva, osim ako ih nadzire i upućuje za njih odgovorna osoba.

2. Opis uređaja i sadržaj isporuke**2.1 Opis uređaja (slika 1)**

1. Aretacija vretena
2. Dodatna ručka
3. Sklopka za uključivanje/isključivanje
4. Regulacija broja okretaja
5. Stražnja ručka
6. Mrežni kabel
7. Tanjur za poliranje/brušenje
8. Indikator broja okretaja

2.2 Isporuka i raspakiranje (slika 2)

Molimo vas da pomoću opisanog sadržaja isporuke provjerite cjelovitost artikla. Ako su neki dijelovi neispravni, nakon kupnje artikla obratite se našem servisnom centru ili prodajnom mjestu najkasnije u roku od 5 radnih dana uz predočenje važeće potvrde o kupnji. Molimo vas da u vezi s tim obratite pozornost na tablicu o jamstvu u informacijama o servisu na kraju uputa.

- Otvorite pakovinu i pažljivo izvadite uređaj.
- Uklonite ambalažu kao i dijelove za sigurnost pakiranja / za sigurnost tijekom transporta (ako postoje).
- Provjerite je li sadržaj isporuke cjelovit.
- Prekontrolirajte postoje li na uređaju i dijelovima pribora transportna oštećenja.
- Po mogućnosti sačuvajte pakovinu do isteka jamstvenog roka.

Opasnost!

Uređaj i materijal pakovine nisu igračke za djecu! Djeca se ne smiju igrati plastičnim vrećicama, folijama i sitnim dijelovima! Postoji opasnost da ih progutaju i tako se uguše!

Isporuka

2. Dodatna ručka
7. Tanjur za poliranje/brušenje
10. Stroj za brušenje i poliranje
11. Spužvasti dodatak

12. Sintetički dodatak za poliranje
 13. Dodatak za brušenje K = 60
 14. Dodatak za brušenje K = 80
 15. Dodatak za brušenje K = 120
 16. Šesterokutni ključ 8 mm
 17. Ključ za vijke s unutarnjim šesterokutom M 10 x 20 mm (2 kom.)
- Originalne upute za uporabu
 - Sigurnosne napomene

3. Namjenska uporaba

Uređaj je namijenjen za poliranje lakiranih površina kao i za brušenje drva, plastike i sličnih materijala uz primjenu odgovarajućeg brusnog papira. Isporučeni brusni papir namijenjen je brušenju drva.

Uređaj se smije koristiti samo namjenski. Svaka drugačija uporaba nije namjenska. Za štete ili ozljede svih vrsta nastale zbog nenamjenskog korištenja odgovoran je korisnik/rukovatelj a nikako proizvođač.

Uporaba koja ne odgovara namjeni

Sve primjene ovog uređaja koje nisu navedene u poglavlju „Namjenska uporaba“ smatraju se nenamjenskom uporabom.

Uređaj se ne smije koristiti za sljedeće svrhe:

- Obrada lakih zidova (suhozida) i ostalih površina od gipsa, cementa, pjene, mineralnih vlakana i silikata.
- Obrada metala prilikom čega nastaje metalna prašina.
- obrada premaza koji sadrže olovo i vrsta drva i metala kod kojih nastaje štetna ili otrovna prašina
- oštrenje, urezivanje odgovarajućim adapterima
- obrada materijala koji sadrže azbest
- korištenje u područjima s opasnošću od eksplozije
- brušenje na mokrim zidovima

Molimo da obratite pozornost na to da naši uređaji nisu pogodni za korištenje u komercijalne, obrtničke ili industrijske svrhe. Ne preuzimamo jamstvo ako se uređaj koristi u komercijalne i industrijske svrhe kao i u sličnim djelatnostima.

Ostali rizici

Čak i kad se ovi elektroalati koriste propisno, uvijek postoje neki drugi rizici. Sljedeće opasnosti mogu nastati vezi s izvedbom i konstrukcijom elektroalata:

- Kontakt sa nezaštićenom pločom (posekotine)
- Zahvatanje u ploču koja se još obrće (posekotine)
- Izbacivanje delova ploče (posekotina ili tupa povreda)
- Izbacivanje delova materijala koji se obrađuje (posekotina ili tupa povreda)
- Opasnost od požara zbog nastanka varnica
- Oštećenje sluha, ako se ne nosi propisana zaštita za sluh (gubitak sluha)
- Udisanje čestica izbrušenog materijala i ploče
- Električni udar usled doticanja neizoliranih električnih sastavnih delova

Ako ne poštujete ova uputstva za upotrebu, zbog nestručnog korištenja mogli bi da nastanu ostali rizici.

4. Tehnički podaci

Mrežni napon:220-240 V~ 50/60 Hz
 Potrošna snaga: 1100 W
 Broj okretaja n:500-3500 min⁻¹
 Promjer diska za poliranje/brusnog diska Ø: 150 mm
 Navoj za priključivanje: M14
 Klasa zaštite: II/□
 Težina:2,6 kg

Opasnost!

Buka i vibracije

Vrijednosti buke i vibracija određene su prema normi EN 62841.

Razina zvučnog tlaka L_{PA} 92,3 dB (A)
 Nesigurnost K_{PA} 3 dB
 Intenzitet buke L_{WA} 100,3 dB (A)
 Nesigurnost K_{WA} 3 dB

Nosite zaštitu za sluh.

Buka može utjecati na gubitak sluha.

Ukupne vrijednosti vibracija (vektorski zbroj triju pravaca) određene su prema normi EN 62841.

Vrsta pogona: brušenje brusnim listom

Vrijednost emisije vibracija $a_{h,DS} \leq 2,5 \text{ m/s}^2$
Nesigurnost $K = 1,5 \text{ m/s}^2$

Vrsta pogona: Poliranje

Vrijednost emisije vibracija $a_{h,P} \leq 2,5 \text{ m/s}^2$
Nesigurnost $K = 1,5 \text{ m/s}^2$

Navedene ukupnevrijednosti vibracija i vrijednosti emisije buke izmjerene su prema normiranom postupku kontrole i mogu se koristiti u svrhu usporedbe jednog elektroalata s drugim.

Navedene ukupne vrijednosti vibracija i vrijednosti emisije buke također se mogu koristiti za privremenu procjenu opterećenja.

Upozorenje:

Ovisno o načinu korištenja elektroalata i osobito vrsti obrađivanog radnog komada, emisije vibracija i buke mogu se razlikovati od navedenih vrijednosti tijekom stvarnog korištenja elektroalata.

Ograničite stvaranje buke i vibracija na minimum!

- Koristite samo bespriekorne uređaje.
- Redovito čistite i održavajte uređaj.
- Svoj način rada prilagodite uređaju.
- Nemojte preopterećivati uređaj.
- Po potrebi predajte uređaj na kontrolu.
- Isključite uređaj kad ga ne koristite.
- Nosite zaštitne rukavice.
- Čvrsto montirajte ručku i prema potrebi ručku za smanjenje vibracija na tijelo stroja.

Ograničite radno vrijeme!

Pritom treba uzeti u obzir sve segmente ciklusa rada (primjerice vrijeme u kojem je elektroalat isključen, kao i vrijeme tijekom kojeg je uključen ali radi bez opterećenja).

5. Prije puštanja u pogon

Prije uključivanja provjerite odgovaraju li podaci na tipskoj pločici podacima o mreži.

Upozorenje!

Prije nego počnete podešavati uređaj izvucite utikač iz utičnice.

Montaža (sl. 4-6)

Pažnja! Prije radova montaže izvucite mrežni kabel.

Aretaciju vretena pritisnite samo kad uređaj miruje.

6. Rukovanje

Osigurajte radni komad. Pazite na to da radni komad koji obrađujete bude osiguran od klizanja steznom napravom ili škripcem.

6.1 Uključivanje/isključivanje uređaja

Uređaj se uključuje (I) odnosno isključuje (0) pomoću sklopke (sl. 3 / poz. 3). Međutim, uređaj počinje raditi tek kad se aktivira regulacija broja okretaja (v. odlomak 6.2).

Prije nego ćete isključiti uređaj, uklonite ga s površine koju obrađujete.

6.2 Prikaz regulacije broja okretaja (sl. 3)

Pomoću regulacije broja okretaja možete podesiti željeni radni broj okretaja.

Pritiskom na tipku „+“ povećavate broj okretaja. Pritiskom na tipku „-“ smanjujete broj okretaja. Podešeni broj okretaja možete vidjeti na zaslonu (8).

Važno! Prije nego stavite uređaja na površinu koju ćete obrađivati, podesite broj okretaja na željenu vrijednost i pustite uređaj da postigne taj broj okretaja. Ovisno o broju okretaja, on se postigne tek nakon nekoliko sekundi.

6.3 Korištenje stroja za poliranje

Koristite samo posebne voskove i sredstva za poliranje prikladna za strojeve.

Kod korištenja voskova i sredstava za poliranje obratite pozornost na upute proizvođača!

Jednostavna zamjena nastavaka za poliranje pomoću čičak-zatvarača.

POZOR!

Da bi se izbjegla oštećenja površine radnog komada koji polirate, obavezno se pridržavajte sljedećeg:

- Operite motorno vozilo prije poliranja i držite ga čistim.
- Pritom kod uporabe pazite da su isporučeni nastavci za poliranje čisti.
- Pripazite na to da nastavak za poliranje uvijek bude pričvršćen točno u sredinu tanjura za poliranje/brušenje.

- Prije uključivanja uređaja provjerite pričvršćenost nastavaka.
- Površinu koju obrađujete nikad nemojte dodirivati bočnim rubom tanjura za poliranje/brušenje.
- Ako prilikom poliranja koristite regulator broja okretaja (v. odlomak 6.2), odaberite broj okretaja prema svojoj potrebi. Optimalna radna brzina ovisi o materijalu koji obrađujete i sredstvu (za poliranje) koje koristite. U slučaju potrebe to možete utvrdi praktičnim pokušajima.
- Stroj za poliranje mora biti cijeli nalegnut na površinu za poliranje.
- Odlijepite plastične dijelove jer oni kod poliranja mijenjaju boju i mogu poslije dobiti ružan izgled.
- Polirajte samo u hladu i nikad ne polirajte vrući lak.
- Rubove i kuteve polirajte vrlo oprezno. Sloj laka najtanji je na rubovima i u kutevima. Za svaki slučaj možete ih odlijepiti i ispolirati ručno.
- Preveliki pritisak dovodi do slabijeg radnog učina i prijevremenog trošenja korištenog pribora. Zbog većeg broja okretaja ili većeg pritiska možete oštetiti osjetljive površine.

Važno! Prije nego stavite uređaja na površinu koju ćete obrađivati, podesite broj okretaja na željenu vrijednost i pustite uređaj da postigne taj broj okretaja. Ovisno o broju okretaja, on se postigne tek nakon nekoliko sekundi. Brojevi okretaja u nižim rasponima vrijednosti mogu varirati, naročito tijekom rada sa spužvastim nastavcima zbog različitih svojstava površina (različito trenje). To nije greška na uređaju.

Za nanošenje sredstva za poliranje koristite spužvasti nastavak (sl. 7).

- Produžni kabel položite preko svojih ramena i najprije obrađujte ravne i velike površine kao npr. poklopce motora, prtljažnika i krov.
- Nanesite malo sredstva za poliranje na spužvasti nastavak. Više puta pritisnite spužvasti nastavak na površinu koju polirate. Sredstvo za poliranje upije se u spužvu i prenosi na površinu. Na taj način spriječit ćete prilikom uključivanja uređaja prskanje sredstva za poliranje koje se nalazi na spužvastom nastavku.
- Sredstvo za poliranje nanosite s manjim brojem okretaja.
- Obradujte odjednom samo male segmente površine.
- Segmente površine obrađujte ravnomjerno

pokretima u križ (prvo okomito, zatim vodoravno).

- Na kraju prijedite na manje površine (npr. vrata).

Završno poliranje

- Sintetičkim nastavkom za poliranje (sl. 8) uklonite sloj sredstva za poliranje i završite postupak.
- Pozor! Ne pritišćite stroj za poliranje!

Upute za njegu

- Za optimalnu zaštitu laka je preporučljivo da svoje vozilo polirate 2 do 3 puta godišnje.
- Operite svoje vozilo najmanje svaka 2 tjedna.
- Nemojte upotrijebiti kućanska sredstva za pranje, budući da ista mogu oštetiti lak, te skidaju voštani sloj.
- Operite svoje vozilo čistom spužvom. Radite odozgor nadolje. Insekte, ptičji izmet i mrlje od katrana trebalo bi dnevno odstraniti od lakirane površine.
- Da sredstvo za pranje stakla ne dospe na lakiranu površinu, preporučljivo je da se prska na krpju za pranje, a ne izravno na staklo.

6.4 Primjena kao stroj za brušenje

Za brušenje koristite priložene nastavke za brušenje (sl. 9).

Laka zamjena nastavaka za poliranje pomoću zatvarača na čičak.

- Brusni disk stavite s cijelom površinom.
- Uključite stroj i umjerenim pritiskom na radni komad izvodite kružne ili poprečne i uzdužne pokrete.
- Za grubo brušenje preporučujemo grubu, a za fino brušenje finiju zrnatost brusnog papira. Probnim brušenjem može se odrediti najpovoljnija zrnatost.

7. Zamjena mrežnog kabela

Opasnost!

Ako se kabel za priključivanje ovog uređaja na mrežu ošteti, mora ga zamijeniti proizvođač ili njegova servisna služba ili slična kvalificirana osoba kako bi se izbjegle opasnosti.

8. Čišćenje, održavanje i naručivanje rezervnih dijelova

Opasnost!

Prije svih radova čišćenja izvucite mrežni utikač.

8.1 Čišćenje

- Zaštitne naprave, prolaze za zrak i kućište motora treba uvijek očistiti od prašine i nečistoća. Istrljajte uređaj čistom krpom ili ga ispušite komprimiranim zrakom pod niskim tlakom.
- Preporučujemo da očistite uređaj odmah nakon svake uporabe.
- Redovito čistite uređaj mokrom krpom i s malo kalijevog sapuna. Ne koristite otapala ili sredstva za čišćenje; ona bi mogli oštetiti plastične dijelove uređaja. Pripazite na to da u unutrašnjost uređaja ne dospije voda. Prodiranje vode u električni uređaj povećava rizik od električnog udara.
- Nastavke za poliranje perite samo ručno i pustite da se osuše na zraku. U tu svrhu koristite samo blagi sapun i vlažnu krp.

8.2 Ugljene četkice

U slučaju prekomjernog iskrenja kontrolu ugljenih četkica prepustite električaru.

Opasnost! Ugljene četkice smije zamijeniti samo električar.

8.3 Održavanje

U unutrašnjosti uređaja nema dijelova koje bi trebalo održavati.

8.4 Naručivanje rezervnih dijelova:

Kod naručivanja rezervnih dijelova trebali biste navesti sljedeće podatke:

- Tip uređaja
- Kataloški broj uređaja
- Identifikacijski broj uređaja
- Broj potrebnog rezervnog dijela

Aktualne cijene nalaze se na web stranici www.Einhell-Service.com

9. Zbrinjavanje u otpad i recikliranje

Uređaj je zapakiran kako bi se tijekom transporta spriječila oštećenja. Ova ambalaža je sirovina i može se ponovno upotrijebiti ili predati na reciklažu. Uređaj i njegov pribor sastavljeni su od raznih materijala, kao npr. metala i plastike. Elektrouređaji se ne smiju bacati u obično kućno smeće. Uređaj bi, u svrhu stručnog zbrinjavanja, trebalo predati odgovarajućem sakupljalištu takvog otpada. Ako ne znate gdje se takvo sakupljalište nalazi, raspitajte se u svojoj općinskoj upravi.

10. Skladištenje

Uređaj i njegov pribor spremite na tamno i suho mjesto zaštićeno od smrzavanja, kojem djeca nemaju pristup. Optimalna temperatura skladištenja je između 5 i 30 °C. Elektroalat čuvajte u originalnoj pakovini.

Zbrinjavanje

Električne alate, akumulatorske baterije, pribor i ambalažu treba reciklirati na ekološki prihvatljiv način.
Električni alat i akumulatorske baterije/baterije ne bacajte u kućni otpad!

Isključivo za zemlje EU:

U skladu s europskom Direktivom 2012/19/EU o električnim i elektroničkim starim uređajima i njihovom provedbom u nacionalno pravo neupotrebljivi električni alati i u skladu s europskom Direktivom 2006/66/EZ neispravne ili istrošene akumulatorske baterije/baterije moraju se odvojeno sakupljati i reciklirati na ekološki prihvatljiv način.

U slučaju nepravilnog zbrinjavanja električni i elektronički stari uređaji mogu imati štetne učinke na okoliš i ljudsko zdravlje zbog moguće prisutnosti opasnih tvari.

Kopiranje ili umnožavanje dokumentacije i popratnih materijala o proizvodu, čak i djelomično, dopušteno je samo uz izričito dopuštenje tvrtke Einhell Germany AG.

Zadržavamo pravo na tehničke izmjene

Informacije o servisu

U svim zemljama koje su navedene na našem jamstvenom listu, imamo kompetentne servisne partnere čije kontakte možete naći u jamstvenom listu. Oni su Vam na raspolaganju za sve slučajeve servisa kao što je popravak, briga oko rezervnih i potrošnih dijelova ili kupnja potrošnih materijala.

Treba imati na umu da kod ovog proizvoda sljedeći dijelovi podliježu trošenju uslijed korištenja ili prirodnom trošenju odnosno potrebni su kao potrošni materijal.

Kategorija	Primjer
Potrošni dijelovi*	ugljene četkice
Potrošni materijal/ potrošni dijelovi*	Brusne ploče, nastavci za poliranje, dodaci za poliranje
Neispravni dijelovi	

* nije obavezno u sadržaju isporuke!

U slučaju nedostataka ili grešaka molimo Vas da to prijavite na internetskoj stranici www.Einhell-Service.com. Obratite pozornost na točan opis greške i u svakom slučaju odgovorite na sljedeća pitanja:

- Je li uređaj već jednom radio ispravno ili je otpočetak neispravan?
- Jeste li uočili nešto prije pojave kvara (simptom prije kvara)?
- U čemu je, po vašem mišljenju, kvar u funkcioniranju uređaja (glavni simptom)? Opišite taj kvar.

Niebezpieczeństwo!

Podczas użytkowania urządzenia należy przestrzegać wskazówek bezpieczeństwa w celu uniknięcia zranień i uszkodzeń. Z tego względu proszę dokładnie zapoznać się z instrukcją obsługi/ wskazówkami bezpieczeństwa. Proszę zachować instrukcję i wskazówki, aby można było w każdym momencie do nich wrócić. W razie przekazania urządzenia innej osobie, proszę wręczyć jej również instrukcję obsługi/ wskazówki bezpieczeństwa. Nie odpowiadamy za wypadki i uszkodzenia zaistniałe w wyniku nieprzestrzegania niniejszej instrukcji i wskazówek bezpieczeństwa.

Objaśnienie użytych symboli (patrz rys. 10)

1. **Niebezpieczeństwo!** - Aby zmniejszyć ryzyko zranienia, należy przeczytać instrukcję obsługi.
2. **Ostrożnie! Nosić nauszники ochronne.** Hałas powoduje postępującą utratę słuchu.
3. **Ostrożnie! Nosić maskę przeciwpyłową.** Przy pracy w drewnie i innych materiałach może dochodzić do powstawania szkodliwego dla zdrowia pyłu. Nie obrabiać materiału zawierającego azbest!
4. **Ostrożnie! Nosić okulary ochronne.** W czasie pracy może dochodzić do powstawania powodujących utratę wzroku iskier, opiłek, drzazg lub odprysków.
5. Oznaczenie urządzeń elektrycznych, które posiadają podwójną izolację obudowy i tym samym spełniają warunki II klasy ochronności.
6. Wskazówka o niebezpieczeństwie: Niebezpieczeństwo obrażeń i uszkodzenia urządzenia.
7. Zawsze pracować oburącz.

1. Wskazówki bezpieczeństwa

Właściwe wskazówki bezpieczeństwa znajdują się w załączonym zeszycie!

Ostrzeżenie!

Zapoznać się z treścią wszystkich wskazówek bezpieczeństwa, instrukcji, rysunków i danych technicznych danego elektronarzędzia. Nieprzestrzeganie niżej wymienionych instrukcji może spowodować porażenie prądem, niebezpieczeństwo pożaru lub ciężkie obrażenia.

Prosimy zachować na przyszłość wszystkie wskazówki bezpieczeństwa i instrukcje.

Zabrania się używania i obsługi tego urządzenia przez dzieci! Uważać na dzieci, żeby nie bawiły się urządzeniem. Czyszczenie i konserwacja nie mogą być wykonywane przez dzieci! Zabrania się użytkowania urządzenia przez osoby o ograniczonych zdolnościach fizycznych, sensorycznych lub umysłowych lub osoby, które mają niewystarczające doświadczenie lub wiedzę, za wyjątkiem sytuacji, gdy są one nadzorowane przez odpowiedzialną za nie osobę lub zostały przez nią odpowiednio poinstruowane.

2. Opis urządzenia i zakres dostawy

2.1 Opis urządzenia (rys. 1)

1. Blokada wrzeczona
2. Uchwyt dodatkowy
3. Włącznik/wyłącznik
4. Regulacja liczby obrotów
5. Tylny uchwyt
6. Przewód zasilania
7. Talerz polerski/szlifierski
8. Wyświetlacz liczby obrotów

2.2 Zakres dostawy i rozpakowywanie urządzenia (rys. 2)

Prosimy sprawdzić na podstawie podanego zakresu dostawy czy produkt jest kompletny. Jeżeli stwierdzono brak części, prosimy zwrócić się w ciągu 5 dni roboczych od zakupu produktu do naszego centrum serwisowego lub punktu zakupu urządzenia przedstawiając dowód zakupu. Prosimy wziąć pod uwagę umieszczoną w informacjach serwisowych na końcu tej instrukcji tabelę świadczeń gwarancyjnych.

- Otworzyć opakowanie i ostrożnie wyciągnąć urządzenie.

- Zdjąć opakowanie oraz zabezpieczenia do transportu (jeśli jest).
- Sprawdzić, czy dostawa jest kompletna.
- Sprawdzić, czy urządzenie i wyposażenie dodatkowe nie zostały uszkodzone w transporcie.
- W razie możliwości zachować opakowanie, aż do upływu czasu gwarancji.

Niebezpieczeństwo!

Urządzenie i opakowanie nie są zabawkami!

Dzieci nie mogą bawić się częściami z tworzywa sztucznego, folią i małymi elementami!

Niebezpieczeństwo połknięcia i uduszenia się!

Zakres dostawy

2. Uchwyt dodatkowy
 7. Talerz polerski/szlifierski
 10. Polerko-szlifierka
 11. Nakładka piankowa
 12. Nakładka syntetyczna do polerowania
 13. Nakładka szlifierska K = 60
 14. Nakładka szlifierska K = 80
 15. Nakładka szlifierska K = 120
 16. Klucz sześciokątny 8 mm
 17. Śruba z gniazdem sześciokątnym M 10 x 20 mm (2 szt.)
- Instrukcją oryginalną
 - Wskazówką bezpieczeństwa

3. Użycie zgodne z przeznaczeniem

Urządzenie przeznaczone jest do polerowania pokrytych farbą powierzchni oraz do szlifowania drewna, tworzywa sztucznego oraz podobnych materiałów- pod warunkiem użycia odpowiedniego papieru ściernego. Papier ścierny dostarczony z urządzeniem jest przeznaczony do szlifowania drewna.

Urządzenie używać tylko zgodnie z jego przeznaczeniem. Każde użycie, odbiegające od opisanego w niniejszej instrukcji jest niezgodne z przeznaczeniem urządzenia. Za powstałe w wyniku niewłaściwego użytkownika szkody lub zranienia odpowiedzialność ponosi użytkownik/ właściciel, a nie producent.

Zastosowanie niezgodne z przeznaczeniem

Wszelkie zastosowanie urządzenia, które nie zostało wymienione w rozdziale „Zastosowanie zgodne z przeznaczeniem“, uznawane jest jako

zastosowanie niezgodne z przeznaczeniem.

Zabrania się wykorzystywać urządzenie do następujących celów:

- Obróbka ścian w konstrukcji lekkiej (ścian wykonanych w systemie suchej zabudowy) oraz innych powierzchni zawierających gips, cement, piankę, włókna mineralne i krzemian.
- Obróbka metali, przy której może dojść do powstania metalowego pyłu.
- obróbka powłok zawierających otów, obróbka gatunków drewna i metali, przy której mogłoby dojść do emisji szkodliwych lub trujących pyłów
- ostrzenie, grawerowanie przy użyciu odpowiednich nasadek
- obróbka materiałów zawierających azbest
- stosowanie urządzenia w obszarach, w których istnieje niebezpieczeństwo wybuchu
- szlifowanie wilgotnych ścian

Proszę pamiętać o tym, że nasze urządzenie nie jest przeznaczone do zastosowania zawodowego, rzemieślniczego lub przemysłowego. Umowa gwarancyjna nie obowiązuje, gdy urządzenie było stosowane w zakładach rzemieślniczych, przemysłowych lub do podobnych działalności.

Pozostałe zagrożenia

Także w czasie użycia zgodnego z przeznaczeniem, urządzenie stwarza zawsze jakieś ryzyko, którego nie można całkowicie wykluczyć. Ze względu na rodzaj i konstrukcję urządzenia mogą powstawać następujące potencjalne zagrożenia:

- Kontakt z nieosłoniętą tarczą (rana cięta)
- Chwytnie za tarczę, która się jeszcze obraca (rana cięta)
- Wyrzucenie części tarczy (rana cięta lub uderzenie)
- Wyrzucenie części obrabianego materiału (rana cięta lub uderzenie)
- Zagrożenie pożarem spowodowane przez iskry
- Uszkodzenie słuchu, przy braku przepiślowych nauszników ochronnych (utrata słuchu)
- Wdychanie pyłu powstałego w wyniku szlifowania materiału lub z tarczy
- Porażenie prądem elektrycznym, przy dotknięciu niezaizolowanych części elektrycznych

W wyniku nieprzestrzegania dostarczonej z urządzeniem instrukcji obsługi, z powodu użycia niezgodnego z przeznaczeniem, mogą powstać inne zagrożenia.

4. Dane techniczne

Napięcie znamionowe..... 220-240 V ~ 50/60 Hz
 Moc..... 1100 W
 Liczba obrotów n: 500-3500 obr./min
 Talerz polerski..... 150 mm
 Gwint mocowania..... M 14
 Klasa ochrony: II/□
 Waga: 2,6 kg

Niebezpieczeństwo!

Hałas i wibracje

Hałas i wibracje zostały zmierzone zgodnie z normą EN 62841.

Poziom ciśnienia akustycznego L_{pA} 92,3 dB(A)
 Odchylenie K_{pA} 3 dB
 Poziom mocy akustycznej L_{WA} 100,3 dB(A)
 Odchylenie K_{WA} 3 dB

Nosić naszniki ochronne.

Oddziaływanie hałasu może spowodować utratę słuchu.

Wartości całkowite drgań (suma wektorowa 3 kierunków) mierzone są zgodnie z normą EN 62841.

Tryb pracy: Szlifowanie płytą szlifierską

Wartość emisji drgań $a_{h,DS} \leq 2,5 \text{ m/s}^2$
 Odchylenie $K = 1,5 \text{ m/s}^2$

Tryb pracy: Polerowanie

Wartość emisji drgań $a_{h,P} \leq 2,5 \text{ m/s}^2$
 Odchylenie $K = 1,5 \text{ m/s}^2$

Podane wartości emisji drgań i emisji hałasu zostały zmierzone według znormalizowanych procedur i mogą służyć jako podstawa do porównywania urządzeń elektrycznych.

Podane wartości emisji drgań i emisji hałasu mogą również być wykorzystywane do wstępnej oceny obciążeń.

Ostrzeżenie:

Faktyczne wartości emisji drgań i hałasu podczas pracy z urządzeniem mogą odbiegać od podanych wartości i zależą ona od sposobu użytkowania elektronarzędzia, w szczególności od właściwości przedmiotu, który poddawany jest obróbce.

Ograniczać powstawanie hałasu i wibracji do minimum!

- Używać wyłącznie urządzeń bez uszkodzeń.
- Regularnie czyścić urządzenie.
- Dopasować własny sposób pracy do urządzenia.
- Nie przeciążać urządzenia.
- W razie potrzeby kontrolować urządzenie.
- Nie włączać urządzenia, jeśli nie będzie używane.
- Nosić rękawice ochronne.
- Zamocować na stałe na korpusie urządzenia uchwyty i ewentualnie opcjonalne uchwyty antywibracyjne.

Ograniczyć czas pracy!

Należy uwzględnić wszystkie etapy cyklu pracy, w tym również np. czas, w którym elektronarzędzie pozostaje wyłączone oraz czas, w którym pracuje ono bez obciążenia.

5. Przed uruchomieniem

Przed podłączeniem urządzenia należy się upewnić, że dane na tabliczce znamionowej urządzenia są zgodne z danymi zasilania.

Ostrzeżenie!

Przed rozpoczęciem ustawień na urządzeniu zawsze wyciągać wtyczkę z gniazdka.

Montaż (Rys. 4 i -6)

Uwaga! Przed rozpoczęciem montażu proszę wyciągnąć wtyczkę z gniazda!

Blokadę wrzeczona wolno naciskać tylko i wyłącznie, gdy urządzenie nie jest uruchomione.

6. Obsługa

Zabezpieczyć obrabiany przedmiot. Uważać na to, aby przedmiot obrabiany zabezpieczony był przed wyrzuceniem ściskiem stolarskim lub imadłem.

6.1 Włączanie/wyłączanie urządzenia

Urządzenie wyłączane (I) wzgl. wyłączane (0) jest włącznikiem/wyłącznikiem (rys. 3/poz.3). Urządzenie startuje dopiero po uruchomieniu regulatora liczby obrotów (p. rozdz. 6.2).

Przed wyłączeniem urządzenia należy je zdjąć z obrabianej powierzchni.

6.2 Wyświetlacz regulacji liczby obrotów (rys. 3)

Za pomocą regulacji liczby obrotów można ustawić żadaną liczbę obrotów.

Po naciśnięciu przycisku „+” liczba obrotów zwiększa się.

Po naciśnięciu przycisku „-” liczba obrotów zmniejsza się.

Na wyświetlaczu ciekłokrystalicznym (8) można odczytać wybraną liczbę obrotów.

Ważne! Zanim przyłożą się urządzenie do obrabianej powierzchni należy ustawić żadaną liczbę obrotów, uruchomić urządzenie i odczekać, aż osiągnie ustawioną liczbę obrotów. W zależności od wybranej liczby obrotów zostanie ona osiągnięta po upływie kilku lub kilkunastu sekund.

6.3 Zastosowanie jako polerka

Stosować wyłącznie specjalne woski i środki polerskie odpowiednie do pracy z danym urządzeniem.

Podczas stosowania wosków i środków polerskich przestrzegać instrukcji producenta!

Bezproblemowa wymiana nakładek polerskich dzięki mocowaniu na rzepy.

UWAGA!

Aby uniknąć uszkodzeń polerowanych powierzchni, należy zawsze przestrzegać poniższych wskazówek:

- Przed polerowaniem umyć samochód i oczyścić lakier z wszelkich zanieczyszczeń.
- Zwrócić uwagę na to, aby dostarczone nakładki polerskie podczas pracy były czyste.
- Zwrócić uwagę na to, aby nakładka polerska znajdowała się zawsze dokładnie po środku talerza szlifierskiego/polerskiego.
- Przed włączeniem urządzenia sprawdzić, czy nakładki są prawidłowo zamocowane.
- Nigdy nie dotykać do obrabianej powierzchni krawędzią talerza szlifierskiego/polerskiego.
- Przy pomocy regulatora liczby obrotów (patrz rozdz. 6.2) ustawić liczbę obrotów odpowiednio do wymogów danego procesu polerowania. Optymalna prędkość robocza zależy od rodzaju obrabianego materiału i stosowanego środka polerskiego. W razie potrzeby należy wykonać próbne polerowanie, aby wybrać odpowiednie ustawienie.
- Polerka musi całkowicie przylegać do polerowanej powierzchni.
- Ponieważ części z tworzywa sztucznego mogą podczas polerowania zmienić kolor

i wygląd, należy osłonić je zaklejając je na czas polerowania.

- Polerować tylko w cieniu i nigdy nie polerować rozgrzanego lakieru.
- Zachować szczególną ostrożność podczas polerowania narożników i krawędzi. W narożnikach i na krawędziach warstwa lakieru jest najcieńsza. Aby uniknąć uszkodzeń, można te powierzchnie okleić i następnie wypolerować je ręcznie.
- Wywieranie nadmiernego nacisku powoduje gorszą pracę urządzenia i przyspiesza zużycie osprzętu. Wrażliwe powierzchnie mogą zostać uszkodzone, jeśli polerowane są np. ze zbyt wysoką liczbą obrotów lub pod zbyt dużym naciskiem.

Ważne! Zanim przyłożą się urządzenie do obrabianej powierzchni należy ustawić żadaną liczbę obrotów, uruchomić urządzenie i odczekać, aż osiągnie ustawioną liczbę obrotów. W zależności od wybranej liczby obrotów zostanie ona osiągnięta po upływie kilku lub kilkunastu sekund. W szczególności podczas pracy z nakładką piankową może przy niższej liczbie obrotów na skutek różnej struktury powierzchni (różnice w tarcu) dojść do wahań liczby obrotów. To zjawisko nie stanowi usterki w funkcjonowaniu urządzenia.

Środki polerskie należy nakładać przy użyciu nakładki piankowej (rys. 7).

- Przełożyć przewód przedłużacza przez ramię i rozpocząć obrabianie od równych, dużych powierzchni takich jak np. maska silnika, kłapa bagażnika i dach.
- Nałożyć niewielką ilość pasty polerskiej punktowo na nakładkę piankową. Kilukrotnie przycisnąć nakładkę piankową do powierzchni, która ma być polerowana. W ten sposób pasta polerska wciskana jest w piankę i jednocześnie jest aplikowana na polerowaną powierzchnię. Pozwala to zapobiec rozpryskiwaniu pasty polerskiej z nakładki piankowej podczas uruchomienia urządzenia.
- Środek polerski należy nakładać pracując z niską liczbą obrotów.
- Na raz należy obrabiać tylko niewielkie odcinki powierzchni.
- Obrabiać odcinki równomiernie, pracując na krzyż (najpierw pionowo, później poziomo).
- Następnie przystąpić do obróbki mniejszych powierzchni (np. drzwi).

Polerowanie końcowe

- Przy użyciu nakładki syntetycznej (rys. 8) usunąć warstwę środka polerskiego i zakończyć proces polerowania.
- Uwaga! Nigdy nie wywierać dużego nacisku na polerkę!

Wskazówki dotyczące pielęgnacji

- W celu uzyskania optymalnej ochrony lakieru należy polerować samochód 2 do 3 razy do roku.
- Auto myć, co najmniej, co dwa tygodnie. Unikać użycia gospodarskich środków czyszczących, gdyż mogą one uszkodzić lakier i zmyć warstwę wosku.
- Samochód myć za pomocą czystej gąbki. Myć należy w kierunku od góry do dołu.
- Codziennie należy usuwać z powierzchni lakieru owady, odchody ptaków i ślady po zwierzętach.
- Środkiem do czyszczenia szyb należy spryskiwać szmatkę a nie bezpośrednio powierzchnie szyby, aby nie zabrudzić lakieru.

6.4. Użycie w funkcji szlifierki

W celu użycia urządzenia w funkcji szlifierki proszę użyć dołączonych nasadek szlifierskich (Rys. 9)

Bezproblemowa wymiana nasadek szlifierskich dzięki zamykaniu zatrzaskowemu.

- Nałożyć nasadkę na talerz szlifierski.
- Włączyć urządzenie i rozpocząć obrabianie za pomocą umiarkowanie silnych, okrężnych, poprzecznych bądź wzdłużnych ruchów.
- Do szlifowania zgrubnego poleca się nakładkę gruboziarnistą, do dokładnego nakładkę drobnoziarnistą. Odpowiednią ziarnistość można wybrać przez próby szlifowania z daną nakładką.

7. Wymiana przewodu zasilającego

Niebezpieczeństwo!

W razie uszkodzenia przewodu zasilającego, przewód musi być wymieniony przez autoryzowany serwis lub osobę posiadającą podobne kwalifikacje, aby uniknąć niebezpieczeństwa.

8. Czyszczenie, konserwacja i zamawianie części zamiennych

Niebezpieczeństwo!

Przed rozpoczęciem jakichkolwiek prac związanych z czyszczeniem wyciągnąć wtyczkę z gniazdka.

8.1 Czyszczenie

- Urządzenia zabezpieczające, szczeliny powietrza i obudowa silnika powinny być w miarę możliwości zawsze wolne od pyłu i zanieczyszczeń. Urządzenie wycierać czystą ściereczką lub przedmuchać sprężonym powietrzem o niskim ciśnieniu.
- Zaleca się czyszczenie urządzenia bezpośrednio po każdorazowym użyciu.
- Urządzenie czyścić regularnie wilgotną ściereczką z niewielką ilością szarego mydła. Nie używać żadnych środków czyszczących ani rozpuszczalników; mogą one uszkodzić części urządzenia wykonane z tworzywa sztucznego. Należy uważać, aby do wnętrza urządzenia nie dostała się woda. Wniknięcie wody do urządzenia podwyższa ryzyko porażenia prądem.
- Nakładki polerskie myć ręcznie i pozostawić do wysuszenia. Używać w tym celu delikatnego mydła i wilgotnej ściereczki.

8.2 Szczotki węglowe

W razie nadmiernego iskrzenia proszę sprawdzić stan szczotek węglowych przez elektryka.

Niebezpieczeństwo! Wymiany szczotek węglowych dokonywać może jedynie elektryk.

8.3 Konserwacja

We wnętrzu urządzenia nie ma części wymagających konserwacji.

8.4 Zamawianie części wymiennych:

Podczas zamawiania części zamiennych należy podać następujące dane:

- Typ urządzenia
- Numer artykułu urządzenia
- Numer identyfikacyjny urządzenia
- Numer części zamiennej

Aktualne ceny artykułów i informacje znajdują się na stronie: www.Einhell-Service.com

9. Utylizacja i recykling

Sprzęt umieszczony jest w opakowaniu zapobiegającym uszkodzeniom w czasie transportu. Opakowanie jest surowcem i nadaje się do powtórnego użytku lub do recyklingu. Urządzenie oraz jego osprzęt składają się z różnych rodzajów materiałów, jak np. metal i tworzywa sztuczne. Nie wyrzucać uszkodzonych urządzeń do śmietnika! W celu odpowiedniej utylizacji należy oddać urządzenie do specjalistycznego punktu zbiórki odpadów. Informacji o specjalistycznych punktach zbiórki odpadów udziela administracja komunalna.

10. Przechowywanie

Urządzenie i wyposażenie dodatkowe przechowywać w miejscu ciemnym, suchym i wolnym od przemarzania, zabezpieczyć przed dziećmi. Optymalna temperatura przechowywania 5 do 30°C. Przechowywać urządzenie w oryginalnym opakowaniu.



Symbol przekreślonego kołowego kontenera na odpady jest symbolem selektywnego zbierania odpadów. Zużyty sprzęt: elektronarzędzia, akumulatory, osprzęt i opakowania, nie można umieszczać łącznie z innymi odpadami. Symbol ten oznacza jednocześnie, że sprzęt został wprowadzony do obrotu po dniu 13 sierpnia 2005 r. Jednocześnie informujemy, że: 1) na terenie RP istnieje system zbierania, w tym zwrotu, zużytego sprzętu – w tym punkty selektywnej zbiórki i/lub lokalne punkty zbiórki, sklepy czy inne punkty sprzedaży sprzętu. Szczegółową informację uzyskasz u swojego sprzedawcy; 2) każde gospodarstwo domowe spełnia istotną rolę w przyczynianiu się do ponownego użycia i odzysku, w tym recyklingu, zużytego sprzętu; 3) do produkcji sprzętu użyto niebezpiecznych: substancji, mieszanin oraz części składowych, które mogą powodować potencjalne, niebezpieczne skutki dla środowiska i zdrowia ludzi, dlatego też konieczne jest prawidłowe użytkowanie sprzętu oraz jego recykling.

Należy pamiętać o tym, aby przed oddaniem urządzenia do utylizacji wyjąć z niego akumulatory i elementy oświetleniowe (np. żarówkę).

Przedruk lub innego rodzaju powielanie dokumentacji wyrobów oraz dokumentów towarzyszących, nawet we fragmentach dopuszczalne jest tylko za wyraźną zgodą firmy Einhell Germany AG.

Zmiany techniczne zastrzeżone

Informacje serwisowe

Posiadamy partnerów serwisowych we wszystkich krajach wymienionych w tym certyfikacie gwarancji. Odpowiednie dane kontaktowe znajdują Państwo w tym certyfikacie gwarancji. Nasi partnerzy są do Państwa dyspozycji we wszystkich kwestiach serwisowych takich jak naprawa, zamawianie części zamiennych i zużywalnych oraz materiałów eksploatacyjnych.

Należy wziąć pod uwagę, że następujące części tego produktu podlegają normalnemu podczas eksploatacji lub naturalnemu zużyciu bądź że następujące części konieczne są jako materiały eksploatacyjne.

Kategoria	Przykład
Części zużywające się*	szczotki węglowe
Materiał eksploatacyjny/części eksploatacyjne*	Tarcze szlifierskie, nakładki polerskie, osłony polerskie
Brakujące części	

* nie zawsze wchodzi w zakres dostawy!

W przypadku stwierdzenia wad lub błędów prosimy o odpowiednie zgłoszenie na stronie internetowej www.Einhell-Service.com. Prosimy zamieścić dokładny opis błędu oraz odpowiedzieć na poniższe pytania:

- Czy urządzenie na początku działało czy też było uszkodzone od samego początku?
- Czy przed wystąpieniem usterki zwrócili Państwo uwagę na coś szczególnego (oznaki przed usterką)?
- Pod jakim względem urządzenie działa Państwa zdaniem nieprawidłowo (główny objaw)?
Prosimy o podanie opisu.

Tehlike!

Yaralanmaları ve hasarları önlemek için aletlerin kullanımında bazı iş güvenliği önlemlerinin alınması gereklidir. Bu nedenle Kullanma Talimatını / Güvenlik Uyarılarını dikkatlice okuyun. İçerdiği bilgilere her zaman ulaşabilmek için kullanma talimatını iyi bir yerde saklayın. Aleti kullanmak için başka kişilere verdiğinizde bu Kullanma Talimatını / Güvenlik Uyarılarını da birlikte verin. Firmamız, kullanma talimatına riayet etmemekten kaynaklanan iş kazaları ve hasarlardan herhangi bir sorumluluk üstlenmez.

Kullanılan sembollerin açıklanması (bkz. Şekil 10)

1. **Tehlike!** - Yaralanma riskini azaltmak için Kullanma Talimatını okuyunuz.
2. **Dikkat! Kulaklık takın.** Çalışma esnasında oluşan gürültü işitme kaybına yol açabilir.
3. **Dikkat! Toz maskesi takın.** Ahşap ve diğer malzemeler üzerinde çalışıldığında sağlığa zarar veren tozlar oluşabilir. Asbest içeren malzemelerin işlenmesi yasaktır!
4. **Dikkat! İş gözlüğü kullanın.** Çalışma esnasında oluşan kıvılcım veya aletten dışarı fırlayan kıymık, talaş ve tozlar gözlerle zarar verebilir.
5. Çift izolasyon ile korunmuş ve II nolu koruma sınıfı koşullarını yerine getiren elektrikli aletleri gösterir.
6. Tehlike notu: Yaralanma ve aletin hasar görme tehlikesi.
7. Daima makineyi iki elinizle tutarak çalışın

1. Güvenlik uyarıları

Güvenlik uyarıları ekteki kitapçıkta bulunur!
İkaz!

Bu elektrikli aletin açıklanan bütün güvenlik uyarıları, talimatlar, görseller ve teknik özelliklerini okuyun. Aşağıdaki talimatlara riayet edilmemesi durumunda elektrik çarpması, yangın ve/veya ağır yaralanmalar meydana gelebilir.
Güvenlik uyarıları ve talimatları gelecekte kullanılmak için saklayın.

Makinenin çocuklar tarafından kullanılması yasaktır. Makine ile oynamalarını önlemek için çocuklar, makineyi kullanırken gözetim altında

tutulmalıdır. Temizleme ve bakım çalışmalarının çocuklar tarafından yapılması yasaktır. Bu makine kısıtlı, fiziksel, sensörük veya zihinsel özelliklere sahip kişiler veya gerekli bilgiye sahip olmayan kişiler kullanılması yasaktır. Bu kişilerin ancak, kendi güvenlikleri için tayin edilmiş görevliler tarafından gözetim altında tutulduğunda veya bu kişiler tarafından makineyi nasıl kullanacaklarına dair bilgi verildiğinde makineyi kullanmalarının izin verilmiştir.

2. Alet açıklaması ve sevkiyatın içeriği**2.1 Alet açıklaması (Şekil 1)**

1. Mil sabitlemesi
2. İlave sap
3. Açık/Kapalı şalteri
4. Devir regülasyonu
5. Arka sap
6. Elektrik kablosu
7. Polisaj/ Zımparalama disk
8. Devir göstergesi

2.2 Teslimat kapsamı ve ambalajı açma (Şekil 2)

Satın almış olduğunuz ürünün eksik parçası olup olmadığını sevkiyatın içeriği listesi ile kontrol edin. Herhangi bir parçanın eksik olması durumunda ürünü satın aldıktan sonra en geç 5 iş günü içinde geçerli fiş veya faturayı ibraz ederek servis merkezine veya aleti satın aldığınız mağazaya başvurun. Bu konuda kullanma talimatının sonunda bulunan servis bilgilerindeki garanti hizmetleri tablosunu dikkate alınız.

- Ambalajı açın ve aleti dikkatlice ambalajın içinden çıkarın.
- Ambalaj malzemelerini ve ambalaj ve transport emniyetlerini sökün (bulunması halinde).
- Ambalaj içindeki parçaların eksik olup olmadığını kontrol edin.

- Alet ve aksesuar parçalarının transport esnasında hasar görüp görmediğini kontrol edin.
- Garanti süresi doluncaya kadar mümkün olduğunda ambalaj malzemelerini saklayın.

Tehlike!

Alet ve ambalaj malzemeleri oyuncak değildir! Çocukların plastik poşet, folyo ve küçük parçalar ile oynaması yasaktır! Çocukların küçük parçaları yutma ve poşetler nedeniyle boğulma tehlikesi vardır!

Teslimat kapsamı

2. İlave sap
 7. Polisaj / zımparalama tablası
 10. Zımparalama ve polisaj makinesi
 11. Sünger başlığı
 12. Sentetik polisaj başlığı
 13. Zımpara başlığı K = 60
 14. Zımpara başlığı K = 80
 15. Zımpara başlığı K = 120
 16. Düz anahtar 8 mm
 17. İçten altı köşeli civata anahtarı M 10 x 20 mm (2 adet)
- Orijinal Kullanma Talimatı
 - Güvenlik Uyarıları

3. Kullanım amacına uygun kullanım

Bu alet boyalı yüzeylerin parlatılmasına ve uygun zımpara kağıdı kullanılarak ahşap, plastik ve benzer malzemelerin zımparalanmasında kullanılır. Ürün ile birlikte gönderilmiş olan zımpara kağıdı ahşapları zımparalamak için uygundur.

Makine yalnızca kullanım amacına göre kullanılacaktır. Kullanım amacının dışındaki tüm kullanımlar makinenin kullanılması için uygun değildir. Bu tür kullanım amacı dışındaki kullanımlardan kaynaklanan hasar ve yaralanmalarda, yalnızca kullanıcı/işletici sorumlu olup üretici firma sorumlu tutulamaz.

Kullanım amacına aykırı kullanım

Aletin, „Kullanım amacına uygun kullanım“ başlıklı bölümde açıklanan alanlar dışındaki bütün kullanımları amacına aykırı kullanımdır.

Aletin aşağıda açıklanan kullanım amaçlı kullanılması yasaktır:

- Alçıpan duvarlar ile diğer alçı, beton, köpük, madeni elyaf ve silikat içerikli yüzeylerin işlenmesi.

- Metal tozunun oluşturduğu metal malzemeleri işleme.
- Kurşun içeren boyaların, zararlı veya zehirli tozlar oluşturan ahşap veya metal malzemelerin işlenmesi
- İlgili aparatlar ile bilemek, gravürleme işlemi yapmak
- Asbestli malzemeleri işlemek
- Patlama tehlikesi bulunan bölümlerde kullanmak
- Islak duvarlar üzerinde zımparalama uygulaması

Lütfen cihazlarımızın ticari, zanaatkarlar veya endüstriyel kullanım için uygun olmadığını ve bu kullanımlar için tasarlanmadığını dikkate alın. Aletin ticari, zanaatkarlar veya endüstriyel veya benzer kullanımlarda kullanılmasından kaynaklanan hasarlar garanti kapsamına dahil değildir.

Kalan riskler

Bu elektrikli alet yönetmeliklere ve talimatlara uygun olarak kullanılsa da daima bazı riskler halen mevcut kalır. Elektrikli aletin yapı türü ve modeli itibarıyla aşağıda açıklanan tehlikeler meydana gelebilir:

- Açık olan zımpara taşına temas etme (kesilme nedeniyle yaralanma)
- Daha dönmekte olan zımpara taşına müdahale etme (kesilme nedeniyle yaralanma)
- Zımpara taşı parçalarının dışarı fırlaması (kesilme veya darbe nedeniyle yaralanma)
- İşlenecek malzeme parçalarının dışarı fırlaması (kesilme veya darbe nedeniyle yaralanma)
- Oluşan kıvılcım nedeniyle yangın tehlikesi
- Öngörülen kulaklık takılmadığında işitme kaybı tehlikesi (işitme kaybı)
- İşlenen malzeme ve zımpara taşı parçalarının tenefüs edilmesi
- İzolasyonlu olmayan elektrik parçalarına temas edilmesi durumunda elektrik çarpması.

Kullanma talimatında belirtilen uyarılara riayet edilmediğinde aletin kullanım amacına aykırı kullanımı nedeniyle diğer riskler de meydana gelebilir

4. Teknik özellikler

Şebeke gerilimi: 220-240 V ~ 50/60 Hz
Güç: 1100 W
Devir: 500-3500 dev/dak
Parlatma/ Zımparalama diski Ø: 150 mm
Başlık bağlantısı: M14
Koruma sınıfı: II/□
Ağırlık: 2,6 kg

Tehlike!

Ses ve titreşim

Ses ve titreşim değerleri EN 62841 normuna göre ölçülmüştür.

Ses basınç seviyesi L_{pA} 92,3 dB(A)
Sapma K_{pA} 3 dB
Ses güç seviyesi L_{WA} 100,3 dB(A)
Sapma K_{WA} 3 dB

Kulaklık takın.

Gürültü işitme kaybına sebep olabilir.

Toplam titreşim değerleri (üç yönün vektör toplamı) EN 62841 normuna göre ölçülmüştür.

İşletim türü: Zımpara kağıdı ile zımparalama

Titreşim emisyon değeri $a_{h, DS} \leq 2,5 \text{ m/s}^2$
Sapma $K = 1,5 \text{ m/s}^2$

İşletim türü: Polisaj uygulaması

Titreşim emisyon değeri $a_{h, P} \leq 2,5 \text{ m/s}^2$
Sapma $K = 1,5 \text{ m/s}^2$

Açıklanan titreşim toplam değerleri ve gürültü emisyon değerleri standart test metoduna göre ölçülmüş olup bu değerler, diğer elektrikli aletler ile kıyaslanmasında kullanılabilir.

Açıklanan titreşim toplam değerleri ve gürültü emisyon değerleri etrafa verilecek rahatsızlığın ve etkinin geçici olarak tahmin edilmesinde de kullanılabilir.

İkaz:

Titreşim ve gürültü emisyon değerleri elektrikli aletin gerçek kullanımında, elektrikli aletin kullanım türüne ve özellikle hangi malzemenin işlenmesine bağlı olarak belirtilen değerlerden farklı olabilir.

Makineden kaynaklanan gürültü ve titreşim oluşmasını asgariye indirin!

- Sadece hasarlı ve arızalı olmayan aletler kullanın.
- Aletlerin düzenli olarak bakımını yapın ve temizleyin.
- Çalışma tarzınızı alete göre ayarlayın.
- Aletlerinize aşırı yüklenmeyin.
- Gerekliğinde arızalı aletin kontrol edilmesini sağlayın.
- Aleti kullanmadığınızda kapatın.
- İş eldiveni takın.
- Tutma saplarını ve gerektiğinde opsiyonel olarak satın alınabilen titreşim saplarını makine gövdesine monte edin.

Çalışma sürenizi sınırlayın!

İşletim periyotları ile ilgili tüm kademeler dikkate alınacaktır (örneğin elektrikli aletin kapalı kaldığı, açık olduğu fakat yük altında olmaksızın çalıştığı gibi).

5. Çalıştırmadan önce

Makineyi elektrik şebekesine bağlamadan önce makinenin tip etiketi üzerinde belirtilen değerlerin elektrik şebekesi değerleri ile aynı olup olmadığını kontrol edin.

İkaz!

Makine üzerinde ayar işlemi yapmadan önce daima fişi prizden çıkarın.

Montaj (Şekil 4-6)

Dikkat! Montaj çalışmalarına başlamadan önce elektrik kablosunu prizden çıkarın

Mil sabitleme düğmesine sadece alet durduğunda basın.

6. Kullanma

İş parçasını emniyet altına alın. İşlenecek olan iş parçasının sıkma tertibatı veya bir mengene ile kaymaya karşı emniyet altına alınması sağlayın.

6.1 Aleti açma/kapatma

Alet, Açık/Kapalı şalteri (Şekil 3 / Poz. 3) ile açılır (I) veya kapatılır (0). Fakat alet ancak devir ayar düğmesine (bkz. Bölüm 6.2) basıldıktan sonra dönmeye başlar.

Aleti kapatmadan önce polisaj uygulaması yapılacak yüzeyin üzerinden kaldırın.

6.2 Devir regülasyonu göstergesi (Şekil 3)

Devir regülasyonu düzeni ile istenilen çalışma devrini ayarlayabilirsiniz.

„+“ Butonuna bastığınızda devir ayarı yükselir.

„-“ Butonuna bastığınızda devir ayarı azalır.

Ayarlanmış olan devir değeri ekranda (8) gösterilir.

Önemli! Devir ayarını makineyi işlenecek olan yüzey üzerine oturtmadan önce ayarlayın ve makinenin ayarlanan devire gelmesini bekleyin. Ayarlanan devir değerine bağlı olarak bu hızlanma birkaç saniye sürebilir.

6.3 Parlatma makinesi olarak kullanma

Sadece makineye uyum cila ve parlatma malzemesi kullanın.

Cila ve parlatma malzemesi kullanımında üretici firmanın talimatlarına dikkat edin!

Cırt cırtlı polisaj başlıkları sayesinde değiştirme işlemi kolay gerçekleşir.

DİKKAT!

Parlatılacak iş parçası yüzeylerinde hasarların oluşmasını önlemek için aşağıda açıklanan noktalara önemle dikkat ediniz:

- Polisaj uygulamasından önce otomobilinizi yıkayın ve kirliliği bölümleri temizleyin.
- Alet ile birlikte gönderilen polisaj başlıklarının kullanım esnasında temiz olmasına dikkat edin.
- Polisaj başlığının daima daima polisaj / taşlama makinası tablasının tam ortasına bağlı olmasına dikkat edin.
- Makineyi çalıştırmadan önce başlıkların tam sıkı şekilde bağlı olup olmadığını kontrol edin.
- İşlenecek yüzeylere kesinlikle parlatma / taşlama tablasının kenarı ile bastırmayın.
- Devir ayarlaması (bkz. Madde 6.2) bulunan makine ile parlatma çalışması yaparken uygulamanız için gerekli devir değerini seçin. Optimal çalışma devri işlenecek malzeme ve kullanılan cila malzemesine bağlıdır. Gerek duyulduğunda ön denemeler yapılarak uygun devir ayarı belirlenebilir.
- Polisaj makinesi uygulama yapılacak yüzeyin tamamen üzerine temas etmelidir.
- Polisaj uygulamasında renkleri değişeceğinden ve çirkin bir görünüm alacağından plastik parçaların üzerini bantla kapatın.

- Polisaj uygulamasını sadece gölgede yapın ve kesinlikle boya kızgın ve çok sıcak olduğunda uygulama yapmayın.
- Kenar ve köşelere çok dikkatli uygulama yapın. Köşe ve kenarlar, boya katmanının en ince olduğu yerlerdir. Bu bölümlerin üzerini bantla kaplamanız ve elden uygulama yapmanız daha uygun olacaktır.
- Yüzeye aşırı yüksek basınç uyguladığınızda çalışma sonucu kötü olur ve kullanılan aksesuar daha hızlı şekilde aşınır. Hassas yüzeyler yüksek devir veya çok yüksek basınç uygulaması yapılarak çalışıldığında zarar görebilir.

Önemli! Devir ayarını makineyi işlenecek olan yüzey üzerine oturtmadan önce ayarlayın ve makinenin ayarlanan devire gelmesini bekleyin. Ayarlanan devir değerine bağlı olarak bu hızlanma birkaç saniye sürebilir. Özellikle sünger başlık ile çalışırken farklı yüzey özelliği nedeniyle (farklı sürünme) alt devir değerlerinde devir sapmalarına yol açabilir. Bu durum bir makine hatası değildir.

Cila malzemesini sürmek için sünger elemanını kullanın (Şekil 7).

- Uzatma kablosunu omzunuz üzerine koyun ve önce örneğin motor kapağı, bagaj kapağı ve tavan gibi düz ve büyük yüzeyleri işleyin.
- Sünger başlık üzerine noktasal olarak az miktarda cila malzemesi dökün. Sünger başlığı işlenecek yüzey üzerinde birçok kez hareket ettirin. Cila malzemesi sünger üzerine bastırılır ve işlenecek yüzeye aktarılır. Bu sayede makineyi çalıştırma anında sünger başlık üzerinde bulunan cila malzemesinin etrafa fıçırması önlenir.
- Cila malzemesini düşük devir ile yüzeye sürün.
- Tek seferde küçük bölümleri işleyin.
- Polisaj işleminin düzenli hareketlerle çapraz yönde gerçekleştirin (önce dikey sonra yatay yönde çalışın).
- Son olarak küçük yüzeyleri uygulamaya (örneğin kapılar başlayın).

Son kat parlatma işlemi

- Sentetik polisaj başlığı (Şekil 8) ile cila malzemesi tabakasını silin ve uygulamayı sonlandırın.
- Dikkat! Polisaj makinesini bastırmayın!

Temizlik bilgileri

- Aracınızın boyasını mükemmel şekilde korumak için yılda 2 ile 3 kez cilalamanız gerekir.
- Aracınızı en az her 2 haftada bir yıkayın.

Evde kullanılan temizleme maddelerini kullanmayın, bu maddeler boyaya zarar verir ve vaks tabakasını çıkarır.

- Aracınızı yumuşak bir sünger ile yıkayın. Üstten aşağıya doğru yıkayın.
- Boya üzerindeki sinek, kuş dışkısı ve zift lekeleri hemen temizlenecektir.
- Cam temizleme maddesinin boyalı yüzeye gelmesini önlemek için bu malzeme bezin üzerine püskürtülecektir. Direk cama püskürtmeyin.

6.4 Zımparalama makinesi olarak kullanma

Zımparalama işlemlerini uygulamak için alet ile birlikte gönderilmiş olan zımparalama takımlarını kullanın (Şekil 9).

Zımparalama takımları cırt cırtlı kilit mekanizması sayesinde kolayca değiştirilir.

- Zımparalama diskini tüm yüzeyi ile yüzeye oturtun.
- Makineyi çalıştırın ve orta kuvvetteki basınç ile iş parçasını daireler çizerek veya enine ve uzunlamasına hareket ettirerek işleyin.
- Kaba zımparalama işlemi için kaba, ince zımparalama için ince taneli zımpara kağıdının kullanılması tavsiye edilir. Yapılacak zımparalama denemeleri ile çalışma için hangi zımpara kağıdının en uygun olduğu belirlenebilir.

7. Elektrik kablosunun değiştirilmesi

Tehlike!

Bu aletin elektrik kablosu hasar gördüğünde oluşabilecek herhangi bir tehlikenin önlenmesi için kablo, üretici firma veya yetkili servis veya uzman bir personel tarafından değiştirilecektir.

8. Temizleme, Bakım ve Yedek Parça Siparişi

Tehlike!

Temizlik çalışmalarından önce elektrik kablosunu prizden çıkarın.

8.1 Temizleme

- Koruma tertibatı, havalandırma delikleri ve motor gövdesini mümkün olduğunca toz ve kirden temiz tutun. Aleti temiz bir bez ile silin veya düşük basınçlı hava ile üfleyerek temizleyin.
- Aleti kullandıktan hemen sonra temizlemenizi tavsiye ederiz.
- Aleti düzenli olarak nemli bir bezle ve sıvı sabunla temizleyin. Temizleme deterjanı veya solvent malzemesi kullanmayınız, bu malzemeler aletin plastik parçalarına zarar verebilir. Cihazın içine su girmemesine dikkat edin. Elektrikli aletin içine su girmesi elektrik çarpması riskini yükseltir.
- Parlatma başlıklarını sadece elden yıkayın ve havada kurutun. Yıkama işleminde yumuşak sabun ve nemli bez kullanın.

8.2 Kömür fırçalar

Aşırı kıvılcım oluştuğunda kömür fırçaların elektrikçi uzman personel tarafından kontrol edilmesini sağlayın.

Tehlike! Kömür fırçalar ancak elektrikçi uzman personel tarafından değiştirilmelidir.

8.3 Bakım

Cihaz içinde bakımı yapılması gereken başka bir parça yoktur.

8.4 Yedek parça siparişi:

Yedek parça siparişi yapılırken şu bilgiler verilmelidir:

- Cihaz tipi
- Cihazın ürün numarası
- Cihazın kod numarası
- İstenilen yedek parçanın yedek parça numarası

Güncel bilgiler ve fiyatlar internette www.Einhell-Service.com sayfasında açıklanmıştır.

9. Bertaraf etme ve geri kazanım

Transport hasarlarını önlemek için alet bir ambalaj içinde sevk edilir. Bu ambalaj hammaddedir ve böylece geri kazanılabilir veya geri kazanım sistemine iade edilebilir. Alet ve aksesuarları örneğin metal ve plastik gibi çeşitli malzemelerden meydana gelir. Arızalı parçaları evsel atıkların atıldığı çöpe atmayın. Alet, yönetmeliklere uygun şekilde bertaraf edilmesi için özel atık toplama merkezlerine teslim edilmelidir. Bu atık toplama merkezlerinin nerede olduğunu yerel yönetimlerden öğrenebilirsiniz.

10. Depolama

Alet ve aksesuar parçalarını karanlık, kuru ve dona karşı korunmuş ve çocukların erişemeyeceği bir yerde saklayın. Optimal depolama sıcaklığı 5 ve 30 °C arasındadır. Elektrikli aleti orijinal ambalajı içinde saklayın.

Tasfiye (İmha Etmek)



Elektrikli el aletleri, şarj edilebilir aküler, aksesuarlar ve ambalaj malzemeleri çevre dostu geri dönüşüm için ayrılmalıdır. Elektrikli el aletlerini ve aküleri/şarj edilebilir pilleri ev çöpüne atmayın!

Yalnızca AB ülkeleri için:

Atık elektrikli ve elektronik cihazlara ve bunun ulusal yasalara aktarılmasına ilişkin 2012/19/EU sayılı Direktife göre, artık kullanılmayan elektrikli el aletleri ve 2006/66/EC sayılı Direktife göre arızalı veya kullanım ömrünü tamamlamış aküler/piller ayrı ayrı toplanmalı ve çevre kurallarına uygun şekilde imha edilmelidir.

Atık elektrikli ve elektronik ekipmanlar uygun şekilde imha edilmezse potansiyel olarak tehlikeli maddelerin varlığı nedeniyle çevre ve insan sağlığı üzerinde zararlı etkileri olabilir.

Ürünlerinin dokümantasyonu ve evraklarının kısmen olsa dahi kopyalanması veya başka şekilde çoğaltılması, yalnızca Einhell Germany AG firmasının özel onayı alınmak şartıyla serbesttir.

Teknik değişiklikler olabilir

Servis Bilgileri

Garanti Belgesinde belirttiğimiz ülkelerde uzman servis partnerleri ile birlikte çalışırız, bu partnerlerin irtibat bilgileri Garanti Belgesinde açıklanmıştır. Onarım, yedek parça ve sarf malzemesi ihtiyaçlarında bu partner kuruluşlarımız sizlere memnuniyetle yardımcı olacaktır.

Bu ürünümüzde aşağıda açıklanan parçalar doğal veya kullanımdan kaynaklanan bir aşınmaya maruz kalırlar ve aşağıda açıklanan sarf malzemelerine ihtiyaç duyulur.

Kategori	Örnek
Aşınma parçaları*	taşlama kömürleri
Sarf malzemesi/ Sarf parçaları*	Zımparalama taşları, polisaj elemanları, polisaj başlıkları
Eksik parçalar	

* sevkiyatın içeriğine dahil olması zorunlu değildir!

Ayıplı mal veya eksik parça söz konusu olduğunda durumu internette www.Einhell-Service.com sayfasına bildirmenizi rica ederiz. Arıza bildiriminizde arızayı ayrıntılı olarak açıklayın ve bunun için aşağıda açıklanan soruları cevaplayın:

- Alet hiç bir kez çalıştı mı yoksa baştan beri mi arızalıydı?
- Arıza meydana gelmeden önce herhangi anormal bir durum dikkatinizi çekti mi (arıza öncesi semptomları)?
- Sizce aletin arızalı ana işlevi nedir (ana semptom)?
Bu işlevi açıklayınız.

Опасность!

При использовании устройств необходимо соблюдать определенные правила техники безопасности для того, чтобы избежать травм и предотвратить ущерб. Поэтому внимательно прочитайте настоящее руководство по эксплуатации / указания по технике безопасности полностью. Храните их в надежном месте для того, чтобы иметь необходимую информацию, когда она понадобится. Если Вы даете устройство другим для пользования, то приложите к нему это руководство по эксплуатации / указания по технике безопасности. Мы не несем никакой ответственности за травмы и ущерб, которые были получены или причинены в результате несоблюдения указаний этого руководства и указаний по технике безопасности.

Пояснение к использованным символам (см. рис. 10)

1. **Опасность!** - для уменьшения опасности получить травму прочтите руководство по эксплуатации.
2. **Осторожно! Используйте средства защиты слуха.** Воздействие шума может вызвать потерю слуха.
3. **Осторожно! Используйте респиратор.** При обработке древесины и других материалов может образоваться вредная для здоровья пыль. Запрещено обрабатывать предметы содержащие асбест!
4. **Осторожно! Используйте защитные очки.** Возникающие во время работы искры или выделяющиеся из устройства обломки, опилки и пыль могут повредить органы зрения.
5. Обозначает электрические приборы, оснащенные корпусом с двойной защитной изоляцией, и соответствующие, таким образом, классу защиты II.
6. Предупреждение об опасности: Опасность травмирования и повреждения устройства.
7. Всегда работайте двумя руками.

1. Указания по технике безопасности

Соответствующие указания по технике безопасности находятся в приложенных брошюрах!

Предупреждение!

Ознакомьтесь со всеми указаниями по технике безопасности, инструкциями, изображениями и техническими характеристиками, которые прилагаются к данному электрическому инструменту.

Неточное соблюдение указаний, содержащихся в следующей инструкции, может привести к поражению электрическим током, пожару и (или) тяжелым травмам.

Сохраняйте все указания по технике безопасности и инструкции для использования в будущем.

Запрещается использование данного устройства детьми.

Дети должны находиться под присмотром, чтобы они не играли с устройством.

Запрещается очистка и техническое обслуживание данного устройства детьми.

Запрещается использование устройства лицами с

ограниченными физическими, сенсорными или умственными

способностями, а также лицами, не обладающими

достаточными знаниями

или опытом, кроме случаев,

когда они работают

под наблюдением или

руководством отвечающего за них лица.

2. Состав устройства и состав упаковки

2.1 Состав устройства (рисунки 1)

1. Фиксатор шпинделя
2. Дополнительная рукоятка
3. Переключатель «включено-выключено»
4. Регулировка скорости вращения
5. Задняя рукоятка
6. Кабель питания
7. Тарельчатый шлифовальный и полировальный круг
8. Указатель скорости вращения

2.2 Объем поставки и распаковка (рис. 2)

Проверьте комплектность изделия на основании описанного объема поставки. При обнаружении недостатка компонентов обратитесь в наш сервисный центр или магазин, в котором Вы приобрели устройство, не позднее чем в течение 5-ти рабочих дней после приобретения изделия, предъявив действительную квитанцию о покупке. Обратите внимание на таблицу с указанием гарантийных сроков в документе с информацией о сервисном обслуживании.

- Откройте упаковку и выньте осторожно из упаковки устройство.
- Удалите упаковочный материал, а также приспособления защиты устройства при упаковывании и транспортировке (при наличии).
- Проверьте комплектность устройства.
- Проверьте устройство и принадлежности на наличие возникших при транспортировке повреждений.
- Сохраняйте упаковку по возможности до истечения срока гарантийных обязательств.

Опасность!

Устройство и упаковка не являются детскими игрушками! Запрещено детям играть с пластиковыми пакетами, пленками и мелкими деталями! Опасность заключается в том, что они могут проглотить или погнубуть от удущья!

Объем поставки

2. Дополнительная рукоятка
 7. Тарельчатый шлифовальный и полировальный круг
 10. Шлифовальная и полировальная машинка
 11. Поролоновая насадка
 12. Синтетическая полировальная насадка
 13. Шлифовальная насадка К = 60
 14. Шлифовальная насадка К = 80
 15. Шлифовальная насадка К = 120
 16. Шестигранный ключ 8 мм
 17. Винт с внутренним шестигранником М 10 x 20 мм (2 шт.)
- Оригинальное руководство по эксплуатации
 - Указания по технике безопасности

3. Использование в соответствии с назначением

Устройство предназначено для полировки лакированных поверхностей, а также для шлифования дерева, пластмассы и подобного материала с использованием соответствующей шлифовальной бумаги. Входящая в комплект поставки шлифовальная бумага предназначена для шлифовки предметов из дерева.

Разрешается использовать устройство только в соответствии с его назначением. Любое другое, отличающееся от этого использование считается не соответствующим назначению. За все возникшие в результате такого использования ущерб или травмы любого вида несет ответственность пользователь и работающий с устройством, а не его изготовитель.

Использование не по назначению

Все способы применения устройства, не указанные в главе «Использование не по назначению», считаются использованием не по назначению.

Запрещено использовать устройство в следующих целях:

- для обработки стен легкой конструкции (гипсокартонных стен) и иных поверхностей, содержащих гипс, цемент, пенопласт, минеральные волокна и силикаты.
- для обработки металлов, при работе с которыми образуется металлическая

- пыль.
- для обработки поверхностей, покрытых содержащей свинец краской, а также древесины и металла, при обработке которых появляется вредная или ядовитая пыль
- для заточки и гравировки соответствующими насадками
- для обработки асбестосодержащих материалов
- в местах, где существует опасность взрыва
- для шлифования влажных стен

Учтите, что конструкция наших устройств не предназначена для использования их в промышленной, ремесленной или индустриальной области. Мы не несем никакой ответственности по гарантийным обязательствам при использовании устройства в промышленной, ремесленной или индустриальной области, а также в подобной деятельности.

Остаточные опасности

Даже если Вы осторожно работаете с электроинструментом, то все равно всегда присутствуют остаточные опасности. В связи с конструкцией и исполнением описываемого электрического инструмента могут возникнуть следующие опасности:

- Прикосновение к незакрытому диску (порез)
- Захват рукой еще вращающегося диска (порез)
- Выброс частей диска (порезы или травмы от ударов)
- Отбрасывание частей обрабатываемого предмета (порезы или травмы от ударов)
- Опасность возникновения пожара от разлетающихся искр
- Повреждение органов слуха, если не используются предписанные средства защиты органов слуха (потеря слуха)
- Вдыхание частиц отходов шлифования от шлифуемых предметов и диска
- Удар током при прикосновении к неизолированным электрическим компонентам.

Если Вы не будете следовать приведенным в руководстве по эксплуатации указаниям, то могут в результате ненадлежащего использования возникнуть и другие остаточные опасности.

4. Технические данные

Напряжение сети: 220-240 в - 50/60 Гц
 Потребляемая мощность: 1100 ватт
 Число оборотов n: 500-3500 мин⁻¹
 Тарельчатый полировальный круг: 150 мм
 Резьба подключения: M14
 Класс защиты: II/□
 Вес: 2,6 кг

Опасность!

Шумы и вибрация

Параметры шумов и вибрации были измерены в соответствии с нормами EN 62841.

Уровень давления шума L_{pA} 92,3 дБ(A)
 Неопределенность K_{pA} 3 дБ
 Уровень мощности шума L_{WA} 100,3 дБ(A)
 Неопределенность K_{WA} 3 дБ

Используйте защиту органов слуха.

Воздействие шума может вызвать потерю слуха.

Суммарное значение величины вибрации (сумма векторов трех направлений) определено в соответствии с EN 62841.

Режим работы: шлифование шлифовальной бумагой

Эмиссионный показатель вибрации $a_{h,DS} \leq 2,5 \text{ м/сек}^2$
 Неопределенность $K = 1,5 \text{ м/сек}^2$

Режим работы: Полирование

Эмиссионный показатель вибрации $a_{h,p} \leq 2,5 \text{ м/сек}^2$
 Неопределенность $K = 1,5 \text{ м/сек}^2$

Приведенные суммарные значения вибрации и параметры эмиссии шума получены в результате применения стандартного метода испытания и могут быть использованы для сравнения одного электрического инструмента с другим.

Приведенные суммарные значения вибрации и параметры эмиссии шума могут также использоваться для предварительной оценки уровня нагрузки.

Предупреждение:

значения вибрации и уровни шума во время эксплуатации электроинструмента могут отличаться от приведенных значений в зависимости от способа использования устройства, в частности от вида обрабатываемого изделия.

Сведите образование шумов и вибрации к минимуму!

- Используйте только безукоризненно работающие устройства.
- Регулярно проводите техническое обслуживание и очистку устройства.
- При работе учитывайте особенности Вашего устройства.
- Не подвергайте устройство перегрузке.
- При необходимости дайте проверить устройство специалистам.
- Отключайте устройство, если вы его не используете.
- Используйте перчатки.
- Прочно закрепите рукоятки и при необходимости опциональные антивибрационные рукоятки на корпусе машины.

Ограничьте время работы!

При этом требуется учитывать все этапы рабочего цикла (например, время, когда электрический инструмент выключен, и время, когда он включен, но работает без нагрузки).

5. Перед вводом в эксплуатацию

Убедитесь перед подключением, что данные на типовой табличке соответствуют параметрам сети.

Предупреждение!

Всегда вынимайте штекер из розетки прежде, чем осуществлять настройки устройства.

Монтаж (рис. 4-6)

Внимание! Вытащите штекер из электросети перед монтажными работами.

Нажимайте на фиксатор шпинделя только при остановленном устройстве.

6. Обращение с устройством

Закрепите обрабатываемую деталь. Обеспечьте надежное крепление обрабатываемой детали при помощи зажимного приспособления или тисков для избегания выскальзывания.

6.1 Включение и выключение устройства

Устройство включается (I) или выключается (0) при помощи переключателя включено-выключено (рис. 3 / поз. 3). Устройство начинает, однако работать только после приведения в действие регулятора скорости вращения (смотрите раздел 6.2).

Перед выключением уберите устройство с обрабатываемой поверхности.

6.2 Индикатор регулирования числа оборотов (рис. 3)

При помощи регулятора числа оборотов Вы можете выбрать желаемое число оборотов для работы.

При помощи нажатия кнопки "+" скорость вращения повышается.

При помощи нажатия кнопки "-" скорость вращения понижается.

Выборную скорость вращения можно увидеть на дисплее (8).

Важно! Настройте скорость вращения до установки устройства на обрабатываемую поверхность и дайте шлифовальной машинке набрать заданную скорость. В зависимости от настроенной скорости вращения она будет достигнута в течение нескольких секунд.

6.3 Использование в качестве полировальной машинки

Используйте только специальные восковые и полировальные средства, подходящие для машины.

Перед использованием восковых и полировальных средств ознакомьтесь с инструкциями по применению изготовителя этих средств!

Благодаря использованию крепления липучки можно без проблем менять полировочные насадки.

ВНИМАНИЕ!

Для того, чтобы избежать повреждения поверхности полируемого предмета необходимо обязательно следовать следующим указаниям:

- Перед полировкой помойте автомобиль и не допускайте попадания на него грязи.
- Следите за тем, чтобы при использовании входящих в комплект поставки полировальных насадок на них не было загрязнений.
- Следите за тем, чтобы полировальная насадка располагалась точно по центру тарелки полирования-шлифования.
- Перед включением устройства проверьте прочность крепления насадки.
- Запрещено прикасаться к обрабатываемой поверхности краем тарелки полирования-шлифования.
- Для полирования устанавливайте требуемую скорость вращения при помощи регулятора скорости вращения (см. раздел 6.3). Оптимальная рабочая скорость зависит от обрабатываемого материала и используемого (полировального) средства. При необходимости ее можно определить практическим путем.
- Полировальная машинка должна полностью прилегать к полируемой поверхности.
- Удалите пластиковые детали, поскольку при полировке они могут окраситься и потерять своей внешний вид.
- Выполняйте полировку в тени. Никогда не используйте горячий лак.
- Углы и кромки следует полировать очень осторожно. На углах и кромках слой лака самый тонкий. В целях предосторожности их можно отклеить и отполировать вручную.
- Излишнее давление приводит к снижению производительности и преждевременному износу используемых принадлежностей. Чувствительные поверхности могут быть повреждены, например, в результате излишне высокой скорости вращения или давления прижима.

Важно! Настройте скорость вращения до установки устройства на обрабатываемую поверхность и дайте шлифовальной машинке набрать заданную скорость. В зависимости от настроенной скорости вращения она будет достигнута в течение нескольких секунд. При работе с использованием поролоновой

насадки могут иметь место колебания частоты вращения в нижних диапазонах из-за различных характеристик поверхности (разная сила трения). Это не является аппаратной ошибкой.

Для нанесения полировального средства используйте поролоновую насадку (рис. 7).

- Проложите удлинительный кабель через ваше плечо и обработайте сначала большие и плоские поверхности такие как, например капот двигателя, крышку багажника и крышу.
- Точечно нанесите небольшое количество политуры на поролоновую насадку. Несколько раз прижмите поролоновую насадку к полируемой поверхности. Политура впитается в поролон и распределится по полируемой поверхности. Так можно избежать разбрызгивания политуры, нанесенной на поролоновую насадку, при включении устройства.
- Наносите полировальное средство на небольшой скорости вращения.
- За один раз обрабатывайте небольшие участки.
- Обрабатывайте поверхность равномерно в перекрестном направлении (сначала по вертикали, а затем по горизонтали).
- Затем переходите к обработке меньших по размеру поверхностей (например, дверки).

Окончательная полировка

- С помощью синтетической полировальной насадки (рис. 8) удалите слой полировального средства и завершите процесс полировки.
- Внимание! Не оказывайте давления на полировочную машинку!

Советы по уходу

- Для оптимальной защиты лакового покрытия Вашу машину необходимо полировать от 2 до 3 раз в год.
- Мойте Ваш автомобиль как минимум раз в 2 недели. Избегайте использования домашних моющих средств, так как они могут повредить лаковое покрытие и удалить слой воска.
- Промойте Вашу машину чистой губкой. Мойте сверху вниз.
- Насекомые, птичий помет и пятна смолы

должны удаляться ежедневно с лакированной поверхности.

- Для того, чтобы средства для мойки стекол не попали на лакированную поверхность их необходимо распылять на мощную тряпку, а не непосредственно на поверхность стекла.

6.4 Применение в качестве шлифовальной машины

Для шлифования используйте приложенные насадки (рис. 9).

Простая замена шлифовальных насадок при помощи замка на липучке.

- Насадить тарельчатый шлифовальный круг всей поверхностью.
- Устройство включить и с умеренным давлением перемещать по обрабатываемой детали круговыми и продольными движениями.
- Рекомендуется использовать для грубого шлифования грубую, а для окончательного шлифования мелкую зернистую. При помощи попыток шлифования можно установить необходимую зернистость.

7. Замена кабеля питания электросети

Опасность!

Если будет поврежден кабель питания от электросети этого устройства, то его должен заменить изготовитель устройства, его служба сервиса или другое лицо с подобной квалификацией для того, чтобы избежать опасностей.

8. Очистка, техобслуживание и заказ запасных деталей

Опасность!

Перед всеми работами по очистке необходимо вынуть штекер из розетки электросети.

8.1 Очистка

- Содержите защитные приспособления, вентиляционные щели и корпус двигателя свободными насколько это возможно от пыли и грязи. Протрите устройство чистой ветошью или продуйте сжатым воздухом под низким давлением.
- Мы рекомендуем очищать устройство сразу после каждого использования.
- Регулярно очищайте устройство влажной ветошью с небольшим количеством жидкого мыла. Не используйте средства для очистки или растворы; они могут повредить пластмассовые части устройства. Следите за тем, чтобы вода не попала вовнутрь устройства. Попадание воды в электрическое устройство повышает опасность получения удара током.
- Полировочные насадки мыть только руками и просушивать на воздухе. Используйте для этого только мягкое мыло и влажную тряпку.

8.2 Угольные щетки

При чрезмерном образовании искр сдайте фрезу в специализированную мастерскую для проверки угольных щеток.

Опасность! Угольные щетки разрешается заменять только специалисту электрику.

8.3 Техобслуживание

Внутри устройства нет никаких деталей, нуждающихся в техническом уходе.

8.4 Заказ запасных деталей:

При заказе запасных деталей необходимо указать следующие данные;

- Тип устройства
- Номер артикула устройства
- Идентификационный номер устройства
- Номер необходимой запасной детали

Актуальные цены и информация находятся на странице www.Einhell-Service.com

9. Утилизация и вторичное использование

Устройство поставляется в упаковке для предотвращения повреждений при транспортировке. Эта упаковка является сырьем и поэтому может быть использована вновь или направлена на повторную переработку сырья. Устройство и его принадлежности изготовлены из различных материалов, например, металла и пластмасс. Не выбрасывайте дефектные устройства вместе с бытовыми отходами. Для правильной утилизации устройство необходимо сдать в подходящий пункт приема. Если Вы не знаете, где находится пункт приема, уточните это в органах коммунального управления.

10. Хранение

Храните устройство и его принадлежности в темном, сухом и неподверженном воздействию мороза, а также недоступном для детей месте. Оптимальная температура хранения находится между 5 °C и 30 °C. Храните электроинструмент в оригинальной упаковке.

Утилизация



Электроинструменты, аккумуляторные батареи, принадлежности и упаковку нужно сдавать на переработку. Запрещено утилизировать электроинструменты и аккумуляторные батареи/батарейки с бытовым мусором!

Только для стран-членов ЕС:

В соответствии с европейской директивой 2012/19/EU об отработанных электрических и электронных приборах и ее преобразованием в национальное законодательство вышедшие из употребления электроинструменты и в соответствии с европейской директивой 2006/66/EC дефектные или отслужившие свой срок аккумуляторные батареи/батарейки должны собираться отдельно и сдаваться на переработку.

При неправильной утилизации отработанные электрические и электронные приборы могут оказать вредное воздействие на окружающую среду и здоровье человека из-за возможного присутствия в них опасных веществ.

Перепечатывание или прочие виды размножения документации и сопроводительных листов продукции фирмы, полностью или частично, разрешено производить только с однозначного разрешения Einhell Germany AG.

Сохраняется право на технические изменения

Информация о сервисном обслуживании

Во всех странах, указанных в гарантийном свидетельстве, у нас имеются компетентные сервисные партнеры, контактные данные которых Вы найдете в гарантийном свидетельстве. Они всегда в Вашем распоряжении для решения любых вопросов, связанных с обслуживанием, например, для ремонта, поставки запчастей и быстроизнашивающихся деталей, а также приобретения расходных материалов.

Следует обратить внимание на то, что в этом изделии следующие детали подвержены естественному износу или износу в связи с эксплуатацией / следующие детали требуются в качестве расходных материалов.

Категория	Пример
Быстроизнашивающиеся детали*	шлифовальные щетки
Расходный материал/расходные части*	Шлифовальные круги, полировальные насадки, полировальные крышки
Недостающие компоненты	

* Не обязательно входят в объем поставки!

При обнаружении дефектов или неисправностей мы просим Вас заявить о таком случае в сети Интернет на сайте www.Einhell-Service.com. Обратите внимание на точное описание неисправности и в любом случае ответьте на следующие вопросы:

- Устройство уже работало или оно было неисправным с самого начала?
- Вам бросилось что-либо в глаза перед возникновением неисправности (признак перед неисправностью)?
- Какую неисправность имеет устройство, по Вашему мнению (основной признак)?
Опишите эту неисправность.

Опасност!

При използването на уредите трябва се спазват някои предпазни мерки, свързани с безопасността, за да се предотвратят наранявания и щети. За целта внимателно прочетете това упътване за употреба/указания за безопасност. Пазете го добре, за да разполагате с информацията по всяко време. В случай, че трябва да предадете уреда на други лица, моля, предайте им и това упътване за употреба/указания за безопасност. Ние не поемаме отговорност за злополуки или щети, които възникват вследствие на несъблюдаването на това упътване и на указанията за безопасност.

Обяснение на използваните символи (вижте фигура 10)

1. **Опасност!** - За намаляване на опасността от нараняване, прочетете инструкцията за експлоатация.
2. **Внимание! Носете предпазно средство за слуха.** Въздействието на шума може да предизвика загуба на слуха.
3. **Внимание! Носете предпазна масна против прах.** При обработка на дърво и други материали може да се появи вреден за здравето прах. Не трябва да се обработва материал, съдържащ азбест!
4. **Внимание! Носете предпазни очила.** Възникващите по време на работа искри или излизащите от уреда трески, стружки и прах могат да доведат до загуба на зрение.
5. Посочва електрически уреди, които имат двойно изолиран корпус и следователно отговарят на клас на защита II.
6. Предупреждение за опасност: Опасност от нараняване и опасност от повреда на уреда.
7. Работете винаги с двете си ръце.

1. Инструкции за безопасност

Съответните инструкции за безопасност ще намерите в приложената брошура.

Предупреждение!

Прочетете всички инструкции за безопасност, инструкции, илюстрации и технически данни, които са приложени към този електроинструмент. Пропуски при спазването на следните инструкции могат да причинят електрически удар, пожар и/или тежки наранявания.

Съхранявайте указанията и инструкциите за безопасност на сигурно място за по-нататъшна употреба.

Този уред не трябва да се използва от деца. Децата трябва да бъдат надзиравани, за да се гарантира, че не си играят с уреда. Почистване и поддръжка не следва да се извършва от деца. Уредът не трябва да се използва от лица с ограничени физически, сензорни или умствени способности или от лица с недостатъчно познания или опит, освен ако същите не се наблюдават или инструктират от отговарящо за тях лице.

2. Описание на уреда и обем на доставка**2.1 Описание на уреда (фиг. 1)**

1. Блокировка на шпиндела
2. Допълнителна дръжка
3. Прекъсвач ВКЛ./ИЗКЛ.
4. Контрол на скоростта
5. Задна дръжка
6. Захранващ кабел
7. Диск за полиране/шлифване
8. Индикация на скоростта

2.2 Комплектровка на доставката и разопаковане (фиг. 2)

Моля, проверете окомплектоваността на артикула с помощта на описания обем на доставка. При липсващи части, моля, обърнете се най-късно в рамките на 5 работни дни след покупка на артикула към нашия център за обслужване или към пункта на продажба, като представите валидна разписка за покупка респ. платежен документ. Моля, обърнете внимание за целта на гаранционната таблица в информацията относно обслужването в края на упътването.

- Отворете опаковката и внимателно извадете уреда от опаковката.
- Отстранете опаковъчния материал както и опаковъчните/и транспортни осигуровки (ако има такива).
- Проверете дали обемът на доставка е пълен.
- Проверете дали уредът и принадлежностите нямат повреди от транспортиране.
- По възможност запазете опаковката до изтичане на гаранционния срок.

Опасност!

Уредът и опаковъчният материал не са детски играчки! Деца не бива да играят с пластмасови торбички, фолио малки детайли! Съществува опасност да ги глътнат и да се задушат!

Обхват на доставката

2. Допълнителна дръжка
 7. Диск за полиране/шлифоване
 8. Машина за шлайфане и полиране
 10. Приставка за пяна
 11. Синтетична приставка за полиране
 12. Приставка за шлифоване K = 60
 13. Приставка за шлифоване K = 80
 14. Приставка за шлифоване K = 120
 15. Шестоъгълен ключ 8 mm
 16. Винт с шестостенно гнездо M 10 x 20 mm (2 бр.)
- Оригинално упътване за употреба
 - Указания за техника на безопасност

3. Употреба по предназначение

Уредът е подходящ за полиране на боядисани повърхности и за шлайфане на дърво, пластмаса и други подобни материали с помощта на подходяща шкурка. Шкурката в доставката е предназначена за шлайфане на дърво.

Машината трябва да се използва само по предназначението ѝ. Всяка по-нататъшна извън това употреба не е по предназначение. За предизвикани от това щети или наранявания от всякакъв вид отговорност носи потребителят/обслужващото лице, а не производителят.

Неправилна употреба

Всяко използване на уреда за дейност, която не е посочена в глава „Предназначение на уреда“, се счита за неправилна употреба. Уредът не трябва да се използва за следните цели:

- Обработка на леки стени (гипсокартон) и други повърхности, съдържащи гипс, цимент, пяна, минерални влакна и силикати.
- Обработка на метали, при която се образува метален прах.
- Обработка на бои на оловна основа, видове дървесина и метали, които произвеждат вредни или токсични прахове
- Заточване, гравирание със съответните приставки
- Обработка на материали, съдържащи азбест
- Използване в потенциално експлозивна атмосфера
- Шлайфане на влажни стени

Моля, имайте предвид, че нашите уреди съгласно предназначението си не са произведени за промишлена, занаятчийска или индустриална употреба. Ние не поемаме отговорност, ако уредът се използва в промишлени, занаятчийски или индустриални предприятия, както и при равностойни дейности.

Остатъчен риск

Дори ако машината се използва правилно винаги съществува известен допълнителен риск, който не може да бъде изключен.

Следните потенциални опасности могат да бъдат изведени от типа и конструкцията на машината:

- Контакт с небезопасен диск (опасност от порязване)
- Посягане към диска, който все още се върти (порязване)
- Изхвърчване на части от диска (опасност от порязване или удар, причиняващ натъртване)
- Отхвърляне на части от абразивния диск (режещо или общо нараняване).
- Опасност от пожар поради хвърчащи искри
- Увреждане на слуха, ако не се използва предписаната защита на слуха (загуба на слуха).
- Вдишване на абразивни частици от материала и диска
- токов удар при докосване на неизолирани електрически компоненти.

Ако инструкциите, съдържащи се в ръководството за потребителя, не се спазват, могат да възникнат други остатъчни рискове поради неправилна употреба.

4. Технически данни

Напрежение на мрежата .220-240 V~ 50/60 Hz
 Консумирана мощност: 1100 W
 Обороти в минута500-3500 min⁻¹
 Полиращ диск: 150 mm
 Муфа с вътрешна резба: M14
 Клас на защита: II/□
 Тегло: 2,6 кг

Опасност!

Шум и вибрация

Стойностите за шум и вибрация са получени съгласно EN 62841.

Ниво на звуково налягане L_{рА} 92,3 dB (A)
 Колебание K_{рА} 3 dB
 Ниво на звукова мощност L_{wА} 100,3 dB (A)
 Колебание K_{wА} 3 dB

Носете защита за слуха.

Влиянието на шума може да причини загуба на слуха.

Общите стойности на трептения (векторна сума на трите посоки) получени съгласно EN 62841.

Режим на работа: Шлифоване с шкурна

Стойност на емисия на трептения

$$a_{h,DS} \leq 2,5 \text{ m/c}^2$$

Колебание K = 1,5 m/c²

Режим на работа: Полиране

Стойност на емисия на трептения

$$a_{h,P} \leq 2,5 \text{ m/c}^2$$

Колебание K = 1,5 m/c²

Посочените общи стойности на вибрациите и посочените емисионни стойности на шума са измерени по стандартен процес на проверка и могат да се използват за сравняване на един електрически инструмент с друг;

Посочените общи стойности на вибрациите и посочените емисионни стойности на шума могат да се използват също и за предварителна оценка на натоварването.

Предупреждение:

Емисиите на вибрации и шум могат по време на действителното използване на електрическия инструмент да се отклоняват от зададените стойности, в зависимост от начина, по който се използва електрически инструмент, по-специално, какъв вид детайл се обработва.

Ограничете образуването на шум и вибрацията до минимум!

- Използвайте само безупречно функциониращи уреди.
- Поддържайте и почиствайте уреда редовно.
- Пригответе начина си на работа спрямо уреда.
- Не претоварвайте уреда.
- Носете уреда при необходимост за проверка.
- Изключвайте уреда, ако не се използва.
- Носете ръкавици.
- Фиксирайте здраво дръжките за хващане и ако е необходимо, антивибрационните ръкохватки към корпуса на машината.

Ограничавайте работното време!

При това трябва да се имат предвид всички работни цикли (например време, в което електрическият уред е изключен е такива, в които той е включен, но работи без натоварване).

5. Преди пускане в експлоатация

Преди свързването се убедете, че данните върху типовата табелка отговарят на данните от мрежата.

Предупреждение!

Преди да предприемете настройки на уреда винаги издърпвайте мрежовия щепсел.

Сглобяване (фиг. 4-6)

Внимание! Изключете щепсела от електрическата мрежа, преди да извършвате дейности по монтиране.

Натискайте блокировката на шпиндела само когато уредът е в покой.

6. Експлоатация на уреда

Закрепете обработвания детайл. Уверете се, че обработваният детайл е безопасен срещу приплъзване със стягащо устройство или менгеме.

6.1 Включване /Изключване

Уредът се включва (I) или изключва (0) с помощта на превключвател (прекъсвач) (фиг. 3 / позиция 3). Уредът обаче не започва да работи, не се задейства регулирането на оборотите (вж. раздел 6.3).

Отстранете уреда от обработваната повърхност, преди да го изключите.

6.2 Регулатор на оборотите (фиг. 3)

Можете да използвате регулатора на оборотите, за да зададете нужната скорост на въртене.

Натискането на бутона „+“ увеличава скоростта на въртене.

Натискането на бутона „-“ намалява скоростта на въртене.

На дисплея (8) се вижда избраната стойност на оборотите.

Важно! Настройте оборотите, преди да поставите уреда върху обработваната повърхност, и оставете уреда да се задейства и достигне зададената скорост на въртене (оборотите). В зависимост от зададените обороти, те се достигат само след няколко секунди.

6.3 Използване като полираща машина

Използвайте само специални восъчни и полиращи препарати, подходящи за употреба върху машини.

Спазвайте инструкциите на производителя при използване на восъчни и полиращи препарати!

Безпроблемна подмяна на полиращите приставки с велкро прилепване.

ВНИМАНИЕ!

За да не повредите повърхностите на полираните детайли, е необходимо да спазвате следните препоръки:

- Преди полиране измийте автомобила и го поддържайте чист от замърсявания.
- Уверете се, че доставените полиращи приставки не са замърсени, когато се използват.
- Уверете се, че приставката за полиране е винаги точно центрирана върху диска за полиране/шлифоване.
- Преди да включите уреда, проверете дали приставките са здраво фиксирани (плътно прикрепени).
- Никога не докосвайте обработваната повърхност със страничния ръб на полиращия/шлифовъчния диск.
- За полиране използвайте регулатора на оборотите (вж. раздел 6.2), за да изберете необходимата за вашите нужди скорост. Оптималната работна скорост зависи от обработвания материал и използвания (полиращ) агент. Ако е необходимо, това може да се определи чрез практически тестове.
- Полиращата машина трябва да лежи изцяло върху полиращата повърхност.
- Премахнете ако има участъци с лепенки от синтетични материали, тъй като те могат да променят цвета си по време на полирането и да загрозят полираната повърхност.
- Полирайте само на сянка и никога, когато боята е гореща.
- Полирайте много внимателно ъглите и

ръбовете. Слойт боя е най-тънък в ъглите и ръбовете. Като предпазна мярка можете да ги маскирате и да ги полирате на ръка.

- Прекомерният натиск води до лошо изпълнение на работата и преждевременно износване на използваните принадлежности. Чувствителните повърхности могат да се повредят, например ако скоростта на въртене е твърде висока или контактното налягане е твърде високо.

Важно! Задайте скоростта преди да поставите уреда върху обработваната повърхност и оставете уреда да започне да работи със зададената скорост. В зависимост от зададените обороти, те се достигат само след няколко секунди. Особено при работа с приставката за пяна могат да се появят колебания на скоростта при по-ниски обороти поради различия в свойства на повърхността (различно триене). Това не е повреда в уреда.

Използвайте приставката за пяна (фиг. 7), за да нанесете полиращия препарат.

- Поставете удължителния кабел през рамото си и започнете да работите върху плоски и големи повърхности, като капака на двигателя, капака на багажника и покрива.
- Разнесете малко количество лак на точки върху приставката от пяна. Натиснете приставката за пяна няколко пъти върху полираната повърхност. Политурата навлиза в пяната и се пренася върху полираната повърхност. Това предотвратява изпръскването на лака при включване на уреда.
- Нанесете полиращия препарат с ниска скорост.
- Обработвайте само по-малки участъци наведнъж.
- Обработете равномерно участъците равномерно в следната последователност (първо вертикално, след това хоризонтално).
- След това преминете към обработката на по-малките повърхности (напр. врати).

Заваряване на полирането

- Използвайте приставката за полиране от синтетичен материал (фиг. 8), за да отстраните слоя полиращ препарат и да завършите процеса на полиране.
- Внимание! Не упражнявайте натиск върху полиращата машина!

Полезни съвети

- Мийте автомобила си поне веднъж на 2 седмици. Не използвайте домакински почистващи препарати, тъй като те могат да повредят лаковото покритие и да отстранят восъчния слой.
- Измивайте автомобила си с чиста гъба. Работете отгоре надолу.
- Насекоми, птичи изпражнения и петна от катран трябва да се отстраняват от повърхността на боята ежедневно.
- За да не намокрите повърхността с лаково покритие с почистващ препарат за стъкло, пръскайте го върху кърпата за почистване, а не директно върху повърхността на прозореца.

6.4 Използване като шлифовъчна машина

За шлайфване, използвайте съответните приставки от доставката (фиг. 9).

Лесна смяна на приставките за шлайфване с велкро залепване.

- Поставете шлифовъчния диск с цялата му повърхност.
- Включете машината и правете кръгови или напречни и надлъжни движения върху детайла с умерен натиск.
- За грубо шлайфване се препоръчва по-груба зърнистост, а за фино шлайфване - по-фина. Най-подходящият размер на зърната може да се определи чрез тестове за шлифоване.

7. Смяна на мрежовия съединителен проводник

Опасност!

Ако мрежовият съединителен проводник на този уред се повреди, то той трябва да се смени от производителя или от неговата сервизна служба за обслужване на клиенти или от подобно квалифицирано лице, за да се избегнат излагания на опасност.

8. Почистване, поддръжка и поръчка на резервни части

Опасност!

Преди всички дейности по почистване издърпвайте щепсела.

8.1 Почистване

- По възможност поддържайте защитните устройства, вентилационните прорези и корпуса на двигателя без прах и замърсявания. Почистете уреда с чиста кърпа или го обдухайте със сгъстен въздух при ниско налягане.
- Препоръчваме Ви да почиствате уреда директно след всяка употреба.
- Почиствайте уреда редовно с влажна кърпа и малко калиев сапун. Не използвайте почистващи препарати или разтворители; те могат да разядат пластмасовите части по уреда. Внимавайте за това във вътрешността на уреда да не попадне вода. Проникването на вода в електроуреда увеличава риска от електрически удар.

8.2 Въгленови четки

При прекомерно образуване на искри въгленовите четки да се проверят от електроспециалист.

Опасност! Въгленовите четки трябва да се подменят само от електроспециалист.

8.3 Поддръжка

Във вътрешността на уреда няма други части, които изискват поддръжка.

8.4 Поръчка на резервни части:

При поръчката на резервни части трябва да се посочат следните данни:

- Тип уред
- Артикулен номер на уред
- Идентификационен номер на уред
- Номер на необходимата резервна част

Актуални цени и информация ще откриете на www.Einhell-Service.com

9. Екологосъобразно отстраняване и рециклиране

Уредът е опакован с цел предотвратяване на повреди при транспортирането. Опаковка е суровина и може да се използва отново или да се преработи. Уредът и принадлежностите му се състоят от различни материали, например метал и пластмаса. Не изхвърляйте повредените уреди заедно с битовите отпадъци. Трябва да предадете уреда в подходящ приемен пункт, където уредът ще бъде унищожен съобразно изискванията. Ако не знаете къде има приемен пункт, можете да получите информация в общината.

10. Съхранение на склад

Складирайте уреда и принадлежностите му на тъмно, сухо място, където няма опасност от замръзване и което да е недостъпно за деца. Оптималната температура на складиране е между 5 и 30 °C. Съхранявайте електрическия инструмент в оригиналната му опаковка.

Изхвърляне

Електроинструментите, акумулаторните батерии и допълнителните приспособления за тях трябва да бъдат предавани за рециклиране с цел оползотворяване на съдържашите се в тях суровини.

Не изхвърляйте електроинструменти и акумулаторни или обикновени батерии при битовите отпадъци!

Само за страни от ЕС:

Съгласно европейска директива 2012/19/ЕС относно отпадъците от електрическо и електронно оборудване и европейска директива 2006/66/ЕО относно батериите и акумулаторите и отпадъците от батерии и акумулатори, и тяхното транспониране в националното законодателство електроинструменти, които не могат да се използват повече, както и повредени или изхабени обикновени или акумулаторни батерии трябва да се събират и предават за рециклиране с цел оползотворяване на съдържашите се в тях суровини. При изхвърляне на старите електрически и електронни уреди на различни от определените за целта места те могат да окажат вредно влияние върху околната среда и човешкото здраве поради възможното наличие на опасни вещества в тях.

Препечатването или друг вид размножаване на документация и съпроводителни документи на продуктите, също така на части е допустимо само с изричното съгласие на Einhell Germany AG / ИСК ГмбХ/.

Запазено е правото за извършване на технически промени

Информация относно обслужването

Във всички държави, които са упоменати в гаранционната карта, ние разполагаме с компетентни в обслужването партньори, чиито контакти ще намерите в гаранционната карта. Същите са на Ваше разположение за всякакъв вид сервизни работи като ремонт, набавяне на резервни и износващи се части или снабдяване с консумативи.

Необходимо е да се вземе под внимание, че следните части при този продукт подлежат на естествено износване или такова вследствие на употребата им респ. следните части са необходими като консумативи.

Категория	Пример
Износващи се части*	въглени контактни вложки
Консумативни материали/консумативи*	Шлифовъчни шайби, полировъчни крайници, полировъчни капаци
Липсващи части	

* Не се включват задължително в доставения комплект!

При недостатъци или дефекти Ви молим да уведомите за случая на дефект в интернет на www.Einhell-Service.com. Моля, обърнете внимание на точното описание на дефекта и във всеки случай отговорете за целта на следните въпроси:

- Уредът работил ли е вече или дефектът се е проявил в самото начало?
- Нещо направило ли Ви е впечатление преди да се прояви дефектът (индикация за дефекта)?
- Според Вас в какво се състои дефектът на уреда (основна индикация)?
Опишете дефекта.



- D** Konformitätserklärung: Wir erklären Konformität gemäß EU-Richtlinie und Normen für Artikel
- GB** Declaration of conformity: We declare conformity in accordance with the EU directive and standards for article
- F** Déclaration de conformité : Nous déclarons la conformité conformément aux directives et normes UE pour l'article
- I** Dichiarazione di conformità: dichiariamo la conformità secondo la direttiva UE e le norme per l'articolo
- DK** Overensstemmelseserklæring: Vi atterer overensstemmelse iht. EU-direktiv samt standarder for artikel
- S** Försäkran om överensstämmelse: Vi förklarar följande överensstämmelse enl. EU-direktiv och standarder för artikeln
- CZ** Prohlášení o shodě: Prohlašujeme shodu podle směrnice EU a norem pro výrobek
- SK** Vyhlásenie o zhode: Vyhlasujeme zhodu podľa smernice EÚ a noriem pre výrobok
- NL** Conformiteitsverklaring: wij verklaren conformiteit conform EU-richtlijn en normen voor artikel
- E** Declaración de conformidad: declaramos la conformidad a tenor de la directiva y normas de la UE para el artículo
- FIN** Standardinmukaisuus todistus: Me vakuutamme, että EU-direktiivin ja standardien vaatimukset täyttyvät tuotteelle
- SLO** IZJAVA O SKLADNOSTI potrjuje sledečo skladnost s smernico EU in standardi za izdelek
- H** Konformitási nyilatkozat: Az EU-irányvonal és normák szerinti konformitást jelentjük ki a cikkhez
- RO** Declarație de conformitate: Declaram conformitate conform directivei și normelor UE pentru articolul
- GR** Δήλωση συμμόρφωσης: Δηλώνουμε συμμόρφωση σύμφωνα με Οδηγία ΕΕ και πρότυπα για τα προϊόντα
- P** Declaração de conformidade: Declaramos a conformidade de acordo com a diretiva CE e normas para o artigo
- HR** IZJAVA O SUKLADNOSTI potvrđuje sljedeću usklađenost prema smjernicama EU i normama za artikl
- BIH** IZJAVA O SUKLADNOSTI potvrđuje sljedeću usklađenost prema smjernicama EU i normama za artikl
- RS** DEKLARACIJA O USUGLAŠENOST potvrđuje sledeću usklađenost prema smernicama EZ i normama za artikal
- TR** Uygunluk Deklarasyonu: AB direktifi ve ürün standartları uyarınca uygunluğunu beyan ederiz
- RUS** Заявление о соответствии товара: Настоящим удостоверяется, что следующие продукты соответствуют директивам и нормам ЕС
- EE** Vastavusdeklaratsioon: Tõendame toote vastavust EL direktiivile ja standarditele
- LV** Atbilstības deklarācija: Mēs apliecinām atbilstību ES direktīvai un standartiem tālāk minētajām precēm
- LT** Atitikties deklaracija: deklaruojame, kad gaminy's atitinka ES direktyvą ir standartus
- PL** Deklaracja Zgodności - deklarujemy zgodność wymienionego poniziej artykułu z następującymi normami na podstawie dyrektywy EU
- BG** Декларация за съответствие: Ние декларираме съответствие на Директивите и нормите (ЕС) за изделия
- UKR** Декларація відповідності: ми заявляємо про відповідність згідно з Директивою ЄС та стандартами стосовно артикула
- MK** Izjava za soobraznost: Izjavуvаme soobraznost со регулативата и со нормите на EY за артикли
- N** Samsvarserklæring: Vi erklærer samsvar i henhold til EU-direktiv og standarder for artikkel
- IS** Samræmisýfirlýsing: Við útskúrdum samræmi við EU-reglugerð og stöðlum fyrir vörutegund

Polier- und Schleifmaschine* CC-PO 1100/150 CE (Einhell)

- 2014/29/EU
- 2005/32/EC_2009/125/EC
- (EU)2015/1188
- 2014/35/EU
- 2006/28/EC
- 2014/30/EU
- 2014/32/EU
- 2014/53/EU
- 2014/68/EU
- (EU)2016/426
- (EU)2016/425
- 2011/65/EU_(EU)2015/863
- 2006/42/EC
- Annex IV
Notified Body:
Reg. No.:
- 2000/14/EC_2005/88/EC
- Annex V
- Annex VI
Noise: measured L_{WA} = dB (A); guaranteed L_{WA} = dB (A)
P = kW; L/Q = cm
Notified Body:
- 2012/46/EU_(EU)2016/1628
Emission No.:

Standard references: EN 62841-1; EN IEC 62841-2-3; EN IEC 55014-1;
EN IEC 55014-2; EN IEC 61000-3-2; EN IEC 61000-3-3

Einhell Germany AG · Wiesenweg 22 · D-94405 Landau/Isar

Landau/Isar, den 16.07.2024

Andreas Weichselgartner/General-Manager

Jeffrey Liu/Product-Management

First CE: 24
Art.-No.: 20.932.50 I.-No.: 21014
Subject to change without notice

Archive-File/Record: NAPR028867
Documents registrar: Josef Landauer
Wiesenweg 22, D-94405 Landau/Isar

* GB Polishing and sanding machine · F Affluteuse et machine à polir · I Lucidatrice e smerigliatrice · DK/N Polere- og slibemaskine · S Poler- och slipmaskin · CZ Leštíčka a bruska · SK Leštíčka a bruska
· NL Polijst- en slijpmachine · E Lijadora y pulidora · FIN Kalliotus- ja hiomakone · SLO Polirni in brusilni stroj · H Polirozó- és csiszológép · RO Mașină de polizat și șlefuit · GR Σητρωτήρας - Λεσντήρας
· P Polidora e lixadora · HR/BIH Stroj za poliranje i brušenje · RS Mašina za poliranje i brušenje · PL Polerko- szifierka · TR Polisaj ve zımpara makinesi · RUС Полировальная и шлифовальная машина
· EE Polerimis- ja lihvimisade · LV Pulēšanas un slīpēšanas ierīce · LT Poliravimo ir šlifavimo mašina · BG Полировъчна и шлифовъчна машина · UKR Полірувально-шліфувальна машинка · MK
Машина за полирање и шљафување · NO Polerings- og slipemaskin · IS Bón- og slíptækli



Declaration of conformity

We, Einhell UK Ltd

Champions Business Park, First Floor Unit 10, Arrowe Brook Rd, Upton, Wirral CH49 0AB,
United Kingdom

declare the conformity to UK standards and legislation was assessed for:

Polishing and Sanding Machine CC-PO 1100/150 CE (Einhell)

UK legislation

- | | |
|--|--|
| <input type="checkbox"/> Simple Pressure Vessels (Safety) Regulation | <input checked="" type="checkbox"/> Electromagnetic Compatibility Regulation |
| <input type="checkbox"/> Electrical Equipment (Safety) Regulation | <input type="checkbox"/> Measuring Instruments Regulation |
| <input type="checkbox"/> Radio Equipment Regulation | <input type="checkbox"/> Pressure Equipment (Safety) Regulation |
| <input type="checkbox"/> Personal Protective Equipment Regulation | |
| <input type="checkbox"/> The Ecodesign for Energy-Related Products and Energy Information Regulation | |
| <input checked="" type="checkbox"/> The Restriction of the Use of Certain Hazardous Substances in Electrical and Electronic Equipment Regulation | |
| <input type="checkbox"/> Noise Emission in the Environment by Equipment for use Outdoors Regulation | |
| <input type="checkbox"/> Annex V | |
| <input type="checkbox"/> Annex VI | |
| Noise: measured L_{WA} = dB (A); guaranteed L_{WA} = dB (A) | |
| P = kW; L/Ø = cm | |
| UK Approved Body: | |
| <input checked="" type="checkbox"/> Supply of Machinery (Safety) Regulation | |
| <input type="checkbox"/> Annex IV | |
| UK Approved Body: | |
| UKTE Certificate No.: | |

Standards: BS EN 62841-1; BS EN IEC 62841-2-3; BS EN IEC 55014-1;
BS EN IEC 55014-2; BS EN IEC 61000-3-2; BS EN IEC 61000-3-3

Wirral, 2024.07.16

Tom Chambers, Managing Director Einhell UK Ltd.

Article Number: 20.932.50 I.-No.: 21014
Subject to change without notice

Archive-File/Record: NAPR028867
Documents registrar: Josef Landauer
Wiesenweg 22, 94405 Landau/Isar, Germany



EH 09/2024 (01)

