

# swisstone®

Hergestellt in China

**Gebrauchsanweisung BX 580 XXL**

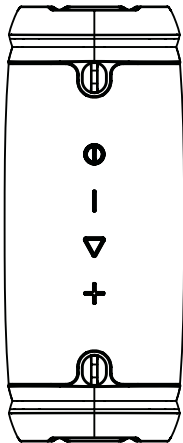

**DE**

# ÜBERSICHT

- |                                |                    |
|--------------------------------|--------------------|
| 1. EIN-/AUS-Taste              | 7. Mikrofon        |
| 2. Lauter / Nächster Titel     | 8. Reset-Taste     |
| 3. Vorheriger Titel / Leiser   | 9. USB-C-Anschluss |
| 4. Play / Pause / Moduswechsel | 10. USB-Ausgang    |
| 5. Bluetooth-Anzeige           | 11. AUX-Eingang    |
| 6. Batterieanzeige             |                    |

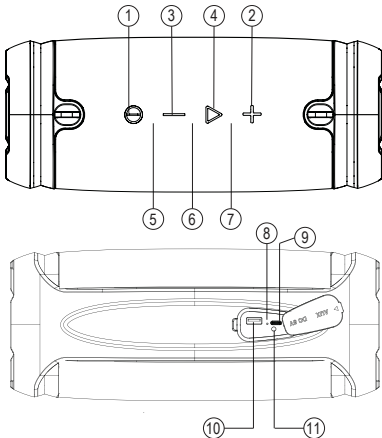

## Lieferumfang

- 1 x Lautsprecher
- 1 x AUX-Kabel
- 1 x USB-C-Kabel
- 1 x Gurt
- 1 x Benutzerhandbuch



## LADEN DES AKKUS

Laden Sie den integrierten Akku vor der ersten Nutzung vollständig auf. Schließen Sie dazu das USB-C-Kabel (im Lieferumfang enthalten) am USB-C-Anschluss ⑨ des Lautsprechers an und verbinden Sie es mit dem USB-Anschluss eines Computers oder einem USB-Ladeadapter für die Steckdose.

Akkustatus	LED-Anzeige
Akku fast leer (<10 %)	Die Anzeige blinkt rot
30 % aufgeladen	Das 1. weiße Lämpchen blinkt
30–70 % aufgeladen	Das 2. weiße Lämpchen blinkt
70–99 % aufgeladen	Das 3. weiße Lämpchen blinkt
Alle 3 Lämpchen leuchten dauerhaft	Voll aufgeladen



**Hinweis:** Wenn die Akkuleistung unter 3 % beträgt, schaltet sich der Lautsprecher automatisch ab.

## EINSCHALTEN

Einschalten	Drücken Sie die EIN-/AUS-Taste  , bis Sie einen ansteigenden Ton hören und die LED-Anzeige aufleuchtet.
Ausschalten	Drücken Sie die EIN-/AUS-Taste  , bis Sie einen abfallenden Ton hören und die LED-Anzeige erlischt.

## BLUETOOTH-VERBINDUNG



Achten Sie darauf, dass der Lautsprecher nicht weiter als zehn Meter von Ihrem Mobilgerät entfernt ist.

1. Drücken Sie die EIN-/AUS-Taste , bis Sie einen ansteigenden Ton hören und die LED-Anzeige schnell blau blinkt.
2. Rufen Sie die Bluetooth-Einstellungen Ihres Mobilgeräts auf, und suchen und wählen Sie „BX 580 XXL“ aus der Liste.
3. Nach erfolgreicher Kopplung leuchtet die LED-Anzeige  dauerhaft blau.

*Hinweis:*

- Beim Einschalten verbindet sich der BX 580 XXL automatisch wieder mit dem Mobilgerät, mit dem er zuletzt verbunden war. (Der BX 580 XXL kann maximal 8 gekoppelte Geräte speichern.)
- Um Strom zu sparen, schaltet sich der BX 580 XXL nach 10 Minuten im Kopplungsmodus automatisch ab, wenn keine Geräte gekoppelt werden.





## BLUETOOTH-VERBINDUNG TRENNEN

Zur Trennung des aktuell angeschlossenen Geräts und zum Wechsel in den neuen Bluetooth-Kopplungsmodus drücken Sie die Tasten „Lauter“  und „Leiser“  gleichzeitig, bis die LED-Anzeige schnell blau blinkt.



## TRUE WIRELESS STEREO (TWS)

Mittels TWS-Technologie können Sie zwei BX 580 XXL nutzen und diese über Bluetooth miteinander koppeln. Dieses kabellose Zweikanalsystem liefert Ihnen echten Stereo-Sound.

### Betrieb im TWS-Modus

1. Stellen Sie die beiden BX 500 XXL nah beieinander (mit höchstens 8 Meter Abstand) auf.
2. Schalten Sie die beiden BX 580 XXL durch Drücken der EIN-/AUS-Taste  ein.
3. Drücken Sie die EIN-/AUS-Taste  an einem BX 580 XXL doppelt, um diesen als MASTER-Lautsprecher (Wiedergabe über den linken Kanal) zu nutzen. Die LED-Anzeige  blinkt schnell blau und grün und die beiden BX 580 XXL werden automatisch miteinander gekoppelt (der andere BX 580 XXL wird als SLAVE genutzt und gibt dann die Musik über den rechten Kanal wieder).
4. Nach erfolgreicher Kopplung blinkt die LED-Anzeige  des MASTER-Lautsprechers langsam blau.

## Trennung der TWS-Verbindung

Zur Trennung der TWS-Verbindung drücken Sie an einem der beiden BX 580 XXL die Tasten „Lauter“  und „Leiser“  gleichzeitig, bis die LED-Anzeige schnell blau blinkt.

## AUX-EINGANG

### Externe Audioquelle

1. Schalten Sie den BX 580 XXL ein.
2. Verbinden Sie Ihr externes Audiogerät über das AUX-Kabel (3,5 mm Durchmesser) mit dem AUX-Eingang  des Lautsprechers.
3. Der AUX-Modus schaltet sich automatisch ein und die LED-Anzeige leuchtet dauerhaft grün.







## KLANGMODUS

Drücken Sie doppelt auf die Taste „Play / Pause“ , um den Klangmodus zu ändern.





- Im Outdoor-Modus blinkt die LED-Anzeige  langsam blau.
- Im Indoor-Modus leuchtet die LED-Anzeige  dauerhaft blau.

*Hinweis: Beim BX 580 XXL ist der Indoor-Modus standardmäßig eingestellt.*



## STEUERUNG DER MUSIKWIEDERGABE

Play / Pause	Drücken Sie 
Lauter	Drücken Sie 
Leiser	Drücken Sie 
Nächster Titel	Halten Sie  gedrückt
Vorheriger Titel	Halten Sie  gedrückt
Zwischen Bluetooth- und AUX-Modus wechseln	Drücken Sie 

## FREISPRECHMODUS (BLUETOOTH-VERBINDUNG)

Eingehenden Anruf annehmen	Drücken Sie 
Eingehenden Anruf abweisen	Halten Sie  gedrückt
Aktuellen Anruf beenden	Drücken Sie 
Wahlwiederholung der zuletzt gewählten Nummer	Halten Sie  gedrückt

## POWERBANK-FUNKTION

1. Entfernen Sie die Abdeckung der Anschlussbuchse.
2. Stecken Sie das USB-Kabel in den USB-Ausgang  des BX 580 XXL und laden Sie das Mobilgerät.
  - Ist der BX 580 XXL eingeschaltet, startet der Ladevorgang automatisch.
  - Ist der BX 580 XXL ausgeschaltet, drücken Sie bitte die EIN-/AUS-Taste , um den Ladevorgang zu starten.

**Hinweis:** Die Powerbank-Funktion schaltet sich bei ausgeschaltetem BX 580 XXL nach 10 Sekunden automatisch ab, wenn kein Gerät geladen wird.

Drücken Sie die EIN-/AUS-Taste , um den Ladestand des Akkus zu prüfen: Siehe Abschnitt „Laden des Akkus“ oben.

## WASSERDICHTIGKEIT (SCHUTZGRAD IPX6)

Der BX 580 XXL wurde in Bezug auf die Wasserdichtigkeit in Kategorie IPX6 eingestuft, d. h. er ist vor Regen, Verschüttungen und Wasserstrahlen geschützt, darf aber NICHT in Wasser oder andere Flüssigkeiten eingetaucht werden.

**WICHTIGER Hinweis** – Damit der BX 580 XXL für eine Verwendung in feuchten bzw. nassen Umgebungen geeignet ist, ziehen Sie alle angeschlossenen Kabel ab und achten Sie darauf, die Anschlüsse abzudecken.

## RESET DES LAUTSPRECHERS

Wenn die Funktionstasten nicht mehr funktionieren, ziehen Sie das Ladekabel ab, stecken Sie einen schmalen Stift (< 3 mm Durchmesser) in die Reset-Taste  und halten Sie diese zwei Sekunden lang gedrückt, bis die LED-Anzeige erlischt.

## FEHLERSUCHE

### Das Gerät lässt sich nicht einschalten

- Laden Sie den BX 580 XXL auf und vergewissern Sie sich, dass die Akkuleistung ausreicht.

### Es kann keine Verbindung zu einem anderen Gerät hergestellt werden

Bitte prüfen Sie, ob:

- Das Bluetooth-Gerät das A2DP-Profil unterstützt.
- Der Abstand zwischen BX 580 XXL und Gerät maximal 10 Meter beträgt.
- Sich der BX 580 XXL im Kopplungsmodus befindet und die LED-Anzeige blau und rot blinkt.

### Kein Ton

- Stellen Sie sicher, dass die Lautstärke sowohl an Ihrem Gerät als auch an Ihrem BX 580 XXL auf einem hörbaren Pegel eingestellt ist.
- Vergewissern Sie sich, dass Ihr Gerät erfolgreich mit dem BX 580 XXL gekoppelt ist und die LED-Anzeige dauerhaft blau leuchtet.

### Schlechte Klangqualität

- Stellen Sie das Gerät näher zum BX 580 XXL oder entfernen Sie mögliche Hindernisse zwischen Gerät und BX 580 XXL.

## TECHNISCHE DATEN

<b>Bluetooth-Version:</b>	4.2
<b>Bluetooth-Frequenzbereich:</b>	2402–2480 MHz
<b>Unterstützte Bluetooth-Profile:</b>	A2DP V1.2, AVRCP V1.4, HP V1.6, HSP V1.2
<b>Abstand für kabellosen Betrieb:</b>	10 m
<b>Nennleistung:</b>	50 W
<b>Gerätetreiber:</b>	31 mm, 8 $\Omega$ , 2 x 15 W 70 mm, 4 $\Omega$ , 2 x 30 W
<b>Frequenzgang:</b>	80 Hz–16 kHz
<b>Signal-Rausch-Verhältnis:</b>	$\geq 80$ dB
<b>Akku:</b>	Lithium-Ionen (8.000 mAh)
<b>Eingangsspannung/-strom (Gleichstrom):</b>	USB-C 5 V/0,5–2 A
<b>Wiedergabezeit:</b>	4–10 Stunden (abhängig von der Lautstärke und wiedergegebenen Musik)
<b>Akkuladezeit:</b>	ca. 5–6 Stunden
<b>Maße:</b>	320 x 134 x 134 mm
<b>Gewicht:</b>	2600 g $\pm$ 20 g
<b>Arbeitstemperatur:</b>	Temperatur: 0 ~ 40 °C Feuchtigkeit: 0 ~ 85 % rF
<b>Lagerungstemperatur:</b>	Temperatur: -30 ~ 60 °C Feuchtigkeit: 0 ~ 90 % rF

## SICHERHEITSHINWEISE

### **WARNUNG**

Das Gerät und das Zubehör können Kleinteile enthalten. Bewahren Sie das Gerät außerhalb der Reichweite von Kleinkindern auf. Der Netzadapter ist das Trenngerät zwischen dem Telefon und dem Stromnetz. Die Netzsteckdose muss sich in der Nähe des Geräts befinden und leicht zugänglich sein.



## EXPLOSIONSGEFÄHRDETE BEREICHE

Schalten Sie das Gerät in Bereichen mit Explosionsgefahr immer ab. Befolgen Sie alle Hinweise und Anweisungen. Eine Explosionsgefahr besteht zum Beispiel auch an Orten, an denen Sie normalerweise den Motor Ihres Fahrzeugs ausschalten müssen. In diesen Bereichen kann Funkenbildung zu Explosion oder Brand führen; es besteht Verletzungs- und Lebensgefahr. Schalten Sie das Gerät an Tankstellen und sämtlichen anderen Orten ab, an denen es Benzinpumpen und Fahrzeugwerkstätten gibt.

Halten Sie sich an die Einschränkungen für den Gebrauch von Funkgeräten an Orten, an denen Kraftstoffe gelagert sind und verkauft werden, im Bereich von Chemiewerken und von Sprengarbeiten. Bereiche mit Explosionsgefahr sind oft – aber nicht immer – eindeutig gekennzeichnet. Dies gilt auch unter Deck auf Schiffen, den Transport oder die Lagerung von Chemikalien, Fahrzeuge, die mit Flüssigtreibstoff (wie Propan oder Butan) betrieben werden, sowie Bereiche, in denen in der Luft Chemikalien oder Partikel, wie Fasern, Staub oder Metallpulver, enthalten sind.

## LITHIUM-IONEN-AKKU

Dieses Produkt enthält einen Lithium-Ionen-Akku. Bei unsachgemäßem Umgang mit dem Akku besteht Brand- und Verbrennungsgefahr.

### **WARNUNG**

Bei falschem Einsetzen des Akkus besteht Explosionsgefahr. Um Brand- und Verbrennungsgefahren zu vermeiden, darf der Akku nicht zerlegt, mechanischem Druck ausgesetzt, durchstochen, kurzgeschlossen, Temperaturen über 60 °C (140 °F) ausgesetzt oder mit Wasser und Feuer in Berührung gebracht werden. Gebrauchte Akkus müssen gemäß den vor Ort geltenden Bestimmungen sowie gemäß den Angaben in der beiliegenden Produktinformation entsorgt oder dem Recycling zugeführt werden.

## GEHÖRSCHUTZ



### **ACHTUNG**

Die Exposition gegenüber starker Geräuschbelastung kann zur Schädigung des Gehörs führen.

Eine zu hohe Lautstärkeinstellung des Geräts kann zur Ablenkung beim Fahren und zu Unfällen führen. Halten Sie das Gerät nicht in die Nähe des Ohrs, wenn der Lautsprecher eingeschaltet ist.

## FLUGMODUS

An Bord von Flugzeugen ist der Gebrauch des Geräts verboten. Schalten Sie das Gerät ab, bevor Sie an Bord gehen. Der Gebrauch drahtloser Bluetooth-Geräte in Flugzeugen kann die Flugsicherheit gefährden und die bordeigene Telekommunikation stören. Außerdem kann er gesetzlich verboten sein.

## REINIGUNG DES GERÄTS

- Reinigen Sie die Oberfläche mit einem weichen, trockenen Tuch.
- Verwenden Sie keine Sprühdosens/Sprays in der Nähe des Geräts. Verwenden Sie keine Lösungsmittel, Chemikalien oder Reinigungslösungen, die Alkohol, Ammoniak oder Schleifmittel enthalten.
- Lassen Sie keine Flüssigkeiten in Öffnungen eindringen.

## PFLEGE UND WARTUNG

Ihr Gerät ist ein technisch fortschrittliches Produkt und ist mit größter Sorgfalt zu behandeln. Fahrlässigkeit kann zum Verlust der Garantie führen.

- Schützen Sie das Gerät vor Feuchtigkeit. Regen, Schnee, Feuchtigkeit und alle Arten von Flüssigkeiten können Stoffe enthalten, die zu Korrosion der Elektronik führen. Schalten Sie das Gerät sofort ab, wenn es feucht oder nass wird.

- Verwenden Sie das Gerät nicht in einer staubigen, schmutzigen Umgebung und bewahren Sie es dort auch nicht auf. Die beweglichen Teile und die elektronischen Bauteile des Geräts können beschädigt werden.
- Bewahren Sie das Gerät nicht an warmen Orten auf. Hohe Temperaturen können die Lebensdauer von elektronischen Geräten verkürzen, die Akkus beschädigen oder zerstören und bestimmte Kunststoffe zum Schmelzen bringen.
- Bewahren Sie das Gerät nicht an kalten Orten auf. Wenn das Gerät sich wieder auf die Normaltemperatur aufwärmt, kann innerhalb des Geräts Kondensation auftreten, wodurch die elektronischen Schaltungen beschädigt werden können.
- Versuchen Sie nicht, das Gerät in anderer Weise als der hier angegebenen zu öffnen.
- Lassen Sie das Gerät nicht fallen. Stoßen oder schütteln Sie das Gerät nicht. Wenn es grob behandelt wird, können die Schaltungen und Feinmechanik brechen.
- Reigen Sie das Gerät nicht mit scharfen Mitteln.

Diese Hinweise gelten für das Gerät, den Akku und anderes Zubehör. Sollte das Gerät nicht normal funktionieren, wenden Sie sich bitte an die Stelle, wo Sie dieses Gerät gekauft haben. Bringen Sie Ihren Kaufbeleg oder eine Kopie der Rechnung mit.

## KONFORMITÄTSERKLÄRUNG

Hiermit erklärt Doro, dass das Gerät swisstone BX 580 XXL den folgenden Richtlinien entspricht: Richtlinien: 2014/53/EU und 2011/65/EU einschließlich der delegierten Richtlinie (EU) 2015/863 zur Änderung von Anhang II.

Der vollständige Text der EU-Konformitätserklärung ist unter folgender URL verfügbar:

[www.swisstone.de](http://www.swisstone.de)

## GEWÄHRLEISTUNG

Falls Sie bei der Einrichtung und/oder Verwendung Ihres Geräts Unterstützung benötigen, finden Sie die entsprechenden Kontaktinformationen auf dieser Website: [www.swisstone.de](http://www.swisstone.de). Wenn Sie innerhalb von 24 Monaten nach Erwerb Fertigungs- bzw. Materialfehler feststellen, setzen Sie sich bitte mit dem Händler in Verbindung. Die Gewährleistung gilt nicht für Schäden durch unsachgemäße Behandlung oder durch Nichtbeachtung der in dieser Bedienungsanleitung enthaltenen Informationen sowie nicht für Störungen, die durch den Händler oder Benutzer entstanden sind (z. B. bei Installation, Software-Downloads usw.) und nicht bei Totalverlust des Geräts. Des Weiteren gilt die Gewährleistung nicht für Schäden durch Eindringen von Flüssigkeiten, mangelnde Wartung, unsachgemäße Bedienung oder andere durch den Benutzer verursachte Umstände. Sie gilt ferner nicht bei Ausfällen, die durch Gewitter oder andere Spannungsschwankungen verursacht wurden. In diesen Fällen behält sich der Hersteller das Recht vor, die Kosten für Ersatz oder Reparatur dem Kunden in Rechnung zu stellen. Für Verschleißteile wie Akku oder Gehäuse gilt eine beschränkte Gewährleistung von 6 Monaten. Bedienungsanleitungen und ggf. mitgelieferte Software sind von dieser Gewährleistung ausgenommen. Weitere bzw. andere Ansprüche in Verbindung mit evtl. Gewährleistungsansprüchen des Herstellers sind ausgeschlossen. Somit besteht kein Gewährleistungs- bzw. Haftungsanspruch für Geschäftsunterbrechungen, Gewinn- und/oder Datenverluste sowie für zusätzlich vom Benutzer installierte Software und/oder andere Informationen. Der Kaufbeleg mit Kaufdatum ist der Gewährleistungsnachweis.

Bluetooth® und das Bluetooth®-Logo sind eingetragene Warenzeichen der Bluetooth SIG, Inc.

© IVS GmbH 2019 • All rights reserved  
German



QSG\_Swisstone\_BX\_580\_XXL\_de\_v30