



Haarschneidemaschine
Hair Clipper
Clipper do włosów
Haarclipper
Tondeuse à cheveux
Cortadora de cabello

Bedienungsanleitung Haarschneidemaschine



Netzspannung: 220-240V~ 50/60Hz

Leistung: 3 W



**Lesen Sie die Bedienungsanleitung sorgfältig durch und
bewahren Sie sie auf.**

Bedienungsanleitung

Vielen Dank, dass Sie sich für unser Produkt entschieden haben. Wir wünschen Ihnen viel Freude mit dem Gerät.

Symbole in dieser Bedienungsanleitung

Wichtige Hinweise für Ihre Sicherheit sind besonders gekennzeichnet. Beachten Sie diese Hinweise unbedingt, um Unfälle und Schäden am Gerät zu vermeiden:



WARNUNG:

Warnt vor Gefahren für Ihre Gesundheit und zeigt mögliche Verletzungsrisiken auf.



ACHTUNG:

Weist auf mögliche Gefährdungen für das Gerät oder andere Gegenstände hin.



HINWEIS:

Hebt Tipps und Informationen für Sie hervor.

Sicherheitshinweise

Allgemeine Sicherheitshinweise

Lesen Sie vor Inbetriebnahme dieses Gerätes die Bedienungsanleitung sehr sorgfältig durch und bewahren Sie diese inkl. Und halten Sie die Bedienungsanleitung für zukünftige Referenz. Falls Sie das Gerät an Dritte weitergeben, geben Sie auch die Bedienungsanleitung mit.

- Benutzen Sie das Gerät ausschließlich für den privaten und den dafür vorgesehenen Zweck. Dieses Gerät ist nicht für den gewerblichen Gebrauch bestimmt.
- Das Netzteil ist nur zur Benutzung in trockenen Räumen

geeignet.

- Überprüfen Sie, ob Ausgangsstrom, -spannung und die Polarität des Netzteils mit den Angaben auf dem angeschlossenen Gerät übereinstimmen!
- Berühren Sie das angeschlossene Netzteil nicht mit feuchten Händen!
- Schalten Sie das Gerät aus, wenn Sie es nicht benutzen, Zubehörteile anbringen, zur Reinigung oder bei Störung.
- Das Gerät und das Netzkabel müssen regelmäßig auf Zeichen von Beschädigungen untersucht werden. Wird eine Beschädigung festgestellt, darf das Gerät nicht mehr benutzt werden.
- Reparieren Sie das Gerät nicht selbst, sondern suchen Sie einen autorisierten Fachmann auf. Um Gefährdungen zu vermeiden, ein defektes Netzkabel nur vom Hersteller, unserem Kundendienst oder einer ähnlich qualifizierten Person durch ein gleichwertiges Kabel ersetzen lassen.
- Verwenden Sie nur Original-Zubehör.
- Beachten Sie die nachfolgenden „Speziellen Sicherheitshinweise“.

Kinder und gebrechliche Personen

- Zur Sicherheit Ihrer Kinder lassen Sie keine Verpackungsteile (Plastikbeutel, Karton, Styropor, etc.) erreichbar liegen.



WARNUNG!

Lassen Sie kleine Kinder nicht mit Folie spielen. Es besteht Erstickungsgefahr!

- Dieses Gerät kann von Kindern ab acht Jahren und älter sowie von Personen mit eingeschränkten physischen, sensorischen oder mentalen Fähigkeiten bzw. Mangel an Erfahrung und Kenntnissen verwendet werden, sofern sie zuvor in der sicheren Benutzung des Geräts unterwiesen

worden sind und die einhergehenden Gefahren verstehen.

- Kinder dürfen mit dem Gerät nicht spielen.
- Reinigungs und Instandhaltungsmaßnahmen dürfen nur von Kindern über 8 Jahren und unter Aufsicht durchgeführt werden.
- Gerät und Kabel dürfen nicht in die Hände von Kindern unter 8 Jahren gelangen.

Haar- / Bartschneidemaschine

Spezielle Sicherheitshinweise für dieses Gerät



WARNUNG VOR ELEKTRISCHEM SCHLAG!

Verwenden Sie das Gerät nicht in der Nähe von Wasser, wenn das Netzteil angeschlossen ist (z.B. Badewannen, Waschbecken oder anderen mit Wasser gefüllten Gefäßen).

- Benutzen Sie den Haar-/Bartschneider nie mit feuchten Händen.
- Schneiden Sie mit diesem Gerät nur trockene Haare.
- Benutzen Sie das Gerät nur zum Schneiden von Haupt- bzw. Barthaaren.
- Drücken Sie den Klingenkopf nicht zu fest auf die Haut. Verletzungsgefahr.
- Laden Sie das Gerät an einem kühlen, trockenen Ort auf.
- Benutzen Sie keinesfalls ein anderes als das mitgelieferte Netzteil.

Übersicht der Bedienelemente

1. Schnittlängenkamm
2. Ausdünnfunktion
3. Schnittlängenverstellung
4. Kontrollleuchte
5. Ladebuchse
6. Ein-/Auschalter
7. Klingenkopf

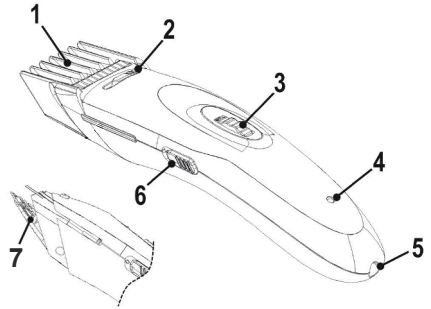

Lieferumfang (Abb. A)

- 1 Öl
- 1 Ladeadapter
- 1 Schnittlängenkamm
- 1 Lange Bürste
- 1 Pinsel



Tabelle Schnittstufe zu Schnittlänge

Schnittstufe	Schnittlänge
1=	ca. 1 mm
2=	ca. 2 mm
3=	ca. 3 mm
4=	ca. 4 mm
.	
.	
.	
24=	ca. 24 mm

Aufladen des Gerätes

- Schalten Sie das Gerät aus. Am Schalter (6) ist die „OFF“ sichtbar.
- Verbinden Sie den Netzteilstecker mit einer der nachfolgend

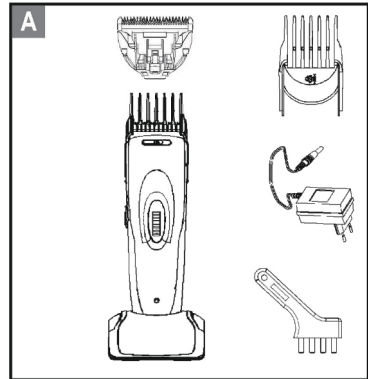
genannten Anschlussbuchsen.

- Direkt am unteren Ende des Gerätes befindet sich eine Anschlussbuchse (5).
- Oder Sie stellen das Gerät in die Lade- / Aufstellstation. Deren Anschlussbuchse befindet sich auf der Rückseite.
- Schließen Sie das Netzteil an eine Steckdose 230 V/50 Hz an.
- Während des Ladevorgangs leuchtet die Kontrollleuchte rot.

HINWEIS:

Die Leuchte gibt keinen Hinweis zum Ladezustand des Akkus.

- Laden Sie das Gerät vor der ersten Benutzung 6-8 Stunden auf.

HINWEIS:

- Beenden Sie alle weiteren Ladungen nach spätestens 8 Stunden.
- Ist der Akku entleert, ist ein Netzbetrieb möglich. Schließen Sie dazu das Netzteil direkt am Haarschneider an.



ACHTUNG:

Ziehen Sie nach 6-8 Stunden Ladezeit immer den Stecker aus der Steckdose.

HINWEIS ZUR AKKU-LEBENSDAUER

Sie verlängern die Lebensdauer des Akkus, wenn Sie Folgendes beachten:

- Warten Sie mit dem Laden, bis der Akku nahezu leer ist.
- Lassen Sie das Gerät nicht länger als 8 Stunden am Ladegerät angeschlossen.
- Laden Sie das Gerät nur bei einer Umgebungstemperatur zwischen 0° und + 40°C.

Schnittlänge einstellen

1. Setzen Sie den Schnittlängenkamm auf.

2. Sie können die gewünschte Schneid-Länge (1-24 mm) durch Drehen des Rades (3) einstellen.

Haare / Bart schneiden

- Wählen Sie eine Schnittlänge.
- Schalten Sie das Gerät ein. Am Schalter (6) ist die „I“ sichtbar und die Kontrolllampe leuchtet grün.

HINWEIS:

Beginnen Sie mit der längsten Schnittstufe und kürzen Sie Ihr Haupt-/Barthaar stufenweise auf die gewünschte Länge.

Konturen schneiden und Nacken ausrasieren

- Der Scherkopf ermöglicht ein exaktes Nachziehen der Bartkonturen auch an schwer zugänglichen Stellen sowie das saubere Ausrasieren des Haaransatzes im Nackenbereich.
- Schalten Sie das Gerät am Schalter (6) aus.
- Entfernen Sie den Schnittlängenkamm (1) und schalten Sie das Gerät dann wieder ein.

Ausdünnfunktion

- Schieben Sie den Riegel (2) in Richtung „CUT“. Das Scherblatt wird teilweise abgedeckt.
- Nur die vordersten Haare, die an das Scherblatt kommen, werden geschnitten.
- Schieben Sie den Riegel in Richtung „ON“, um die Funktion abzuschalten.

Betrieb beenden

- Schalten Sie das Gerät aus. Am Schalter (6) ist die „OFF“ sichtbar.

Wartung und Pflege

- Regelmäßige Reinigung und Pflege garantieren optimale Ergebnisse und lange Lebensdauer.
- Schalten Sie das Gerät aus und ziehen Sie ggf. den Netzstecker



WARNUNG:

- Das Gerät auf keinen Fall zum Reinigen in Wasser tauchen.



ACHTUNG:

- Benutzen Sie keine Drahtbürste oder andere scheuernde Gegenstände.
 - Benutzen Sie keine scharfen oder scheuernden Reinigungsmittel.
-
- Entfernen Sie die Haarreste nach jedem Gebrauch mit der Reinigungsbürste.
 - Ziehen Sie dafür den Schnittlängenkamm (1) ab.

Klingenkopf entfernen/anbringen

Der Klingenkopf ist im Gehäuse eingerastet.

1. Schieben Sie den Riegel (2) in Richtung „THIN“.
2. Drücken Sie mit beiden Daumen die Scherfläche nach hinten, um die Rastung zu lösen.
3. Tragen Sie regelmäßig 1 – 2 Tropfen säurefreies Öl auf den Scherkopf.
4. Nach der Reinigung setzen Sie den Klingenkopf erst unten an und rasten ihn dann an der Scherfläche ein.
5. Die Außenseite des Gerätes reinigen Sie nach Bedarf mit einem leicht feuchten Tuch.
6. Setzen Sie den Schnittlängenkamm wieder auf.

TECHNISCHE DATEN

Betriebsspannung : 220-240V ~ 50/60Hz
Leistung: 3W



Entsorgung



Dieses Symbol auf dem Produkt zeigt an, dass Ihr Elektro- oder Elektronik-Altgerät von Haushaltsabfällen getrennt entsorgt werden muss.

Die WEEE-Richtlinie (von engl.: Waste of Electrical and Electronic Equipment; deutsch: Elektro- und Elektronikgeräte-Abfall) (2012/19/EU) wurde etabliert, um Produkte unter Verwendung der bestmöglichen Recyclingtechniken wiederzuverwerten, um die Auswirkungen auf die Umwelt zu minimieren, gefährliche Substanzen zu behandeln und weitere Deponien zu vermeiden. Wenden Sie sich für weitere Informationen über die korrekte Entsorgung von Elektro- und Elektronikgeräte-Abfall bitte an Ihre örtlichen Behörden.

Instruction Manual

Hair Clipper



Operating voltage: 220-240 V ~ 50/60Hz

Power consumption: 3 W



Read these instructions carefully and keep them in a safe place.

User manual

Thank you for choosing our product. We hope you will enjoy using the appliance.

Symbols in these Instructions for Use

Important information for your safety is specially marked. It is essential to comply with these instructions in order to avoid accidents and prevent damage to the machine:



WARNING:

This warns you of dangers to your health and indicates possible injury risks.



CAUTION:

This refers to possible hazards to the machine or other objects



NOTE:

This highlights tips and information.

Safety instructions

General Safety Instructions

Read the operating instructions carefully before putting the appliance into operation and keep the instructions for future reference. If you give this device to other people, please also pass on the operating instructions.

- Use the device for private and its intended purpose only. The device is not intended for commercial use.
- The power adaptor is only intended for use in dry environment.
- Ensure that the output voltage, currency and polarity of the power adaptor correspond to the nameplate specifications!
- Do not touch the power adaptor with wet hands!
- Disconnect from mains power supply if not in use, when attaching accessories, during cleaning and when

malfunctioning.

- Regularly check the device and cable for signs of damage. Do not continue to operate the device in case of damage.
- Do not repair the device by yourself. Please contact authorized personnel. In order to avoid hazards, a damaged mains cable must be replaced with an equivalent cable by the manufacturer, our customer service or any other qualified specialist.
- Do only use original parts.
- Please observe the following “Special safety instructions”.

Children and disabled persons

- For the safety of your children, keep any packing parts (plastic bags, cartilage, Styrofoam etc.) out of their reach.



WARNING!

Don't let small children play with foils for danger of suffocation!

- This appliance can be used by children aged from 8 years and above and persons with reduced physical, sensory or mental capabilities or lack of experience and knowledge if they have been given supervision or instruction concerning use of the appliance in a safe way and understand the hazards involved.
- Children shall not play with the appliance.
- Cleaning and user maintenance shall not be made by children unless they are older than 8 years and supervised.
- Keep the appliance and its cord out of reach of children less than 8 years.

Hair and beard clippers

Special safety instructions for this appliance



RISK OF ELECTRIC SHOCK!

Do not use this unit in close proximity to water if the power

adaptor is connected (e.g. bath tub, wash basin or other containers filled with water).

- Do not operate the hair and beard clippers with wet hands.
- Only cut dry hair with this unit.
- Only use this unit to cut head hair and beard.
- Do not press the clipper head too firmly onto the skin.
Danger of injury.
- Charge the unit in a cool and dry location.
- Only use the supplied power adaptor.

Location of Controls

1. Attachment comb
2. Thinning function
3. Cutting length adjustment
4. Indicator light
5. Charger socket
6. On/Off switch
7. Clipper head

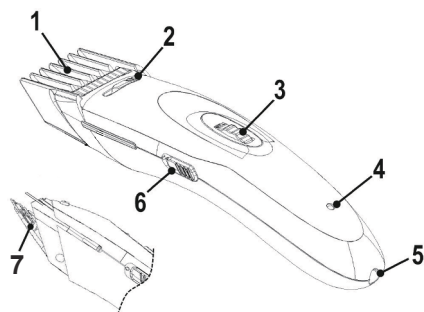

Accessories (Fig. A)

- 1 Oil
- 1 Charging adaptor
- 1 Cutting length comb
- 1 Long brush
- 1 Cleaning brush

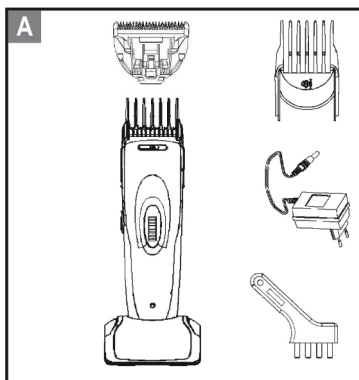

Table: Cutting step versus cutting length

Cutting step	Cutting length
1=	approx. 1 mm
2=	approx. 2 mm
3=	approx. 3 mm

4= approx. 4 mm

•
•
•

24= approx. 24 mm

Charging the Unit

- Turn the unit off. “OFF” can be seen on the switch (6).
- Connect the power adaptor connector with one of the following jacks.
- The socket directly at the bottom end of the unit (5).
- Alternatively place the unit in the charging station. The socket is at the rear.
- Plug the power adaptor into a 230 V/50 Hz wall outlet.
- The indicator light remains red during the charging process.

NOTE:

The charge indicator does not indicate the state of charge of the rechargeable battery.

- Charge the unit before first use for 6-8 hours.

NOTE:

- After initial use, do not charge the battery for longer than 8 hours at one time.
- If the battery is empty, the appliance can be operated from the mains. To do so, connect the adapter directly to the clipper.



CAUTION:

After 6-8 hours always disconnect from mains power supply.

i NOTE LIFETIME RECHARGEABLE BATTERY

You can extend the lifetime of the rechargeable battery by following these steps:

- Only charge after the battery is nearly exhausted.
- Do not charge for more than 8 hours.
- Charge the unit at temperatures between 0° and + 40°C.

Adjust Cutting Length

1. Attach the cutting length comb.
2. You can set the desired cutting length (1-24 mm) by turning the wheel (3).

Cut Hair / Beard

- Select the cutting length.
- Switch the appliance on. “I” can be seen on the switch (6) and the indicator lamp lights up green.

i NOTE:

Start with the longest setting and cut your hair / beard in steps to the desired length.

Outlining and Shaving the Neck

- The clipper head allows precise outlining the shape of the beard, even in difficult to reach places as well as a clean shaving of the hairline at the neck.
- Turn the hair clipper off with the switch (6).
- Remove the cutting length comb (1) and turn the hair clipper on again.

Thinning function

- Slide the button (2) towards “CUT”. The blade is partly

covered.

- Only the hairs which meet the blade first are cut.
- Slide the button towards “ON” to turn off the function.

Finish Operation

- Switch off the appliance. “OFF” can be seen on the switch (6).

Cleaning and Maintenance

- Regular cleaning and maintenance ensures optimum results and long lifetime.
- Turn the unit off and disconnect from mains power supply, if necessary.



WARNING:

- Do not submerge the unit in water.



CAUTION:

- Do not use a wire brush or other abrasives.
- Do not use sharp or abrasive cleaning agents.
- Use the cleaning brush to remove remaining hair after use.
- Remove the attachment comb (1).

Attach/Remove Clipper Head

The clipper head is locked to the casing.

1. Slide the button (2) towards “THIN”.
2. Push back the clipper head with both thumbs to open the catch.
3. Regularly apply 1 - 2 drops acid-free oil to the clipper head.
4. Replace the clipper head after cleaning first at the bottom and then at the cutting area.
5. Clean the casing with a slightly damp cloth, if necessary.
6. Replace the attachment comb.

Technical data

Operating voltage : 220-240V ~ 50/60Hz

Power : 3W



Waste Management



The symbol above and on the product means that the product is classed as Electrical or Electronic equipment and should not be disposed with other household or commercial waste at the end of its useful life. The Waste of Electrical and Electronic Equipment (WEEE) Directive(2012/19/EU) has been put in place to recycle products using best available recovery and recycling techniques to minimise the impact on the environment, treat any hazardous substances and avoid the increasing landfill. Contact local authorities for information on the correct disposal of Electrical or Electronic equipment.

Instrukcja obsługi

Clipper do włosów



Napięcie: 220-240 V ~ 50/60Hz

Moc: 3 W



Przeczytaj te instrukcje ostrożnie oraz zachowaj w bezpiecznym miejscu.

Instrukcja użytkowania

Dziękujemy za wybór naszego produktu. Mamy nadzieję, że korzystanie z urządzenia sprawi Państwu radość.

Symbole użyte w tej instrukcji obsługi

Ważne informacje dotyczące bezpieczeństwa użytkownika są specjalnie wyróżnione.

Koniecznym jest stosowanie się do tych wskazówek, aby uniknąć wypadków i uszkodzenia urządzenia:



OSTRZEŻENIE:

Ostrzega przed zagrożeniami dla zdrowia i wskazuje na potencjalne ryzyko obrażeń.



UWAGA:

Wskazuje na potencjalne zagrożenia dla urządzenia lub innych przedmiotów.



WSKAZÓWKA:

Wyróżnia porady i informacje ważne dla użytkownika.

Instrukcje bezpieczeństwa

Ogólne wskazówki bezpieczeństwa

Przed uruchomieniem urządzenia proszę bardzo dokładnie przeczytać instrukcję obsługi.

Proszę zachować instrukcje dotyczące przyszłych odniesień i w miarę możliwości również kartonem z opakowaniem wewnętrznym. Przekazując urządzenie innej osobie, oddaj jej także instrukcję obsługi.

- Stosować urządzenie wyłącznie do celów prywatnych i zgodnie z jego przeznaczeniem.

Urządzenie nie jest przeznaczone do celów handlowych.

- Zasilacz jest przeznaczony wyłącznie do użytku w suchym środowisku.
- Sprawdzić, czy napięcie wyjściowe, okres ważności i biegunowość zasilacza zgadzają się ze specyfikacjami na tabliczce znamionowej!
- Nie dotykać zasilacza mokrymi dłońmi!
- Gdy urządzenie nie jest używane, podczas montażu akcesoriów, czyszczenia oraz jeśli urządzenie działa niepoprawnie, należy odłączyć je od sieci.
- Regularnie sprawdzać czy urządzenie i przewód zasilania nie posiadają oznak uszkodzenia.
W przypadku stwierdzenia uszkodzenia, urządzenia nie należy używać.
- Nie naprawiać urządzenia samodzielnie. Należy skontaktować się z upoważnionym pracownikiem. Aby uniknąć zagrożenia, uszkodzony kabel zasilania powinien wymienić producent, pracownik naszego punktu obsługi klienta lub inny wykwalifikowany specjalista.
- Stosować wyłącznie części oryginalne.
- Należy przestrzegać poniższych „Specjalnych instrukcji dotyczących bezpieczeństwa“.

Dzieci i osoby niepełnosprawne

- Ze względu na bezpieczeństwo dzieci, trzymać części opakowania (torby plastikowe, kartony, styropian, itp.) poza ich zasięgiem.



OSTRZEŻENIE!

Małe dzieci nie mogą bawić się folią ze względu na niebezpieczeństwo uduszenia!

- To urządzenie może być używane przez dzieci powyżej 8 roku życia oraz przez osoby z ograniczoną poczytalnością,

ograniczeniami umyślowymi lub brakiem wiedzy i doświadczenia pod warunkiem, że będą pod nadzorem lub otrzymają wskazówki dotyczące użytkowania urządzenia od osób odpowiedzialnych za ich bezpieczeństwo.

- Dzieci nie mogą bawić się tym urządzeniem.
- Czyszczenie oraz utrzymanie nie może być wykonywane przez dzieci, chyba że są starsze niż 8 lat i pod nadzorem.
- Urządzenie i jego przewód zasilania powinny być przechowywane w z dala od dzieci w wieku poniżej 8 lat.

Maszynka do strzyżenia włosów i brody

Szczególne instrukcje bezpieczeństwa dla tego urządzenia



NIEBEZPIECZEŃSTWO PORAŻENIA PRĄDEM ELEKTRYCZNYM!

Nie używać urządzenia w bezpośredniej bliskości wody, jeśli zasilacz jest podłączony (np. wanna, umywalka lub inny zbiornik z wodą).

- Nie obsługiwać maszynki mokrymi dłońmi.
- Należy strzyć wyłącznie suche włosy.
- Stosować urządzenie wyłącznie do strzyżenia włosów i brody.
- Nie dociskać głowicy maszynki do skóry zbyt mocno.
Niebezpieczeństwo zranienia!
- Ładować urządzenie w miejscu chłodnym i suchym.
- Stosować wyłącznie zasilacz znajdujący się w zestawie.

Lokalizacja kontroltek

1. Nasadka z grzebieniem
2. Funkcja cieniowania
3. Regulacja długości cięcia
4. Wskaźnik świetlny
5. Gniazdko ładowarki
6. Wyłącznik wł/wył
7. Głowica maszynki do strzyżenia

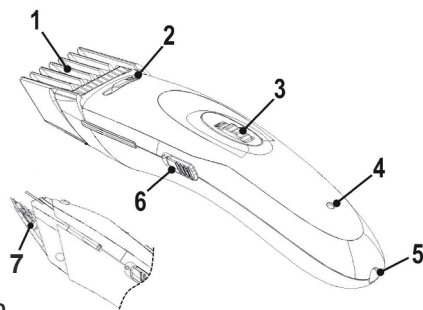

Akcesoria (rys.A)

- 1 olej
- 1 ładowanie adaptera
- 1 Grzebień długości cięcia
- 1 Długa szczotka
- 1 Pędzelek do czyszczenia



Tabela: etap cięcia a długość cięcia

Etap cięcia	Długość cięcia
1=	około 1 mm
2=	około 2 mm
3=	około 3 mm
4=	około 4 mm
.	
.	
.	
24=	około 24 mm

Ładowanie urządzenia

- Wyłączyć urządzenie. Widoczne jest „0” na przełączniku (6).
- Podłączyć zasilacz za pomocą jednego z gniazdek.

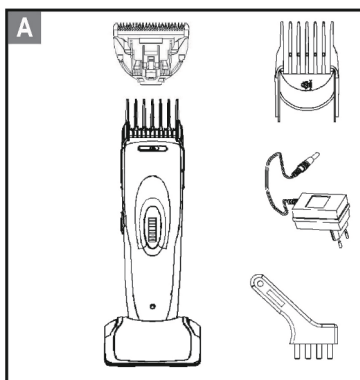
- Gniazdko znajdujące się w dolnej części urządzenia (5).
- Alternatywnie umieścić urządzenie w stacji ładującej. Gniazdko znajduje się z tyłu.
- Podłączyć zasilacz do gniazdka ściennego 230 V/50 Hz.
- Wskaźnik świetlny pozostaje czerwony podczas procesu ładowania.

WSKAZÓWKA:

Wskaźnik ładowania nie wskazuje stanu naładowania akumulatora.

- Przed pierwszym użyciem urządzenie należy ładować przez 6-8 godzin.

WSKAZÓWKA:

- Po pierwszym użytkowaniu nie ładować akumulatora jednorazowo przez ponad 8 godzin.
- Jeśli bateria jest wyczerpana, urządzenie może być zasilane z sieci. Aby to zrobić, należy podłączyć adapter bezpośrednio do maszyny.



UWAGA:

Po upływie 6-8 godzin urządzenie należy odłączyć od sieci.

Uwaga Okres Życia Baterii Wielokrotnego Ładowania

Można wydłużyć okres życia akumulatora w następujący sposób:

- Ładować, gdy jest niemal całkowicie wyczerpany.
- Nie ładować dłużej niż przez 8 godzin.
- Ładować w temperaturze pomiędzy 0° i +40°C.

Regulacja długości cięcia

1. Zamocować grzebień długości cięcia.
2. Można ustawić pożądaną długość cięcia (1-24 mm),
Obrócić kółkiem (3)

Cięcie włosów/ brody

- Wybrać długość cięcia.
- Włączyć urządzenie. Widoczne jest „I” na przełączniku (6) a wskaźnik świetlny zapala się na zielono.

WSKAZÓWKA:

Rozpocząć od najdłuższego ustawienia i obciąć włosy / brodę etapami do wybranej długości.

Kształtowanie Brody i Golenie Karku

- Głowica maszynki pozwala precyzyjnie zaznaczyć kształt brody, nawet w trudnodostępnych miejscach oraz dokładnie ogolić kark pod linią włosów.
- Wyłączyć maszynkę za pomocą wyłącznika (6).
- Zdjąć grzebień długości cięcia (1) i ponownie włączyć maszynkę do włosów.

Funkcja cieniowania

- Zsunąć przycisk (2) w kierunku „ CUT “. Ostrze jest częściowo osłonięte.
- Najpierw obcinamy włosy, które najpierw pojawiają się przy ostrzu.
- Zsunąć przycisk w kierunku „ ON“, aby wyłączyć funkcję.

Czynności Końcowe

- Wyłączyć urządzenie. Widać „OFF“ na przełączniku (6).

Czyszczenie i Konserwacja

- Regularne czyszczenie i konserwacja zapewniają optymalne rezultaty i długi czas życia.
- Wyłączyć urządzenie i odłączyć go od sieci, jeśli to konieczne.



OSTRZEŻENIE:

- Nie zanurzać urządzenia w wodzie.



UWAGA:

- Nie stosować szczotki drucianej lub innych rysujących przedmiotów.
- Nie stosować ostrych ani żrących środków czyszczących.
- Aby usunąć pozostałości włosów, użyć szczotki do czyszczenia.
- Zdjąć nasadkę z grzebieniem (1).

Dołączyć/ zdjąć głowicę maszynki

Głowica maszynki jest zablokowana w obudowie.

1. Zsunąć przycisk (2) w kierunku „THIN “.
2. Docisnąć głowicę maszynki obydwoma kciukami, aby otworzyć zatrzask.
3. Regularnie wpuszczać 1-2 krople oleju do głowicy maszynki.
4. Wymienić głowicę maszynki po czyszczeniu najpierw w dolnej części, a potem na obszarze cięcia.
5. Obudowę wyczyścić lekko wilgotną szmatką, jeśli to konieczne.
6. Założyć nasadkę z grzebieniem.

Dane techniczne

Napięcie: 220-240V~50/60Hz

Moc: 3W



Wytyczne dotyczące ochrony środowiska



Powyższy symbol oraz symbol na produkcie oznaczają, że produkt jest sklasyfikowany jako sprzęt elektryczny lub elektroniczny i nie powinien być wyrzucany wraz z innymi odpadami domowymi lub przemysłowymi po zakończeniu swojej żywotności.

Dyrektywa dot. sprzętu elektrycznego i elektronicznego (WEEE) (2012/19/EU) została wprowadzona, aby poddawać produkty recyklingowi przy użyciu najlepszych technik odzyskiwania i recyklingu w celu zminimalizowania wpływu na środowisko, gromadzenie niebezpiecznych substancji oraz aby uniknąć powiększania się wysypisk śmieci. Skontaktuj się z lokalnymi władzami, aby uzyskać informacje o prawidłowym wyrzucaniu sprzętu elektrycznego i elektronicznego.

Handleiding Haarclipper



Voltage: 220-240V ~50/60Hz

Vermogen: 3 W



Lees de gebruiksaanwijzing zorgvuldig door en bewaar deze goed.

Gebruiksaanwijzing

Dank u voor uw keuze van dit product. We hopen dat u er veel plezier van beleeft.

Symbolen in deze bedieningshandleiding

Belangrijke aanwijzingen voor uw veiligheid zijn speciaal gekenmerkt. Neem deze aanwijzingen strikt in acht om ongevallen en schade aan het apparaat te vermijden:



WAARSCHUWING:

Waarschuwt voor gevaren voor uw gezondheid en toont mogelijk letselrisico's.



LET OP:

Wijst op mogelijke gevaren voor het apparaat of andere voorwerpen.



OPMERKING:

Kenmerkt tips en informatie voor u.

Veiligheidsinstructies

Algemene Veiligheidsinstructies

Lees vóór de ingebruikname van dit apparaat de handleiding uiterst zorgvuldig door en goed, samen met, de En houd de instructies voor toekomstige verwijzing en zo mogelijk de doos met de binnenverpakking. Geef ook de handleiding mee wanneer u de machine aan derden doorgeeft.

- Gebruik het apparaat alleen voor eigen gebruik en waarvoor het bedoeld is. Dit apparaat is niet bestemd voor commercieel gebruik.
- De voedingsadapter mag alleen in een droge omgeving gebruikt worden.
- Controleer of de uitgangsspanning, netspanning and

polariteit van de adapter overeenkomt met de specificaties op het typeplaatje!

- De voedingsadapter niet met natte handen aanraken!
- De stekker uit het stopcontact verwijderen als het apparaat niet gebruikt wordt, bij het aansluiten van accessoires, tijdens het reinigen, en wanneer storingen zich voordoen.
- Controleer het apparaat regelmatig op beschadigingen. Blijf het apparaat niet gebruiken in het geval van beschadiging.
- Repareer het apparaat niet zelf. Neem contact op met een bevoegde reparateur.

Om gevaar te voorkomen dient een beschadigd netsnoer vervangen te worden door een gelijkwaardig snoer door de fabrikant, of klantenservice of ieder ander bevoegd specialist.

- Gebruik alleen originele onderdelen.
- Graag het volgende in acht nemen “Speciale veiligheidsaanwijzingen”.

Kinderen en gehandicapten

- Houd voor de veiligheid van uw kinderen het verpakkingsmateriaal (plastic zakken, karton, piepschuim enz.) buiten hun bereik.



WAARSCHUWING!

Laat kleine kinderen niet met verpakkingsmateriaal spelen i.v.m. verstikkingsgevaar!

- Dit apparaat kan gebruikt worden door personen van 8 jaar en ouder en personen met verminderde lichamelijke, zintuiglijke of geestelijke vermogens of gebrek aan ervaring en kennis als er toezicht is of als deze personen goed zijn voorgelicht over het veilige gebruik van het apparaat en de mogelijke gevaren ervan begrijpen.
- Kinderen mogen niet met het apparaat spelen.

- Het reinigen en onderhoud mag niet door kinderen gedaan worden tenzij zij ouder zijn dan 8 jaar en onder toezicht staan.
- Houd het apparaat en het netsnoer buiten bereik van kinderen die jonger zijn dan 8 jaar.

Haar- en baardtondeuse

Bijzondere veiligheidsinstructies voor dit apparaat



GEVAAR OP ELEKTRISCHE SCHOKKEN!

Het apparaat niet gebruiken in de nabijheid van water (b.v. badkamer, aanrecht, of andere natte omgevingen) als de adapter is aangesloten.

- De haar- en baardtrimmer niet met natte handen gebruiken.
- Trim alleen droog haar en droge baard.
- Gebruik dit apparaat uitsluitend voor het trimmen van haar of baard.
- De kop van de trimmer niet te hard op de huid drukken. Gevaar voor verwonding.
- Het apparaat op een koele en droge plaats opladen.
- Gebruik uitsluitend de meegeleverde voedingsadapter.

Locatie van bedieningselementen

1. Opzetkam
2. Uitdunfunctie
3. Instelling scheerlengte
4. Indicatie-LED
5. Opladeraansluiting
6. Aan-/uitschakelaar
7. Tondeusekop

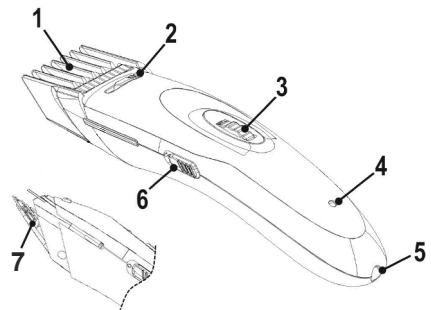

Accessoires (Afb. A)

- 1 Olie
- 1 Oplaadadapter
- 1 Snijlengte kam
- 1 Lange borstel
- 1 Reinigingsborstel

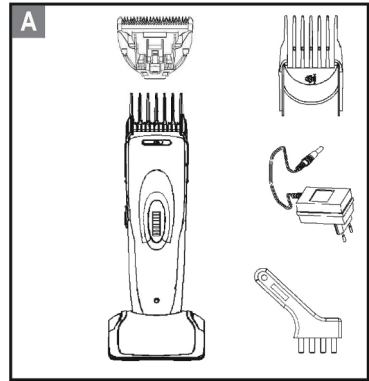

Tablel: Snijstappen versus snijlengte

Snijstap	Snijlengte
1=	ca. 1 mm
2=	ca. 2 mm
3=	ca. 3 mm
4=	ca. 4 mm
.	
.	
.	
24=	ca. 24 mm

Het apparaat opladen

- Het apparaat uitschakelen. "OFF" is op de schakelaar (6) te zien.
- Sluit de voedingsadapter aan met een van de onderstaande stekkingangen.
- De ingang aan de onderkant van het apparaat (5).
- U kunt het apparaat ook op de oplader plaatsen. De stekkingang is aan de achterkant.
- Steek de stekker van de voedingsadapter in een 230 V/50 Hz stopcontact.
- De Indicatie-LED blijft tijdens het opladen rood branden.

i OPMERKING:

De oplaadindicator geeft niet het oplaadniveau van de oplaadbare batterij aan.

- Het apparaat voor gebruik 6-8 uur opladen.

i OPMERKING:

- Na het eerste gebruik, laad de batterij niet langer dan 8 uur op.
- Als de batterij leeg is, kan het apparaat via het lichtnet worden gebruikt. Om dat te doen, sluit de adapter op de tondeuse aan.



LET OP:

Na 6-8 uur opladen uit het stopcontact verwijderen.

i OPMERKING OVER DE LEVENSDUUR VAN OPLAADBARE BATTERIJEN

U kunt de levensduur van oplaadbare batterijen verlengen door de onderstaande aanwijzingen op te volgen:

- Alleen opladen als de batterij bijna leeg is.
- De batterij niet langer dan 8 uur opladen.
- De batterij opladen bij een temperatuur van minimaal 0° en maximaal + 40 °C graden.

Instellen scheerlengte

1. Bevestig de snijlengte kam.
2. U kunt de gewenste snijlengte (1-24 mm) instellen door het wiel (3) te draaien.ng.

Haar / Baard scheren

- Stel de scheerlengte in.
- Schakel het toestel aan, "I" is te zien op de schakelaar (6) en de Indicatie-LED licht groen op.

i OPMERKING:

Begin met de grootste scheerlengte en scheer uw haar/baard in stappen tot de gewenste lengte.

Haarlijn en nekhaar scheren

- Met het trimmermes kan de rand van de baard nauwkeurig weggeschoren worden, ook op moeilijk te bereiken plaatsen, en de haarlijn in de nek kan ook geschoren worden.
- Schakel de tondeuse uit d.m.v. de schakelaar (6).
- Verwijder de opzetkam (1) en schakel de tondeuse weer in.

Uitdunfunctie

- Schuif de knop (2) naar "CUT". Het blad is gedeeltelijk afgedekt.
- Alleen de haren die met het blad overeenkomen worden eerst geknipt.
- Schuif de knop naar "ON " om de functie uit te schakelen.

Voltooien

- Schakel het toestel uit. "OFF" is op de schakelaar (6) te zien.

Reinigen en onderhoud

- Regelmatig reinigen en onderhoud zorgt voor betere resultaten en een langere levensduur.
- Schakel het toestel uit en verwijder de stekker uit het stopcontact.



WAARSCHUWING:

- Het apparaat niet in water onderdompelen.



LET OP:

- Geen stalen borstels of schurende materialen gebruiken.
- Geen scherpe of agresieve reinigingsmiddelen gebruiken.
- Gebruik het reinigingsborsteltje om na gebruik haar te verwijderen.
- Verwijder de opzetkam (1).

Opzetten/verwijderen scheerkop

De scheerkop is vergrendeld in de behuizing.

1. Schuif de knop (2) naar "THIN".
2. Duw de tondeusekop met beide duimen terug op de vergrendeling te openen.
3. Regelmatig 1 - 2 druppels zuurvrije olie op het trimmermes aanbrengen.
4. Reinig de scheerkop eerst aan de onderzijde en daarna aan de kant van de tondeuse en plaats hem terug.
5. Reinig het apparaat met een bevochtigde doek indien nodig.
6. Zet de opzetkam weer terug.

TECHNISCHE GEGEVENS

Bedrijfsspanning: 220-240V ~ 50/60Hz

Vermogen: 3W



MILIEUVRIENDELIJKE AFVALVERWERKING



Het symbool boven en op het apparaat houdt in dat het product geclassificeerd is als elektrische of elektronische apparatuur en niet met het



huishoudelijke of bedrijfsafval dient te worden

afgevoerd wanneer het niet meer bruikbaar is.

De Waste of Electrical and Electronic Equipment (WEEE) richtlijn (2012/19/EU) is opgesteld om producten te recyclen met de beste beschikbare terugwinnings en recycling technieken om zo de invloed op het milieu te minimaliseren, gevaarlijke stoffen te behandelen en de groeiende afvalbergen tegen te gaan. Neem contact op met uw lokale overheid voor informatie over de correcte afvoer van elektrische of elektronische apparatuur.

Manuel d'instructions

Tondeuse à cheveux



Tension : 220-240V~50/60Hz
Puissance : 3 W



Lisez soigneusement le mode d'emploi et conservez-le avec soin.

Manuel

Merci d'avoir choisi notre produit. Nous espérons que vous saurez profiter votre appareil.

Symboles de ce mode d'emploi

Les informations importantes pour votre sécurité sont particulièrement indiquées. Veillez à bien respecter ces indications afin d'éviter tout risque d'accident ou d'endommagement de l'appareil :



AVERTISSEMENT :

Prévient des risques pour votre santé et des risques éventuels de blessure.



ATTENTION :

Indique les risques pour l'appareil ou tout autre appareil.



NOTE :

Attire votre attention sur des conseils et informations.

Consignes de sécurité

Conseils généraux de sécurité

Lisez attentivement ce mode d'emploi avant de mettre l'appareil en marche pour la première fois. Et conservez les instructions pour référence ultérieure. Et si possible, le carton avec l'emballage se trouvant à l'intérieur. Si vous remettez l'appareil à des tiers, veuillez-le remettre avec son mode d'emploi.

- Cet appareil ne doit être utilisé que de façon privée et pour l'usage auquel il a été destiné. Il n'est pas destiné à une utilisation commerciale.
- L'adaptateur ne doit être utilisé que dans un environnement

sec.

- Vérifier que la tension de sortie, le courant et la polarité de l'adaptateur correspondent aux données sur l'étiquette !
- Ne pas toucher l'adaptateur avec les mains mouillées !
- Débrancher lorsque l'appareil n'est pas utilisé, pour ajouter des accessoires, pour le nettoyer et en cas de dysfonctionnement.
- Vérifiez régulièrement l'état de l'appareil et du cordon. Assurez-vous qu'ils ne soient pas endommagés et cessez d'utiliser l'appareil si vous constatez des dommages.
- Ne réparez pas vous-même l'appareil. Veuillez prendre contact avec du personnel qualifié. Afin d'éviter les risques, un cordon d'alimentation endommagé doit être remplacé par un cordon équivalent par le constructeur, notre service après-vente ou tout autre spécialiste qualifié.
- N'utilisez que les composants originales.
- Veuillez respecter les «Instructions spéciales de sécurité» présentées ci-après.

Enfants et personnes invalides

- Pour la sécurité de vos enfants, garder hors de leur portée tous les emballages (sachets en plastique, pièces de cloisonnement, polystyrène etc.).



AVERTISSEMENT !

Ne pas laisser de jeunes enfants jouer avec les emballages danger d'étouffement !

- Cet appareil peut être utilisé par les enfants âgés de 8 ans et plus. Il peut être utilisé par des personnes (y compris des enfants) ayant des capacités mentales ou sensorielles réduites, un niveau de connaissances ou d'expérience limité, tant qu'elles ont reçu des instructions d'utilisation détaillées

et les comprennent parfaitement.

- Il est interdit aux enfants d'utiliser l'appareil sans surveillance.
- Le nettoyage et l'entretien peuvent être effectués par les enfants âgés de plus de 8 ans et s'ils le font sous surveillance.
- Ne pas laisser l'appareil et son cordon à portée des enfants de moins de 8 ans.

Tondeuse pour les cheveux et la barbe

Consignes de sécurité spécifiques à cet appareil



RISQUE D'ÉLECTROCUTION !

Ne pas utiliser cet appareil à proximité d'eau lorsque l'adaptateur est branché (ex : baignoire, bassine ou autre récipient rempli d'eau).

- Ne pas faire fonctionner la tondeuse à cheveux et barbe avec les mains mouillées.
- Ne couper que des cheveux secs avec cet appareil.
- N'utiliser cet appareil que pour couper des cheveux et barbes.
- Ne pas appuyer la tête de la tondeuse trop fort sur la peau. Danger de blessure.
- Charger l'appareil dans un endroit froid et sec.
- N'utiliser que l'adaptateur fourni.

Situation des commandes

1. Peigne amovible
2. Fonction effilage
3. Réglage de longueur de coupe
4. Voyant lumineux
5. Prise de chargeur
6. Interrupteur Marche/Arrêt
7. Tête de la tondeuse

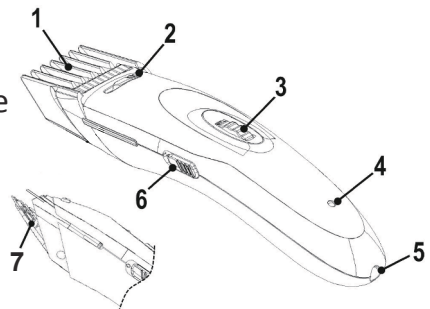

Accessoires (Fig. A)

- 1 Huile
- 1 Adaptateur de charge
- 1 Peigne pour couper selon la longueur
- 1 Brosse longue
- 1 Brosse de nettoyage



Tableau : Etape de la coupe versus longueur de la coupe

Etape de la coupe

- 1=
- 2=
- 3=
- 4=
- .
- .
- .
- 24=

Longueur de la coupe

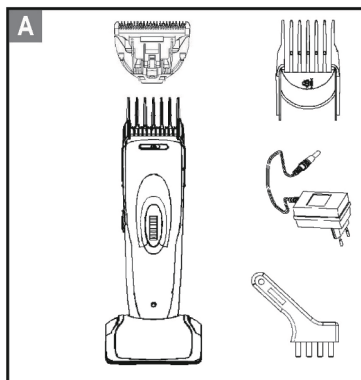
- 1 mm environ
- 2 mm environ
- 3 mm environ
- 4 mm environ
-
-
-
- 24 mm environ

Chargement de l'appareil

- Eteindre l'appareil. "OFF" apparaît sur l'interrupteur (6).
- Brancher l'adaptateur avec l'une des fiches suivantes.
- Directement dans la fiche située au bas de l'appareil (5).
- Ou bien placer l'appareil sur la station de chargement. La fiche se trouve à l'arrière
- Brancher la prise de l'adaptateur dans une prise murale 230 V/50 Hz.
- Le voyant lumineux reste rouge pendant la mise en charge.

i NOTE :

Le voyant de charge n'indique pas l'état de chargement de la batterie.

- Avant la première utilisation, charger l'appareil pendant 6-8 heures.

i NOTE :

- Après première utilisation, ne chargez pas la batterie pendant plus de 8 heures d'un coup.
- En cas de batterie vide, l'appareil peut fonctionner sur secteur. Pour cela, branchez l'adaptateur directement à la tondeuse.



ATTENTION :

Au bout de 6-8 heures, toujours débrancher le chargeur du secteur.

i NOTE SUR BATTERIE RECHARGEABLE LONGUE DURÉE

Voici quelques conseils pour prolonger la durée de vie de la batterie rechargeable :

- Ne recharger que lorsque la batterie est presque vide.
- Ne pas charger pendant plus de 8 heures.
- Charger l'appareil à des températures comprises entre 0° et + 40°C.

Ajustement de la longueur de coupe

1. Fixez le peigne pour couper selon la longueur.
2. Vous pouvez régler la longueur de coupe souhaitée (1-24 mm) en tournant la roue (3).

Coupe des cheveux / de la barbe

- Sélectionner une longueur de coupe.
- Allumez l'appareil. "I" apparaît sur l'interrupteur (6) et le voyant lumineux devient vert.

NOTE :

Commencer par la plus grande longueur et couper les cheveux / la barbe progressivement jusqu'à la longueur souhaitée.

Contour et rasage du cou

- La tête de la tondeuse permet de tracer précisément le contour de la barbe, même aux endroits difficiles à atteindre, et de définir proprement la limite des cheveux au niveau du cou.
- Eteindre la tondeuse avec le bouton (6).
- Retirer le sabot (1) et réactiver la tondeuse.

Fonction effilage

- Faites glisser le bouton (2) vers "CUT". La lame est partiellement couverte.
- Uniquement les cheveux qui touchent en premier la lame sont coupés.
- Faites glisser le bouton vers "ON" pour désactiver la fonction.

Terminer

- Eteignez l'appareil. "OFF" apparaît sur l'interrupteur (6).

Nettoyage et entretien

- Nettoyer régulièrement l'appareil afin d'assurer les meilleurs résultats et une longue durée de vie.
- Eteindre l'appareil et le débrancher si nécessaire.



AVERTISSEMENT :

- Ne pas immerger l'appareil dans l'eau.



ATTENTION :

- Ne pas utiliser une brosse métallique ni autre abrasifs.
- Ne pas utiliser d'outil pointu ni de produit nettoyant abrasif.
- Utiliser la brosse de nettoyage pour retirer les cheveux restés sur l'appareil après utilisation.
- Retirer la peigne amovible (1).

Fixation/Retrait de la tête de la tondeuse

La tête de la tondeuse est fixée au boîtier.

1. Faites glisser le bouton (2) vers "THIN".
2. Repoussez la tête de la tondeuse à l'aide des deux pouces pour ouvrir la fermeture.
3. Appliquer régulièrement 1 - 2 gouttes d'huile sans acide sur la tête de la tondeuse.
4. Replacer la tête après nettoyage, en fixant d'abord le bas puis la zone de coupe.
5. Nettoyer la surface de l'appareil avec un chiffon humide si nécessaire.
6. Replacer le peigne amovible.

DONNÉES TECHNIQUES

Voltage de fonctionnement : 220-240V ~ 50/60Hz

Alimentation: 3W



Gestion des déchets



Le symbole ci-dessus et apposé sur le produit indique que ce dernier appartient à la catégorie des équipements électriques et électroniques et ne doit donc pas être mis au rebut avec les autres déchets

domestiques ou commerciaux en fin de vie utile.

La directive Waste of Electrical and Electronic Equipment (WEEE) Directive (2012/19/EU) a été mise en place pour encourager la mise en place des meilleures techniques disponibles pour la récupération et le recyclage, minimisant ainsi l'impact négatif des substances nocives et dangereuses sur l'environnement et éviter la prolifération des décharges. Prenez contact avec les autorités locales compétentes pour en savoir plus sur la manière correcte de disposer des équipements électriques et électroniques.

Manual de instrucciones

Cortadora de cabello



Voltaje: 220-240V ~ 50/60Hz

Potencia: 3 W



Lea cuidadosamente estas instrucciones y consérvelas en un lugar seguro.

Manual del usuario

Le agradecemos la confianza depositada en este producto y esperamos que disfrute de su uso.

Símbolos en este manual de instrucciones

Advertencias importantes para su seguridad están señaladas en especial. Siga estas advertencias incondicionalmente, para evitar accidentes y daños en el aparato:



AVISO:

Advierte ante los peligros para su salud y demuestra posibles riesgos de herida.



ATENCIÓN:

Indica los posibles riesgos para el aparato u otros objetos.



NOTA:

Pone en relieve consejos e informaciones para usted.

Instrucciones de seguridad

Indicaciones generales de seguridad

Antes de la puesta en servicio de este aparato lea detenidamente el manual de instrucciones y guarde las instrucciones para futuras referencias y si es posible también el cartón de embalaje con el embalaje interior. En caso de dejar el aparato a terceros, también entregue el manual de instrucciones.

- Use el dispositivo exclusivamente para su fin y de modo particular. Este aparato no está diseñado para uso comercial.
- El adaptador de alimentación sólo está pensado para usarse en entornos secos.
- Asegúrese de que la tensión de salida, corriente y polaridad

del adaptador de alimentación coincidan con las especificaciones de la placa identificadora.

- No toque el adaptador de alimentación con las manos mojadas.
- Desconéxtelo de la corriente cuando no esté en uso, cuando añada accesorios, al limpiarlo y cuando no funcione bien.
- Compruebe regularmente si hay daños en el cable y el dispositivo. Deje de usar el dispositivo si hay daños.
- No repare usted mismo el dispositivo. Contacte con personal autorizador. Para evitar riesgos, el fabricante, nuestro servicio de atención al cliente u otro especialista cualificado debe cambiar el cable de corriente dañado con un cable equivalente.
- Use exclusivamente piezas originales.
- Tenga en cuenta las siguientes “Instrucciones especiales de seguridad”.

Niños y personas discapacitadas

- Para la seguridad de sus hijos, mantenga las piezas de embalaje (bolsas de plástico, cartones, porexpan, etc.) fuera de su alcance.

i ¡AVISO!

No deje que los niños pequeños jueguen con los plásticos, debido al riesgo de asfixia.

- Este aparato puede ser usado por niños de más de 8 años de edad y personas con capacidades físicas, sensoriales o mentales reducidas, o falta de experiencia y conocimientos, si reciben supervisión o instrucciones sobre el uso del aparato de forma segura y comprenden los riesgos que implica.
- Los niños no deben jugar con el aparato.
- La limpieza y el mantenimiento no deben ser realizados por niños a menos que tengan más de 8 años y reciban supervisión.
- Mantenga el aparato y su cable fuera del alcance de niños

menores de 8 años de edad.

Cortapelo de cabello y barba

Instrucciones de seguridad especiales para este aparato



¡RIESGO DE ELECTROCUCIÓN!

No use esta unidad cerca del agua si el adaptador de alimentación está conectado (por ejemplo, en la bañera, el lavabo u otros recipientes llenos de agua).

- No use el recortador de pelo y barba con las manos mojadas.
- Corte exclusivamente pelo seco con esta unidad.
- Use esta unidad exclusivamente para cortar pelo y barba.
- No presione el cabezal del recortador con demasiada fuerza contra la piel. Riesgo de heridas.
- Cargue la unidad en un lugar fresco y seco.
- Use exclusivamente el adaptador de alimentación incluido.

Location of Controls

1. Accesorio de peine
2. Función de clareado
3. Regulación de longitud de corte
4. Testigo indicador
5. Toma de cargador
6. Interruptor de encendido /apagado
7. Cabezal de recortador

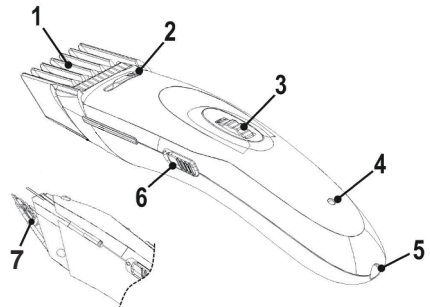

Accesorios (fig. A)

- 1 Aceite
- 1 Adaptador de carga
- 1 Peine de longitud de corte
- 1 Cepillo largo
- 1 Cepillo de limpieza



Tabla: Posición de corte frente a longitud de corte

Posición de corte	Longitud de corte
1=	aprox. 1 mm
2=	aprox. 2 mm
3=	aprox. 3 mm
4=	aprox. 4 mm
.	
.	
.	
24=	aprox. 24 mm

Cargar la unidad

- Apague la unidad. Puede verse “OFF” en el interruptor (6).
- Conecte el adaptador de alimentación con una de las tomas siguientes.
- La toma directamente en el extremo inferior de la unidad (5).
- Alternativamente, coloque la unidad en la estación de carga. La toma está en la parte posterior.
- Conecte el adaptador de alimentación a una toma de corriente de 230 V/50 Hz.
- El testigo rojo permanecerá rojo durante el proceso de carga.

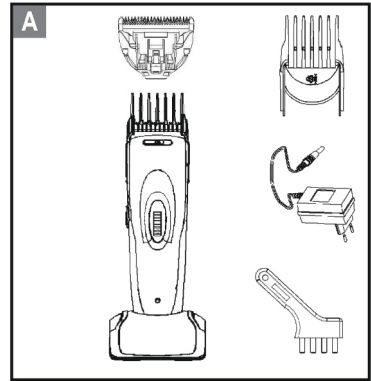
i **NOTA:**

El indicador de carga no indica el estado de carga de la batería recargable.

- Cargue la unidad antes del primer uso durante 6-8 horas.

i **NOTA:**

- Después del uso inicial, no cargue la batería más de 8 horas seguidas.
- Si la batería está gastada, el aparato puede usarse con la corriente. Para hacerlo, conecte el adaptador directamente al recortador.



ATENCIÓN:

Pasadas 6-8 horas, desconecte siempre la unidad de la alimentación.

i **NOTA SOBRE LA VIDA ÚTIL DE LA BATERÍA RECARGABLE**

Puede alargar la vida útil de la batería recargable siguiendo estos pasos:

- Cargue solamente cuando la batería esté casi totalmente gastada.
- No cargue durante más de 8 horas.
- Cargue la unidad a temperaturas entre 0º y 40ºC.

Regulación de la longitud de corte

1. Fije el peine de longitud de corte.
2. Puede ajustar la longitud de corte deseada (1-24 mm) girando la rueda (3)..

Cortar pelo / barba

- Seleccione la longitud de corte.
- Encienda el aparato. Podrá ver “I” en el interruptor (6) y el testigo se encenderá en verde.

i NOTA:

Comience con la longitud más larga y corte el pelo/barba en pasos hasta la longitud deseada.

Definición y afeitado de la nuca

- El cabezal de recorte permite una definición precisa de la forma de la barba, incluso en lugares difíciles de alcanzar, y un afeitado limpio de la línea de pelo de la nuca.
- Apague el cortador de pelo con el interruptor (6).
- Saque el peine de longitud de corte (1) y vuelva a encender el cortador.

Función de clareado

- Ponga el botón (2) hacia “CUT”. La hoja quedará parcialmente cubierta.
- Solamente se cortarán los pelos que primero se encuentren con la hoja.
- Ponga el botón hacia “ON” para apagar la función.

Terminar el uso

- Apague el aparato. Puede verse “OFF” en el interruptor (6).

Limpieza y mantenimiento

- Una limpieza y mantenimiento regulares garantizan unos resultados óptimos y una larga vida útil.
- Apague la unidad y desconéctela de la corriente si es

necesario.



AVISO:

- No sumerja la unidad en agua.



ATENCIÓN:

- No use cepillos metálicos ni otros abrasivos.
- No use agentes limpiadores puntiagudos ni abrasivos.
- Use el cepillo de limpieza para eliminar el pelo restante después del uso.
- Saque el peine accesorio (1).

Acoplar/Quitar el cabezal de corte

El cabezal de corte está encajado con el chasis.

1. Ponga el botón (2) hacia “ THIN”.
2. Empuje hacia atrás el cabezal del recortador con ambos pulgares para abrir la fijación.
3. Aplique con regularidad 1-2 gotas de lubricante sin ácido al cabezal de recorte.
4. Vuelva a colocar el cabezal de corte después de limpiarlo comenzando por la parte inferior y luego con la zona de corte.
5. Limpie el chasis con un trapo ligeramente humedecido si es necesario.
6. Vuelva a colocar el peine accesorio.

Especificaciones:

Voltaje/frecuencia clasificados: 220-240V~50/60Hz

Potencia nominal de entrada: 3W



Gestión de residuos



El símbolo mostrado arriba y en el producto indica que el producto está clasificado como equipo eléctrico y electrónico, y no debe desecharse con otros residuos domésticos o comerciales al final

de su vida útil.

La Directiva de Residuos de Aparatos Eléctricos y Electrónicos (RAEE) (2012/19/EU) se ha emitido para reciclar productos usando las mejores técnicas disponibles para la recuperación y el reciclaje para minimizar el impacto en el medioambiente, tratar cualquier sustancia peligrosa y evitar el aumento de vertederos. Contacte con sus autoridades locales para obtener más información sobre la eliminación correcta de equipos eléctricos y electrónicos.