

Lenco

Model: SPB-260



USER MANUAL	Stereo hifi Bluetooth pair of speakers
HANDLEIDING	Paar Stereo-Hifi-Bluetooth-luidsprekers
BEDIENUNGSANLEITUNG	Bluetooth-HiFi-Stereolautsprecherpaar
MODE D'EMPLOI	Paire d'enceintes stéréo hifi Bluetooth
MANUAL DEL USUARIO	Par de altavoces estéreo de alta fidelidad Bluetooth

Index:

English.....	3
Nederlands	18
Deutsch.....	34
Français.....	52
Español	68

CAUTION:

Usage of controls or adjustments or performance of procedures other than those specified herein may result in hazardous radiation exposure.

This unit should not be adjusted or repaired by anyone except qualified service personnel.

PRECAUTIONS BEFORE USE**KEEP THESE INSTRUCTIONS IN MIND:**

1. Do not use this device near water.
2. Clean only with a slightly damp cloth.
3. Do not cover or block any ventilation openings. When placing the device on a shelf, leave 5 cm (2") free space around the whole device.
4. Install in accordance with the supplied user manual.
5. * Don't step on or pinch the power adaptor. Be very careful, particularly near the plugs and the cable's exit point. Do not place heavy items on the power adaptor, which may damage it. Keep the entire device out of children's reach! When playing with the power cable, they can seriously injure themselves.
6. * Unplug this device during lightning storms or when unused for a long period.
7. Keep the device away from heat sources such as radiators, heaters, stoves, candles and other heat-generating products or naked flame.
8. Avoid using the device near strong magnetic fields.
9. Electrostatic discharge can disturb normal usage of this device. If so, simply reset and restart the device following the instruction manual. During file transmission, please handle with care and operate in a static-free environment.
10. Warning! Never insert an object into the product through the vents or openings. High voltage flows through the product and inserting an object can cause electric shock and/or short circuit internal parts. For the same reason, do not spill water or liquid on the product.
11. Do not use in wet or moist areas such as bathrooms, steamy kitchens or near swimming pools.

12. Do not use this device when condensation may occur.
13. Although this device is manufactured with the utmost care and checked several times before leaving the factory, it is still possible that problems may occur, as with all electrical appliances. If you notice smoke, an excessive build-up of heat or any other unexpected phenomena, you should disconnect the plug from the main power socket immediately.
14. This device must operate on a power source as specified on the specification label. If you are not sure of the type of power supply used in your home, consult your dealer or local power company.
15. * The socket outlet must be installed near the equipment and must be easily accessible.
16. * Do not overload ac outlets or extension cords. Overloading can cause fire or electric shock.
17. * Devices with class 1 construction should be connected to a main socket outlet with a protective earthed connection.
18. * Devices with class 2 construction do not require a earthed connection.
19. Keep away from rodents. Rodents enjoy biting on power cords.
20. * Always hold the plug when pulling it out of the main supply socket. Do not pull the power cord. This can cause a short circuit.
21. Avoid placing the device on any surfaces that may be subject to vibrations or shocks.
22. To clean the device, use a soft dry cloth. Do not use solvents or petrol based fluids. To remove severe stains, you may use a damp cloth with dilute detergent.
23. The supplier is not responsible for damage or lost data caused by malfunction, misuse, modification of the device or battery replacement.
24. Do not interrupt the connection when the device is formatting or transferring files. Otherwise, data may be corrupted or lost.
25. If the unit has USB playback function, the usb memory stick should be plugged into the unit directly. Don't use an usb extension cable because it can cause interference resulting in failing of data.

26. The apparatus shall not be exposed to dripping or splashing and make sure that no objects filled with liquids, such as vases, are placed on or near the apparatus.
27. * To completely disconnect the power input, the mains plug of the apparatus shall be disconnected from the mains, as the disconnect device is the mains plug of apparatus.
28. If the unit works with battery, Battery shall not be exposed to excessive heat such as sunshine, fire or the like.
29. Attention should be drawn to the environmental aspects of battery disposal.
30. The apparatus can only be used in moderate extremely cold or climates warm environments should be avoided.
31. The rating label has been marked on the bottom or back panel of the apparatus.
32. This device is not intended for use by people (including children) with physical, sensory or mental disabilities, or a lack of experience and knowledge, unless they're under supervision or have received instructions about the correct use of the device by the person who is responsible for their safety.
33. This product is intended for non professional use only and not for commercial or industrial use.
34. Make sure the unit is adjusted to a stable position. Damage caused by using this product in an unstable position or by failure to follow any other warning or precaution contained within this user manual will not be covered by warranty.
35. Never remove the casing of this apparatus.
36. Never place this apparatus on other electrical equipment.
37. Do not use or store this product in a place where it is subject to direct sunlight, heat, excessive dust or vibration.
38. Do not allow children access to plastic bags.
39. Only use attachments/accessories specified by the manufacturer.
40. Refer all servicing to qualified service personnel. Servicing is required when the apparatus has been damaged in any way, such as the power supply cord or the plug, when liquid has been spilled or objects have fallen into the apparatus, when the apparatus has been exposed to rain or moisture, does not operate normally, or has been dropped.

41. *Do not use a damaged power cord or plug or a loose outlet. Doing so may result in fire or electric shock.
42. Prolonged exposure to loud sounds from personal music players may lead to temporary or permanent hearing loss.
43. If the product contains or is delivered with a remote control containing coin / cell batteries:
Warning:
 - “Do not ingest battery, Chemical Burn Hazard” or equivalent working.
 - [The remote control supplied with] This product contains a coin / button cell battery is swallowed, it can cause severe internal burns in just 2 hours and can lead to death.
 - Keep new and used batteries away from children.
 - If the battery compartment does not close securely, stop using the product and keep it away from children.
 - If you think batteries might have been swallowed or placed inside any part of the body, seek immediate medical attention.

INSTALLATION

- Unpack all parts and remove protective material.
 - *Do not connect the unit to the mains before checking the mains voltage and before all other connections have been made.
- * Those instruction are related only to products using power cable or AC power adaptor.**

Accessories:

User manual

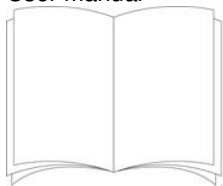

Remote control



RCA cable

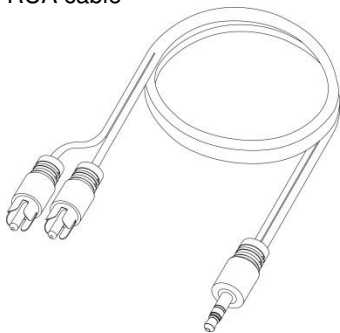

Product Diagram

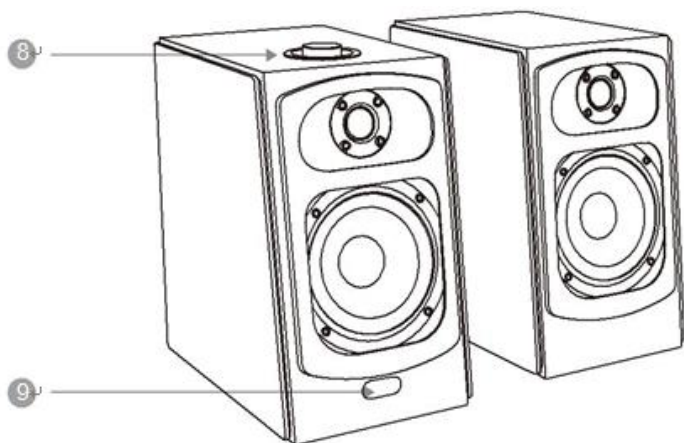
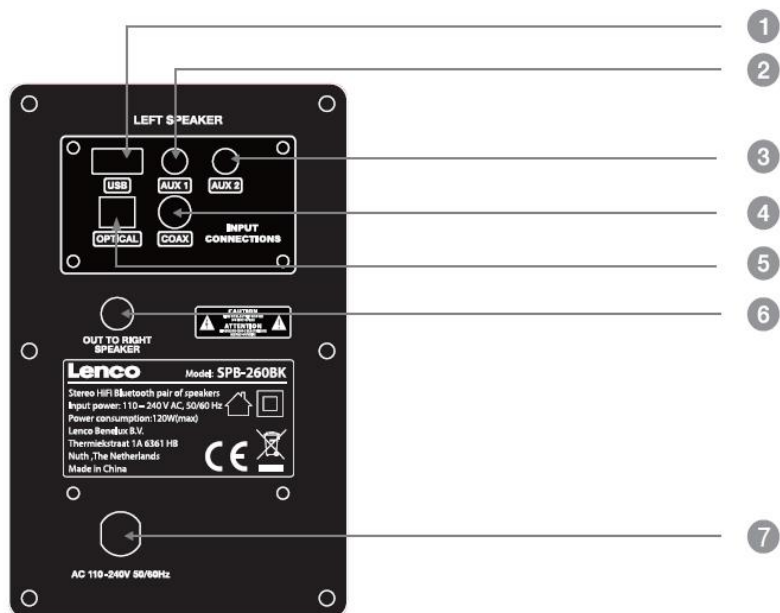

1. USB input
2. 3.5mm Stereo AUX 1 input
3. 3.5mm Stereo AUX 2 input
4. Coaxial input
5. Optical input
6. Output to right speaker
7. Power AC input
8. Multifunction control knob (Power/Active Input Selection/Volume)
9. LED Function/Input indicator: RED- Power on or standby function
GREEN- AUX 1 input
CYAN- AUX 2 input
YELLOW- Digital audio optical input
WHITE- Digital coaxial audio input
PINK- USB function
BLUE- Bluetooth function

Remote Control



1. Power on/off
2. PAIR: Connect or disconnect Bluetooth device. (Press the button more than 2 seconds to pair a new device).
3. DIM: LED display On/Off
4. Loop playback (only works in USB mode).
5. Volume +
6. Prev button: Previous song (Only works in USB & BT Mode).
7. Volume -
8. -10: Backwards ten songs (only works in USB mode).
9. Treble -

10. **Bass -**
11. **MUSIC:** Select the MUSIC EQ setting
12. **NEWS:** Select the NEWS EQ setting
13. **MUTE mode.**
14. **INPUT:** Source selection (AUX*2/USB/BT/COAX/OPT)
15. **RESET:** Reset all sound settings to factory defaults. (Press and hold button for 2 seconds.)
16. **Stop button:** Press to stop. (Only works in USB mode).
17. **Next button:** Play next song. (Only work in USB and BT mode).
18. **+10:** Forwards ten songs. (Only works in USB mode).
19. **Treble +.**
20. **Bass +**
21. **MOVIE:** Select the MOVIE EQ setting
22. **3D:** Select the 3D EQ setting.
23. **Play/Pause** (Only works in USB and BT mode).

SET UP

Connect the RIGHT speaker to the “OUT TO RIGHT SPEAKER” marked connection on the LEFT speaker. Then plug in the power cord of the LEFT speaker to an AC outlet.

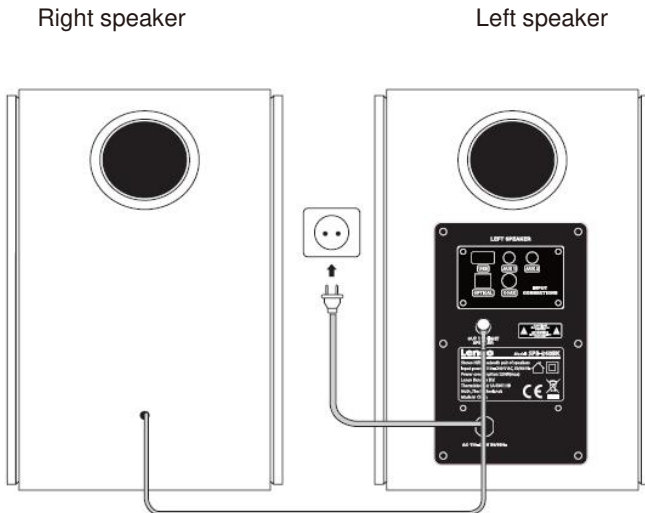

Powering the unit on/off

After plugging in the power cord, the LED indicator will light up in RED, indicating the unit is in standby mode. If the unit will not be used for a longer period, unplug the power cord from the wall outlet.

STANDBY MODE

1. To turn on the speakers, long press the top button (8) on the left speaker or press the power button (1) on the Remote control. The RED indication LED will turn into another color
2. To turn the speakers into standby mode, long press the top button (8) on the left speaker or press the power button (1) on the Remote control. The indication LED will turn RED again.

VOLUME CONTROL/MUTE FUNCTION

The volume can be adjusted by rotating the multifunction control knob (8) or by pressing the VOLUME + (5)/- (7) buttons on the remote control. The LED indicator will flash when adjusting. To activate the mute function, simply press the MUTE button (13) on the remote control. To exit the mute function, press the MUTE button (13) again.

TREBLE/BASS/PRESET EQ

1. Treble: Press the TREBLE – (19)/+ (18) buttons on the remote control to make adjustments
2. Bass: Press the BASS – (10)/+ (20) buttons on the remote control to make adjustments
3. The LED indicator (9) will flash while adjustments are being made.

Note: when the maximum/minimum level has been reached the LED indicator (9) will light continuous when pressing the TREBLE – (19)/+ (18) or BASS - (10)/+ (20) buttons.

To activate EQ presets, press one of the four keys “MUSIC (11)/MOVIE (21)/NEWS (12)/3D (22)” on the remote control.

Note: To reset the unit to the default sound settings, press and hold the reset button (15) for a few seconds.

BLUETOOTH

To connect your smartphone, tablet, MP3 player or any other Bluetooth capable device follow the steps listed below:

1. Make sure speaker set is powered on. Short press the multifunction control knob (8) several times or press INPUT key on the remote control several times until the indicator LED (9) is flashing blue.
2. The LED will begin to blink rapidly. When no Bluetooth device has been paired before the unit enters pairing mode.
3. Turn on the Bluetooth feature on your device the search for the “Lenco SPB-260” on your list of available devices and select it.
4. When paired successful, the blue LED will be lit blue constantly

5. You can use the remote control to control the Bluetooth music playback
6. During playback the status LED indicator will be blue. When the mute function is activated, the indicator will flash blue.

Note:

1. The above pairing procedure doesn't need to be repeated with the same connected device once paired. If your paired device is switched off or manually disconnected, the speaker will automatically enter pairing mode.
2. If the connected device is moved too far away (> 10 meters) from the speaker set, it will get disconnected but the connection will be re-established once the device re-enters the wireless range.
3. There is no automatic shutdown in pairing mode. The speaker will remain in pairing mode even if no device is paired. Switch it off manually when not using the speaker set.

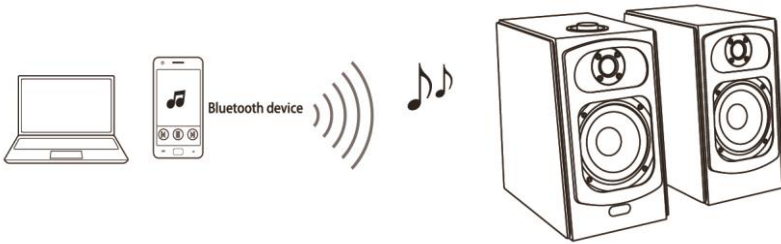

Wired connections

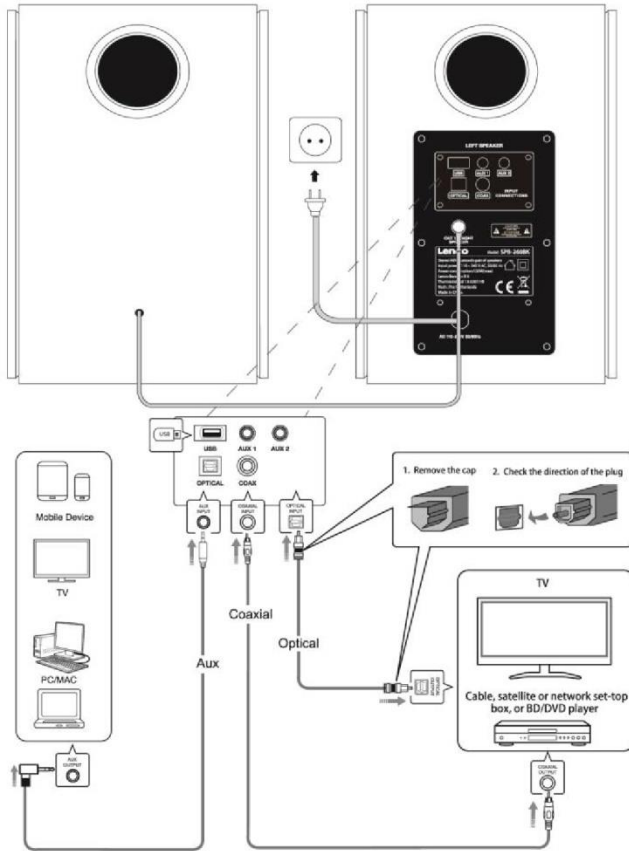

USB

For USB playback follow the steps listed below.

Note: The speaker set may not support some USB memory stick due to the incompatibility of some processors. **This speaker set only supports the MP3 file format for playback.**

1. Plug in your USB flash drive (1) (the USB mode isn't selectable on the master unit speaker or remote control unless a USB flash drive is connected)
2. Make sure the USB flash drive is plugged in and unit is switched ON. Press the multifunction control knob (8) several times or press the INPUT button (14) on the remote control several times until the indicator LED is flashing pink.
3. After a few seconds, the unit will automatically read the files and begin playing music automatically.

4. You can use the remote control for playback music control (Play/Pause/next/previous track)
5. During playback, the status LED indicator will be lit continuously. When the music is paused, the indicator (9) will flash.

AUX-IN 1/AUX-IN 2

Use the 3.5mm AUX-IN jacks to connect your PC, tablet, smartphone or any other external sound source.

1. Plug in any device with a 3.5mm output to either of the AUX-1 (2) or AUX-2 (3) inputs using the AUX cable provided.
2. Make sure that the unit is plugged in and powered ON. Press the multifunction control knob (8) several times or press the INPUT button (14) on the remote control several times until the indicator LED (9) is green (= AUX 1) or cyan (= AUX 2)
3. The Playback can only be controlled from your connected external device.

COAXIAL DIGITAL AUDIO INPUT

Use the COAXIAL input (4) to connect a TV or other external sound source with a coaxial output.

1. Connect a TV or other source device to the input marked COAX by using a coaxial cable (not included)
2. Make sure the unit is plugged in and powered ON. Press the multifunction control knob (8) several times or press the INPUT button (14) on the remote control several times until the indicator LED (9) is white.
3. Adjust the volume by rotating the multifunction control knob (8) or by pressing the VOLUME + (5)/- (7) buttons on the remote control.

OPTICAL DIGITAL AUDIO INPUT

Use a digital optical cable to connect a TV or other external sound source with an optical output.

1. Connect a TV or other source device to the input marked OPTICAL(5) by using an optical cable (not included).

Note: Some devices require that the optical output feature must be enabled before use.

2. Make sure the unit is plugged in and powered ON. Press the multifunction control knob (8) several times or press the INPUT button (14) on the remote control several times until the indicator LED (9) is yellow.
3. Adjust the volume by rotating the multifunction control knob (8) or by pressing the VOLUME + (5)/- (7) buttons on the remote control.

TROUBLESHOOTING

ISSUES	PROBLEMS	SOLUTIONS
Sound	No sound from stereo hifi Bluetooth pair of speakers	<ol style="list-style-type: none"> 1. Make sure that you have selected the correct source. 2. For all audio modes make sure that the volume control is set properly. 3. For Bluetooth/COAX/OPTICAL/AUX audio make sure that the source volume control is properly adjusted.
Bluetooth	Bluetooth pairing fails	<ol style="list-style-type: none"> 1. Check to see that both devices are turned on and that your Bluetooth device is discoverable. 2. Turn both devices off and then on again. 3. Make sure that you have selected the correct source. 4. Make sure that the Bluetooth device is within 10m of the unit. 5. Move both devices away from other Bluetooth devices, microwaves, wireless routers and other electronics. 6. Make sure that the unit is not paired to a previously paired device.
	Quality of audio play from a connected Bluetooth device is poor	The Bluetooth reception is poor. Move the device closer to the stereo hifi Bluetooth pair of speakers, or remove any obstacle between the device and the stereo hifi Bluetooth pair of speakers.
USB	Files on USB memory device will not play back	<ol style="list-style-type: none"> 1. Make sure you have selected the correct source. 2. Make sure that the audio files are in the MP3 format.
OPTI/COAX	No sound when receiving TV input	<ol style="list-style-type: none"> 1. Select correct audio option from TV. 2. If using coax or optical cables make sure that they are plugged into the output jacks of the TV and the input jacks of the speaker.

Specifications

Model	SPB-260BK
Inputs	BT/AUX1/AUX2/OPT/COAX/USB
Drivers	0.75"×2 + 5"×2
Audio Output Power	60W×2=120W R.M.S.
Frequency Response	55Hz-20KHz
Signal-to-Noise Ratio	≥72dB
Power consumption	120W (max)
Power Input	AC 110V-240V 50Hz/60Hz
Bluetooth Operating Range	Version: 4.2 Range: up to 10m
Dimensions	(W162×H272×D240)×2 mm

Disclaimer

Updates to Firmware and/or hardware components are made regularly. Therefore some of the instruction, specifications and pictures in this documentation may differ slightly from your particular situation. All items described in this guide for illustration purposes only and may not apply to particular situation. No legal right or entitlements may be obtained from the description made in this manual.

Guarantee

Lenco offers service and warranty in accordance to European law, which means that in case of repairs (both during and after the warranty period) you should contact your local dealer.

Important note: It is not possible to send products that need repairs to Lenco directly.

Important note: If this unit is opened or accessed by a non-official service center in any way, the warranty expires.

This device is not suitable for professional use. In case of professional use, all warranty obligations of the manufacturer will be voided.

Disclaimer

Updates to Firmware and/or hardware components are made regularly. Therefore some of the instruction, specifications and pictures in this documentation may differ slightly from your particular situation. All items described in this guide for illustration purposes only and may not apply to particular situation. No legal right or entitlements may be obtained from the description made in this manual.

Disposal of the Old Device

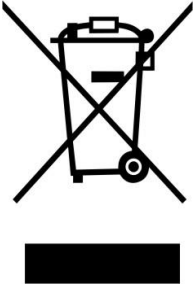

This symbol indicates that the relevant electrical product or battery should not be disposed of as general household waste in Europe. To ensure the correct waste treatment of the product and battery, please dispose them in accordance to any applicable local laws of requirement for disposal of electrical equipment or batteries. In so doing, you will help to conserve natural resources and improve standards of environmental protection in treatment and disposal of electrical waste (Waste Electrical and Electronic Equipment Directive).

CE Marking

Hereby, Lenco Benelux B.V., Thermiekstraat 1a, 6361 HB Nuth, The Netherlands, declares that this product is in compliance with the essential EU directive requirements.

The declaration of conformity may be consulted via techdoc@commaxxgroup.com



Service

For more information and helpdesk support, please visit www.lenco.com
Lenco Benelux BV, Thermiekstraat 1a, 6361 HB, The Netherlands.

LET OP:

Gebruik van bedieningen of afstellingen of uitvoer van procedures anders dan gespecificeerd in deze documentatie kan leiden tot blootstelling aan schadelijke straling.

Dit apparaat dient uitsluitend te worden aangepast of gerepareerd door gekwalificeerd onderhoudspersoneel.

VOORZORGSMAATREGELEN VOOR GEBRUIK**ONTHOUD DE VOLGENDE INSTRUCTIES:**

1. Gebruik dit apparaat niet in de buurt van water.
2. Reinig het uitsluitend met een licht vochtige doek.
3. Bedek of blokkeer de ventilatieopeningen niet. Wanneer u het apparaat op een schap plaatst, dient u 5 cm (2") vrije ruimte rondom het gehele apparaat te behouden.
4. Installeer het product volgens de meegeleverde gebruikershandleiding.
5. * Nooit op de stroomadapter stappen of deze indrukken. Wees voornamelijk voorzichtig in de buurt van de stekkers en het punt waar de kabel uit het apparaat komt. Plaats geen zware voorwerpen op de stroomadapter, om beschadiging ervan te voorkomen. Houd het gehele apparaat buiten bereik van kinderen! Wanneer kinderen met de voedingskabel spelen, kunnen zij ernstig letsel oplopen.
6. * Haal de stekker uit het stopcontact tijdens onweer of wanneer u deze langere tijd niet gebruikt.
7. Houd het apparaat uit de buurt van hittebronnen, zoals radiatoren, verwarmingen, kachels, kaarsen en andere hittegenererende producten of open vuur.
8. Gebruik dit apparaat niet in de buurt van krachtige magnetische velden.
9. Elektrostatische ontlading kan normaal gebruik van dit apparaat verstoren. U hoeft het apparaat in dit geval slechts te resetten en opnieuw op te starten volgens de gebruikershandleiding. Wees voorzichtig tijdens bestandsoverdracht en gebruik het product in een omgeving zonder statische interferentie.
10. Waarschuwing! Steek nooit een voorwerp via de ventilatie- of andere openingen in het product. Er is hoogspanning in

het product aanwezig en als u er een object insteekt, kan dat een elektrische schok veroorzaken en/of kortsluiting in de interne onderdelen. Mors om dezelfde reden geen water of vloeistof op het product.

11. Gebruik het toestel niet in vochtige ruimtes, zoals badkamers, stomende keukens of in de buurt van zwembaden.
12. Gebruik dit apparaat niet wanneer condensatie kan optreden.
13. Alhoewel dit apparaat met grote zorg gefabriceerd en verschillende keren geïnspecteerd is voordat het de fabriek verlaat, is het nog steeds mogelijk dat er problemen optreden, zoals met alle elektrische apparaten. Als u rook, een overmatige hitteontwikkeling of enig ander onverwacht verschijnsel opmerkt, moet u onmiddellijk de stekker van het netsnoer uit het stopcontact halen.
14. Dit apparaat moet werken op een voedingsbron, zoals aangegeven op het specificatieplaatje. Als u twijfelt over het type voeding dat gebruikt wordt in uw huis, raadpleeg dan uw dealer of plaatselijk energiebedrijf.
15. * Het stopcontact moet in de buurt van de apparatuur zijn geïnstalleerd en eenvoudig te bereiken zijn.
16. * Overbelast stopcontacten of verlengsnoeren niet. Overbelasting kan brand of een elektrische schok veroorzaken.
17. * Apparaten met een Klasse 1 structuur dienen te worden aangesloten op een stopcontact met een beschermende aardverbinding.
18. * Apparaten met een Klasse 2 structuur vereisen geen aardverbinding.
19. Houd het uit de buurt van knaagdieren. Knaagdieren knauwen graag aan voedingskabels.
20. * Houd altijd de stekker vast wanneer u deze uit het stopcontact trekt. Trek nooit aan de voedingskabel. Dit kan tot een kortsluiting leiden.
21. Vermijd om het toestel te plaatsen op een ondergrond die blootgesteld kan worden aan trillingen of schokken.
22. Gebruik een zacht, droog doekje om het apparaat te reinigen. Gebruik geen oplosmiddelen of op benzine gebaseerde vloeistoffen. U kunt een vochtig doekje met verdund schoonmaakmiddel gebruiken om hardnekkige vlekken te verwijderen.

23. De leverancier is niet verantwoordelijk voor schade of verloren gegevens veroorzaakt door storing, misbruik, modificatie van het apparaat of batterijvervanging.
24. Onderbreek nooit de verbinding wanneer het apparaat formateert of bestanden overdraagt. De gegevens kunnen anders corrupt of verloren raken.
25. Indien het apparaat een USB-afspeelfunctie heeft, moet de USB-geheugenstick rechtstreeks op het apparaat worden aangesloten. Gebruik geen USB-verlengkabel, omdat die kan leiden tot storingen met foutieve gegevens als gevolg.
26. Het apparaat mag niet worden blootgesteld aan druppels of spatten en zorg ervoor dat er geen met vloeistof gevulde voorwerpen, zoals vazen, op of nabij het apparaat zijn geplaatst.
27. * Om de verbinding met de stroomaansluiting volledig te verbreken, moet de stekker van het apparaat uit het stopcontact worden gehaald, omdat de stekker van het apparaat de hoofdschakelaar is.
28. Indien het apparaat op batterijen kan werken, dan mogen de batterijen niet aan overmatige hitte, zoals zonlicht, open vuur e.d. worden blootgesteld.
29. Aandacht voor het milieu is nodig bij het verwijderen van de batterijen.
30. Het apparaat kan alleen worden gebruikt in gematigde klimaten. Extreem koude of warme omgevingen moeten worden vermeden.
31. Het nominale specificatielabel is te vinden op het paneel aan de onder- of achterkant van het apparaat.
32. Dit apparaat is niet bestemd voor gebruik door mensen (inclusief kinderen) met fysieke, zintuiglijke of geestelijke gebreken of gebrek aan kennis en ervaring, tenzij zij onder toezicht staan of instructies hebben over het juiste gebruik van het apparaat hebben gekregen van de persoon die verantwoordelijk is voor hun veiligheid.
33. Dit product is alleen voor niet-professioneel gebruik bedoeld en niet voor commercieel of industrieel gebruik.
34. Verzeker u ervan dat het apparaat in een stabiele positie staat opgesteld. Schade, veroorzaakt door het gebruik van dit product in een onstabiele positie, of door het niet naleven van waarschuwingen of voorzorgsmaatregelen genoemd in deze handleiding, valt niet onder de garantie.

35. Verwijder nooit de behuizing van dit apparaat.
36. Plaats dit apparaat nooit op andere elektrische apparatuur.
37. Dit product niet gebruiken of opslaan op plaatsen waar het wordt blootgesteld aan direct zonlicht, hitte, buitensporig veel stof of trillingen.
38. Geef kinderen geen gelegenheid in aanraking met plastic zakken te komen.
39. Gebruik uitsluitend uitbreidingen/accessoires gespecificeerd door de fabrikant.
40. Laat alle reparaties over aan gekwalificeerd onderhoudspersoneel. Onderhoud is vereist als het toestel hoe dan ook is beschadigd, zoals bijvoorbeeld het netsnoer of de stekker, wanneer er vloeistof of een voorwerp in het apparaat is terechtgekomen, wanneer het apparaat is blootgesteld aan regen of vocht, als het niet normaal werkt of is gevallen.
41. *Gebruik nooit een beschadigde voedingskabel of stekker of een los stopcontact. Dit vormt namelijk een risico op brand of elektrische schokken.
42. Langdurige blootstelling aan loud geluid van persoonlijke muzikspelers kan leiden tot tijdelijke of permanente gehoorbeschadiging.
43. Indien het product knoopcelbatterijen bevat of wordt geleverd met een afstandsbediening die knoopcelbatterijen bevat:

Waarschuwing:

- "Batterij niet inslikken, chemisch brandgevaar" of gelijkwaardige werking.
- [De meegeleverd afstandsbediening] Dit product bevat een knoopcelbatterij. Bij inslikking van de batterij kan dit in minder dan 2 uur tijd tot ernstige interne brandwonden en de dood leiden.
- Houd nieuwe en gebruikte batterijen buiten bereik van kinderen.
- Als de batterijhouder niet goed kan worden gesloten, dient u het product niet meer te gebruiken en buiten bereik van kinderen te houden.
- Als u denkt dat batterijen zijn ingeslikt of binnenin een willekeurig lichaamsdeel terecht zijn gekomen, dient u onmiddellijk medische hulp te zoeken.

INSTALLATIE

- Pak alle onderdelen uit en verwijder de beschermende materialen.
 - *Sluit het apparaat niet aan op het stopcontact, voordat u de netspanning hebt gecontroleerd en voordat alle andere aansluitingen zijn gemaakt.
- * **deze instructies zijn enkel van toepassing voor producten met een voedingskabel of een AC voedingsadapter.**

Accessoires:

Handleiding

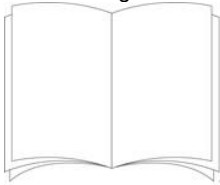

Afstandsbediening



RCA-kabel

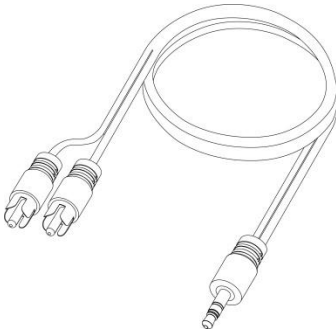

Productdiagram

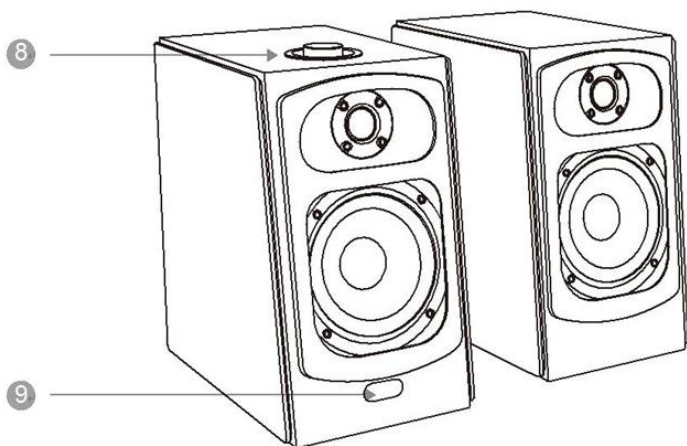
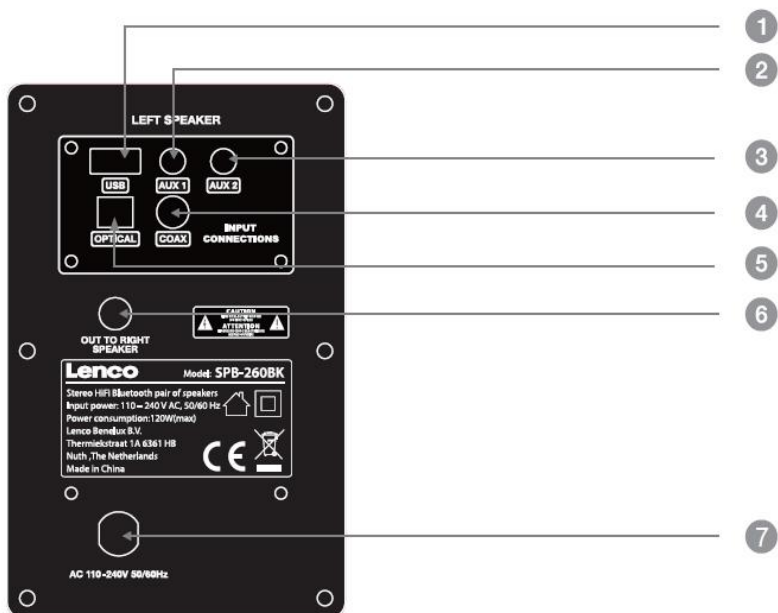

1. USB-ingang
2. 3,5 mm stereo AUX 1-ingang
3. 3,5 mm Stereo AUX 2-ingang
4. Coaxiale ingang
5. Optische ingang
6. Uitgang naar rechter luidspreker
7. Ingang AC-voeding
8. Multifunctionele bedieningsknop (Aan-uit/Selectie actieve ingang/volume)
9. LED-functie/Ingangsindicator: ROOD- Inschakelen of stand-byfunctie
 GROEN- AUX 1-ingang
 CYAAN - AUX 2-ingang
 GEEL - Optische digitale audio-ingang
 WIT - Digitale coaxiale audio-ingang
 ROZE - USB-functie
 BLAUW - Bluetooth-functie

Afstandsbediening



1. In-/uitschakelen
2. **KOPPELEN:** Verbinden of verbreken Bluetooth-apparaat. (Druk langer dan 2 seconden op de toets om een nieuw apparaat te koppelen).
3. **DIM:** Led-display aan/uit
4. **Loop afspelen** (werkt alleen in USB-modus).
5. **Volume +**
6. **Toets Terug:** Vorige nummer (werkt alleen in USB- en BT-modus).
7. **Volume -**
8. **-10:** Tien nummers achteruit (werkt alleen in USB-modus).
9. **Hoge tonen -**

10. Lage tonen –
11. **MUZIEK:** Selecteer de EQ-instelling van muziek
12. **NIEUWS:** Selecteer de EQ-instelling van nieuws
13. **DEMP-modus.**
14. **INGANG:** Bronkeuze (AUX*2/USB/BT/COAX/OPT)
15. **RESETTEN:** Reset alle geluidsinstellingen naar fabrieksinstellingen. (Houd de toets 2 seconden ingedrukt.)
16. **Stoptoets:** Indrukken om te stoppen. (Werkt alleen in USB-modus).
17. **Toets Volgende:** Volgende nummer afspelen. (Werkt alleen in de USB en BT-modus).
18. **+10:** Tien nummers vooruit. (Werkt alleen in USB-modus).
19. **Hoge tonen +.**
20. **Lage tonen +**
21. **FILM:** Selecteer de EQ-instelling van FILM
22. **3D:** Selecteer de EQ-instelling van 3D.
23. **Afspelen/Pauzeren** (Werkt alleen in de USB en BT-modus).

INSTELLING

Sluit de **RECHTER** luidspreker aan op de aansluiting gemarkeerd met “OUT TO RIGHT SPEAKER” op de **LINKER** luidspreker.

Sluit vervolgens het netsnoer van de **LINKER** luidspreker aan op een stopcontact.

Rechter luidspreker

Linker luidspreker

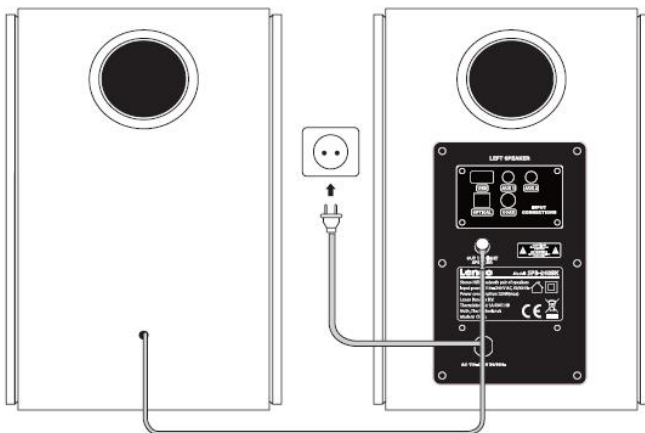

Het apparaat aan-/uitzetten

Nadat het netsnoer is aangesloten, gaat de LED-indicator ROOD branden om aan te geven dat het apparaat in de stand-bymodus staat. Haal de stekker uit het stopcontact als het apparaat voor een langere periode niet wordt gebruikt.

STAND-BYMODUS

1. Voor het inschakelen van de luidsprekers drukt u lang op de bovenste toets (8) op de linker luidspreker of drukt u op de aan-/uittoets (1) op de afstandsbediening. De RODE LED-indicator gaat naar een andere kleur.
2. Om de luidsprekers in de stand-bymodus te zetten, drukt u lang op de bovenste toets (8) op de linker luidspreker of drukt u op de aan-/uittoets (1) op de afstandsbediening. De LED-indicator wordt weer ROOD.

VOLUMEREGELING/DEMPFUNCTIE

Het volume kan worden aangepast door de multifunctionele bedieningstoets (8) te draaien of door op de toetsen VOLUME + (5)/- (7) op de afstandsbediening te drukken. De LED-indicator knippert tijdens het aanpassen. Voor het activeren van de dempfunctie drukt u eenvoudig op de toets MUTE (13) op de afstandsbediening. Voor het sluiten van de dempfunctie drukt u nogmaals op de toets MUTE (13).

HOGE TONEN/LAGE TONEN, VOORKEUZE EQ

1. Hoge tonen: Druk op de toetsen TREBLE - (19)/+ (18) op de afstandsbediening om aanpassingen te maken
2. Lage tonen: Druk op de toetsen BASS - (10)/+ (20) op de afstandsbediening om aanpassingen te maken
3. De LED-indicator (9) knippert terwijl er aanpassingen worden gemaakt.

Opmerking: wanneer het maximum-/minimumniveau is bereikt, dan brandt de LED-indicator (9) continu wanneer u op de toetsen TREBLE - (19)/+ (18) of BASS - (10)/+ (20) drukt.

Voor het activeren van de EQ-voorkeuze drukt u op een van de vier toetsen "MUSIC (11)/MOVIE (21)/NEWS (12)/3D (22)" op de afstandsbediening.

Opmerking: Houd de resetknop (15) een paar seconden ingedrukt om het apparaat terug te zetten naar de standaard geluidsinstellingen.

BLUETOOTH

Volg de onderstaande stappen om uw smartphone, tablet, MP3-speler of een ander Bluetooth-apparaat te verbinden:

1. Controleer of de luidsprekerzet is ingeschakeld. Druk meerdere keren kort op de multifunctionele bedieningstoets (8) of druk meerdere keren op de toets INPUT op de afstandsbediening totdat de LED-indicator (9) blauw knippert.
2. De LED begint snel te knipperen. als er geen Bluetooth-apparaat is gekoppeld voordat het apparaat naar de koppelmodus gaat.
3. Zet de Bluetooth-functie op uw apparaat aan en zoek naar "Lenco SPB-260" in uw lijst met beschikbare apparaten en selecteer deze.
4. De blauwe LED brandt constant blauw als het koppelen is gelukt
5. U kunt de afstandsbediening gebruiken om het afspelen van Bluetooth-muziek te bedienen
6. Tijdens het afspelen is de status-LED-indicator blauw. De indicator knippert blauw wanneer de dempfunctie is geactiveerd.

Opmerking:

1. Wanneer gekoppeld, dan hoeft de bovenstaande koppelprocedure niet te worden herhaald met hetzelfde verbonden apparaat. Als uw gekoppelde apparaat is uitgeschakeld of handmatig is losgekoppeld, dan schakelt de luidspreker automatisch naar de koppelmodus.
2. Als het verbonden apparaat te ver weg (> 10 meter) van de luidsprekerzet is verplaatst, dan wordt de verbinding verbroken maar wordt de verbinding hersteld zodra het apparaat weer binnen het draadloze bereik is.
3. Er is geen automatische uitschakeling in de koppelmodus. De luidspreker blijft in de koppelmodus, zelfs als er geen apparaat is gekoppeld. Schakel het handmatig uit wanneer de luidsprekerzet niet wordt gebruikt.

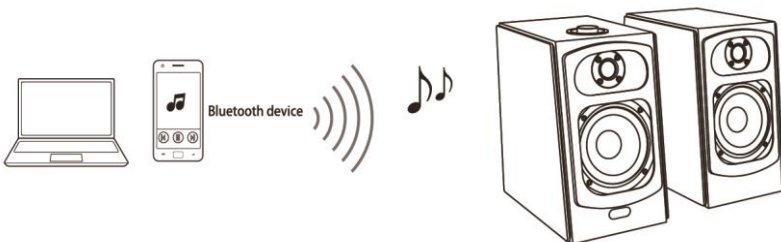

EN	NL
Bluetooth device	Bluetooth-apparaat

Bekabelde aansluiting

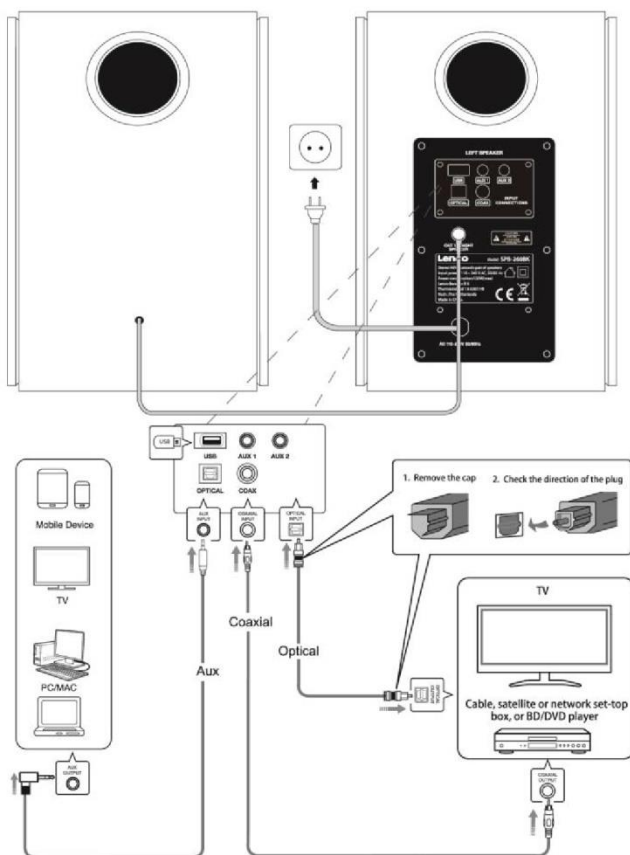

EN	NL
Mobile device	Mobiel apparaat
TV	TV
PC/MAC	PC/MAC
AUX OUTPUT	AUX-UITGANG
USB	USB
AUX 1	AUX 1
AUX 2	AUX 2
OPTICAL	OPTISCH
COAX	COAX
AUX INPUT	AUX-INGANG
COAXIAL INPUT	COAXIALE INGANG
OPTICAL INPUT	OPTISCHE INGANG

AUX	AUX
Coaxial	Coaxiaal
Optical	Optisch
OPTICAL OUTPUT	OPTISCHE UITGANG
1. Remove the cap	1. Verwijder het kapje
2. Check the direction of the plug	2. Controleer de richting van de stekker
Cable, satellite or network set-top box, or BD/DVD player	Settopbox voor kabel, satelliet of netwerk, of BD/DVD-speler
COAXIAL OUTPUT	COAXIALE UITGANG

USB

Volg de onderstaande stappen voor het afspelen van USB.

Opmerking: De luidsprekerzet ondersteunt mogelijk sommige USB-geheugensticks niet vanwege de incompatibiliteit van sommige processors.

Deze luidsprekerzet ondersteunt alleen het bestandsformaat MP3 voor afspelen.

1. Sluit uw USB-stick aan (1) (de USB-modus kan niet worden geselecteerd op de hoofd-luidspreker of afstandsbediening tenzij een USB-stick is aangesloten)
2. Controleer of de USB-stick is aangesloten en het apparaat is ingeschakeld. Druk meerdere keren op de multifunctionele bedieningstoets (8) of druk meerdere keren op de toets INPUT (14) op de afstandsbediening totdat de LED-indicator roze knippert.
3. Na een paar seconden leest het apparaat de bestanden automatisch en begint het automatisch muziek af te spelen.
4. U kunt de afstandsbediening gebruiken voor het bedienen van muziek tijdens afspelen (afspelen/pauze/volgende nummer/vorige nummer)
5. Tijdens het afspelen brandt de status-LED-indicator continu. De indicator (9) knippert wanneer de muziek is gepauzeerd.

AUX-IN 1/AUX-IN 2

Gebruik de 3,5 mm AUX-IN-aansluitingen om uw pc, tablet, smartphone of andere externe geluidsbron aan te sluiten.

1. Sluit elk apparaat met een 3,5 mm-uitgang aan op een van de ingangen AUX-1 (2) of AUX-2 (3) met behulp van de meegeleverde AUX-kabel.
2. Controleer of het apparaat is aangesloten en ingeschakeld. Druk meerdere keren op de multifunctionele bedieningstoets (8) of druk meerdere keren op de toets INPUT (14) op de afstandsbediening totdat de LED-indicator (9) groen (= AUX 1) of cyaan (= AUX 2) is
3. Het afspelen kan alleen worden bediend vanaf uw externe apparaat dat is aangesloten.

COAXIALE DIGITALE AUDIO-INGANG

Gebruik de COAXIALE ingang (4) om een tv of andere externe geluidsbron met een coaxiale uitgang aan te sluiten.

1. Sluit een tv of ander bronapparaat aan op de ingang gemarkeerd COAX met behulp van een coaxkabel (niet inbegrepen)
2. Controleer of het apparaat is aangesloten en ingeschakeld. Druk meerdere keren op de multifunctionele bedieningstoets (8) of druk meerdere keren op de toets INPUT (14) op de afstandsbediening totdat de LED-indicator (9) wit is.
3. Pas het volume aan door de multifunctionele bedieningstoets (8) te draaien of door op de toetsen VOLUME + (5)/- (7) op de afstandsbediening te drukken.

OPTISCHE DIGITALE AUDIO-INGANG

Gebruik een digitale optische kabel om een tv of andere externe geluidsbron met een optische uitgang aan te sluiten.

1. Sluit een tv of ander bronapparaat aan op de ingang gemarkeerd OPTICAL (5) met behulp van een optische kabel (niet inbegrepen).

Opmerking: Sommige apparaten vereisen dat de optische uitgangsfunctie moet worden ingeschakeld vóór gebruik.

2. Controleer of het apparaat is aangesloten en ingeschakeld. Druk meerdere keren op de multifunctionele bedieningstoets (8) of druk meerdere keren op de toets INPUT (14) op de afstandsbediening totdat de LED-indicator (9) geel is.
3. Pas het volume aan door de multifunctionele bedieningstoets (8) te draaien of door op de toetsen VOLUME + (5)/- (7) op de afstandsbediening te drukken.

PROBLEEMOPLOSSING

KWESTIES	PROBLEMEN	OPLOSSINGEN
Geluid	Geen geluid uit de paar Stereo-Hifi-Bluetooth-luidsprekers	<ol style="list-style-type: none"> 1. Zorg ervoor dat u de juiste bron hebt geselecteerd. 2. Zorg ervoor dat de volumeregeling correct is ingesteld voor alle audiomodi. 3. Zorg ervoor dat de volumeregeling van de bron correct is ingesteld voor audio van Bluetooth/COAX/OPTISCH/AUX.
Bluetooth	Koppelen Bluetooth mislukt	<ol style="list-style-type: none"> 1. Controleer om te zien of beide apparaten zijn ingeschakeld en of uw Bluetooth-apparaat vindbaar is. 2. Zet beide apparaten uit en vervolgens weer aan. 3. Zorg ervoor dat u de juiste bron hebt geselecteerd. 4. Zorg ervoor dat het Bluetooth-apparaat zich binnen 10 meter van het apparaat bevindt. 5. Plaats beide apparaten uit de buurt van andere Bluetooth-apparaten, magnetrons, draadloze routers en andere elektronica. 6. Zorg ervoor dat het apparaat niet is gekoppeld met een eerder gekoppeld apparaat.
	Slechte audiokwaliteit van een verbonden Bluetooth-apparaat	De Bluetooth-ontvangst is slecht. Plaats het apparaat dichterbij de stereo-hifi-Bluetooth-luidsprekers of verwijder obstakels tussen het apparaat en de stereo-hifi-Bluetooth-luidsprekers.
USB	Bestanden op de USB-stick kunnen niet worden afgespeeld	<ol style="list-style-type: none"> 1. Zorg ervoor dat u de juiste bron hebt geselecteerd. 2. Zorg ervoor dat de audiobestanden het formaat MP3 hebben.
OPTI/COAX	Geen geluid bij ontvangst van tv-ingang	<ol style="list-style-type: none"> 1. Selecteer de juiste audio-optie van de tv. 2. Als coax- of optische kabels worden gebruikt, zorg er dan voor dat deze zijn aangesloten op de uitgangsaansluitingen van de tv en de ingangsaansluitingen van de luidspreker.

Specificaties

Model	SPB-260BK
Ingangen	BT/AUX1/AUX2/OPT/COAX/USB
Luidsprekers	0,75"*2 + 5"*2
Uitgangsvermogen audio	60 W*2 = 120 W R.M.S.
Frequentierespons	55 Hz - 20 KHz
Signaal-ruisverhouding	≥72 dB
Opgenomen vermogen	120 W (max)
Ingangsvermogen	AC 110 V-240 V 50 Hz/60 Hz
Werkbereik Bluetooth	Versie: 4.2 Bereik: tot 10 meter
Afmetingen	(B 162 * H 272 * D 240)*2 mm

Disclaimer

Er worden regelmatig updates in de firmware en/of hardwarecomponenten gemaakt. Daardoor kunnen gedeelten van de instructie, de specificaties en afbeeldingen in deze documentatie enigszins verschillen van uw eigen situatie. Alle onderwerpen die staan beschreven in deze handleiding zijn bedoeld als illustratie en zijn niet van toepassing op specifieke situaties. Aan de beschrijving in dit document kunnen geen rechten worden ontleend.

Garantie

Lenco biedt service en garantie aan overeenkomstig met de Europese wetgeving. Dit houdt in dat u, in het geval van reparaties (zowel tijdens als na de garantieperiode), uw lokale handelaar moet contacteren.

Belangrijke opmerking: Het is niet mogelijk om producten die moeten worden gerepareerd rechtstreeks naar Lenco te sturen.

Belangrijke opmerking: De garantie verloopt als een onofficieel servicecenter het apparaat op wat voor manier dan ook heeft geopend, of er toegang toe heeft gekregen.

Het apparaat is niet geschikt voor professioneel gebruik. In het geval van professioneel gebruik worden alle garantieverplichtingen van de fabrikant nietig verklaard.

Disclaimer

Er worden regelmatig updates in de firmware en/of hardwarecomponenten gemaakt. Daardoor kunnen gedeelten van de instructie, de specificaties en afbeeldingen in deze documentatie enigszins verschillen van uw eigen situatie. Alle onderwerpen die staan beschreven in deze handleiding zijn bedoeld als

illustratie en zijn niet van toepassing op specifieke situaties. Aan de beschrijving in dit document kunnen geen rechten worden ontleend.

Afvoer van het oude apparaat



Dit symbool geeft aan dat het betreffende elektrische product of de accu/batterij niet mag worden verwijderd als algemeen huishoudelijk afval in Europa. Zorg voor een juiste afvalverwerking door het product en de accu/batterij in overeenstemming met alle van toepassing zijnde lokale wetten voor het verwijderen van elektrische apparatuur of accu's/batterijen te verwijderen. Als u dit doet, helpt u de natuurlijke hulpbronnen te behouden en de standaard van milieubescherming te verbeteren bij de behandeling en verwijdering van elektrisch afval (Afgedankte Elektrische en Elektronische Apparatuur).

CE-markering

Lenco Benelux B.V., Thermiekstraat 1a, 6361 HB Nuth, Nederland, verklaart hierbij dat dit product voldoet aan de vereisten van de essentiële EU-richtlijnen. De verklaring van conformiteit kan worden aangevraagd via techdoc@commaxxgroup.com



Service

Bezoek voor meer informatie en helpdeskondersteuning www.lenco.com
Lenco Benelux BV, Thermiekstraat 1a, 6361 HB, Nederland.

ACHTUNG:

Eine andere als die hier beschriebene Bedienung, Einstellung oder Verwendung der Funktionen kann zu gefährlicher Strahlenbelastung führen.

Dieses Gerät darf nur von qualifizierten Fachkräften und niemand anderem repariert oder eingestellt werden.

VORSICHTSMASSNAHMEN VOR DER BENUTZUNG**BEFOLGEN SIE IMMER FOLGENDE ANWEISUNGEN:**

1. Benutzen Sie das Gerät nicht in der Nähe von Wasser.
2. Benutzen Sie zur Reinigung ein nur leicht befeuchtetes Tuch.
3. Blockieren oder bedecken Sie keine Lüftungsöffnungen. Wenn Sie das Gerät auf ein Regal stellen, lassen Sie um das gesamte Gerät 5 cm (2") freien Platz.
4. Stellen Sie das Gerät entsprechend den Anweisungen der mitgelieferten Bedienungsanleitung auf.
5. * Treten Sie nicht auf das Netzteil und klemmen Sie es auch nicht ein. Seien Sie im näheren Bereich des Steckers und der Herausführungen des Kabels besonders vorsichtig. Stellen Sie keine schweren Gegenstände auf das Netzteil, weil es dadurch beschädigt werden könnte. Halten Sie das gesamte Gerät außerhalb der Reichweite von Kindern! Durch Spielen mit dem Netzkabel können sie sich ernsthafte Verletzungen zuziehen.
6. * Trennen Sie das Gerät während eines Gewitters oder bei längerer Nichtbenutzung vom Netz.
7. Halten Sie das Gerät von Hitzequellen wie Radiatoren, Heizern, Öfen, Kerzen oder anderen hitzeerzeugenden Produkten oder offenen Flammen fern.
8. Meiden Sie bei der Nutzung des Produkts die Nähe starker Magnetfelder.
9. Elektrostatische Entladungen können die normale Verwendung von diesem Gerät stören. Sollte dies geschehen, führen Sie einfach einen Reset aus und starten Sie dann das Gerät entsprechend den Anweisungen dieser Bedienungsanleitung neu. Gehen Sie besonders bei Datenübertragungen mit dem Gerät vorsichtig um und führen Sie diese nur in einer antielektrostatischen Umgebung aus.

10. Warnung! Niemals Gegenstände durch die Lüftungsschlitze oder Öffnungen in das Gerät stecken. In diesem Gerät fließt Hochspannung und das Hineinstecken von Gegenständen kann zu elektrischem Schock und/oder Kurzschluss interner elektrischer Bauteile führen. Aus dem gleichen Grund kein Wasser oder Flüssigkeiten in das Gerät geben.
11. Benutzen Sie das Gerät nicht in nasser oder feuchter Umgebung wie Bad, Dampfküche oder in der Nähe von Schwimmbecken.
12. Benutzen Sie das Gerät nicht bei Kondensationsgefahr.
13. Obwohl dieses Gerät unter größter Sorgfalt und vor Auslieferung mehrmals überprüft wurde, können trotzdem wie bei jedem anderen elektrischen Gerät auch Probleme auftauchen. Trennen Sie das Gerät im Falle einer Rauchentwicklung, starker Hitzeentwicklung oder jeden anderen unnatürlichen Erscheinung sofort vom Netz.
14. Dieses Gerät ist durch eine Stromquelle wie auf dem Typenschild angegeben zu betreiben. Halten Sie bei Unsicherheiten über die Art Ihrer Stromversorgung in Ihrer Wohnung Rücksprache mit Ihrem Händler oder Ihrer Stromzuliefererfirma.
15. * Die Wandsteckdose muss sich in der Nähe des Geräts befinden und einfach zu erreichen sein.
16. * Überlasten Sie weder Netzsteckdosen noch Verlängerungskabel. Eine Überlastung kann zu Brandgefahr bzw. Stromschlag führen.
17. * Geräte der Schutzklasse 1 sind an eine Netzsteckdose mit Schutzleiter anzuschließen.
18. * Geräte der Schutzklasse 2 benötigen keinen Schutzleiteranschluss.
19. Halten Sie Nagetiere vom Gerät fern. Nagetiere lieben es, am Netzkabel zu nagen.
20. * Halten Sie den Netzstecker in der Hand, wenn Sie ihn aus der Netzsteckdose ziehen. Ziehen Sie ihn nicht durch Zerren am Kabel heraus. Das kann zu einem Kurzschluss führen.
21. Vermeiden Sie es, das Gerät auf Oberflächen aufzustellen, die zu Schwingungen oder Stoß neigen.
22. Benutzen Sie für die Reinigung ein weiches und trockenes Tuch. Benutzen Sie niemals Lösungsmittel oder Flüssigkeiten

- auf Ölbasis. Benutzen Sie zum Entfernen hartnäckiger Flecken ein feuchtes Tuch mit mildem Reinigungsmittel.
23. Der Hersteller haftet nicht für Schäden oder Verluste durch Fehlfunktion, Zweckentfremdung oder Modifikation des Geräts oder durch Wechseln der Batterien.
 24. Unterbrechen Sie die Verbindung nicht während einer Formatierung oder einer Datenübertragung. Bei Unterbrechung drohen Datenverlust und Datenbeschädigung.
 25. Wenn das Gerät eine USB-Wiedergabefunktion besitzt, dann stecken Sie den USB-Stick direkt in das Gerät. Verwenden Sie kein USB-Verlängerungskabel, weil die erhöhte Störanfälligkeit zu Datenverlust führen könnte.
 26. Das Gerät darf weder Tropf- noch Spritzwasser ausgesetzt werden und es dürfen keine mit Flüssigkeit gefüllten Behälter wie z.B. Vasen auf das Gerät oder in der Nähe des Gerätes gestellt werden.
 27. * Um das Gerät vollständig vom Netz zu trennen, muss der Netzstecker des Gerätes vom Stromnetz getrennt werden, wobei die zu trennende Einheit den Netzstecker des Gerätes bezeichnet.
 28. Wenn das Gerät über Batterien betrieben wird, dann sind diese vor übermäßiger Wärme wie Sonneneinstrahlung, Feuer oder ähnlichem zu schützen.
 29. Augenmerk ist auf den ökologischen Aspekt der Batterieentsorgung zu legen.
 30. Das Gerät kann nur bei gemäßigten Temperaturen verwendet werden. Sehr kalte und heiße Umgebungen sind zu vermeiden.
 31. Das Typenschild befindet sich an der Unter- oder Rückseite des Gerätes.
 32. Dieses Gerät ist nicht zur Benutzung durch Personen (auch Kinder) mit physischen, sensorischen oder mentalen Beeinträchtigungen oder ohne ausreichender Erfahrung vorgesehen, es sei denn, sie werden durch eine verantwortliche Person beaufsichtigt oder wurden in die ordnungsgemäße Bedienung des Gerätes durch eine für ihre Sicherheit verantwortlichen Person eingewiesen.
 33. Dieses Produkt ist nur für den nicht-professionellen Gebrauch und nicht für gewerbliche oder industrielle Zwecke bestimmt.

34. Stellen Sie sicher, dass das Gerät in einer stabilen Position aufgestellt ist. Schäden, die durch Verwendung dieses Produkts in einer instabilen Position oder durch Nichtbeachtung der anderen in diesem Handbuch enthaltener Warnungen und Vorwarnung entstehen, werden nicht durch die Garantie abgedeckt.
35. Entfernen Sie niemals das Gehäuse dieses Geräts.
36. Stellen Sie dieses Gerät niemals auf andere elektrische Geräte.
37. Verwenden oder bewahren Sie dieses Produkt nicht an Orten auf, in denen es direkter Sonneneinstrahlung, Hitze, übermäßigem Staub oder Vibration ausgesetzt ist.
38. Halten Sie Kinder von den Plastiktüten fern.
39. Benutzen Sie nur vom Hersteller spezifizierte Erweiterungen/Zubehöerteile.
40. Lassen Sie alle Eingriffe von qualifiziertem Servicepersonal ausführen. Eingriffe werden notwendig, wenn das Gerät in irgendeiner Weise beschädigt wurde, beispielsweise am Netzkabel oder am Netzstecker oder wenn Flüssigkeit in das Gerät gelangt ist bzw. Gegenstände in das Gerät gefallen sind, das Gerät Regen oder Feuchtigkeit ausgesetzt war, es heruntergefallen ist oder nicht ordnungsgemäß funktioniert.
41. * Verwenden Sie weder ein beschädigtes Netzkabel noch einen beschädigten Stecker oder eine lockere Steckdose. Es besteht Brand- und Stromschlaggefahr.
42. Längeres Hören lauter Töne aus einem Musikgerät kann zum zeitweiligen oder permanenten Hörverlust führen.
43. Wenn das Produkt mit einer Fernbedienung mit Batterien/Knopfzellen geliefert wird oder das Produkt eine derartige Fernbedienung umfasst:
Warnung:
 - „Die Batterie nicht verschlucken, es besteht die Gefahr einer chemischen Verätzung.
 - [Bei mitgelieferter Fernbedienung] Dieses Produkt beinhaltet eine Knopfzellen-Batterie. Wird diese Knopfzellen-Batterie herunter-geschluckt, kann sie innerhalb 2 Stunden ernsthafte innere Verätzungen verursachen, die zum Tode führen können.
 - Neue und gebrauchte Batterien sind von Kindern fernzuhalten.

- Wenn das Batteriefach nicht sicher schließt, das Produkt nicht mehr benutzen und von Kindern fernhalten.
- Wenn Sie vermuten, Batterien könnten verschluckt oder in irgendeinen Teil des Körpers gelangt sein, suchen Sie unverzüglich medizinische Hilfe.”

ANSCHLUSS

- Packen Sie alle Teile aus und entfernen Sie danach die Schutzmaterialien.
 - * Schließen Sie das Gerät nicht eher an das Netz an, bevor Sie die Netzspannung überprüft haben und alle anderen notwendigen Verbindungen hergestellt sind.
- * Diese Anleitung gilt nur für Produkte, die über ein Netzkabel oder einen Netzadapter verfügen.**

Zubehör:

Bedienungsanleitung

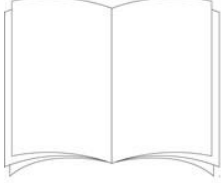

Fernbedienung



CINCH-Kabel

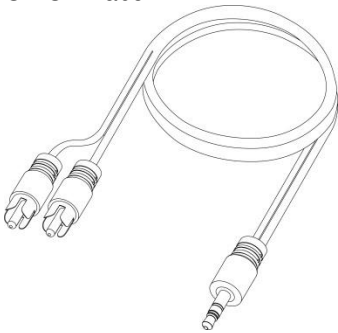

Produktdarstellung

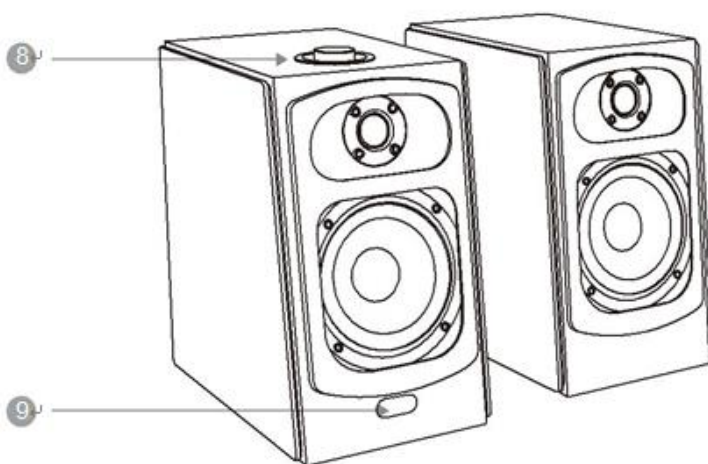
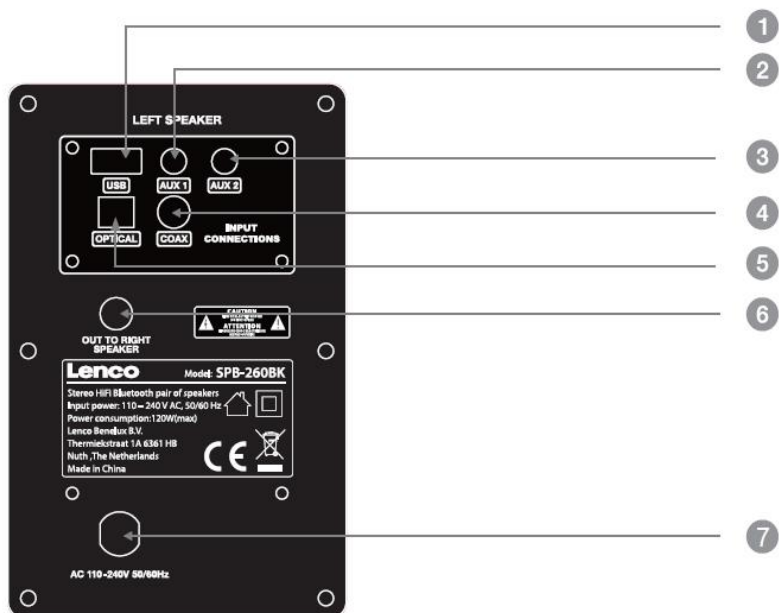

1. USB-Port
2. 3,5-mm-Stereoeingang AUX 1
3. 3,5-mm-Stereoeingang AUX 2
4. KOAX-Eingang
5. Optischer Eingang
6. Ausgang zum rechten Lautsprecher
7. Netzanschluss
8. Multifunktionsbedienknopf (Ein/Aus, Signalquellenwahl, Lautstärke)
9. Modus-/Eingangsanzeige-LED: ROT – Eingeschaltet oder Standby-Modus
GRÜN – AUX-1-Eingang
CYAN – AUX-2-Eingang
GELB – optischer Digitalaudioeingang
WEISS – koaxialer Digitalaudioeingang
ROSA – USB-Modus
BLAU – Bluetooth-Modus

Fernbedienung



1. Ein-/Ausschalten
2. **KOPPELN:** Verbinden oder Trennen von Bluetooth-Geräten. (für das Koppeln eines neuen Geräts die Taste länger als 2 s drücken).
3. **DIMMEN:** Anzeige-LED ein/aus
4. **Wiederholte Wiedergabe** (nur im USB-Modus).
5. **Lautstärke+**
6. **Titel-zurück-Taste:** Wiedergabe des vorherigen Titels (nur im USB- und Bluetooth-Modus).
7. **Lautstärke-**
8. **-10:** 10 Titel zurück (nur im USB-Modus).

9. Höhen–
10. Bässe–
11. **MUSIK:** Auswahl der EQ-Einstellung Musik
12. **NACHRICHTEN:** Auswahl der EQ-Einstellung Nachrichten
13. **STUMMSCHALTUNG.**
14. **EINGANG:** Signalquellenauswahl (AUX 1/2, USB, Bluetooth, koaxial, optisch)
15. **RÜCKSETZEN:** Rücksetzen aller Klangeinstellungen auf Werkseinstellung. (diese Taste für 2 s gedrückt halten).
16. **Stopp-Taste:** Zum Beenden drücken. (nur im USB-Modus).
17. **Titel-vor-Taste:** Wiedergabe des nächsten Titels. (nur im USB- und Bluetooth-Modus).
18. **+10:** 10 Titel überspringen. (nur im USB-Modus).
19. Höhen+
20. Bässe+
21. **FILM:** Auswahl der EQ-Einstellung Film
22. **3D:** Auswahl der EQ-Einstellung 3D.
23. **Wiedergabe/Pause** (nur im USB- und Bluetooth-Modus).
24. **Wiedergabe/Pause** (nur im USB- und Bluetooth-Modus).

ANSCHLUSS

Schließen Sie den RECHTEN Lautsprecher an dem mit „OUT TO RIGHT SPEAKER“ markierten Anschluss des LINKEN Lautsprechers an.
Stecken Sie anschließend das Netzkabel des LINKEN Lautsprechers in eine Netzsteckdose.

Rechter Lautsprecher

Linker Lautsprecher

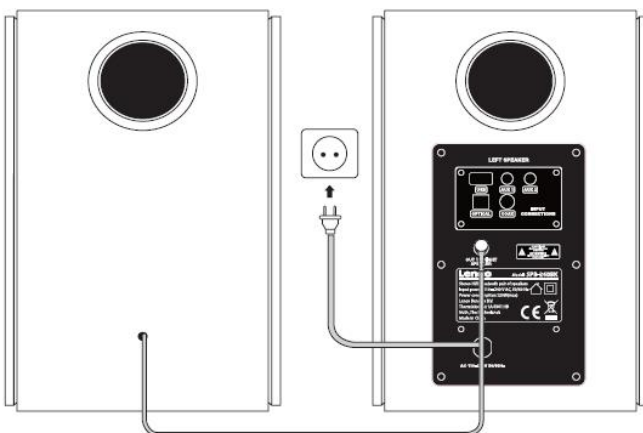

Ein/Ausschalten des Geräts

Wenn Sie den Netzstecker in die Netzsteckdose gesteckt haben, dann leuchtet die Anzeige-LED ROT, was Ihnen anzeigt, dass sich das Gerät im Standby-Modus befindet. Wenn Sie das Gerät für längere Zeit nicht benutzen, dann ziehen Sie den Netzstecker aus der Netzsteckdose.

STANDBY-MODUS

1. Drücken Sie den sich auf dem linken Lautsprecher oben befindlichen Multifunktionsbedienknopf (8) lang oder auf der Fernbedienung die Ein/Aus-Taste (1), um die Lautsprecher einzuschalten. Daraufhin wechselt das ROT der Anzeige-LED in eine andere Farbe.
2. Drücken Sie den sich auf dem linken Lautsprecher oben befindlichen Multifunktionsbedienknopf (8) lang oder auf der Fernbedienung die Ein/Aus-Taste (1), damit die Lautsprecher in den Standby-Modus wechselt. Daraufhin leuchtet die Anzeige-LED wieder ROT.

LAUTSTÄRKEREGELUNG/STUMMSCHALTUNG

Sie können die Lautstärke einstellen, indem Sie den Multifunktionsbedienknopf (8) drehen oder auf der Fernbedienung die Taste VOLUME+ (5)/VOLUME – (7) drücken. Während der Einstellung blinkt die Anzeige-LED. Drücken Sie auf der Fernbedienung die MUTE-Taste (13) einmal, um das Gerät stummzuschalten. Drücken Sie die MUTE-Taste (13) erneut, um die Stummschaltung wieder aufzuheben.

HÖHEN/BÄSSE/EQ-VOREINSTELLUNG

1. Höhen: Drücken Sie auf der Fernbedienung die Taste TREBLE – (19)/TREBLE + (18), um die Höhen des wiedergegebenen Klangs einzustellen.
2. Bässe: Drücken Sie auf der Fernbedienung die Taste BASS – (10)/BASS + (20), um die Bässe des wiedergegebenen Klangs einzustellen.
3. Während der Einstellung blinkt die Anzeige-LED (9).

Hinweis: Wenn Sie die maximale/minimale Einstellung erreicht haben und weiter die Taste TREBLE – (19)/TREBLE + (18) oder BASS – (10)/BASS + (20) drücken, dann leuchtet die Anzeige-LED (9) dauerhaft.

Drücken Sie auf der Fernbedienung eine der vier Tasten: MUSIC (11), MOVIE (21), NEWS (12) oder 3D (22), um die entsprechende EQ-Voreinstellung auszuwählen.

Hinweis: Halten Sie die RESET-Taste (15) einige Sekunden gedrückt, um die Klangeinstellung auf Standardeinstellung rückzusetzen.

BLUETOOTH

Wenn Sie Ihr Smartphone, Ihren Tablet-PC, Ihren MP3-Player oder ein beliebig anderes Gerät mit Bluetooth-Funktionalität verbinden möchten, dann folgen Sie den nachstehenden Schritten:

1. Vergewissern Sie sich, dass das Lautsprecherpaar eingeschaltet ist. Drücken Sie mehrmals den Multifunktionsbedienknopf (8) kurz oder auf der Fernbedienung die INPUT-Taste (14) solange, bis die Anzeige-LED (9) Blau blinkt.
2. Die LED beginnt schnell zu blinken. Wenn zuvor kein Bluetooth-Gerät gekoppelt wurde, dann wechselt das Gerät in den Kopplungsmodus.
3. Aktivieren Sie nun die Bluetooth-Funktion Ihres Bluetooth-Geräts und suchen Sie dann in der Liste verfügbarer Bluetooth-Geräte „Lenco SPB-260“, das Sie jetzt auswählen.
4. Wenn das Koppeln erfolgreich war, dann leuchtet die LED dauerhaft Blau.
5. Mit der Fernbedienung können Sie die Musikwiedergabe über Bluetooth steuern.
6. Während der Wiedergabe leuchtet die Status-LED Blau. Wenn der Ton stummgeschaltet ist, dann blinkt die Anzeige-LED Blau.

Hinweis:

1. Diese Schritte müssen Sie beim gleichen Bluetooth-Gerät nicht erneut wiederholen, wenn es einmal erfolgreich gekoppelt wurde. Wenn Ihr gekoppeltes Gerät ausgeschaltet ist oder manuell getrennt wird, dann wechselt der Lautsprecher automatisch in den Kopplungsmodus.
2. Wenn sich das verbundene Gerät zu weit (>10 Meter) vom Lautsprecherpaar entfernt, dann wird die Verbindung getrennt, die jedoch wieder hergestellt wird, sobald sich das Gerät wieder innerhalb der Bluetooth-Reichweite befindet.
3. Im Kopplungsmodus erfolgt kein automatisches Ausschalten der Lautsprecher. Die Lautsprecher bleiben selbst dann im Kopplungsmodus, wenn kein Gerät gekoppelt ist. Schalten Sie deshalb die Lautsprecher aus, wenn Sie sie nicht benutzen.

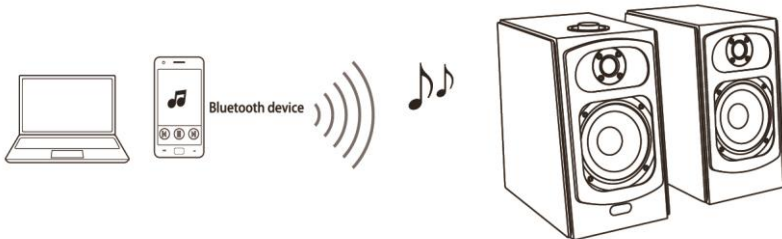

EN	DE
Bluetooth device	Bluetooth-Gerät

Kabelverbindung

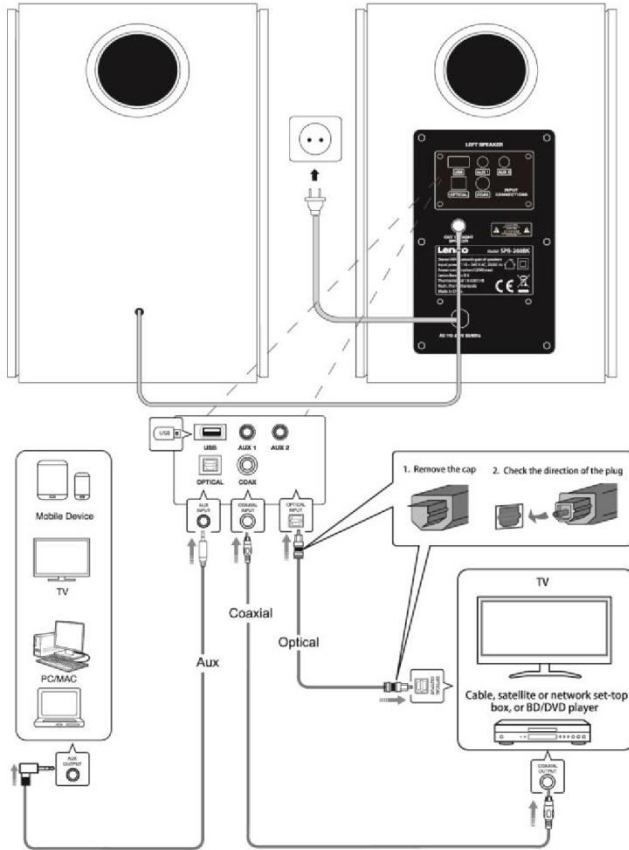

EN	DE
Mobile device	Mobilgerät
TV	Fernsehgerät
PC/MAC	PC/MAC
AUX OUTPUT	AUX-AUSGANG
USB	USB
AUX 1	AUX 1
AUX 2	AUX 2
OPTICAL	OPTISCH
COAX	COAX
AUX INPUT	AUX EINGANG
COAXIAL INPUT	KOAX-EINGANG
OPTICAL INPUT	OPTISCHER EINGANG

AUX	AUX
Coaxial	Koaxial
Optical	Optisch
OPTICAL OUTPUT	OPTISCHER AUSGANG
1. Remove the cap	1. Schutzkappe entfernen
2. Check the direction of the plug	2. Die Orientierung des Steckers überprüfen
Cable, satellite or network set-top box, or BD/DVD player	Kabelanschluss, Satellit, Netzwerk-Set-Top-Box oder BD/DVD-Player
COAXIAL OUTPUT	KOAX-AUSGANG

USB

Folgen Sie für die USB-Wiedergabe den nachstehenden Schritten.

Hinweis: Das Lautsprecherpaar unterstützt aufgrund Inkompatibilitäten einiger Chips u. U. einige USB-Sticks nicht. **Der Lautsprecher unterstützt für die Wiedergabe nur Dateien im MP3-Format.**

1. Stecken Sie Ihren USB-Stick in den USB-Port (1) (der USB-Modus ist am Master-Lautsprecher solange nicht auswählbar, solange kein USB-Stick verbunden wurde).
2. Vergewissern Sie sich, dass der USB-Stick ordnungsgemäß sitzt und das Gerät eingeschaltet ist. Drücken Sie mehrmals den Multifunktionsbedienknopf (8) kurz oder auf der Fernbedienung die INPUT-Taste (14) solange, bis die Anzeige-LED Rosa blinkt.
3. Nach einigen Sekunden werden die Dateien automatisch eingelesen. Danach beginnt die Wiedergabe der Musik automatisch.
4. Mit Hilfe der Fernbedienung können Sie die Wiedergabe der Musik steuern (Wiedergabe/Pause/Nächster Titel/Vorheriger Titel).
5. Während der Wiedergabe leuchtet die Status-LED dauerhaft. Wenn die Wiedergabe pausiert wird, dann blinkt die Anzeige-LED (9).

AUX-EINGANG 1/AUX-EINGANG 2

Benutzen Sie das mitgelieferte AUX-Kabel mit 3,5-mm-Klinkensteckern, um Ihren PC, Ihren Tablet-PC, Ihr Smartphone oder eine andere beliebige externe Klangquelle anzuschließen.

1. Verbinden Sie mit Hilfe des mitgelieferten AUX-Kabels den 3,5-mm-Klinkenausgang Ihrer externen Klangquelle entweder mit dem Eingang AUX-1 (2) oder AUX-2 (3).
2. Vergewissern Sie sich, dass das Gerät verbunden und eingeschaltet ist. Drücken Sie mehrmals den Multifunktionsbedienknopf (8) kurz oder auf der Fernbedienung die INPUT-Taste (14) solange, bis die Anzeige-LED (9) Grün (für AUX 1) oder Cyan (für AUX 2) leuchtet.
3. Die Wiedergabe der Musik können Sie nur über das verbundene externe Gerät steuern.

KOAXIALER DIGITALAUDIOEINGANG

Schließen Sie ein Fernsehgerät oder eine andere beliebige Klangquelle mit KOAX-Ausgang über den KOAXIALEN Eingang (4) an.

1. Schließen Sie ein Fernsehgerät oder eine andere beliebige Klangquelle mit KOAX-Ausgang mit Hilfe eines Koaxkabels (nicht im Lieferumfang enthalten) an dem mit COAX markierten Eingang an.
2. Vergewissern Sie sich, dass das Gerät angeschlossen und eingeschaltet ist. Drücken Sie mehrmals den Multifunktionsbedienknopf (8) kurz oder auf der Fernbedienung die INPUT-Taste (14) solange, bis die Anzeigeleuchte (9) Weiß leuchtet.
3. Sie können die Lautstärke einstellen, indem Sie den Multifunktionsbedienknopf (8) drehen oder auf der Fernbedienung die Taste VOLUME+ (5)/VOLUME – (7) drücken.

OPTISCHER DIGITALAUDIOEINGANG

Schließen Sie mit Hilfe eines optischen Kabels ein Fernsehgerät oder eine andere beliebige Klangquelle mit optischem Ausgang an.

1. Schließen Sie ein Fernsehgerät oder eine andere beliebige Klangquelle mit optischem Ausgang mit Hilfe eines optischen Kabels (nicht im Lieferumfang enthalten) an dem mit OPTICAL (5) markierten Eingang an.

Hinweis: Bei einigen Geräten müssen Sie die optische Funktion erst aktivieren, damit Sie sie benutzen können.

2. Vergewissern Sie sich, dass das Gerät angeschlossen und eingeschaltet ist. Drücken Sie mehrmals den Multifunktionsbedienknopf (8) kurz oder auf der Fernbedienung die INPUT-Taste (14) solange, bis die Anzeigeleuchte (9) Gelb leuchtet.
3. Sie können die Lautstärke einstellen, indem Sie den Multifunktionsbedienknopf (8) drehen oder auf der Fernbedienung die Taste VOLUME+ (5)/VOLUME – (7) drücken.

PROBLEMLÖSUNGEN

BETRIFFT	PROBLEM	LÖSUNGEN
Klang	Kein Ton aus dem Bluetooth-HiFi-Stereolautsprecherpaar	<ol style="list-style-type: none"> 1. Vergewissern Sie sich, dass Sie die richtige Signalquelle ausgewählt haben. 2. Vergewissern Sie sich bei allen Audio-Modi, dass der Lautstärkepegel ordnungsgemäß eingestellt ist. 3. Vergewissern Sie sich bei der Audiowiedergabe über Bluetooth oder über die Eingänge COAX, OPTICAL und AUX, dass der Lautstärkepegel der externen Klangquelle ordnungsgemäß eingestellt ist.
Bluetooth	Die Bluetooth-Kopplung schlägt fehl	<ol style="list-style-type: none"> 1. Überprüfen Sie, ob beide Geräte eingeschaltet sind und deren Bluetooth aktiviert ist. 2. Schalten Sie beide Geräte aus und anschließend wieder ein. 3. Vergewissern Sie sich, dass Sie die richtige Signalquelle ausgewählt haben. 4. Vergewissern Sie sich, dass der Abstand zwischen beiden Geräten weniger als 10 Meter beträgt. 5. Bringen Sie beide Geräte aus der Reichweite anderer Bluetooth-Geräte, Mikrowellen, WLAN-Routern und sonstigen elektronischen Geräten. 6. Vergewissern Sie sich, dass das Gerät nicht bereits mit einem anderen Gerät gekoppelt ist.
	Die Qualität der Audiowiedergabe vom verbundenen Bluetooth-Gerät ist schlecht	Der Bluetooth-Empfang ist schlecht. Bringen Sie das Gerät näher an das Bluetooth-HiFi-Stereolautsprecherpaar heran oder entfernen Sie evtl. Hindernisse zwischen dem Gerät und dem Bluetooth-HiFi-Stereolautsprecherpaar.

USB	Die Dateien auf dem USB-Stick werden nicht wiedergegeben	<ol style="list-style-type: none"> 1. Vergewissern Sie sich, dass Sie die richtige Signalquelle ausgewählt haben. 2. Vergewissern Sie sich, dass die Audiodateien das MP3-Format besitzen.
OPTISCH/K OAX	Kein Ton des angeschlossenen Fernsehgeräts	<ol style="list-style-type: none"> 1. Wählen Sie am Fernsehgerät die richtige Audiooption aus. 2. Wenn Sie ein koaxiales oder optisches Kabel benutzen, dann vergewissern Sie sich, dass es am Ausgang des Fernsehgeräts und am Eingang des Lautsprechers angeschlossen ist.

Technische Daten

Modell	SPB-260BK
Eingänge	Bluetooth/AUX 1/AUX 2/OPTISCH/KOAXIAL/USB
Lautsprechertreiber:	2 x 0,75" + 2 x 5"
Audioausgangsleistung	2 x 60 W = 120 W RMS
Frequenzgang	55 Hz – 20 kHz
Signal-Rausch-Verhältnis	≥72 dB
Leistungsaufnahme	120 W (max.)
Stromversorgungseingang	110 – 240 V~, 50/60 Hz
Bluetooth-Betriebsreichweite	Version: 4.2 Reichweite: Bis zu 10 m
Abmessungen	2 x (B 162 x H 272 x T 240 mm)

Haftungsausschluss

Aktualisierungen der Firmware und/oder Hardware-Komponenten werden regelmäßig durchgeführt. Aus diesem Grund können einige der Anleitungen, Spezifikationen und Abbildungen in dieser Dokumentation zu dem Ihnen vorliegendem Gerät leicht abweichen. Alle in diesem Handbuch beschriebenen Elemente dienen nur zur Illustration und treffen auf Ihre individuelle Situation möglicherweise nicht zu. Aus der in diesem Handbuch getätigten Beschreibung können keine Rechtsansprüche oder Leistungsanforderungen geltend gemacht werden.

Garantie

Lenco bietet Leistungen und Garantien im Einklang mit Europäischem Recht. Im Falle von Reparaturen (sowohl während als auch nach Ablauf der Garantiezeit) sollten Sie deshalb Ihren Einzelhändler kontaktieren.

Wichtiger Hinweis: Es ist nicht möglich, Produkte für Reparaturen direkt an Lenco zu schicken.

Wichtiger Hinweis: Wenn dieses Gerät für welchen Grund auch immer durch ein nicht offizielles Service-Center geöffnet wurde oder durch dieses Service-Center darauf zugegriffen wurde, erlischt die Garantie.

Dieses Gerät ist nicht für professionelle Zwecke geeignet. Falls das Gerät für professionelle Zwecke eingesetzt wird, erlöschen alle Garantieverpflichtungen seitens des Herstellers.

Haftungsausschluss

Aktualisierungen der Firmware und/oder Hardware-Komponenten werden regelmäßig durchgeführt. Aus diesem Grund können einige der Anleitungen, Spezifikationen und Abbildungen in dieser Dokumentation zu dem Ihnen vorliegendem Gerät leicht abweichen. Alle in diesem Handbuch beschriebenen Elemente dienen nur zur Illustration und treffen auf Ihre individuelle Situation möglicherweise nicht zu. Aus der in diesem Handbuch getätigten Beschreibung können keine Rechtsansprüche oder Leistungsanforderungen geltend gemacht werden.

Entsorgung des Altgeräts



Dieses Symbol zeigt an, dass das entsprechende Produkt oder dessen Akku/Batterie in Europa nicht mit dem normalen Hausmüll entsorgt werden darf. Um die ordnungsgemäße Abfallbehandlung des Produkts und dessen Akku/Batterie zu gewährleisten, müssen diese im Einklang mit allen anwendbaren örtlichen Vorschriften zur Entsorgung von Elektrogeräten und Akkus/Batterien entsorgt werden. Dabei helfen Sie, natürliche Ressourcen zu schonen und Umweltschutzstandards zur Verwertung und Entsorgung von Altgeräten aufrecht zu halten (Richtlinie über Entsorgung Elektrischer und Elektronischer Altgeräte).

CE-Kennzeichen

Hiermit erklärt Lenco Benelux B.V., Thermiekstraat 1a, 6361 HB Nuth, The Netherlands, dass dieses Produkt den grundsätzlichen Anforderungen der EU-Richtlinie entspricht.

Die Konformitätserklärung kann unter folgendem Link abgerufen werden:
techdoc@commaxxgroup.com

**Service**

Besuchen Sie bitte für weitere Informationen und unseren Kundendienst unsere Homepage www.lenco.com

Lenco Benelux BV, Thermiekstraat 1a, 6361 HB, Die Niederlande.

ATTENTION :

L'utilisation de commandes ou de réglages ou l'exécution de procédures autres que celles spécifiées dans ce manuel peut entraîner une exposition à des rayonnements dangereux. Cet appareil doit être réglé ou réparé exclusivement par du personnel qualifié.

PRÉCAUTIONS AVANT UTILISATION**GARDEZ CES INSTRUCTIONS À L'ESPRIT :**

1. N'utilisez pas cet appareil à proximité de l'eau.
2. Nettoyez-le uniquement avec un chiffon légèrement humide.
3. Ne couvrez pas et n'obturez pas les ouvertures de ventilation. Lorsque vous placez l'appareil sur une étagère, laissez 5 cm (2") d'espace libre tout autour de l'appareil.
4. Installez-le conformément au mode d'emploi fourni.
5. * Ne marchez pas sur l'adaptateur secteur ou ne le coincez pas. Faites très attention, en particulier à proximité des fiches et du point de sortie du câble. Ne placez pas d'objets lourds sur l'adaptateur secteur, car ils pourraient l'endommager. Gardez l'appareil hors de portée des enfants ! Ils pourraient se blesser gravement s'ils jouent avec le câble d'alimentation.
6. * Débranchez cet appareil pendant les orages ou lorsqu'il n'est pas utilisé pendant une longue durée.
7. Gardez l'appareil à l'écart des sources de chaleur telles que des radiateurs, chauffages, fours, bougies et autres produits générant de la chaleur ou une flamme nue.
8. Évitez d'utiliser l'appareil à proximité de champs magnétiques puissants.
9. Des décharges électrostatiques peuvent perturber le fonctionnement de cet appareil. Dans ce cas, il suffit de réinitialiser et de redémarrer l'appareil en suivant le mode d'emploi. Pendant le transfert de fichiers, manipulez l'appareil avec précaution et faites-le fonctionner dans un environnement sans électricité statique.
10. Mise en garde ! N'introduisez jamais un objet dans l'appareil par les ouvertures et les fentes de ventilation. Étant donné que des tensions élevées sont présentes à

l'intérieur du produit, l'insertion d'un objet peut entraîner une électrocution et/ou court-circuiter les composants internes. Pour les mêmes raisons, ne versez pas de l'eau ou un liquide sur le produit.

11. Ne l'utilisez pas dans des endroits humides tels qu'une salle de bain, une cuisine pleine de vapeur ou à proximité d'une piscine.
12. N'utilisez pas cet appareil lorsque de la condensation est possible.
13. Bien que ce dispositif soit fabriqué avec le plus grand soin et contrôlé à plusieurs reprises avant de quitter l'usine, des problèmes peuvent néanmoins survenir, comme avec tous les appareils électriques. Si l'appareil émet de la fumée ou s'il y a une accumulation de chaleur excessive ou un phénomène inattendu, débranchez immédiatement la fiche d'alimentation du secteur.
14. Cet appareil doit fonctionner avec la source d'alimentation indiquée sur la plaque signalétique. Si vous n'êtes pas sûr du type d'alimentation utilisé chez vous, contactez votre revendeur ou le fournisseur local d'électricité.
15. * La prise secteur doit être installée près de l'appareil et doit être facilement accessible.
16. * Ne surchargez pas les prises de courant ou les rallonges. Une surcharge peut entraîner un incendie ou une électrocution.
17. * Les appareils de classe 1 doivent être branchés à une prise de courant disposant d'une connexion protectrice à la terre.
18. * Les appareils de classe 2 ne nécessitent pas de connexion à la terre.
19. Tenez l'appareil à l'abri des rongeurs. Les rongeurs aiment mordre les cordons d'alimentation.
20. * Tirez toujours sur la fiche pour débrancher le cordon de la prise secteur. Ne tirez pas sur le cordon d'alimentation. Cela pourrait provoquer un court-circuit.
21. Évitez de placer l'appareil sur des surfaces susceptibles d'être soumises à des vibrations ou à des chocs.
22. Pour nettoyer l'appareil, servez-vous d'un chiffon doux et sec. N'utilisez pas de solvant ni d'autre liquide à base de pétrole. Pour enlever les taches importantes, vous pouvez vous servir d'un chiffon humide imbibé d'une solution de détergent diluée.

23. Le fournisseur n'est pas responsable des dommages ou pertes de données causés par un dysfonctionnement, une utilisation abusive, une modification de l'appareil ou un remplacement de la batterie.
24. N'interrompez pas la connexion lorsque l'appareil formate ou transfère des fichiers. Dans le cas contraire, les données pourraient être endommagées ou perdues.
25. Si l'appareil a une fonction de lecture USB, il convient de brancher la clé USB directement sur l'appareil. N'utilisez pas de rallonge USB, car cela peut causer des interférences provoquant une perte de données.
26. L'appareil ne doit pas être exposé à des écoulements ou des éclaboussures et aucun objet contenant un liquide, tel qu'un vase, ne doit être posé sur ou près de l'appareil.
27. * Pour que l'alimentation soit parfaitement déconnectée, la fiche d'alimentation de l'appareil doit être débranchée de la prise secteur.
28. Si l'appareil fonctionne sur pile, n'exposez pas celle-ci à une chaleur extrême telle que les rayons du soleil, le feu, etc.
29. Veuillez tenir compte de la protection de l'environnement lors de la mise au rebut des piles.
30. L'appareil doit être utilisé uniquement dans des conditions climatiques modérées, évitez un environnement extrêmement froid ou chaud.
31. La plaque signalétique se situe en dessous ou à l'arrière de l'appareil.
32. Cet appareil n'est pas destiné à être utilisé par des personnes (enfants compris) souffrant de handicaps physiques, sensoriels ou mentaux, ou manquant d'expérience et de connaissances, sauf si elles sont sous surveillance ou ont reçu des instructions sur l'utilisation correcte de l'appareil par la personne qui est responsable de leur sécurité.
33. Ce produit est conçu pour un usage non professionnel, et non commercial ou industriel.
34. Vérifiez que l'appareil est en position stable. La garantie ne couvre pas les dégâts occasionnés par l'utilisation de cet appareil en position instable ou par la non-observation de tout autre avertissement ou précaution contenus dans ce mode d'emploi.
35. Ne retirez jamais le boîtier de l'appareil.

36. Ne placez jamais cet appareil sur un autre appareil électrique.
37. N'utilisez et ne rangez pas ce produit dans un endroit exposé à la lumière directe du soleil, à la chaleur, à une poussière excessive ou aux vibrations.
38. Ne laissez pas les sacs en plastique à la portée des enfants.
39. Utilisez uniquement les accessoires recommandés par le fabricant.
40. Confiez l'entretien et les réparations à un personnel qualifié. Une réparation est nécessaire lorsque l'appareil a été endommagé de quelque façon que ce soit, par exemple lorsque le cordon d'alimentation ou la prise sont endommagés, lorsqu'un liquide s'est déversé ou des objets ont été introduits dans l'appareil, lorsque l'appareil a été exposé à la pluie ou à l'humidité, lorsqu'il ne fonctionne pas correctement ou est tombé.
41. * N'utilisez pas un cordon ou une fiche d'alimentation endommagé ni une prise desserrée. Vous courez un risque d'incendie ou de décharge électrique.
42. Une exposition prolongée aux sons puissants des lecteurs personnels de musique peut entraîner une perte temporaire ou définitive de l'ouïe.
43. Si le produit contient ou est livré avec une télécommande contenant des piles boutons :
Avertissement :
 - « N'ingérez pas la pile, car vous risquez une brûlure chimique » ou une formule équivalente.
 - [Quand la télécommande est fournie]L'ingestion d'une pile bouton peut causer de graves brûlures internes en seulement 2 heures et causer la mort.
 - Tenez les piles neuves et usagées hors de portée des enfants.
 - Si le compartiment à piles ne se ferme pas correctement, cessez d'utiliser l'appareil et tenez-le hors de portée des enfants.
 - Si vous pensez que les piles ont été avalées ou placées à l'intérieur d'une partie du corps, consultez un médecin immédiatement.

INSTALLATION

- Déballez toutes les pièces et enlevez le matériau de protection.

- * Ne connectez pas l'unité au secteur avant d'avoir vérifié la tension secteur et effectué toutes les autres connexions.
- * **Ces instructions s'appliquent uniquement aux produits utilisant un câble d'alimentation ou un adaptateur secteur.**

Accessoires :

Mode d'emploi

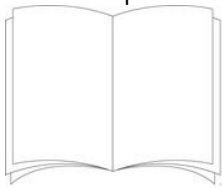

Télécommande



Câble RCA



Schéma du produit



1. Entrée USB
2. Entrée AUX 1 stéréo 3,5 mm
3. Entrée AUX 2 stéréo 3,5 mm
4. Entrée coaxiale
5. Entrée optique
6. Sortie pour haut-parleur droit
7. Entrée d'alimentation CA
8. Bouton de commande multifonctions (Alimentation/Sélection de l'entrée active/Volume)
9. Témoin LED de fonction/d'entrée : ROUGE- Fonction de mise sous tension ou d'attente
VERT- entrée AUX 1
CYAN - entrée AUX 2
JAUNE - Entrée optique audio numérique
BLANC - Entrée audio numérique coaxiale
ROSE - Fonction USB
BLEU - Fonction Bluetooth

Télécommande

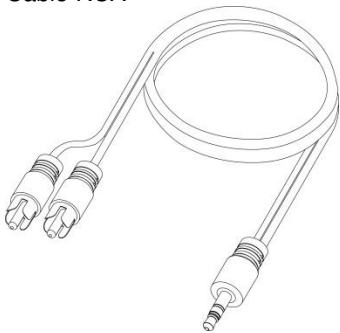
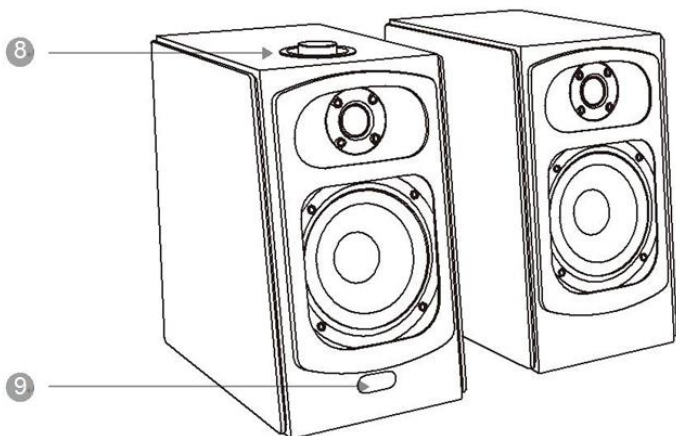
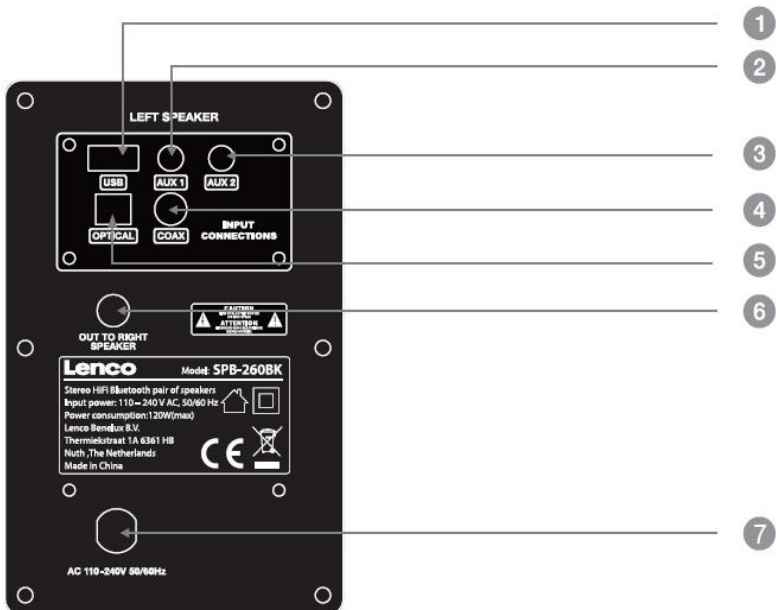

1. Marche/Arrêt
2. APPARIEMENT : Connectez ou déconnectez l'appareil Bluetooth. (Appuyez sur le bouton pendant plus de 2 secondes pour appairer un nouvel appareil).
3. DIM : Affichage LED Marche/Arrêt
4. Lecture en boucle (fonctionne uniquement en mode USB).
5. Volume +

6. **Bouton Préc** : Chanson précédente (Fonctionne uniquement en mode USB et BT).
7. **Volume -**
8. **-10** : Dix chansons vers l'arrière (fonctionne uniquement en mode USB).
9. **Aigu -**
10. **Grave -**
11. **MUSIQUE** : Sélectionner le réglage **MUSIQUE EQ**
12. **ACTUALITÉS** : Sélectionner le réglage **ACTUALITÉS EQ**
13. **Mode SOURDINE.**
14. **ENTRÉE** : Sélection de la source (**AUX*2/USB/BT/COAX/OPT**)
15. **RÉINITIALISER** : Réinitialisez tous les réglages du son aux valeurs par défaut de l'usine. (Maintenez la touche « **REC** » enfoncée pendant 2 secondes)
16. **Bouton Arrêt** : Appuyez sur cette touche pour arrêter. (fonctionne uniquement en mode USB).
17. **Bouton suiv** : Lire la chanson suivante. (fonctionne uniquement en mode USB et BT).
18. **+10** : Avance de dix morceaux. (fonctionne uniquement en mode USB).
19. **Aigu +**
20. **Grave +**
21. **FILM** : Sélectionner le réglage **FILM EQ**
22. **3D** : Sélectionner le réglage **3D EQ**.
23. **Lecture/Pause**(fonctionne uniquement en mode USB et BT).

INSTALLATION

Connectez le haut-parleur DROIT à la connexion marquée « **OUT TO RIGHT SPEAKER** » sur le haut-parleur GAUCHE.

Branchez ensuite le cordon d'alimentation du haut-parleur GAUCHE sur une prise secteur.

Haut-parleur droit

Haut-parleur gauche

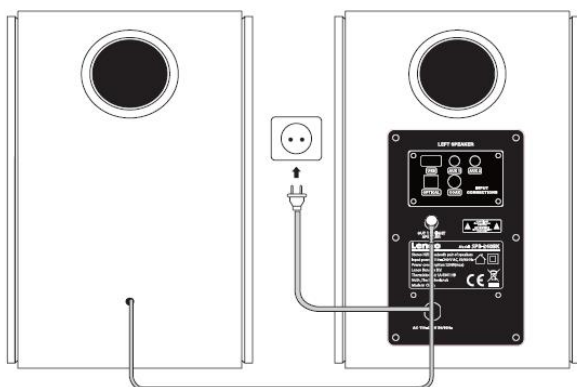

Mise en marche/arrêt de l'appareil

Après le branchement du cordon d'alimentation, l'indicateur LED s'allume en ROUGE, indiquant que l'appareil est en mode veille. Si l'appareil n'est pas utilisé pendant une période prolongée, débranchez le cordon d'alimentation de la prise murale.

MODE VEILLE

1. Pour allumer les haut-parleurs, appuyez longuement sur le bouton supérieur (8) du haut-parleur gauche ou appuyez sur le bouton d'alimentation (1) de la télécommande. La LED d'indication ROUGE passe à une autre couleur
2. Mettez les haut-parleurs en mode veille, appuyez longuement sur le bouton supérieur (8) du haut-parleur gauche ou appuyez sur le bouton d'alimentation (1) de la télécommande. La LED d'indication revient au ROUGE.

COMMANDE DU VOLUME/FONCTION SOURDINE

Le volume peut être réglé en tournant le bouton de commande multifonctions (8) ou en appuyant sur les touches VOLUME + (5)/- (7) de la télécommande. Le voyant DEL clignote lors du réglage. Pour activer la fonction Sourdisine, il suffit d'appuyer sur la touche MUTE (13) de la télécommande. Pour quitter la fonction Sourdisine, appuyez à nouveau sur la touche MUTE (13) de la télécommande.

AIGU/BASSES/EQ PRÉRÉGLÉ

1. Aigu : Appuyez sur la touche TREBLE – (19)/+ (18) de la télécommande pour effectuer les réglages.
2. Grave : Appuyez sur la touche BASS – (10)/+ (20) de la télécommande pour effectuer les réglages.
3. Le voyant LED (9) clignote pendant que les réglages sont en cours.

Remarque : lorsque le niveau maximum/minimum est atteint, l'indicateur LED (9) s'allume en continu lorsque vous appuyez sur les touches TREBLE - (19)/+ (18) ou BASS - (10)/+ (20).

Pour activer les pré-réglages EQ, appuyez sur l'une des quatre touches « MUSIC (11)/MOVIE (21)/NEWS (12)/3D (22) » de la télécommande.

Remarque : Pour réinitialiser l'appareil aux paramètres sonores par défaut, appuyez sur la touche de réinitialisation (15) et maintenez-la enfoncée pendant quelques secondes.

BLUETOOTH

Pour connecter votre smartphone, tablette, lecteur MP3 ou tout autre appareil compatible Bluetooth, suivez les étapes ci-dessous :

1. Assurez-vous que l'ensemble des haut-parleurs est sous tension. Appuyez brièvement et à plusieurs reprises sur le bouton de commande multifonctions (8) ou appuyez plusieurs fois sur la touche INPUT de la télécommande jusqu'à ce que la LED témoin (9) clignote en bleu.
2. La LED commence à clignoter rapidement. Lorsqu'aucun périphérique Bluetooth n'a été appairé avant que l'appareil n'entre en mode d'appairage.
3. Activez la fonction Bluetooth sur votre appareil, recherchez « Lenco SPB-260 » dans la liste des appareils disponibles et sélectionnez-le.
4. Lorsque l'appairage est réussi, la LED bleue s'allume en bleu en permanence.
5. Vous pouvez utiliser la télécommande pour contrôler la lecture de la musique Bluetooth
6. Pendant la lecture, le voyant LED d'état est bleu. Lorsque la fonction Sourdine est activée, le voyant clignote en bleu.

Remarque :

1. Il n'est pas nécessaire de répéter la procédure d'appairage ci-dessus avec le même appareil connecté une fois appairé. Si votre appareil appairé est éteint ou déconnecté manuellement, le haut-parleur passe automatiquement en mode d'appairage.
2. Si l'appareil connecté est trop éloigné (> 10 mètres) de l'ensemble des haut-parleurs, il sera déconnecté, mais la connexion sera rétablie une fois que l'appareil sera de nouveau dans la portée de connexion sans fil.
3. L'arrêt automatique n'est pas possible en mode appairage. Le haut-parleur reste en mode appairage même si aucun appareil n'est appairé. Éteignez-le manuellement l'ensemble de haut-parleurs lorsque vous ne l'utilisez pas.

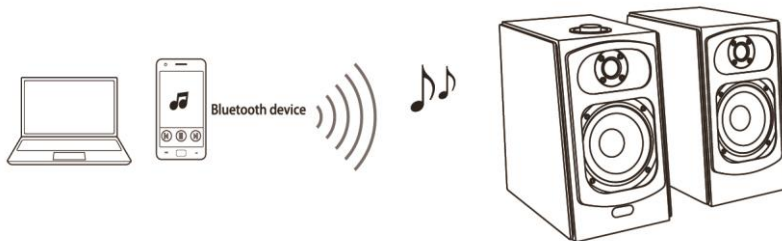

EN	FR
Bluetooth device	Périphérique Bluetooth

Connexions câblées

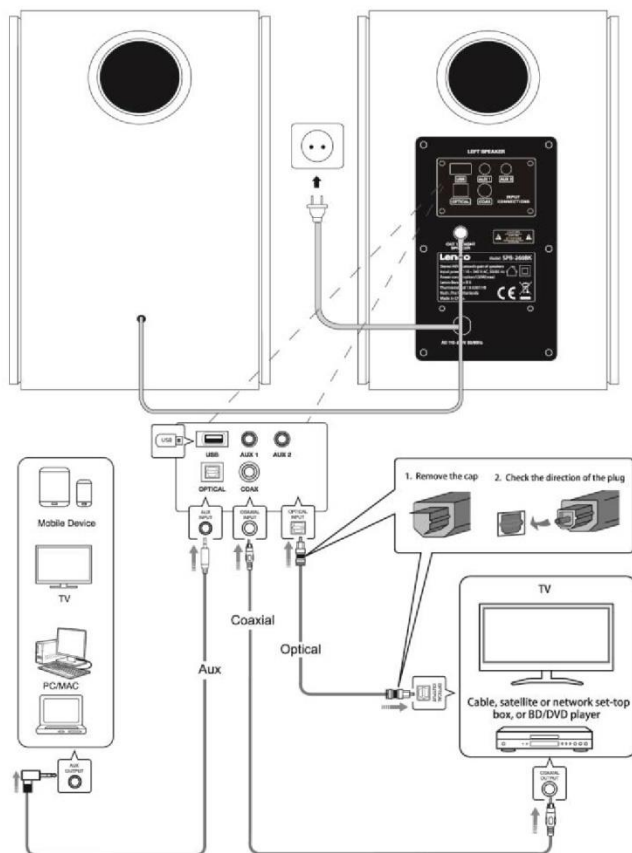

EN	FR
Mobile device	Appareil mobile
TV	TV
PC/MAC	PC/MAC
AUX OUTPUT	SORTIE AUX
USB	USB
AUX 1	AUX 1
AUX 2	AUX 2
OPTICAL	OPTIQUE
COAX	COAX
AUX INPUT	ENTRÉE AUX
COAXIAL INPUT	ENTRÉE COAXIALE
OPTICAL INPUT	ENTRÉE OPTIQUE

AUX	AUX
Coaxial	Coaxial
Optical	Optique
OPTICAL OUTPUT	SORTIE OPTIQUE
1. Remove the cap	1. Retirez le bouchon
2. Check the direction of the plug	2. Vérifier le sens de la fiche
Cable, satellite or network set-top box, or BD/DVD player	Câble, décodeur satellite ou réseau, ou lecteur BD/DVD
COAXIAL OUTPUT	SORTIE COAXIALE

USB

Pour la lecture USB, suivez les étapes ci-dessous.

Remarque : L'ensemble de haut-parleurs peut ne pas prendre en charge certaines clés USB en raison de l'incompatibilité de certains processeurs. **Cet ensemble de haut-parleurs ne prend en charge que le format de fichier MP3 pour la lecture.**

1. Connectez votre clé USB (1) (le mode USB ne peut pas être sélectionné sur le haut-parleur de l'unité maître ou la télécommande à moins qu'une clé USB ne soit connectée).
2. Assurez-vous que la clé USB est connectée et que l'appareil est allumé. Appuyez plusieurs fois sur le bouton de commande multifonctions (8) ou appuyez plusieurs fois sur la touche INPUT (14) de la télécommande jusqu'à ce que la LED témoin clignote en rose.
3. Au bout de quelques secondes, l'appareil lit automatiquement les fichiers et commence à jouer de la musique.
4. Vous pouvez utiliser la télécommande pour contrôler la lecture de la musique (Lecture/Pause/Piste suivante/précédente)
5. Pendant la lecture, le voyant d'état s'allume en permanence. Lorsque la musique est suspendue, le voyant (9) clignote.

ENTRÉE AUX 1/ENTRÉE AUX 2

Utilisez les prises d'ENTRÉE AUX 3,5 mm pour connecter votre PC, tablette, smartphone ou toute autre source sonore externe.

1. Connectez n'importe quel appareil avec une sortie 3,5 mm sur l'une des entrées AUX-1 (2) ou AUX-2 (3) en utilisant le câble AUX fourni.
2. Assurez-vous que l'appareil est connecté et sous tension. Appuyez plusieurs fois sur le bouton de commande multifonctions (8) ou appuyez plusieurs fois sur la touche INPUT (14) de la télécommande jusqu'à ce que la LED témoin (9) soit verte (= AUX 1) ou cyan (= AUX 2).
3. La lecture ne peut être contrôlée qu'à partir de votre appareil externe connecté.

ENTRÉE AUDIO NUMÉRIQUE COAXIALE

Utilisez l'entrée COAXIAL (4) pour connecter un téléviseur ou une autre source sonore externe avec une sortie coaxiale.

1. Connectez un téléviseur ou un autre appareil source à l'entrée marquée COAX à l'aide d'un câble coaxial (non fourni).
2. Assurez-vous que l'appareil est branché et sous tension. Appuyez plusieurs fois sur le bouton de commande multifonctions (8) ou appuyez plusieurs fois sur la touche INPUT (14) de la télécommande jusqu'à ce que la LED (9) témoin clignote en blanc.
3. Réglez le volume en tournant le bouton de commande multifonctions (8) ou en appuyant sur les touches VOLUME + (5)/- (7) de la télécommande.

ENTRÉE AUDIO NUMÉRIQUE OPTIQUE

Utilisez le câble numérique optique pour connecter un téléviseur ou une autre source sonore externe avec une sortie optique.

1. Connectez un téléviseur ou un autre appareil source à l'entrée marquée OPTICAL (5) à l'aide d'un câble optique (non fourni).

Remarque : Certains appareils exigent que la fonction de sortie optique soit activée avant l'utilisation.

2. Assurez-vous que l'appareil est branché et sous tension. Appuyez plusieurs fois sur le bouton de commande multifonctions (8) ou appuyez plusieurs fois sur la touche INPUT (14) de la télécommande jusqu'à ce que la LED (9) témoin clignote en jaune.
3. Réglez le volume en tournant le bouton de commande multifonctions (8) ou en appuyant sur les touches VOLUME + (5)/- (7) de la télécommande.

DÉPANNAGE

POINTS	PROBLÈMES	SOLUTIONS
Son	La paire d'enceintes stéréo hi-fi Bluetooth ne produit pas de son	<ol style="list-style-type: none"> 1. Assurez-vous d'avoir sélectionné la source appropriée. 2. Assurez-vous que la commande de volume est réglée correctement pour tous les modes audio. 3. Pour le son Bluetooth/COAX/OPTICAL/AUX, assurez-vous que la commande du volume de la source est correctement réglée.
Bluetooth	Échec de l'appairage Bluetooth	<ol style="list-style-type: none"> 1. Vérifiez que les deux appareils sont allumés et que votre appareil Bluetooth est détectable. 2. Éteignez et rallumez les deux appareils. 3. Assurez-vous d'avoir sélectionné la source appropriée. 4. Assurez-vous que le périphérique Bluetooth se trouve à moins de 10 m de l'unité. 5. Éloignez les deux appareils des autres périphériques Bluetooth, des micro-ondes, des routeurs sans fil et d'autres appareils électroniques. 6. Assurez-vous que l'unité n'est pas couplée à un appareil déjà couplé.
	La qualité de lecture audio d'un dispositif Bluetooth connecté est médiocre	La réception Bluetooth est mauvaise. Rapprochez l'appareil de la paire d'enceintes stéréo hifi Bluetooth ou retirez tout obstacle entre l'appareil et la paire d'enceintes stéréo hifi Bluetooth.
USB	Les fichiers de la clé USB ne peuvent pas être lus.	<ol style="list-style-type: none"> 1. Assurez-vous d'avoir sélectionné la source appropriée. 2. Assurez-vous que les fichiers audio sont au format MP3.
OPTI/COAX	Pas de son lors de la réception depuis l'entrée TV	<ol style="list-style-type: none"> 1. Sélectionnez l'option audio appropriée à partir du téléviseur. 2. Si vous utilisez des câbles coaxiaux ou optiques, assurez-vous qu'ils sont branchés sur les prises de sortie du téléviseur et sur les prises d'entrée du haut-parleur.

Caractéristiques

Modèle	SPB-260BK
Entrées	BT/AUX1/AUX2/OPT/COAX/USB
Circuits de commande	0,75 po*2 + 5 po*2
Puissance de sortie audio	60 W*2=120 W en valeur absolue.
Réponse en fréquence	55 Hz-20 KHz
Rapport signal/bruit	≥72 dB
Puissance absorbée	120 W max
Entrée d'alimentation	110 V-240V AC 50/60 Hz
Plage de fonctionnement Bluetooth	Version : 4.2 Portée : jusqu'à 10 m
Dimensions	(162(l))*272(H)*240(P))*2 mm

Clause de non-responsabilité

Des mises à jour du logiciel et/ou des composants informatiques sont régulièrement effectuées. Il se peut donc que certaines instructions, caractéristiques et images présentes dans ce document diffèrent légèrement de votre configuration spécifique. Tous les articles décrits dans ce guide sont fournis uniquement à des fins d'illustration et peuvent ne pas s'appliquer à une configuration spécifique. Aucun droit légal ne peut être obtenu depuis les informations contenues dans ce manuel.

Garantie

Lenco propose un service et une garantie conformément à la législation européenne, ce qui signifie qu'en cas de besoin de réparation (aussi bien pendant et après la période de garantie), vous pouvez contacter votre revendeur le plus proche.

Remarque importante : Il n'est pas possible de renvoyer l'appareil pour réparation directement à Lenco.

Remarque importante : Si l'appareil est ouvert ou modifié de quelque manière que ce soit par un réparateur non agréé, la garantie serait caduque.

Cet appareil ne convient pas à une utilisation professionnelle. En cas d'utilisation professionnelle, les obligations de garantie du fabricant seront annulées.

Clause de non-responsabilité

Des mises à jour du logiciel et/ou des composants informatiques sont régulièrement effectuées. Il se peut donc que certaines instructions, caractéristiques et images présentes dans ce document diffèrent légèrement de votre configuration spécifique. Tous les articles décrits dans ce guide sont fournis uniquement à des fins d'illustration et peuvent ne pas s'appliquer à une configuration spécifique. Aucun droit légal ne peut être obtenu depuis les informations contenues dans ce manuel.

Mise au rebut de l'appareil usagé



Ce symbole indique que le produit électrique concerné ainsi que les piles ne doivent pas être jetés avec les autres déchets ménagers en Europe. Pour garantir un traitement correct des piles et de l'appareil usagés, veuillez les mettre au rebut conformément aux réglementations locales en vigueur en matière d'appareils électriques et autres piles. En agissant de la sorte, vous contribuerez à la préservation des ressources naturelles et à l'amélioration des niveaux de protection environnementale concernant le traitement et la destruction des déchets électriques (directive sur les déchets des équipements électriques et électroniques).

Marquage CE

Par la présente, Lenco Benelux B.V., Thermiekstraat 1a, 6361 HB Nuth, Pays-Bas, déclare que ce produit est conforme aux exigences principales des directives européennes.

La déclaration de conformité peut être consultée via techdoc@commaxxgroup.com



Service après-vente

Pour en savoir plus et obtenir de l'assistance, visitez www.lenco.com
Lenco Benelux BV, Thermiekstraat 1a, 6361 HB, Pays-Bas.

PRECAUCIÓN:

El uso de los controles o ajustes o el funcionamiento de los procedimientos excepto a aquellos especificados aquí pueden provocar una exposición peligrosa a la radiación.

Esta unidad no debe ajustarse o repararse por ninguna persona salvo personal de servicio cualificado.

PRECAUCIONES PREVIAS AL USO**TENGA ESTAS INSTRUCCIONES EN MENTE:**

1. No use este dispositivo cerca del agua.
2. Límpielo únicamente con un paño ligeramente humedecido.
3. No cubra o bloquee ninguna apertura de ventilación. Cuando coloque el dispositivo en una estantería, deje 5 cm (2") de espacio libre alrededor de todo el dispositivo.
4. Instálelo conforme al manual de usuario que se adjunta.
5. * No pise o pince el adaptador de alimentación. Tenga mucho cuidado, en especial cerca de las tomas y el punto de salida del cable. No coloque objetos pesados en el adaptador de alimentación, ya que pueden dañarlo. ¡Mantenga el dispositivo fuera del alcance de los niños! Si juegan con el cable de alimentación, puede sufrir lesiones graves.
6. * Desconecte el dispositivo durante tormentas eléctricas o cuando no vaya a usarse durante periodos prolongados de tiempo.
7. Mantenga el aparato alejado de fuentes de calor, como radiadores, calentadores, estufas, velas u otros productos que generen calor o llama viva.
8. Evite usar el dispositivo cerca de campos magnéticos fuertes.
9. Una descarga electrostática puede entorpecer el uso normal de este dispositivo. En tal caso, simplemente reinicielo siguiendo el manual de instrucciones. Durante la transmisión de archivos, por favor manéjelo con cuidado opérelo en un entorno libre de electricidad estática.
10. ¡Advertencia! Nunca inserte un objeto en el producto a través de las ventilaciones o aperturas. Alto voltaje fluye a través del producto e insertar un objeto puede provocar una descarga eléctrica y/o un cortocircuito de sus componentes

- internos. Por el mismo motivo, no derrame agua o líquidos en el producto.
11. No lo utilice en zonas húmedas, como cuartos de baño, cocinas en las que se forme vapor ni cerca de piscinas.
 12. No use este dispositivo cuando se pueda producir condensación.
 13. Aunque este dispositivo está fabricado con el máximo cuidado y comprobado varias veces antes de salir de fábrica, todavía es posible que se puedan producir problemas, al igual que con todos los aparatos eléctricos. Si observa la aparición de humo, una acumulación excesiva de calor o cualquier otro fenómeno inesperado, deberá desconectar inmediatamente el enchufe de la toma de corriente.
 14. Este dispositivo debe funcionar con una fuente de alimentación que se especifica en la etiqueta de especificaciones. Si no está seguro del tipo de alimentación que se usa en su hogar, consulte con el distribuidor o una compañía eléctrica local.
 15. * La salida de la toma debe instalarse cerca del equipo y debe ser fácilmente accesible.
 16. * No sobrecargue las tomas CA o los cables de extensión. La sobrecarga puede provocar un incendio o una descarga eléctrica.
 17. * Los dispositivos con construcción de Clase 1 deben estar conectados a una toma de corriente con una conexión a tierra protegida.
 18. * Los dispositivos con construcción Clase 2 no requieren una conexión a tierra.
 19. Manténgalo alejado de los roedores. Los roedores disfrutan mordiendo cables de alimentación.
 20. * Sujete siempre el enchufe cuando los extraiga de la toma de corriente. No tire del cable de alimentación. Esto puede provocar un cortocircuito.
 21. Evite colocar la unidad sobre superficies sometidas a vibraciones o impactos.
 22. Para limpiar el dispositivo use un paño seco y suave. No utilice líquidos disolventes ni con base de petróleo. Para eliminar manchas difíciles, puede usar un paño húmedo con detergente diluido.

23. El proveedor no asume ninguna responsabilidad por daños o datos perdidos provocados por un funcionamiento incorrecto, uso incorrecto, modificación del dispositivo o sustitución de la batería.
24. No interrumpa la conexión cuando el dispositivo esté formateando o transfiriendo archivos. En caso contrario, los datos se pueden estropear o perder.
25. Si la unidad dispone de función de reproducción USB, se debe conectar la memoria USB directamente en la unidad. No utilice cables de extensión USB ya que pueden crear interferencias que causen una pérdida de datos.
26. El aparato no debe exponerse a goteos o salpicaduras y asegúrese de que ningún objeto lleno de líquido, como jarrones, se colocan sobre o cerca del aparato.
27. * Para desconectar completamente la entrada de alimentación, el enchufe del aparato deberá desconectarse de la alimentación, ya que el dispositivo de desconexión es el enchufe del aparato.
28. Si la unidad funciona con batería, la batería no debe exponerse a un calor excesivo como a la luz solar, el fuego o similares.
29. Se debe prestar atención a los aspectos medioambientales sobre la eliminación de baterías.
30. El aparato solo debe usarse en climas moderados o extremadamente fríos y deben evitarse los entornos calurosos.
31. La etiqueta identificativa aparece marcada en la parte inferior o en el trasero del aparato.
32. Este aparato no está diseñado para su uso por personas (incluyendo niños) con discapacidades físicas, sensoriales o mentales o con falta de experiencia o conocimientos, salvo que estén bajo la supervisión o hayan recibido formación sobre el uso correcto del dispositivo por parte de una persona responsable de su seguridad.
33. Este producto está diseñado para un uso no profesional únicamente y no para un uso comercial o industrial.
34. Asegúrese de que la unidad esté fijada en una posición estable. Los daños provocados por utilizar este producto en una posición inestable o por no seguir cualquier otra advertencia o precaución incluida en este manual de usuario no estarán cubiertos por la garantía.

35. No retire nunca la carcasa de este aparato.
36. Nunca coloque el aparato sobre otro equipo eléctrico.
37. No utilice ni guarde el producto en lugares expuestos a la luz solar directa, a altas temperaturas, a la vibración ni en ambientes excesivamente polvorientos.
38. Mantenga las bolsas de plástico fuera del alcance de los niños.
39. Use únicamente los dispositivos/accesorios especificados por el fabricante.
40. Remita todas las reparaciones al personal cualificado. La reparación es necesaria cuando el aparato presente cualquier tipo de daño, como el cable de alimentación o el enchufe, cuando se haya derramado líquido o hayan caído objetos sobre el aparato, o cuando el aparato se haya visto expuesto a la lluvia o humedad, o no funcione normalmente o se haya caído.
41. * No utilice un cable de alimentación o enchufe deteriorado o una toma suelta. Si lo hace, podría provocar un incendio o una descarga eléctrica.
42. La exposición prolongada a sonidos fuertes de reproductores personales de música puede provocar pérdida de audición temporal o permanente.
43. Si el producto contiene o se entrega con un mando a distancia que contiene pilas de botón / celdas:
Advertencia:
 - “Ni ingiera la pila, riesgo de quemadura química” o frase equivalente.
 - [El mando a distancia que se suministra con] Este producto contiene una pila de botón / celdas que si se ingiere puede causar graves quemaduras internas en solo 2 horas y puede provocar la muerte.
 - Mantenga las pilas nuevas o usadas fuera del alcance de los niños.
 - Si el compartimento de la pila no se cierra correctamente, deje de usar el producto y no lo deje al alcance los niños.
 - Si tiene la sospecha de que una pila ha sido ingerida o se encuentra en algún lugar del cuerpo, busque inmediatamente atención médica.

INSTALACIÓN

- Desembale todas las piezas y retire el material protector.
 - * No conecte la unidad a la corriente eléctrica antes de comprobar la tensión de la corriente y antes de que se hayan hecho todas las demás conexiones.
- * **Estas instrucciones solo están relacionadas con productos que usen un cable de alimentación o un adaptador de corriente CA.**

Accesorios:

Manual del usuario



Mando a distancia



Cable RCA



Diagrama del producto

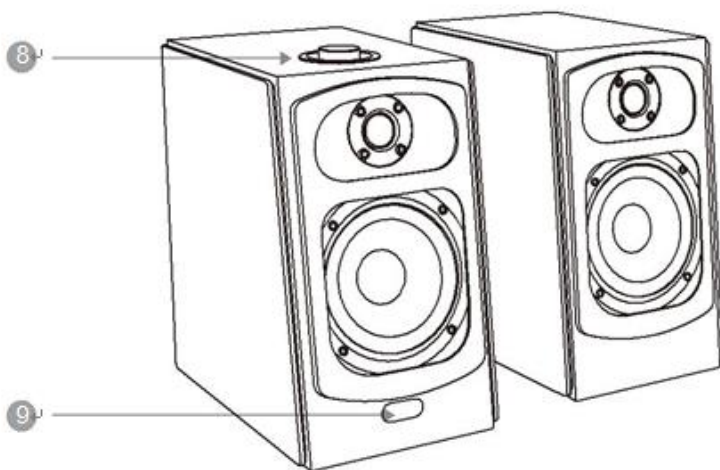
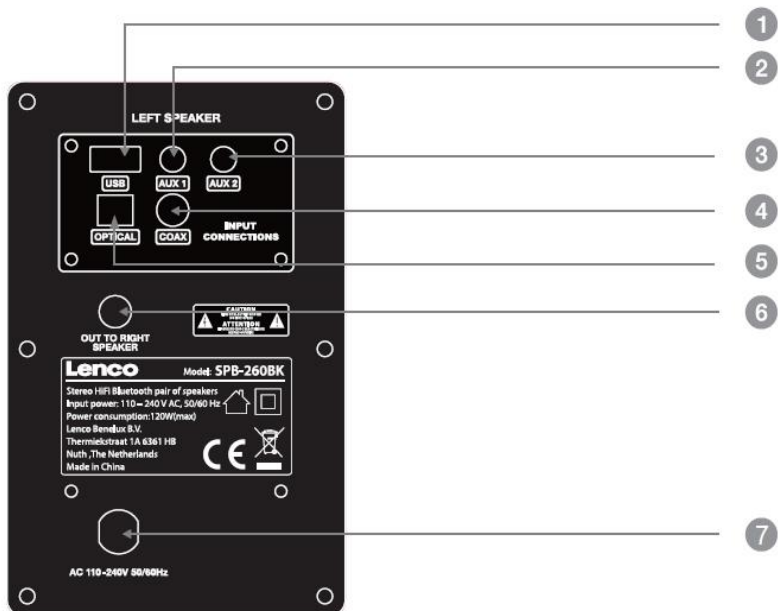

1. Entrada USB
2. Entrada AUXILIAR 1 estéreo de 3.5 mm
3. Entrada AUXILIAR 2 estéreo de 3.5 mm
4. Entrada coaxial
5. Entrada Óptica
6. Salida al altavoz derecho
7. Entrada de alimentación CA
8. Dial de control multifunción (Alimentación/Selección de entrada activa / Volumen)
9. Indicador LED de entrada / función: ROJO – Encendido o función en espera
VERDE- Entrada AUXILIAR 1
CIÁN- Entrada AUXILIAR 2
AMARILLO- Entrada óptica digital de audio
BLANCO- Entrada coaxial digital de audio
ROSA- Función USB
AZUL- Función Bluetooth

Mando a distancia



1. Encender/Apagar
2. EMPAREJAR: Conexión o desconexión de dispositivos Bluetooth. (Pulse el botón durante más de 2 segundos para emparejar un Nuevo dispositivo).
3. ATENUAR: Pantalla LED Conectada / Desconectada
4. Reproducción en bucle (solo funciona en modo USB).
5. Volumen +
6. Botón anterior: Canción anterior (Solo funciona en modo USB y BT).

7. Volumen -
8. -10: Retrocede diez canciones (solo funciona en modo USB).
9. Agudos -
10. Bajos -
11. MÚSICA: Selecciona la configuración ECUALIZADOR DE MÚSICA
12. NOTICIAS: Selecciona la configuración ECUALIZADOR DE NOTICIAS
13. Modo SILENCIO.
14. ENTRADA: Selección de fuente (AUX*2/USB/BT/COAX/OPT)
15. REINICIO: Reinicia toda la configuración de sonido a la configuración de fábrica. (Mantenga pulsado el botón durante 2 segundos.)
16. Botón Detener: Púlselo para detenerlo. (Solo funciona en modo USB).
17. Botón Siguiente: Reproducir canción siguiente. (Solo funciona en modo USB y BT).
18. +10: Avanza diez canciones. (Solo funciona en modo USB).
19. Agudos +.
20. Bajos +
21. PELÍCULA: Selecciona la configuración ECUALIZADOR DE PELÍCULAS
22. 3D: Selecciona la configuración ECUALIZADOR 3D.
23. Reproducción/Pausa (Solo funciona en modo USB y BT).

INSTALACIÓN

Conecte el altavoz derecho a la conexión marcada con "OUT TO RIGHT SPEAKER" en el altavoz IZQUIERDO.

Posteriormente, conecte el cable de alimentación del altavoz IZQUIERDO a una toma de alimentación CA.

Altavoz derecho

Altavoz izquierdo

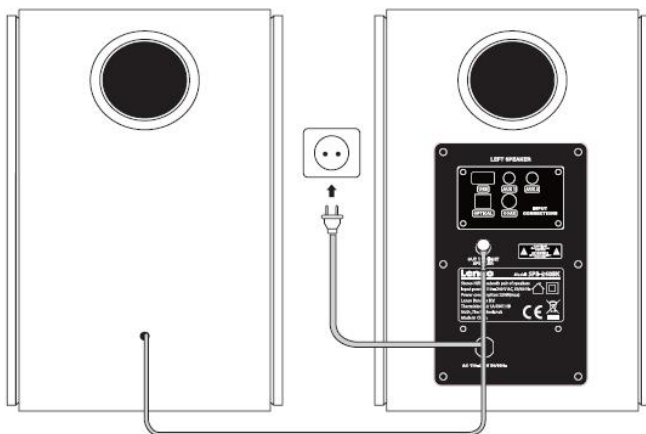

Encendido/apagado de la unidad

Tras conectar el cable de alimentación, se iluminará el indicador LED de color ROJO indicando que la unidad se encuentra en modo en espera. Si la unidad no va a usarse durante un periodo prolongado de tiempo, desconecte el cable de alimentación de la toma de pared.

MODO EN ESPERA

1. Para encender los altavoces, pulse durante un periodo prolongado de tiempo el botón superior (8) situado en el altavoz izquierdo o pulse el botón de encendido (1) del mando a distancia. El indicador LED ROJO cambiará a otro color.
2. Para cambiar los altavoces al modo en espera, pulse durante un periodo prolongado de tiempo el botón superior (8) situado en el altavoz izquierdo o pulse el botón de encendido (1) del mando a distancia. El indicador LED ROJO volverá a colocarse en color ROJO.

FUNCIÓN CONTROL DE VOLUMEN / SILENCIAR

Se puede ajustar el volumen girando el dial de control multifunción (8) o pulsando los botones VOLUME + (5)/- (7) del mando a distancia. El indicador LED parpadeará cuando se ajuste. Para activar la función silenciar, simplemente pulse el botón MUTE (13) del mando a distancia. Para salir de la función silenciar, vuelva a pulsar el botón MUTE (13).

AGUDOS / BAJOS / PRESINTONÍAS DEL ECUALIZADOR

1. Agudos: Pulse los botones TREBLE – (19)/+ (18) del mando a distancia para hacer ajustes.
2. Bajos: Pulse los botones BASS – (10)/+ (20) del mando a distancia para hacer ajustes.
3. El indicador LED (9) parpadeará mientras se realizan los ajustes.

Nota: Cuando se haya alcanzado el nivel máximo / mínimo el indicador LED (9) se iluminará de forma continuada cuando se pulsen los botones TREBLE – (19)/+ (18) o BASS - (10)/+ (20).

Para activar las presintonías del ecualizador, pulse una de las cuatro teclas “MUSIC (11)/MOVIE (21)/NEWS (12)/3D (22)” del mando a distancia.

Nota: Para reiniciar la unidad a la configuración de sonido predeterminada, mantenga pulsado el botón reset (15) durante unos segundos.

BLUETOOTH

Para conectar su smartphone, tablet, reproductor MP3 o cualquier dispositivos compatible con Bluetooth, siga los pasos que se enumeran debajo:

1. Asegúrese de que el altavoz está encendido. Pulse brevemente el dial de control multifunción (8) varias veces o pulse la tecla INPUT del mando a distancia varias veces hasta que el indicador LED (9) parpadee de color azul.
2. El LED empezará a parpadear rápidamente. Cuando no se haya emparejado ningún dispositivo Bluetooth con anterioridad, la unidad entra en modo emparejamiento.
3. Encienda la función Bluetooth de su dispositivo y busque “Lenco SPB-260” en la lista de dispositivos disponibles y selecciónelo.
4. Cuando se empareje correctamente, el LED de color azul se iluminará de color azul de forma constante.
5. Puede usar el mando a distancia para controlar la reproducción de música por Bluetooth.
6. Durante la reproducción, el indicador de estado LED será de color azul. Cuando se active la función silenciar, el indicador parpadeará de color azul.

Nota:

1. No es necesario repetir el procedimiento de emparejamiento que se describe arriba con el mismo dispositivo conectado una vez emparejado. Si el dispositivo emparejado está apagado o desconectado manualmente, el altavoz entrará automáticamente en modo de emparejamiento.
2. Si el dispositivo conectado se aleja demasiado (> 10 metros) de los altavoces, se desconectará, pero la conexión se restablecerá una vez que el dispositivo vuelva a entrar en el alcance inalámbrico.
3. No existe un cierre automático en el modo de emparejamiento. El altavoz permanecerá en modo de emparejamiento incluso si no se ha emparejado ningún dispositivo. Apáguelo manualmente cuando no vaya a usar el altavoz.

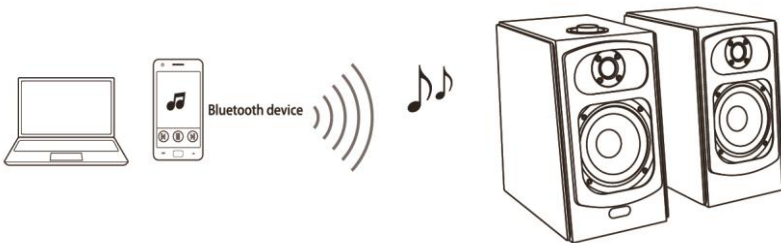

EN	ES
Bluetooth device	Dispositivo Bluetooth

Conexiones con cable

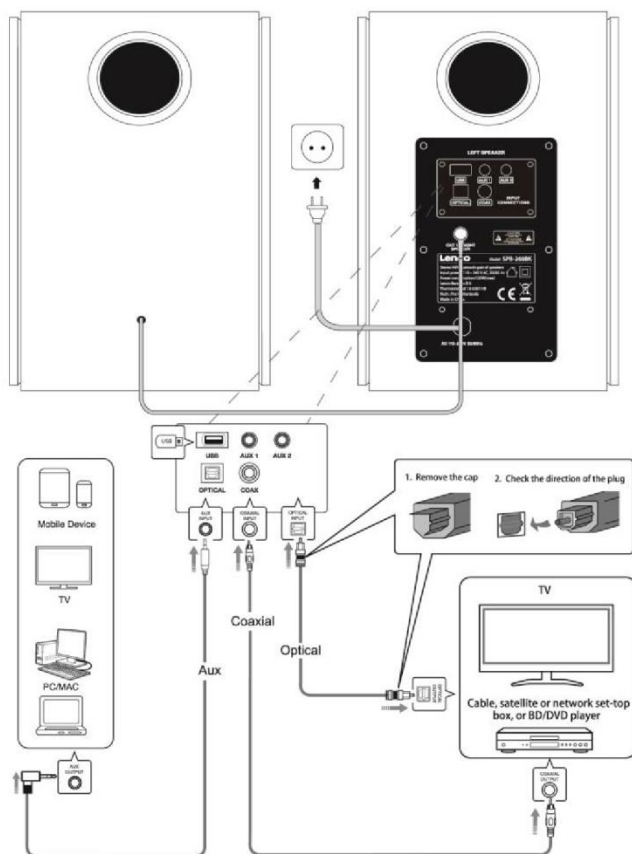

EN	ES
Mobile device	Dispositivo móvil
TV	TV
PC/MAC	PC/MAC
AUX OUTPUT	SALIDA AUXILIAR
USB	USB
AUX 1	AUXILIAR 1
AUX 2	AUXILIAR 2
OPTICAL	ÓPTICO
COAX	COAXIAL
AUX INPUT	ENTRADA AUX
COAXIAL INPUT	ENTRADA COAXIAL
OPTICAL INPUT	ENTRADA ÓPTICA

AUX	AUX
Coaxial	Coaxial
Optical	Óptica
OPTICAL OUTPUT	SALIDA ÓPTICA
1. Remove the cap	1. Retire la tapa
2. Check the direction of the plug	2. Compruebe la dirección de la toma
Cable, satellite or network set-top box, or BD/DVD player	Cable, satélite o decodificador de red o reproductor BD/DVD
COAXIAL OUTPUT	Salida COAXIAL

USB

Para la reproducción con USB, siga los pasos que se enumeran debajo.

Nota: Los altavoces pueden no ser compatibles con algunas memorias USB debido a la incompatibilidad de algunos procesadores. **Estos altavoces solo son compatibles con formatos de archive MP3 para su reproducción.**

1. Conecte la memoria USB (1) (no se puede seleccionar el modo USB en el altavoz de la unidad maestro salvo que esté conectada una memoria USB)
2. Asegúrese de que la unidad USB está conectada y la unidad está ENCENDIDA. Pulse el dial de control multifunción (8) varias veces o pulse el botón INPUT (14) del mando a distancia varias veces hasta que el indicador LED parpadee de color rosa.
3. Tras unos segundos, la unidad leerá automáticamente los archivos y empezará a reproducir música automáticamente.
4. Puede usar el mando a distancia para el control de la reproducción de música (Reproducción/Pausa/siguiente pista/pista anterior)
5. Durante la reproducción, el indicador de estado LED se iluminará de forma continuada. Cuando se hace una pausa en la música, el indicador (9) parpadeará.

ENTRADAS AUXILIAR 1/AUXILIAR 2

Use las tomas de ENTRADA AUXILIAR de 3.5 mm para conectar su PC, tablet, smartphone o cualquier fuente de sonido externa.

1. Conecte cualquier dispositivo con una salida de 3.5 mm bien a las entradas AUX-1 (2) o AUX-2 (3) usando el cable AUXILIAR que se proporciona.
2. Asegúrese de que la unidad está conectada y encendida. Pulse el dial de control multifunción (8) varias veces o pulse el botón INPUT (14) del mando a distancia varias veces hasta que el indicador LED (9) esté de color verde (= AUX 1) o cian (= AUX 2)
3. La reproducción solo puede controlarse desde su dispositivo externo conectado.

ENTRADA COAXIAL DIGITAL DE AUDIO

Use la entrada COAXIAL (4) para conectar un TV u otra fuente de sonido externa con una salida coaxial.

1. Conecte un TV u otro dispositivo fuente a la entrada marcada como COAX usando un cable coaxial (no incluido).
2. Asegúrese de que la unidad está conectada y encendida. Pulse el dial de control multifunción (8) varias veces o pulse el botón INPUT (14) del mando a distancia varias veces hasta que el indicador LED (9) esté de color blanco.
3. Ajuste el volumen girando el dial de control multifunción (8) o pulsando los botones VOLUME + (5)/- (7) del mando a distancia.

ENTRADA ÓPTICA DIGITAL DE AUDIO

Use un cable óptico digital para conectar un TV u otra fuente de sonido externa con una salida óptica.

1. Conecte un TV u otros dispositivo Fuente a la entrada marcada OPTICAL (5) usando un cable óptico (no incluido).

Nota: Algunos dispositivos requieren que la función de salida óptica debe activarse antes de usarla.

2. Asegúrese de que la unidad está conectada y encendida. Pulse el dial de control multifunción (8) varias veces o pulse el botón INPUT (14) del mando a distancia varias veces hasta que el indicador LED (9) aparezca de color amarillo.
3. Ajuste el volumen girando el dial de control multifunción (8) o pulsando los botones VOLUME + (5)/- (7) del mando a distancia.

SOLUCIÓN DE PROBLEMAS

TEMAS	PROBLEMAS	SOLUCIONES
Sonido	No hay sonido del conjunto de altavoces estéreo de alta fidelidad Bluetooth.	<ol style="list-style-type: none"> 1. Asegúrese de que ha seleccionado la fuente correcta. 2. Para todos los modos de audio, asegúrese de que el control de volumen está debidamente fijado. 3. Para audio Bluetooth/COAX/OPTICAL/AUX asegúrese de que el control de volumen de Fuente está debidamente ajustado.
Bluetooth	Se produce un error al emparejar el Bluetooth	<ol style="list-style-type: none"> 1. Compruebe que ambos dispositivos están encendidos y que se puede descubrir su dispositivo Bluetooth. 2. Apague ambos dispositivos y vuelva a encenderlos. 3. Asegúrese de que ha seleccionado la fuente correcta. 4. Asegúrese de que el dispositivo Bluetooth está a una distancia de 10 metros de la unidad. 5. Aleje ambos dispositivos de otros dispositivos Bluetooth microondas, routers inalámbricos y otros aparatos electrónicos. 6. Asegúrese de que la unidad no está emparejada a un dispositivo emparejado previamente.
	La calidad de la reproducción de audio de un dispositivo Bluetooth conectado es mala	La recepción Bluetooth es mala. Mueva el dispositivo más cerca del par de altavoces estéreo de alta fidelidad Bluetooth o retire cualquier obstáculo entre el dispositivo y el par de altavoces estéreo de alta fidelidad Bluetooth.
USB	No se reproducirán los archivos de un dispositivo con memoria USB.	<ol style="list-style-type: none"> 1. Asegúrese de que ha seleccionado la fuente correcta. 2. Asegúrese de que los archivos de audio están en formato MP3.
ÓPTICO/COAXIAL	No hay sonido cuando se recibe la entrada de TV	<ol style="list-style-type: none"> 1. Seleccione la opción de audio correcta del TV. 2. Si usa cables ópticos o coaxiales asegúrese de que están conectados a las tomas de salida del TV y a las tomas de entrada de los altavoces.

Especificaciones

Modelo	SPB-260BK
Entradas	BT/AUX1/AUX2/OPT/COAX/USB
Unidades	0.75"2 + 5"2
Potencia de salida de audio	60 W*2=120 W R.M.S.
Respuesta de frecuencia	55 Hz-20 KHz
Ratio señal a ruido	≥72 dB
Consumo de energía	120 W (máximo)
Entrada de alimentación	CA 110 V-240 V 50 Hz/60 Hz
Alcance operativo Bluetooth	Versión: 4.2 Alcance: hasta 10 m
Dimensiones	(A162*A272*D240)*2 mm

Exención de responsabilidad

Regularmente se llevan a cabo actualizaciones en el Firmware y en los componentes del hardware. Por esta razón, algunas de las instrucciones, especificaciones e imágenes incluidas en este documento pueden diferir ligeramente respecto a su situación particular. Todos los elementos descritos en esta guía tienen un objetivo de mera ilustración, y pueden no ser de aplicación en su situación particular. No se puede obtener ningún derecho ni derecho legal a partir de la descripción hecha en este manual.

Garantía

Lenco ofrece servicio y garantía en cumplimiento con las leyes de la Unión Europea, lo cual implica que, en caso de que su producto precise ser reparado (tanto durante como después del periodo de garantía), deberá contactar directamente con su distribuidor.

Nota importante: No es posible enviar sus reparaciones directamente a Lenco.

Nota importante: Si la unidad es abierta por un centro de servicio no oficial, la garantía quedará anulada.

Este aparato no es adecuado para el uso profesional. En caso de darle un uso profesional, todas las obligaciones de garantía del fabricante quedarán anuladas.

Exención de responsabilidad

Regularmente se llevan a cabo actualizaciones en el Firmware y en los componentes del hardware. Por esta razón, algunas de las instrucciones, especificaciones e imágenes incluidas en este documento pueden diferir ligeramente respecto a su situación particular. Todos los elementos descritos en esta guía tienen un objetivo de mera ilustración, y pueden no ser de aplicación en su situación particular. No se puede obtener ningún derecho ni derecho legal a partir de la descripción hecha en este manual.

Eliminación del antiguo dispositivo



Este símbolo indica que no deberá deshacerse del producto eléctrico o batería en cuestión junto con los residuos domésticos, en el ámbito de la UE. Para garantizar un tratamiento residual correcto del producto y su batería, por favor, elimínelos cumpliendo con las leyes locales aplicables sobre requisitos para el desecho de equipos eléctricos y baterías. De hacerlo, ayudará a conservar recursos naturales y mejorar los estándares de protección medioambiental en el tratamiento y eliminación de residuos eléctricos (Directiva sobre la Eliminación de Equipos Eléctricos y Electrónicos).

Marca CE

Por la presente, Lenco Benelux B.V., Thermiekstraat 1a, 6361 HB Nuth, Países Bajos, declara que este producto cumple con las exigencias esenciales de las directivas de la UE.

La declaración de conformidad puede consultarse mediante techdoc@commaxxgroup.com



Servicio

Para obtener más información y soporte del departamento técnico, por favor, visite la página web www.lenco.com
Lenco Benelux BV, Thermiekstraat 1a, 6361 HB, Países Bajos.