



SINCE 1888



**Edelstahl Stabmixer
„Style“**

**Stainless Steel
Hand Blender „Style“**

**Mixeur Plongeant
«Style»**

Inhalt

Lieferumfang	2	Reinigung	8
Übersicht	3	Garantie	8
SICHERHEITSHINWEISE	4	Entsorgung	8
Elektrische Sicherheit	4	Störungen, Problemlösung	9
Inbetriebnahme	6	Technische Daten.....	9
Bedienung	6	Zubehör.....	9
Hinweise zum Betrieb	6		
Sicherheit im Betrieb.....	6		
Einschalten	7		

Lieferumfang

- Stabmixer mit Pürierstab
- Messbecher mit Sockel
- Bedienungsanleitung



Schutzklasse II



Das Gerät darf nur in trockenen und geschützten Räumen verwendet werden.

Bestimmungsgemäße Verwendung

Dieses Gerät ist nur für den Gebrauch im Haushalt in geschlossenen Räumen zum Pürieren und Zerkleinern von Lebensmitteln bestimmt.

Eine andere oder darüber hinaus gehende Verwendung gilt als nicht bestimmungsgemäß.



Gefahr durch nicht bestimmungsgemäße Verwendung!

Von dem Gerät können bei nicht bestimmungsgemäßer Verwendung und/oder andersartiger Nutzung Gefahren ausgehen. Ansprüche jeglicher Art wegen Schäden aus nicht bestimmungsgemäßer Verwendung sind ausgeschlossen. Das Risiko trägt allein der Betreiber.

Sehr geehrte Kundin, sehr geehrter Kunde,

vielen Dank, dass Sie sich für den hochwertigen Stabmixer aus dem Hause RÖSLE entschieden haben. Eine gute Wahl. Und eine Entscheidung für ein langlebiges Qualitätsprodukt.

Damit Sie über viele Jahre Freude haben, lesen Sie bitte die folgenden Produktinformationen, Hinweise zur optimalen Handhabung und Pflege sowie Sicherheitsempfehlungen.

Übersicht

Der Stabmixer "Style" von RÖSLE ist ein zuverlässiges und langlebiges Produkt für jede moderne Küche.

- Universell einsetzbar zum Mixen und Pürieren
- Kraftvoller Motor mit 800 Watt
- Drehzahl einstellbar
- Turbotaste
- Langer Pürierstab
- Pürierstab zur Reinigung abnehmbar
- Mixbecher 800 ml mit Deckel inklusive

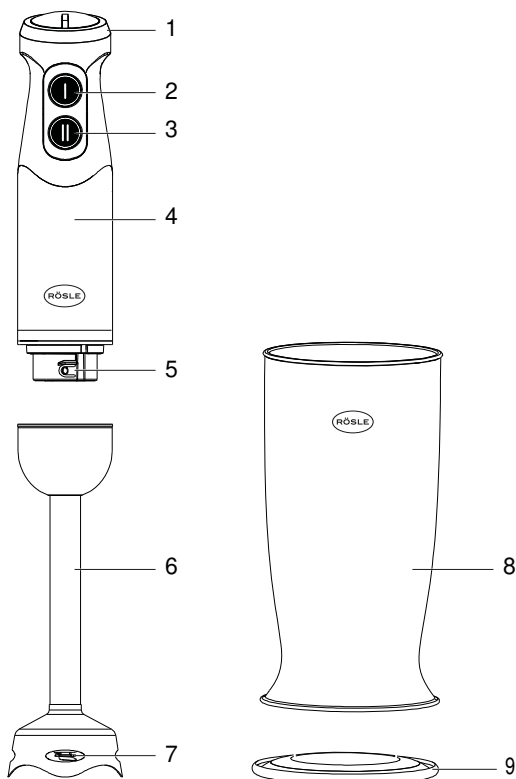

- 1 Einstellung Geschwindigkeit (Stufe 1 ... 5)
- 2 Taste Ein / Aus
- 3 "Turbo" - Taste
- 4 Motorteil / Arbeitsgriff
- 5 Kupplung für Pürierstab
- 6 Pürierstab
- 7 Schneidmesser
- 8 Mixbecher
- 9 Anti-Rutsch-Sockel/Deckel für Mixbecher

SICHERHEITSHINWEISE

Lesen Sie bitte aufmerksam und vollständig die folgenden Hinweise durch, bevor Sie das Gerät benutzen. Bitte bewahren Sie die Bedienungsanleitung an einem geschützten Ort auf, damit Sie die Details zur Bedienungsanleitung jederzeit nachlesen können. Alle Vorgaben dieser Bedienungsanleitung sind unverändert einzuhalten.



Achtung Gefahr! Wenn Sie dieses Zeichen in der Bedienungsanleitung finden, droht bei Nichtbeachtung eine gefährliche Situation. Dies kann zu tödlichen Unfällen oder schweren Verletzungen führen! Wir fordern Sie auf, besondere Sorgfalt walten zu lassen.



Achtung Warnung! Wenn Sie dieses Zeichen in der Bedienungsanleitung finden, droht möglicherweise eine gefährliche Situation. Das Nichtbeachten dieser Sicherheitshinweise und Vorsichtsmaßnahmen kann zu schweren Verletzungen führen.

Vorsicht! Wenn Sie dieses Zeichen in der Bedienungsanleitung finden, droht möglicherweise eine gefährliche Situation. Das Nichtbeachten dieser Sicherheitshinweise und Vorsichtsmaßnahmen kann zu Verletzungen oder zu Sachschäden durch Brand oder Explosion führen.



Das Hinweis-Zeichen deutet auf zusätzliche Informationen zum Umgang mit dem Gerät hin.

VORSICHT!

Gerät immer von Kindern fernhalten!



BEI VERWENDUNG, DAS GERÄT IMMER ÜBERWACHEN!



Elektrische Sicherheit

- Das Gerät darf nur an eine Netzspannung von 220 - 240 V ~ 50/60 Hz angeschlossen werden. Versuchen Sie niemals, das Gerät mit einer anderen Spannung zu betreiben. Das Gerät muss über eine geeignete FI-Schutzschalterabsicherung (Fehlerstrom-Schutzeinrichtung = RCD) mit einem Bemessungsauslösestrom von nicht mehr als 30 mA gespeist werden. Das Gerät muss an eine Steckdose mit Schutzleiter angeschlossen werden.
- Schließen Sie das Gerät nur an eine vorschriftsmäßig installierte und geerdete Netzsteckdose an. Die Netzspannung muss mit den Angaben auf dem Typenschild des Gerätes übereinstimmen.
- Ziehen Sie immer den Netzstecker vor der Montage bzw. Demontage, vor dem Reinigen oder Aufbewahren des Gerätes oder wenn es unbeaufsichtigt ist.
- Das Gerät ist ausschließlich für die Verarbeitung haushaltsüblicher Mengen konstruiert.
- Der Netzstecker darf erst angeschlossen werden, nachdem die Installation vorschriftsmäßig beendet ist.

- Wenn das Gerät, das Netzkabel oder der Stecker defekt sind bzw. wenn das Gerät sonstige Schäden aufweist oder nicht richtig funktioniert, darf es nicht in Betrieb genommen werden.
- Beim Abziehen des Netzkabels von der Steckdose am Stecker ziehen - nicht am Kabel.
- Um Feuergefahr und die Gefahr eines elektrischen Schlages zu vermeiden, setzen Sie das Gerät weder Regen noch sonstiger Feuchtigkeit aus.
- Nehmen Sie das Gerät nicht in der Nähe von Badewannen, Swimmingpools oder spritzendem Wasser in Betrieb.
- Das Motorteil des Geräts nicht in fließendes Wasser oder andere Flüssigkeiten tauchen und nicht in die Spülmaschine geben.
- Sollten Fremdkörper oder Flüssigkeit in das Gerät gelangen, ziehen Sie sofort den Netzstecker aus der Steckdose. Lassen Sie das Gerät von qualifiziertem Fachpersonal überprüfen, bevor Sie es wieder in Betrieb nehmen. Andernfalls besteht die Gefahr eines elektrischen Schlags.
- Es ist verboten Umbauten am Gerät vorzunehmen.
- Beschädigte Geräte bzw. beschädigte Zubehörteile dürfen nicht mehr verwendet werden.
- Stellen Sie sicher, dass das Netzkabel oder der Stecker immer leicht zugänglich sind, so dass Sie das Gerät schnell von der Stromversorgung trennen können!
- Schließen Sie das Gerät nicht zusammen mit anderen Geräten an der gleichen Netzsteckdose an.
- Verlegen Sie das Netzkabel so, dass niemand darüber stolpern kann.
- Die Steckdose sollte möglichst nah am Gerät sein.
- Zur Netzverbindung Netzstecker vollständig in die Steckdose stecken.
- Verwenden Sie einen geeigneten, leicht zugänglichen Netzanschluss in der Nähe und vermeiden Sie die Verwendung von Mehrfachsteckdosen!
- Netzstecker nicht mit nassen Händen anfassen, Gefahr eines elektrischen Schlages!



- Öffnen Sie das Gerät auf keinen Fall – dies darf nur der Fachmann. Andernfalls besteht die Gefahr eines elektrischen Schlags. Das Berühren Spannung führender Teile ist lebensgefährlich!
- Versuchen Sie niemals ein defektes Gerät selbst zu reparieren. Wenden Sie sich immer an Ihren Händler.
- Überlassen Sie Wartungsarbeiten stets qualifiziertem Fachpersonal. Andernfalls gefährden Sie sich und andere.
- Das Gerät bleibt auch in ausgeschaltetem Zustand **Standby** mit dem Stromnetz verbunden. Ziehen Sie den Stecker aus der Steckdose, falls Sie das Gerät über einen längeren Zeitraum nicht benutzen. Ziehen Sie nur am Netzstecker.
- Bei Störungen die auf elektrische Fehlfunktion schließen lassen sofort Netzstecker aus der Steckdose ziehen!
- Ziehen Sie vor Ausbruch eines Gewitters den Netzstecker aus der Steckdose.
- Ziehen Sie den Netzstecker immer sofort nach Gebrauch des Gerätes. Nie dauerhaft eingesteckt lassen!
- Wenn das Gerät längere Zeit nicht benutzt wird, z.B. vor Antritt einer längeren Reise, ziehen Sie den Netzstecker aus der Steckdose.

- Messer nicht berühren, solange das Gerät an die Steckdose angeschlossen ist.
 - Bei der Zubereitung von Babynahrung besondere Vorsicht walten lassen. Immer darauf achten, dass der Pürierstab gründlich gereinigt ist. Verwenden Sie hierzu z.B. ein Sterilisierungsmittel entsprechend den Anweisungen des Herstellers des Mittels.
 - Finger, Haare, Kleidung und Küchengeräte von bewegten Teilen fernhalten.
 - Nach der Benutzung und zum Wechseln des Vorsatzes immer den Netzstecker ziehen.
 - Nie heißes Öl oder Fett verarbeiten.
 - Zur sichersten Verwendung wird empfohlen, heiße Flüssigkeiten vor dem Pürieren auf Raumtemperatur abkühlen zu lassen.
 - Immer darauf achten, dass das Netzkabel keine heißen Flächen berührt oder von der Arbeitsfläche herunterhängt, so dass dein Kind daran ziehen könnte.
 - Nur zugelassene Zusatzteile verwenden.
 - Der maximale Leistungswert wird anhand des Aufsatzes mit der größten Leistungsaufnahme berechnet. Bei anderen Aufsätzen ist der Leistungsaufnahme unter Umständen geringer.
 - Lassen Sie Kinder niemals unbeaufsichtigt dieses Gerät benutzen.
 - Eine Reparatur des Gerätes während der
- Garantiezeit darf nur von einem vom Hersteller autorisierten Kundendienst vorgenommen werden, sonst besteht bei nachfolgenden Schäden kein Garantieanspruch mehr.
- Defekte Bauteile dürfen nur gegen Original-Ersatzteile ausgetauscht werden. Nur bei diesen Teilen ist gewährleistet, dass sie die Sicherheitsanforderungen erfüllen werden.
 - Dieses Gerät ist **nicht** dafür bestimmt, durch Personen (einschließlich Kinder) mit eingeschränkten physischen, sensorischen oder geistigen Fähigkeiten oder mangels Erfahrung und/oder mangels Wissen benutzt zu werden, es sei denn, sie werden durch eine für ihre Sicherheit zuständige Person beaufsichtigt oder erhalten von ihr Anweisungen, wie das Gerät zu benutzen ist.
 - Kinder **müssen** beaufsichtigt werden, um sicherzustellen, dass sie nicht mit dem Gerät spielen.
 - Das Gerät ist für die Verwendung in trockener Umgebung und in gemäßigttem Klima vorgesehen und darf nicht Tropf- oder Spritzwasser ausgesetzt werden.
 - Der Messbecher ist nicht mikrowelleneignet.

Inbetriebnahme

i Prüfen Sie die Lieferung vor Inbetriebnahme auf Vollständigkeit und auf sichtbare Schäden.

Melden Sie eine unvollständige Lieferung oder Schäden infolge mangelhafter Verpackung oder durch Transport sofort dem Spediteur, der Versicherung und dem Lieferanten. Heben Sie wenn möglich die

Originalverpackung während der Garantiezeit des Gerätes auf, um das Gerät im Garantiefall wieder ordnungsgemäß verpacken zu können.

Die Steckdose muss leicht zugänglich sein, so dass das Stromkabel notfalls leicht abgezogen werden kann.

i Reinigen Sie das Gerät samt Pürierstab **vor der ersten Verwendung!**

Bedienung

Hinweise zum Betrieb



Gefahr:

Vorsicht beim Umgang mit dem Gerät! Die Schneidmesser 7 sind sehr scharf! Behandeln Sie die Messer mit größter Vorsicht, um Verletzungen zu vermeiden. Warten Sie immer vollständigen Stillstand der Schneidmesser ab!

Sicherheit im Betrieb



Achtung Warnung!

Das Gerät während des Betriebes nicht unbeaufsichtigt lassen, um bei Gefahren schnell eingreifen zu können.



Schalten Sie das Gerät nach Gebrauch aus. So vermeiden Sie unnötigen Energieverbrauch und gewährleisten Ihre Sicherheit.

Wenn Sie das Gerät längere Zeit nicht nutzen, empfehlen wir den Netzstecker aus der Steckdose zu ziehen.

Vor dem Herausnehmen aus dem Mixgut den Stillstand der Schneidmesser 7 abwarten. Wenn das Gerät beim Mixen blockiert, sofort Netzstecker ziehen und die Ursache, z. B. ein verklemmtes Obst- oder Gemüsestück beseitigen.



Den Mixer erst einschalten, wenn sich der Pürierstab im Mixgut befindet.

Wenn Sie beim Kochen direkt im Kochtopf arbeiten wollen, nehmen Sie bitte den Topf vom Herd, um ein Verspritzen von kochender Flüssigkeit sowie ein Überhitzen des Pürierstabs zu vermeiden.

Kochende Flüssigkeiten vor der Verarbeitung auf 80°C abkühlen lassen.



Achtung!

Beim Umgang mit heißen Flüssigkeiten besteht Verbrühungsgefahr

Der Stabmixer eignet sich hervorragend für die Zubereitung von Dips, Saucen, Suppen, Mayonnaise, Baby-Nahrung sowie zum Mixen von Getränken oder Milchshakes. Ebenso zum Passieren von weichem Obst und gegartem Gemüse.

Füllen Sie die Nahrungsmittel in ein ausreichend großes, hohes und stabiles Gefäß, z. B. max. 2/3 des mitgelieferten Mixbechers. Für einen sicheren Stand verwenden Sie den Anti-Rutsch-Sockel.

- Führen Sie den Pürierstab auf die Kuppelung des Motorteils und verriegeln Sie diesen durch Drehen im Gegenuhrzeigersinn bis dieser spürbar einrastet.
- Zwischen Motor und Pürierstab darf kein Spalt bleiben. Beide Teile müssen fest verbunden sein!
- Zum Lösen den Pürierstab im Uhrzeigersinn drehen und vom Motorteil abnehmen.

Einschalten

- Netzstecker in eine geeignete Steckdose stecken.

Variable Drehzahl

- Stellen Sie mit dem Einstellrad 1 die gewünschte Geschwindigkeit ein.
- Drücken Sie zum Pürieren die Taste 2.

Turbomodus, maximale Drehzahl



Mit der Turbotaste 3 schaltet das Gerät sofort mit voller Leistung ein. Die Stellung des Einstellrades hat keinerlei Auswirkung. Im Turbomodus arbeitet der Stabmixer immer mit höchster Drehzahl, diese kann nicht verändert werden.

- Um Spritzer zu vermeiden: tauchen Sie den Pürierstab tief in den Becher oder eine Schüssel ein bevor Sie das Gerät einschalten.
- Drücken Sie die Einschalttaste 2 (mit definierter Drehzahl über Einstellrad 1) oder die Turbotaste 3 für volle Leistung. Halten Sie die Taste gedrückt.
- Haben Sie den gewünschten Grad an Feinheit der Nahrungsmittel erreicht, spätestens aber nach 1 Minute, lassen Sie die gedrückte Motortaste los.
- Nach Gebrauch warten, bis die Schneidmesser zum Stillstand gekommen sind, um den Pürierstab vom Motorteil abzunehmen.

Das Gerät nicht betreiben, wenn es beschädigt ist oder nicht korrekt funktioniert. Verwenden Sie ausschließlich vom Hersteller empfohlenes Zubehör und Ersatzteile!

Reinigung

Vorsicht!

Das Gerät muss regelmäßig gereinigt und Rückstände entfernt werden. Ein nicht in einem sauberen Zustand gehaltenes Gerät wirkt sich nachteilig auf die Lebensdauer aus und kann zu einem gefährlichen Gerätezustand führen.



Schalten Sie das Gerät vor dem Reinigen aus und ziehen Sie den Stecker aus der Steckdose. Wenn Feuchtigkeit in das Motorteil eindringt, können elektronische Bauteile beschädigt werden. Achten Sie darauf, dass keine Flüssigkeit in das Geräteinnere gelangt.

Das Gerät nicht in Wasser oder andere Flüssigkeiten tauchen und nicht in die Spülmaschine geben.

Reinigen Sie das Gerät direkt nach der Verwendung. Zu langes Warten erschwert die

Reinigung unnötig und macht sie im Extremfall sehr aufwendig. Zu starke Verschmutzungen können unter Umständen das Gerät beschädigen.

Benutzen Sie keine aggressiven oder scheuernden Reinigungsmittel und keine Lösungsmittel.

Kratzen Sie hartnäckige Verschmutzungen nicht mit harten Gegenständen ab.

Motorteil

Reinigen Sie das Gehäuse mit einem weichen angefeuchteten Tuch.

Verwenden Sie keine lösungshaltigen Reinigungsmittel wie z.B. Benzin, um die Kunststoffteile nicht zu beschädigen.

Mixstab

Reinigen Sie den Mixstab, nach dem Sie diesen vom Motorteil entfernt haben, vorsichtig unter fließendem Wasser.

Garantie

Auf dieses Produkt erhalten Sie eine Gewährleistung von 3 Jahren.

Entsorgung



Ihr neues Gerät wurde auf dem Weg zu Ihnen durch die Verpackung geschützt. Alle eingesetzten Materialien sind umweltverträglich und wiederverwertbar. Bitte helfen Sie mit und entsorgen Sie die Verpackung umweltgerecht. Über aktuelle Entsorgungswege informieren Sie sich bei Ihrem Händler oder über Ihre kommunale Entsorgungseinrichtung.



Verpackung und deren Teile **nicht Kindern** überlassen.

Erstickungsgefahr durch Folien und andere Verpackungsmaterialien.



Das Symbol auf dem Produkt oder seiner Verpackung weist darauf hin, dass dieses Produkt nicht als normaler Haushaltsabfall zu behandeln ist, sondern an einer Annahmestelle für das Recycling von elektrischen und elektronischen Geräten abgegeben werden muss. Weitere Informationen erhalten Sie über Ihre Gemeinde, die kommunalen Entsorgungsbetriebe oder das Geschäft, in dem Sie das Produkt gekauft haben.

Störungen, Problemlösung

Reparaturen an Elektrogeräten dürfen nur von Fachleuten durchgeführt werden, die vom Hersteller geschult sind. Durch unsachgemäße Reparaturen können erhebliche Gefahren für den Benutzer und Schäden am Gerät entstehen. Stellt die Geräteelektronik einen Fehler fest, wird folgendes angezeigt.

Problem	Ursache, Behebung
keine Funktion	Keine Netzverbindung -> Netzstecker einstecken, ggf. andere Steckdose verwenden Sicherung nicht eingeschaltet -> Sicherung einschalten
Laute Geräusche, Vibrationen	Zu große Stücke im Mixbecher

Technische Daten

Abmessungen LxBxT	ca. 410 x 57 x 57 mm
Gewicht	975 g
Pürierstab	Edelstahl
Schutzklasse	II
Leistung	max. 800 Watt
Kabellänge	110 cm
Netzspannung	220 - 240 V ~ 50/60 Hz



Dieses Gerät ist funkentstört entsprechend der geltenden EG Richtlinie 2014/30/EU.

Hinweis: Unter extremen elektromagnetischen Einflüssen, z.B. bei Betreiben eines Funkgerätes in unmittelbarer Nähe des Gerätes, kann eine Beeinflussung des Anzeigewertes verursacht werden. Nach Ende des Störeinflusses ist das Produkt wieder bestimmungsgemäß benutzbar, ggfs. ist ein Wiedereinschalten erforderlich.

Technische Änderungen vorbehalten.

Zubehör (optional erhältlich, nicht im Lieferumfang)

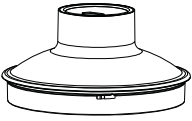

Deckel Zerkleinerer



Schlagmesser



Schüssel



Anti-Rutsch-Sockel

Erhältlich unter der Art.-Nr.: 43375

Wir wünschen Ihnen viel Spaß und Freude mit Ihrem neuen RÖSLE Küchenwerkzeug.

Ihr RÖSLE-Team.

Contents

Specifications supplied	2	Cleaning	8
Overview	3	Guarantee	8
SAFETY INSTRUCTIONS.....	4	Disposal.....	8
Electrical safety	4	Faults and resolving problems.....	9
First-time use	6	Technical data.....	9
Operation	6	Accessories.....	9
Guidance notes on operation	6		
Safety in operation	6		
Switching on	7		

English

Specifications supplied

- Hand blender with blending attachment
- Mixing bowl and base
- Operating Instructions



Class II appliance



The appliance may only be used in dry and protected areas.

Intended use

This appliance is intended only for household use in enclosed spaces for blending and chopping food.

Use of any other kind constitutes use for a purpose other than that intended.



Danger if used other than as intended!

Using the appliance in a manner or for purposes other than that intended can be dangerous.

The manufacturer accepts no liability whatsoever for claims of any kind arising from use of the appliance for a purpose other than that intended. Such use is entirely at the risk of the user.

Dear customer,

Thank you for choosing the high-quality RÖSLE hand blender. You have made a good choice. And in doing so have acquired a high-quality and long-lasting product.

So that you are able to enjoy the product for many years, please read the following product information, handling and care instructions and safety guidance.

Overview

The RÖSLE Style hand blender is a reliable and long-lasting product essential for any modern kitchen.

- Universal mixer and blender
- Powerful 800-watt motor
- Adjustable speed

- Turbo button
- Long blending attachment
- Blending attachment removable for cleaning
- 800ml mixing bowl with lid included

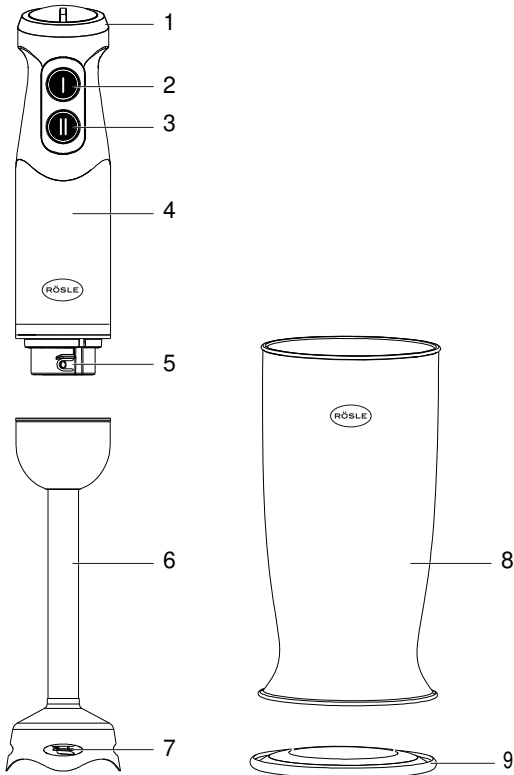

- 1 Speed adjuster (setting range 1 - 5)
- 2 On/Off button
- 3 "Turbo" button
- 4 Motor casing/Handle
- 5 Bayonet fixing for blending attachment
- 6 Blending attachment
- 7 Blade
- 8 Mixing bowl
- 9 Non-slip base/lid for mixing bowl

SAFETY INSTRUCTIONS

Please read the following instructions carefully and completely before setting up and using the appliance. Please keep this instruction manual in a safe place so that you can consult the operating instructions at any time. All of the directions given in this instruction manual are to be followed precisely as described.

English



Caution – danger! Wherever you see this symbol in the operating instructions, it indicates that a dangerous situation could arise if you ignore the information given. Doing so could result in fatal accidents or serious injuries. We urge you to exercise extreme caution.



Caution – warning! Wherever you see this symbol in the operating instructions, it indicates that a potentially dangerous situation could arise. Failing to follow the safety guidance and precautions concerned could result in serious injuries.

Caution! Wherever you see this symbol in the operating instructions, it indicates that a potentially dangerous situation could arise. Failing to follow the safety guidance and precautions concerned could result in personal injury or property damage caused by fire or explosion.



The information symbol identifies additional guidance on handling the appliance.

CAUTION!

Always keep children away from the appliance!



ALWAYS SUPERVISE THE APPLIANCE WHEN IN USE!



Electrical safety

- The appliance may only be connected to a mains supply with a rating of 220 - 240 VAC, 50/60 Hz. Never attempt to operate the appliance at a different voltage. The appliance must receive its supply via a suitable RCD (residual current device) with a rated trip current of no more than 30mA. The appliance must be connected to an earthed power outlet socket.
- Only connect the appliance to a properly installed and earthed mains power socket. The mains voltage must match the specifications on the rating plate of the appliance.
- Always disconnect the mains plug before assembling, dismantling, cleaning or storing the appliance or when it is unattended.
- The appliance is designed solely for handling normal household quantities.
- The mains plug must not be connected until installation of the appliance has been properly completed.

- If the appliance, the mains lead or the mains plug is defective or if the appliance shows any other signs of damage or is not functioning, it must not be put into service.
- When unplugging the mains lead from the socket, take hold of the plug – do not pull on the lead.
- To prevent fire hazards and the risk of electric shock, do not expose the appliance to rain or other damp conditions.
- Do not operate the appliance close to bath tubs, swimming pools or splashing water.
- Do not immerse the motor casing of appliance in running water or other liquids and do not put it in a dishwasher.
- If foreign objects or liquids should get into the appliance, immediately unplug the mains plug from the power socket. Have the appliance checked by qualified experts before using it again. Otherwise there is a risk of electric shock.
- Making modifications to the appliance is prohibited.
- Damaged appliances or accessories must not continue to be used.
- Make sure that the mains lead and/or the mains plug is/are always accessible so that the appliance can be quickly disconnected from the power supply if necessary.
- Do not plug the appliance into a mains power socket that is shared by other appliances.
- Route the mains lead in such a way that nobody can trip over it.
- The mains power socket should be as close to the appliance as possible.
- When connecting to the power supply, make sure the mains plug is pushed all the way into the socket.
- Use a suitable, easily accessible mains power socket close to the appliance and avoid using multi-socket adaptors.
- Do not take hold of the mains plug with wet hands – risk of electric shock!
- In the event of faults that indicate an electrical malfunction, immediately unplug the mains plug from the power outlet socket.



- Do not on any account open up the appliance – this may only be done by a qualified technician. Otherwise there is a risk of electric shock. Touching components that carry electric current is potentially life-threatening.
- Never attempt to repair a defective appliance yourself. Always refer the problem to your appliance dealer.
- Always have servicing carried out by qualified experts. Otherwise you will be placing yourself and others at risk.
- Even when the appliance is switched off and in **standby** mode it is still connected to the electrical power supply. If you are not going to be using the appliance for an extended period, unplug the mains plug from the mains power socket. When doing so, take hold of the plug only, do not pull on the power cord.
- If a thunderstorm is threatening, unplug the appliance from the mains before the storm starts.
- Always immediately unplug the appliance as soon as you have finished using it. Never leave it permanently plugged in.
- If the appliance is not to be used for an extended period, e.g. before going away on holiday, unplug it from the mains.

- Never touch the blade while the appliance is plugged into the mains.
- Be extra careful when preparing food for babies. Always make sure that the blending attachment has been thoroughly cleaned. Use a sterilising product, for example, and follow the manufacturer's instructions.
- Keep your fingers, hair, clothes and other kitchen appliances away from moving parts.
- Always unplug the appliance immediately after use and whenever changing the attachment.
- Never use the appliance to mix hot oil or fat.
- To be absolutely safe, we recommend that you allow hot liquids to cool to room temperature before blending.
- Always make sure that the mains lead is not touching any hot surfaces or hanging down from the work surface so that a child could grab hold of it.
- Only use approved attachments.
- The maximum power rating is calculated on the basis of the attachment with the highest power consumption. The power consumption may be lower with other attachments.
- Never allow children to use the appliance unsupervised.
- Repairs to the appliance during the guarantee period may only be carried out by a customer service agent authorised by the manufacturer as otherwise any resulting damage will not be covered by the guarantee.
- Defective components may only be replaced with genuine manufacturer's spare parts. Only such parts guarantee that the safety requirements are met.
- This appliance is **not** intended to be used by people (including children) with limited physical, sensory or mental capabilities or without the necessary experience and/or knowledge unless they are supervised by a person responsible for their safety or are instructed by such a person on how the appliance is to be used.
- Children **must** be supervised in order to ensure that they do not play with the appliance.
- The appliance is intended for use in dry conditions and a moderate climate and must not be exposed to dripping or splashing water.
- The mixing bowl is not dishwasher-safe.

First-time use

i Before using the appliance for the first time check that the package supplied is complete and does not have any visible signs of damage.

If the package is incomplete or there is any damage due to deficient packing or handling in transit, report the details immediately to the carrier, the insurer or the supplier. If possible,

keep the original packing for the duration of the appliance guarantee period in order to be able to pack the appliance again properly if you need to make a claim.

The mains power socket must be easily accessible so that the mains lead can be easily unplugged if necessary.

i Clean the appliance and blending attachment **before using them for the first time**.

Operation

Guidance notes on operation



Danger:

Exercise caution when handling the appliance! The blades (7) are very sharp. Handle the blades with extreme caution in order to avoid injury. Always wait until the blades have completely stopped rotating.

Safety in operation



Caution – warning!

Do not leave the appliance unattended while it is in operation so as to be able to intervene quickly in the event of danger.



Switch off the appliance after use. By doing so you will avoid unnecessary use of energy and ensure you are safe from any possible risks.

If the appliance is not going to be used for an extended period, we recommend that you unplug the mains plug from the power outlet socket.

Wait for the blades (7) to stop rotating before taking the blender out of the blended food.

If the appliance jams while blending, immediately unplug the appliance from the mains and remove the obstruction, e.g. a jammed piece of fruit or vegetable.



Do not switch on the blender until the blending attachment is immersed in the mixture.

If you want to work directly in the saucepan when cooking, please first remove the pan from the cooker so as to avoid spraying boiling liquid or overheating the blending attachment.

Before blending, allow boiling liquids to cool down to 80°C.



Caution!

Risk of scalding when handling hot liquids

The hand blender is ideal for preparing dips, sauces, soups, mayonnaise, baby foods and mixing drinks or milk-shakes. It is equally suited to puréeing soft fruit and cooked vegetables.

Place the food to be blended in a suitably large, tall and stable vessel, e.g. fill the mixing bowl no more than 2/3 full. Use the non-slip base to provide a secure footing.

- Fit the blending attachment onto the motor casing bayonet fixing and lock it in position by twisting it anti-clockwise until it perceptibly snaps into place.
- There should be no gap between the blending attachment and the motor casing. The two parts must be securely fixed together.
- To detach the blending attachment, twist it clockwise and remove it from the motor casing.

Switching on

- Plug the mains plug into a suitable power outlet socket.

Variable speed

- Set the desired speed using the speed adjuster (1).
- To blend, press button 2.

Turbo mode, maximum speed



Pressing the Turbo button (3) switches the blender immediately to full power. The position of the speed adjuster then has no effect. In Turbo mode, the hand blender always operates at maximum speed and the speed cannot be varied.

- To avoid splashes, immerse the blending attachment well into the mixture in the mixing bowl before you switch the blender on.
- Press the On button (2) to operate the blender at a defined speed set by the speed adjuster (1) or press the Turbo button (3) to operate the blender at full power. Hold the button down.
- Once the food is blended as finely as desired, but after no more than 1 minute,

- release the On button or Turbo button.
- After use, wait for the blade to stop rotating before removing the blending attachment from the motor casing.

Do not operate the appliance if it is damaged or not working properly.

Use only accessories or replacement parts recommended by the manufacturer.

Cleaning

Caution!

The appliance must be cleaned regularly to remove food residues. Failing to keep the appliance in a clean condition will have an adverse effect on the life of the product and may place it in a dangerous condition.



Before cleaning the appliance, switch it off and unplug the mains plug from the power outlet socket. If

moisture gets into the motor casing, electronic components may be damaged. Make sure that no liquid gets inside the appliance. Do not immerse the appliance in water or other liquids and do not put it in a dishwasher.

Clean the appliance immediately after use. Waiting too long will unnecessarily make cleaning more difficult and in extreme cases make it very laborious. Too heavy soiling may

damage the appliance under certain circumstances.

Do not use any corrosive or abrasive cleaners and do not use solvents.

Do not attempt to remove stubborn dirt by scraping with hard implements.

Motor casing

Clean the casing with a soft, moistened cloth.

Do not use any cleaners containing solvents such as petroleum so as not to damage the plastic parts.

Blending attachment

After removing it from the motor casing, clean the blending attachment carefully under running water.

Guarantee

This product is guaranteed for 3 years.

Disposal



Your new appliance was protected in transit by the materials it was packed in. All of the materials used are environmentally friendly and re-usable.

Please help to make a contribution by disposing of the packing responsibly. Your dealer or your local recycling facility will be able to inform you about the available disposal methods.



Do not allow children to play with the packing or parts of it.

Risk of suffocation from foil and other packing materials



This symbol on the product or its packing indicates that the product should not be disposed of as normal household waste but instead taken to a recycling facility for electrical and electronic appliances. You can obtain further details from your local authority, the municipal recycling services or the retailer from whom you purchased the appliance.

Faults and resolving problems

Repairs to electrical appliances may only be carried out by qualified persons trained by the manufacturer.

Incorrect repairs may expose the user to substantial dangers and cause damage to the appliance.

If the electronic circuitry of the appliance detects a fault, the following information is displayed:

Problem	Cause and remedy
Appliance fails to operate	Mains power not connected -> Plug in mains plug, use different power socket if necessary Circuit-breaker switched off -> Switch on circuit-breaker
Loud noises, vibrations	Pieces of food in mixing bowl are too large

Technical data

Dimensions LxWxD	Approx. 410 x 57 x 57mm
Weight	975 g
Blending attachment	Stainless steel
Protection class	II
Power	800 watts max.
Cord length	110cm
Power supply	220 - 240 V AC 50/60 Hz



This appliance is interference-suppressed in accordance with the applicable EU Directive 2014/30/EU.

Note: under extreme electromagnetic effects, e.g if a radio device is operated in the immediate vicinity of the appliance, the display may be affected by interference.

Once the source of the interference is removed, the product is reusable again as intended and/or may need to be switched on again.

Subject to technical amendments.

Accessories (available as optional extras, not supplied as standard)

English

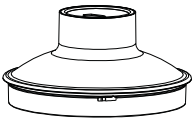

Chopping bowl lid



Chopping attachment



Bowl



Non-slip base

Obtainable under art. no.: 43375

We wish you long-lasting service from your new RÖSLE kitchen appliance.

The RÖSLE team

Table des matières

Volume de livraison.....	2	Nettoyage.....	8
Aperçu	3	Garantie	8
CONSIGNES DE SECURITE.....	4	Gestion des déchets.....	8
Sécurité électrique	4	Dérangements, dépannage	9
Mise en service	6	Caractéristiques techniques.....	9
Utilisation	6	Accessoires	9
Consignes sur le fonctionnement.....	6		
Sécurité pendant le fonctionnement	6		
Mise en marche.....	7		

Volume de livraison

- Mixeur plongeant avec mélangeur
- Godet gradué avec socle
- Mode d'emploi



Degré de protection II



L'appareil doit uniquement être utilisé dans des locaux secs et protégés.

Utilisation conforme aux prescriptions

Cet appareil est uniquement conçu pour une utilisation domestique dans des locaux fermés, pour le mélange et le broyage de denrées alimentaires.

Toute autre utilisation ou une utilisation dépassant le cadre décrit ci-dessus est considérée comme étant non conforme.



Danger dû à une utilisation non conforme aux prescriptions !

L'appareil peut présenter des dangers

en cas d'utilisation non conforme aux prescriptions et/ou d'utilisation à d'autres fins.

Toute prétention du fait de dommages résultant d'une utilisation non conforme aux prescriptions est exclue. Seul l'exploitant en prend le risque.

Cher client, cher client,

nous vous remercions d'avoir opté pour le mixeur plongeant de haute qualité de la société RÖSLE. Un bon choix. Et une décision pour un produit de qualité de longue durée.

Pour pouvoir en profiter durant de longues années, lisez les informations ci-jointes, les conseils pour une manipulation et un entretien en parfaits ainsi que les consignes de sécurité.

Aperçu

Le mixeur plongeant "Style" de RÖSLE est un produit fiable et de grande longévité pour toute cuisine moderne.

- Utilisable de façon universelle en tant que mixeur et broyeur
- Moteur puissant de 800 watts
- Vitesse de rotation réglable

- Touche " Turbo"
- Longue tige de mélangeur
- Mélangeur démontable pour le nettoyage
- Godet de mélange de 800 ml avec couvercle

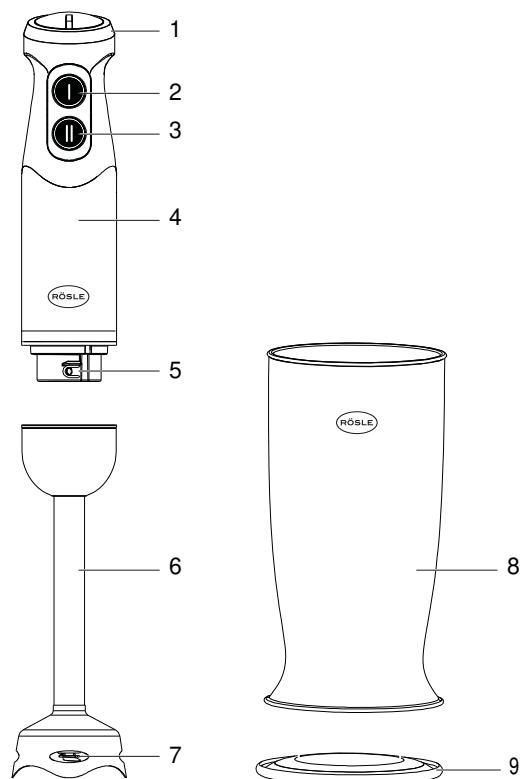

- 1 Réglage de la vitesse (vitesse 1 ... 5)
- 2 Touche " Marche / Arrêt"
- 3 Touche " Turbo"
- 4 Partie moteur / poignée de travail
- 5 Accouplement pour mélangeur
- 6 Mélangeur
- 7 Couteaux
- 8 Godet de mélange
- 9 Socle antidérapant / couvercle pour godet de mélange

CONSIGNES DE SECURITE

Veillez lire attentivement et entièrement les consignes suivantes avant d'utiliser l'appareil. Veillez conserver le présent mode d'emploi dans un endroit sûr afin de vous permettre d'en relire les détails à tout moment. Toutes les consignes du présent mode d'emploi doivent être respectées à la lettre.



Attention, danger ! Lorsque ce symbole apparaît dans le mode d'emploi, il y a risque de situation dangereuse en cas de non-respect. Des accidents mortels ou des blessures graves peuvent en être la conséquence ! Nous vous recommandons une attention toute particulière.



Attention, avertissement ! Lorsque ce symbole apparaît dans le mode d'emploi, il y a risque potentiel de situation dangereuse. Le non-respect de ces consignes de sécurité et mesures de précaution peut conduire à des blessures graves.

Attention ! Lorsque ce mot de signalisation apparaît dans le mode d'emploi, il y a risque potentiel de situation dangereuse. Le non-respect de ces consignes de sécurité et mesures de précaution peut conduire à des blessures ou des dommages matériels par incendie ou explosion.



Le mot de signalisation " Remarque" indique des informations complémentaires concernant le maniement avec l'appareil.

ATTENTION !

Tenez toujours l'appareil hors de portée des enfants !



SURVEILLEZ TOUJOURS L'APPAREIL LORS DE SON UTILISATION !



Sécurité électrique

- L'appareil doit uniquement être raccordé à une tension secteur de 220 - 240 V ~ 50/60 Hz. N'essayez en aucun cas d'exploiter l'appareil avec une autre tension. L'appareil doit être alimenté via un disjoncteur de protection FI approprié (dispositif de protection à courant de défaut = RCD) avec un courant de déclenchement inférieur à 30 mA. L'appareil doit être raccordé à une prise de courant avec conducteur de protection.
- Raccordez uniquement l'appareil à une prise de courant installée de façon conforme aux prescriptions et raccordée à la terre. La tension secteur doit correspondre aux indications figurant sur la plaque signalétique de l'appareil.
- Débranchez toujours la fiche secteur avant le montage ou le démontage, avant le nettoyage ou le rangement de l'appareil, ou s'il est laissé sans surveillance.
- L'appareil est exclusivement conçu pour le traitement de quantités d'usage dans le domaine domestique.
- La fiche secteur doit seulement être raccordée après la fin de l'installation de façon conforme aux prescriptions.

- Si l'appareil, le câble d'alimentation ou le connecteur sont défectueux ou si l'appareil présente d'autres endommagements ou ne fonctionne pas correctement, il ne doit pas être mis en service.
- Lors du débranchement du câble d'alimentation de la prise de courant, tirez sur la fiche - et non sur le câble.
- Afin d'éviter un risque d'incendie ou un risque de choc électrique, n'exposez l'appareil ni à la pluie, ni à toute autre forme d'humidité.
- Ne mettez pas l'appareil en service à proximité de baignoires, de piscines ou de projections d'eau.
- Ne plongez pas la partie moteur de l'appareil dans l'eau courante ou dans d'autres liquides, et ne la mettez pas dans le lave-vaisselle.
- Si des corps étrangers ou du liquide devaient parvenir à l'intérieur de l'appareil, débranchez immédiatement la fiche secteur de la prise de courant. Faites vérifier l'appareil par un spécialiste qualifié avant de le remettre en service. Sinon, il y a risque de choc électrique.
- Il est interdit de procéder à des transformations de l'appareil.
- Les appareils endommagés ou les accessoires endommagés ne doivent plus être utilisés.
- Veillez toujours à une bonne accessibilité au câble d'alimentation ou au connecteur, de manière à pouvoir débrancher rapidement l'appareil de l'alimentation électrique !
- Ne raccordez pas l'appareil conjointement avec d'autres appareils à la même prise secteur.
- Posez le câble d'alimentation de manière à ne pas constituer un obstacle de trébuchement.
- La prise de courant devrait se trouver aussi près que possible de l'appareil.
- Pour établir le raccordement, insérez entièrement la fiche secteur dans la prise de courant.
- Utilisez un raccordement au secteur approprié, facilement accessible, à proximité et évitez l'utilisation de prises multiples !
- Ne tenez pas la fiche secteur avec des mains humides : risque de choc électrique !



- N'ouvrez en aucun cas l'appareil – ceci est uniquement autorisé par un spécialiste. Sinon, il y a risque de choc électrique. Le contact avec des pièces sous tension est très dangereux, voire mortel !
- N'essayez en aucun cas de réparer vous-même un appareil défectueux. Adressez-vous toujours à votre revendeur.
- Chargez toujours un personnel qualifié des travaux de maintenance. Sinon, vous vous mettez en danger ainsi que d'autres personnes.
- L'appareil reste branché au secteur, même en **mode veille**. Débranchez la fiche de la prise de courant si vous n'utilisez pas l'appareil pendant une période prolongée. Tirez uniquement au niveau de la fiche secteur.
- En cas de dérangements laissant supposer un dysfonctionnement électrique, débranchez immédiatement la fiche secteur de la prise de courant !
- Si un orage menace, débranchez la fiche secteur de la prise de courant.
- Débranchez toujours la fiche secteur immédiatement après l'utilisation de l'appareil. Ne la laissez pas branchée en permanence !
- Si l'appareil n'est pas utilisé pendant une période prolongée, p. ex. avant d'entreprendre un voyage de longue durée, débranchez la fiche secteur de la prise de courant.

- Ne touchez pas les couteaux tant que l'appareil est raccordé à la prise de courant.
- Soyez particulièrement vigilant lors de la préparation d'aliments pour bébés. Veillez toujours à ce que le mélangeur soit soigneusement nettoyé. Utilisez à cet égard p. ex. un agent de stérilisation, conformément aux instructions du fabricant de l'agent de stérilisation.
- Tenez éloignés les doigts, les cheveux, les vêtements et les ustensiles de cuisine des pièces en mouvement.
- Après utilisation et pour remplacer l'élément rapporté, débranchez toujours la fiche secteur.
- Ne traitez en aucun cas des huiles ou graisses chaudes.
- Pour une utilisation en toute sécurité, nous vous recommandons de laisser refroidir les liquides chauds à la température ambiante avant de les mélanger.
- Faites toujours attention à ce que le câble d'alimentation n'entre pas en contact avec des surfaces chaudes ou qu'il ne pende pas de la surface de travail de façon à ce qu'aucun enfant ne puisse tirer dessus.
- Utilisez uniquement des accessoires autorisés.
- La valeur de puissance maximale est calculée en fonction de l'élément rapporté avec la plus grande puissance absorbée. Pour d'autres éléments rapportés, le cas échéant la puissance absorbée est plus faible.
- Ne laissez en aucun cas des enfants utiliser cet appareil sans surveillance.
- Toute réparation de l'appareil pendant la période de garantie doit uniquement être effectuée par un service après-vente autorisé par le fabricant, sinon les droits à la garantie sont annulés en cas de dommages consécutifs.
- Les composants défectueux doivent uniquement être remplacés par des pièces de rechange d'origine. Les exigences de sécurité sont uniquement garanties pour ces pièces.
- Cet appareil **n'est pas** destiné pour une utilisation par des personnes (y compris des enfants) avec des facultés physiques, sensorielles ou intellectuelles limitées ou manquant d'expérience et/ou de connaissances, sauf si elles sont sous la surveillance d'une personne compétente pour leur sécurité ou si elles ont reçu l'autorisation de cette personne pour utiliser l'appareil.
- Les enfants **doivent** être surveillés, afin de garantir qu'ils ne jouent pas avec l'appareil.
- L'appareil est conçu pour une utilisation dans un environnement sec et dans un climat tempéré, et ne doit pas être exposé à des gouttes d'eau ou des projections d'eau.
- Le godet gradué n'est pas approprié pour les micro-ondes.

Mise en service

i Contrôlez l'intégralité de la livraison et l'absence de dommages apparents avant la mise en service.

Signalez immédiatement toute livraison incomplète ou tout dommage causé par un emballage défectueux ou dû au transport à l'entrepreneur de transport, à l'assurance et au fournisseur. Conservez si possible l'emballage d'origine pendant la période de

garantie de l'appareil, afin de pouvoir à nouveau emballer l'appareil comme il se doit en cas de garantie.

La prise de courant doit être facilement accessible, de façon à pouvoir débrancher facilement le câble électrique en cas de besoin.

i Nettoyez l'appareil, y compris le mélangeur, **avant la première utilisation** !

Utilisation

Consignes concernant le fonctionnement



Danger :

Prudence lors du maniement de l'appareil ! Les couteaux 7 sont très tranchants ! Maniez les couteaux avec la plus grande prudence, afin d'éviter des blessures. Attendez toujours l'immobilisation complète des couteaux !

Sécurité pendant le fonctionnement



Attention, avertissement !

Ne laissez pas l'appareil sans surveillance pendant le fonctionnement, afin de pouvoir intervenir rapidement en cas de dangers.



Mettez l'appareil hors tension après utilisation. Vous évitez ainsi une consommation d'énergie inutile, tout en

garantissant votre sécurité.

Si l'appareil n'est pas utilisé pendant une période prolongée, nous vous recommandons de débrancher la fiche secteur de la prise de courant.

Avant de retirer le mixeur du produit à mélanger, attendez l'immobilisation des couteaux 7.

Si l'appareil se bloque pendant le fonctionnement, débranchez immédiatement la fiche secteur et éliminez la cause, p. ex. un morceau de fruit ou de légume coincé.



Mettez seulement le mixeur en marche lorsque le mélangeur est plongé dans le produit à mélanger.

Si vous souhaitez mélanger directement dans la casserole lors de la cuisson, veuillez retirer la casserole de la cuisinière, afin d'éviter des éclaboussures du liquide de cuisson ainsi qu'une surchauffe du mélangeur.

Laissez refroidir le liquide de cuisson à 80 °C avant de le mélanger.



Attention !

Lors de la manipulation de liquides chauds, il y a risque d'ébouillantage

Le mixeur plongeant est idéalement approprié pour la préparation de dips, de sauces, de soupes, de mayonnaise, d'aliments pour bébés, ainsi que pour le mélange de boissons ou de milk-shakes, ou encore le broyage de fruits tendres et de légumes cuits.

Remplissez les produits alimentaires dans un récipient suffisamment volumineux, haut et stable, p. ex. jusqu'à max. 2/3 dans le godet de mélange fourni. Utilisez le socle antidérapant pour une bonne stabilité.

- Montez le mélangeur sur l'accouplement de la partie moteur et verrouillez-le en le tournant dans le sens inverse des aiguilles d'une montre jusqu'à ce qu'il s'enclenche de façon perceptible.
- Il ne doit y avoir aucun espace entre le moteur et le mélangeur. Les deux pièces doivent être solidement assemblées !
- Pour desserrer le mélangeur, tournez-le dans le sens des aiguilles d'une montre et retirez-le de la partie moteur.

Mise en marche

- Branchez la fiche secteur sur une prise de courant appropriée.

Vitesse de rotation variable

- Réglez la vitesse souhaitée par le biais de la molette de réglage 1.
- Pour mélanger, pressez la touche 2.

Mode " Turbo ", régime de rotation maximale



La touche " Turbo " 3 permet de mettre l'appareil immédiatement en marche à pleine puissance. La position de la molette de réglage n'a aucune influence. En mode " Turbo ", le mixeur plongeant fonctionne toujours à la vitesse de rotation maximale ; celle-ci ne peut pas être modifiée.

- Afin d'éviter des éclaboussures : plongez le mélangeur profondément dans le godet ou dans un bol avant de mettre l'appareil en marche.
- Appuyez sur la touche d'enclenchement 2 (avec une vitesse de rotation définie via la molette de réglage 1) ou la touche " Turbo" 3 pour une pleine puissance. Maintenez la touche enfoncée.
- Lorsque vous avez atteint le degré de finesse souhaité du produit alimentaire, mais cependant au plus tard après 1 mi-

nute, relâchez la touche moteur enfoncée.

- Après utilisation, attendez l'immobilisation des couteaux pour retirer le mélangeur de la partie moteur.

N'exploitez pas l'appareil s'il est endommagé ou s'il ne fonctionne pas correctement.

Utilisez exclusivement des accessoires et des pièces de rechange recommandés par le fabricant !

Nettoyage

Attention !

L'appareil doit être nettoyé régulièrement et les résidus éliminés. Un appareil dans un état non propre est désavantageux en terme de durée de vie et peut conduire à un état dangereux de l'appareil.



Désactivez l'appareil avant le nettoyage, et débranchez le connecteur de la prise de courant. Si de l'humidité parvient à l'intérieur de la partie moteur, des composants électroniques peuvent être endommagés. Veillez à ce qu'aucun liquide ne parvienne à l'intérieur de l'appareil.

Ne plongez pas l'appareil dans l'eau ou dans d'autres liquides, et ne le mettez pas dans le lave-vaisselle.

Nettoyez l'appareil directement après utilisation. Une attente trop longue rend le nettoyage plus difficile et même très compliqué

dans le cas extrême. Des encrassements extrêmes peuvent le cas échéant endommager l'appareil.

N'utilisez pas de produits de nettoyage agressifs ou abrasifs, ni de solvants.

Ne raclez pas les encrassements tenaces avec des objets durs.

Partie moteur

Nettoyez le boîtier à l'aide d'un chiffon doux légèrement humide.

N'utilisez pas de produits de nettoyage à teneur en solvants tels qu'essence, afin de ne pas endommager les pièces en matière plastique.

Mélangeur

Après l'avoir retiré de la partie moteur, nettoyez le mélangeur avec précaution à l'eau courante.

Garantie

Nous accordons une garantie de 3 ans sur ce produit.

Gestion des déchets



Votre nouvel appareil vous est livré protégé par un emballage. Tous les matériaux utilisés sont écologiques et recyclables. Aidez-nous en les éliminant dans le respect de l'environnement. Votre revendeur spécialisé ou votre commune de résidence vous fournira toutes les informations utiles concernant la gestion des déchets.



Ne laissez pas l'emballage à la disposition **d'enfants**.

Danger d'étouffement par les films ou d'autres matériaux d'emballage.



Le symbole se trouvant sur le produit ou son emballage indique que ce produit ne doit pas être éliminé par le biais des ordures ménagères ordinaires, mais doit être remis à un point de collecte pour recyclage d'appareils électriques et électroniques. Vous trouverez des informations complémentaires auprès de votre commune, de l'entreprise d'élimination des déchets communale ou du magasin où vous avez acheté le produit.

Dérangements, dépannage

Les réparations sur les appareils électriques doivent uniquement être effectuées par un personnel qualifié et formé par le fabricant. Du fait de réparations effectuées de façon inappropriée, il peut en résulter des dangers considérables pour l'utilisateur ainsi que des endommagements de l'appareil. L'affichage suivant apparaît si l'électronique de l'appareil détecte une erreur.

Problème	Cause, élimination
Pas de fonctionnement	Pas de raccordement au secteur -> branchez la fiche secteur, utilisez le cas échéant une autre prise de courant Protection pas enclenchée -> enclenchez la protection
Fonctionnement bruyant, vibrations	Morceaux trop grands dans le godet de mélange

Caractéristiques techniques

Dimensions L x l x P	env. 410 x 57 x 57 mm
Poids	975 g
Mélangeur	acier inoxydable
Degré de protection	II
Puissance	max. 800 watts
Longueur de câble	110 cm
Tension secteur	220 - 240 V ~ 50/60 Hz

CE Cet appareil est antiparasité conformément à la directive 2014/30/CE en vigueur.

Remarque : des influences électromagnétiques extrêmes, p. ex. le fonctionnement d'un appareil radio à proximité immédiate de l'appareil, peuvent influencer la valeur d'affichage.

Après la fin de l'influence des parasites, le produit est à nouveau utilisable conformément aux prescriptions ; le cas échéant, une remise en marche est nécessaire.

Sous réserve de modifications techniques.

Accessoires (disponibles en option, non compris dans le volume de livraison)



Couvercle broyeur



Couteau frappeur

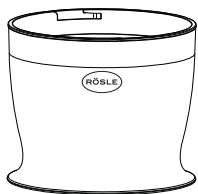

Bol



Socle antidérapant

Disponibles sous le n° d'art. : 43375

Nous vous souhaitons beaucoup de plaisir avec votre nouvel appareil de cuisine RÖSLE.

Votre équipe RÖSLE.

RÖSLE GmbH & Co. KG
Johann-Georg-Fendt-Straße 38
87616 Marktoberdorf
Deutschland

Tel. +49 8342 912 0
Fax +49 8342 912 190

www.roesle.de