

Schlüsselbundfernbedienung – 4 Tasten Key Ring Remote Control – 4 buttons

HmIP-KRC4-2



Installations- und
Bedienungsanleitung



Installation and operating
manual



Inhaltsverzeichnis

1	Lieferumfang.....	3
2	Hinweise zur Anleitung.....	3
3	Gefahrenhinweise	3
4	Funktion und Geräteübersicht	4
5	Allgemeine Systeminformationen	4
6	Inbetriebnahme.....	5
7	Bedienung	6
8	Batterien wechseln	6
9	Fehlerbehebung	7
9.1	Schwache Batterien.....	7
9.2	Befehl nicht bestätigt.....	7
9.3	Duty Cycle	7
9.4	Fehlercodes und Blinkfolgen.....	8
10	Wiederherstellung der Werkseinstellungen	9
11	Wartung und Reinigung.....	9
12	Allgemeine Hinweise zum Funkbetrieb	10
13	Entsorgung.....	10
14	Technische Daten	11

Dokumentation © 2024 eQ-3 AG, Deutschland

Alle Rechte vorbehalten. Ohne schriftliche Zustimmung des Herausgebers darf diese Anleitung auch nicht auszugsweise in irgendeiner Form reproduziert werden oder unter Verwendung elektronischer, mechanischer oder chemischer Verfahren vervielfältigt oder verarbeitet werden.

Es ist möglich, dass die vorliegende Anleitung noch drucktechnische Mängel oder Druckfehler aufweist. Die Angaben in dieser Anleitung werden jedoch regelmäßig überprüft und Korrekturen in der nächsten Ausgabe vorgenommen. Für Fehler technischer oder drucktechnischer Art und ihre Folgen übernehmen wir keine Haftung.

Alle Warenzeichen und Schutzrechte werden anerkannt.

Änderungen im Sinne des technischen Fortschritts können ohne Vorankündigung vorgenommen werden.

160729 (web) | Version 1.0 (07/2024)



1 Lieferumfang

- 1x Schlüsselbundfernbedienung – 4 Tasten
- 1x Schlüsselring
- 1x 1,5 V LR03/Micro/AAA Batterie
- 1x Bedienungsanleitung

2 Hinweise zur Anleitung







Lesen Sie diese Anleitung sorgfältig, bevor Sie Ihre Homematic IP Geräte in Betrieb nehmen. Bewahren Sie die Anleitung zum späteren Nachschlagen auf! Wenn Sie das Gerät anderen Personen zur Nutzung überlassen, übergeben Sie auch diese Anleitung.

Benutzte Symbole:

-  **Achtung!** Hier wird auf eine Gefahr hingewiesen.
-  **Hinweis.** Dieser Abschnitt enthält zusätzliche wichtige Informationen!

3 Gefahrenhinweise

-  **Vorsicht!** Explosionsgefahr bei unsachgemäßem Austausch der Batterien. Ersatz nur durch denselben oder einen gleichwertigen Typ. Batterien dürfen niemals aufgeladen werden. Batterien nicht ins Feuer werfen. Batterien nicht übermäßiger Wärme aussetzen. Batterien nicht kurzschließen. Es besteht Explosionsgefahr!

-  Batterien dürfen niemals aufgeladen werden. Batterien nicht ins Feuer werfen! Batterien nicht übermäßiger Wärme aussetzen. Batterien nicht kurzschließen. Es besteht Explosionsgefahr!
-  Ausgelaufene oder beschädigte Batterien können bei Berührung mit der Haut Verätzungen verursachen, benutzen Sie deshalb in diesem Fall geeignete Schutzhandschuhe.
-  Öffnen Sie das Gerät nicht. Es enthält keine durch den Anwender zu wartenden Teile. Im Fehlerfall lassen Sie das Gerät von einer Fachkraft prüfen.
-  Aus Sicherheits- und Zulassungsgründen (CE) ist das eigenmächtige Umbauen und/oder Verändern des Gerätes nicht gestattet.
-  Betreiben Sie das Gerät nur in trockener sowie staubfreier Umgebung, setzen Sie es keinem Einfluss von Feuchtigkeit, Vibrationen, ständiger Sonnen- oder anderer Wärmeeinstrahlung, Kälte und keinen mechanischen Belastungen aus.
-  Das Gerät ist kein Spielzeug! Erlauben Sie Kindern nicht damit zu spielen. Lassen Sie das Verpackungsmaterial nicht achtlos liegen. Plastikfolien/ -tüten, Styroporsteile etc. können für Kinder zu einem gefährlichen Spielzeug werden.

 Bei Sach- oder Personenschäden, die durch unsachgemäße Handhabung oder Nichtbeachten der Gefahrenhinweise verursacht werden, übernehmen wir keine Haftung. In solchen Fällen erlischt jeder Gewährleistungsanspruch! Für Folgeschäden übernehmen wir keine Haftung!

 Jeder andere Einsatz, als der in dieser Bedienungsanleitung beschriebene, ist nicht bestimmungsgemäß und führt zu Gewährleistungs- und Haftungsausschluss.

4 Funktion und Geräteübersicht

Mit der Homematic IP Schlüsselbundfernbedienung können Sie angelernte Geräte über vier Tasten komfortabel steuern.

Sie können unterschiedliche Akteure über die Fernbedienung steuern, um z. B. Beleuchtung ein- bzw. auszuschalten oder Rollläden rauf- bzw. runterzufahren.

Geräteübersicht:

- (A) Geräte-LED
- (B) Taste 1 „Ein“ (Tastenpaar 1)
- (C) Taste 2 „Aus“ (Tastenpaar 1)
- (D) Taste 3 „Ein“ (Tastenpaar 2)
- (E) Taste 4 „Aus“ (Tastenpaar 2)
- (F) Systemtaste
- (G) Batteriefach (-deckel)





Abbildung 1

5 Allgemeine Systeminformationen

Dieses Gerät ist Teil des Homematic IP Smart-Home-Systems und kommuniziert über das Homematic IP Funkprotokoll. Alle Geräte des Systems können komfortabel und individuell per Smartphone über die Homematic IP App konfiguriert werden. Welcher Funktionsumfang sich innerhalb des Systems im Zusammenspiel mit weiteren Komponenten ergibt, entnehmen Sie bitte dem Homematic IP Anwenderhandbuch. Alle technischen Dokumente und Updates finden Sie stets aktuell unter www.homematic-ip.com.

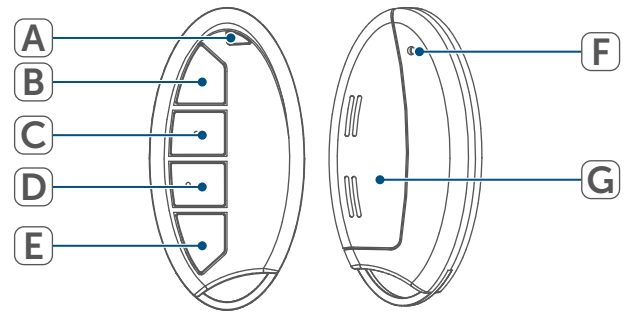
6 Inbetriebnahme

-  Bitte lesen Sie diesen Abschnitt erst vollständig, bevor Sie mit dem Anlernen beginnen.
-  Zum Anlernen und Einrichten des Wandthermostaten mithilfe einer CCU3 finden Sie nähere Informationen im WebUI Handbuch auf unserer Homepage unter www.homematic-ip.com.

Damit die Schlüsselbundfernbedienung in Ihr System integriert werden und mit anderen Homematic IP Geräten kommunizieren kann, muss er zunächst an den Homematic IP Access Point angelehrt werden.

i Richten Sie zunächst Ihren Homematic IP Access Point über die Homematic IP App ein, um weitere Homematic IP Geräte im System nutzen zu können. Ausführliche Informationen dazu finden Sie in der Bedienungsanleitung des Access Points.

Zum Anlernen des Wandthermostats an den Access Point gehen Sie wie folgt vor:

- Öffnen Sie die Homematic IP App auf Ihrem Smartphone.
- Wählen Sie den Menüpunkt „Gerät anlernen“ aus.
- Öffnen Sie das rückseitige Batteriefach (G), indem Sie den Batteriefachdeckel mit etwas Druck vom Gerät wegschieben.



Abbildung 2

- Dadurch öffnet sich die Verrastung und der Batteriefachdeckel kann aufgeklappt werden. (Der Deckel bleibt dabei mit dem Gehäuse verbunden.)
- Ziehen Sie den Isolierstreifen aus dem Batteriefach (G) der Schlüsselbundfernbedienung heraus, um das Gerät zu aktivieren. Der Anlernmodus ist für 3 Minuten aktiv.

i Sie können den Anlernmodus manuell für weitere 3 Minuten starten, indem Sie die Systemtaste (D) kurz drücken.

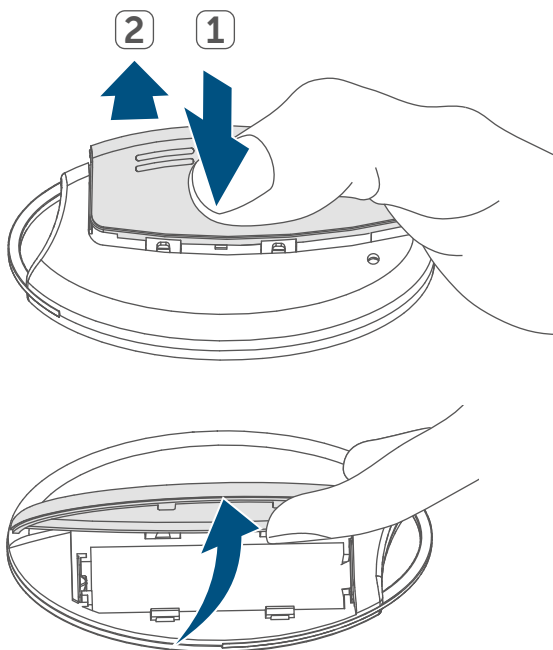

Abbildung 3

Das Gerät erscheint automatisch in der Homematic IP App.

- Zur Bestätigung geben Sie in der App die letzten vier Ziffern der Gerätenummer (SGTIN) ein oder scannen Sie den QR-Code. Die Gerätenummer finden Sie auf dem Aufkleber im Lieferumfang oder direkt am Gerät.
- Warten Sie, bis der Anlernvorgang abgeschlossen ist.
- Zur Bestätigung eines erfolgreichen Anlernvorgangs leuchtet die LED grün. Das Gerät ist nun einsatzbereit.

- Leuchtet die LED rot, versuchen Sie es erneut.
- Wählen Sie die gewünschte Lösung für Ihr Gerät aus.
- Ordnen Sie das Gerät in der App einem Raum zu und vergeben Sie einen Namen für das Gerät.

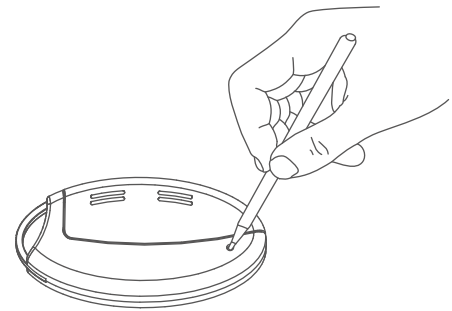
7 Bedienung

Nachdem Sie die Homematic IP Schlüsselbundfernbedienung angelernt haben, können Sie andere Homematic IP Geräte über zwei Tastenpaare (Tastenpaar 1 und Tastenpaar 2) bequem steuern. Die Tasten des Tastenpaares bilden eine Einheit für das Gerät, das Sie mit dem Handsender steuern möchten.

Beispielsweise können Sie mit dem ersten Tastenpaar (B und C) einen Aktor für Beleuchtung ein- bzw. ausschalten und mit dem zweiten Tastenpaar (D und E) Rollladenaktoren rauf bzw. runter fahren.

8 Batterien wechseln

Wird das Batteriesymbol in der App bzw. eine leere Batterie am Gerät angezeigt (s. „8 Batterien wechseln“ auf Seite 6), tauschen Sie die verbrauchte Batterie gegen eine neue Batterie des Typs LR03/Micro/AAA aus. Beachten Sie dabei die richtige Polung der Batterie.

Um die Batterie der Schlüsselbundfernbedienung zu wechseln, gehen Sie wie folgt vor:

- Öffnen Sie das rückseitige Batteriefach (G), indem Sie den Batteriefachdeckel mit etwas Druck vom

Gerät wegschieben
(→siehe Abbildung).

- Dadurch öffnet sich die Verrastung und der Batteriefachdeckel kann aufgeklappt werden. (Der Deckel bleibt dabei mit dem Gehäuse verbunden.)
- Legen Sie eine neue 1,5 V LR03/Micro/AAA Batterie polungsrichtig gemäß Markierung in das Batteriefach ein.



Abbildung 4

- Schließen Sie das Batteriefach, indem Sie den Batteriefachdeckel zuklappen und ihn dann mit leichtem Druck wieder Richtung Gehäusemitte schieben, bis er einrastet.

Nach dem Einlegen der Batterie führt die Schlüsselbundfernbedienung zunächst einen Selbsttest für ca. 2 Sekunden durch. Danach erfolgt die Initialisierung. Den Abschluss bildet die Test-Anzeige: oranges und grünes Leuchten (s. „9.4 Fehlercodes und Blinkfolgen“ auf Seite 8).

9 Fehlerbehebung

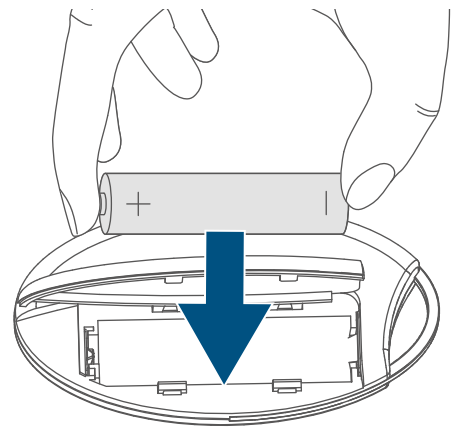
9.1 Schwache Batterien

Wenn es der Spannungswert zulässt, ist die Schlüsselbundfernbedienung auch bei niedriger Batteriespannung betriebsbereit. Je nach Beanspruchung kann evtl. nach kurzer Erholungszeit der Batterie wieder mehrfach gesendet werden.

Ist die Batteriespannung niedrig, wird dies in der Homematic IP App und am Gerät über die LED (A) angezeigt (s. „9.4 Fehlercodes und Blinkfolgen“ auf Seite 8). Tauschen Sie in diesem Fall die leere Batterie gegen eine neue aus (s. „8 Batterien wechseln“ auf Seite 6).

9.2 Befehl nicht bestätigt

Bestätigt mindestens ein Empfänger einen Befehl nicht, leuchtet zum Abschluss der fehlerhaften Übertragung die LED rot auf. Grund für die fehlerhafte Übertragung kann eine Funkstörung sein (s. „12 Allgemeine Hinweise zum Funkbetrieb“ auf Seite 10). Die fehlerhafte Übertragung kann folgende Ursachen haben:

- Empfänger nicht erreichbar,
- Empfänger kann Befehl nicht ausführen (Lastausfall, mechanische Blockade etc.) oder
- Empfänger defekt.

9.3 Duty Cycle

Der Duty Cycle beschreibt eine gesetzlich geregelte Begrenzung der Sendezeit von Geräten im 868-MHz-Bereich. Das Ziel dieser Regelung ist es, die Funktion aller im 868-MHz-Bereich arbeitenden Geräte zu gewährleisten. In dem von uns genutzten Frequenzbereich 868 MHz beträgt die maximale Sendezeit eines jeden Gerätes 1 % einer Stunde (also 36 Sekunden in einer Stunde). Die Geräte dürfen bei Erreichen des 1-%-Limits nicht mehr senden, bis diese zeitliche Begrenzung vorüber ist. Gemäß dieser Richtlinie, werden Homematic IP Geräte zu 100 % normenkonform entwickelt und produziert.

Im normalen Betrieb wird der Duty Cycle in der Regel nicht erreicht. Dies kann jedoch in Einzelfällen bei der Inbetriebnahme oder Erstinstallation eines Systems durch vermehrte und funkintensive Anlernprozesse der Fall sein. Eine Überschreitung des Duty-Cycle-Limits wird durch dreimal langsames rotes Blinken der LED angezeigt und kann sich durch temporär fehlende Funktion des Gerätes äußern. Nach kurzer Zeit (max. 1 Stunde) ist die Funktion des Gerätes wiederhergestellt.

9.4 Fehlercodes und Blinkfolgen

Blinkcode	Bedeutung	Lösung
Schnelles oranges Blinken	Funkübertragung/Sendeversuch bzw. Konfigurationsdaten werden übertragen	Warten Sie, bis die Übertragung beendet ist.
1x langes grünes Leuchten	Vorgang bestätigt	Sie können mit der Bedienung fortfahren.
1x langes rotes Leuchten	Vorgang fehlgeschlagen oder Duty Cycle-Limit erreicht	Versuchen Sie es erneut (s. „9.2 Befehl nicht bestätigt“ auf Seite 7) oder (s. „9.3 Duty Cycle“ auf Seite 7).
Kurzes oranges Leuchten (nach grüner oder roter Empfangsmeldung)	Batterie leer	Tauschen Sie die Batterien aus (s. „8 Batterien wechseln“ auf Seite 6).
Kurzes oranges Blinken (alle 10 s)	Anlernmodus aktiv (für 3 Minuten)	Geben Sie die letzten vier Ziffern der Geräte-Seriennummer zur Bestätigung ein (s. „6 Inbetriebnahme“ auf Seite 4).
6x langes rotes Blinken	Gerät defekt	Achten Sie auf die Anzeige in Ihrer App oder wenden Sie sich an Ihren Fachhändler.
1x oranges und 1x grünes Leuchten (nach dem Einlegen der Batterie)	Testanzeige	Nachdem die Testanzeige erloschen ist, können Sie fortfahren.
Langes und kurzes oranges Blinken (im Wechsel)	Aktualisierung der Gerätesoftware (OTAU)	Warten Sie, bis das Update beendet ist.

10 Wiederherstellung der Werkseinstellungen

i Die Werkseinstellungen des Gerätes können wiederhergestellt werden. Dabei gehen alle Einstellungen verloren.

Um die Werkseinstellungen der Schlüsselbundfernbedienung wiederherzustellen, gehen Sie wie folgt vor:

- Öffnen Sie das rückseitige Batteriefach (G), indem Sie den Batteriefachdeckel mit etwas Druck vom Gerät wegschieben (→siehe *Abbildung*).
- Dadurch öffnet sich die Verrastung und der Batteriefachdeckel kann aufgeklappt werden. (Der Deckel bleibt dabei mit dem Gehäuse verbunden.)
- Entnehmen Sie die Batterie.
- Legen Sie die Batterie entsprechend der Polaritätsmarkierungen wieder ein und halten Sie gleichzeitig die Systemtaste (D) für 4 s gedrückt, bis die LED schnell orange zu blinken beginnt.



Abbildung 5

- Lassen Sie die Systemtaste wieder los.

- Drücken Sie die Systemtaste erneut für 4 s, bis die LED grün aufleuchtet.

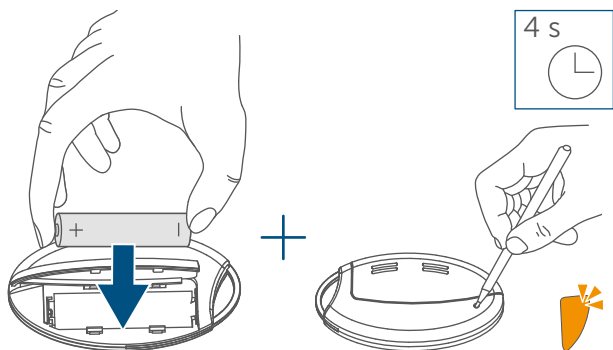

Abbildung 6

- Lassen Sie die Systemtaste wieder los, um das Wiederherstellen der Werkseinstellungen abzuschließen.

Das Gerät führt einen Neustart durch.

11 Wartung und Reinigung

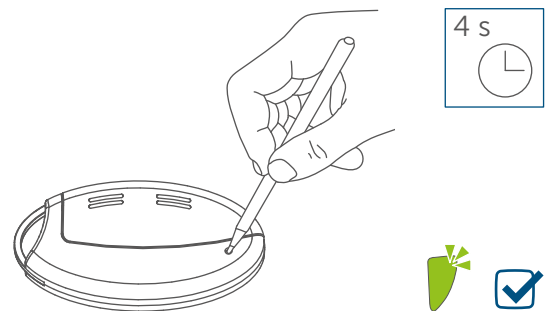
i Das Gerät ist für Sie bis auf einen eventuell erforderlichen Batteriewechsel wartungsfrei. Überlassen Sie eine Wartung oder Reparatur einer Fachkraft.

Reinigen Sie das Gerät mit einem weichen, sauberen, trockenen und fusselfreien Tuch. Für die Entfernung von stärkeren Verschmutzungen kann das Tuch leicht mit lauwarmem Wasser angefeuchtet werden. Verwenden Sie keine lösemittelhaltigen Reinigungsmittel, das Kunststoffgehäuse und die Beschriftung können dadurch angegriffen werden.

12 Allgemeine Hinweise zum Funkbetrieb

Die Funk-Übertragung wird auf einem nicht exklusiven Übertragungsweg realisiert, weshalb Störungen nicht ausgeschlossen werden können. Weitere Störeinflüsse können hervorgerufen werden durch Schaltvorgänge, Elektromotoren oder defekte Elektrogeräte.

 Die Reichweite in Gebäuden kann stark von der im Freifeld abweichen. Außer der Sendeleistung und den Empfangseigenschaften der Empfänger spielen Umwelteinflüsse wie Luftfeuchtigkeit neben baulichen Gegebenheiten vor Ort eine wichtige Rolle.

Hiermit erklärt die eQ-3 AG, Maiburger Str. 29, 26789 Leer, Deutschland, dass der Funkanlagentyp Homematic IP HmIP-KRC4-2 der Richtlinie 2014/53/EU entspricht. Der vollständige Text der EU-Konformitätserklärung ist unter der folgenden Internetadresse verfügbar: www.homematic-ip.com

13 Entsorgung Entsorgungshinweis

 Dieses Zeichen bedeutet, dass das Gerät und die Batterien bzw. Akkumulatoren nicht mit dem Hausmüll, der Restmülltonne oder der gelben Tonne bzw. dem gelben Sack entsorgt werden dürfen.

Sie sind verpflichtet, zum Schutz der Gesundheit und der Umwelt das Produkt, alle im Lieferumfang enthaltenen Elektronikteile und die Batterien zur ordnungsgemäßen Entsorgung bei einer kommunalen Sammelstelle

für Elektro- und Elektronik-Altgeräte bzw. für Altbatterien abzugeben. Auch Vertreiber von Elektro- und Elektronikgeräten bzw. Batterien sind zur unentgeltlichen Rücknahme von Altgeräten bzw. Altbatterien verpflichtet.

Durch die getrennte Erfassung leisten Sie einen wertvollen Beitrag zur Wiederverwendung, zum Recycling und zu anderen Formen der Verwertung von Altgeräten und Altbatterien.

Sie sind verpflichtet, Altbatterien und Altakkumulatoren von Elektro- und Elektronik-Altgeräten, die nicht vom Altgerät umschlossen sind, vor der Abgabe an einer Erfassungsstelle von dem Altgerät zu trennen und getrennt über die örtlichen Sammelstellen zu entsorgen.

Wir machen ausdrücklich darauf aufmerksam, dass Sie als Endnutzer eigenverantwortlich für die Löschung personenbezogener Daten auf dem zu entsorgenden Elektro- und Elektronik-Altgerät sind.

Konformitätshinweis

 Das CE-Zeichen ist ein Freiverkehrszeichen, das sich ausschließlich an die Behörden wendet und keine Zusicherung von Eigenschaften beinhaltet.

 Bei technischen Fragen zum Gerät wenden Sie sich bitte an Ihren Fachhändler.

14 Technische Daten

Geräte-Kurzbezeichnung:	HmIP-KRC4-2
Versorgungsspannung:	1x 1,5 V LR03/Micro/AAA
Stromaufnahme:	100 mA max.
Batterielebensdauer:	5 Jahre (typ.)
Schutzart:	IP20
Umgebungstemperatur:	-10 bis +55 °C
Abmessungen (B x H x T):	38 x 75 x 14 mm
Gewicht:	38 g (inkl. Batterie)
Funkfrequenz:	868,3 MHz/869,525 MHz
Empfängerkategorie:	SRD category 2
Typ. Funk-Freifeldreichweite:	200 m
Duty Cycle:	< 1 % pro h / < 10 % pro h

Technische Änderungen vorbehalten.

Table of contents

1	Package contents.....	13
2	Information about this manual.....	13
3	Hazard information	13
4	Function and device overview.....	14
5	General system information	14
6	Start-up.....	14
7	Operation	16
8	Changing battery	16
9	Troubleshooting	17
9.1	Weak battery.....	17
9.2	Command not confirmed	17
9.3	Duty Cycle	17
9.4	Error codes and flashing sequences	18
10	Restoring factory settings	19
11	Maintenance and cleaning.....	19
12	General information about radio operation	20
13	Disposal.....	20
14	Technical specifications.....	21

Documentation © 2024 eQ-3 AG, Germany

All rights reserved. Translation from the original version in German. This manual may not be reproduced in any format, either in whole or in part, nor may it be duplicated or edited by electronic, mechanical or chemical means, without the written consent of the publisher.

Typographical and printing errors cannot be excluded. However, the information contained in this manual is reviewed on a regular basis and any necessary corrections will be implemented in the next edition. We accept no liability for technical or typographical errors or the consequences thereof.

All trademarks and industrial property rights are acknowledged.

Changes may be made without prior notice as a result of technical advances.

160729 (web) | Version 1.0 (07/2024)



1 Package contents

- 1x Key Ring Remote Control – 4 buttons
- 1x Key ring
- 1x 1.5 V LR03/micro/AAA battery
- 1x Operating manual

2 Information about this manual

Please read this manual carefully before operating your Homematic IP components. Keep the manual so you can refer to it at a later date if you need to. If you hand over the device to other persons for use, please hand over this manual as well.

Symbols used:

-  **Attention!** This indicates a hazard.
-  **Note.** This section contains important additional information!

3 Hazard information

 **Caution!** There is a risk of explosion if the batteries are not replaced correctly. Replace only with the same or equivalent type. Never recharge non-rechargeable batteries. Do not throw the batteries into a fire. Do not expose batteries to excessive heat. Do not short-circuit batteries. Doing so will present a risk of explosion.

 Never recharge standard batteries. Do not throw the batteries into a fire. Do not expose batteries to excessive heat. Do not short-circuit batteries. Doing so will present a risk of explosion.

 Contact with batteries that are dead or damaged can cause skin irritation. Use protective gloves in this case.

 Do not open the device. It does not contain any parts that need to be maintained by the user. In the event of an error, please have the device checked by an expert.

 For safety and licensing reasons (CE), unauthorized change and/or modification of the device is not permitted.

 The device may only be operated in dry and dust-free environment and must be protected from the effects of moisture, vibrations, solar or other methods of heat radiation, cold and mechanical loads.

 The device is not a toy: do not allow children to play with it. Do not leave packaging material lying around. Plastic films/bags, pieces of polystyrene, etc. can be dangerous in the hands of a child.

 We accept no liability for damage to property or personal injury caused by improper use or failure to observe the hazard warnings. In such cases, all warranty claims are void. We accept no liability for any consequential damage.

i Using the device for any purpose other than that described in this operating manual does not fall within the scope of intended use and will invalidate any warranty or liability.

4 Function and device overview

With the Homematic IP Key Ring Remote Control you can comfortably control paired devices using four buttons.

You can control different actuators with the remote control to switch e.g. lights on and off or move shutters up and down.

Device overview:

- (A) Device LED
- (B) Button 1 "on" (button pair 1)
- (C) Button 2 "off" (button pair 1)
- (D) Button 3 "on" (button pair 2)
- (E) Button 4 "off" (button pair 2)
- (F) System button
- (G) Battery compartment (and cover)

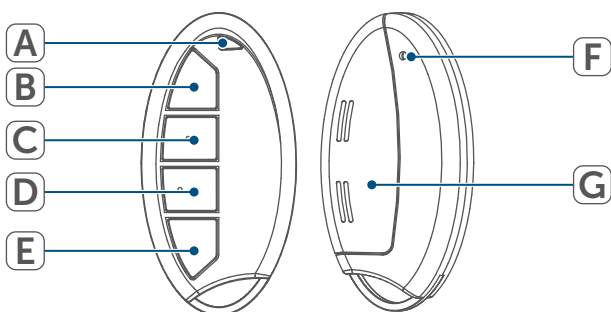

Figure 1

5 General system information

This device is part of the Homematic IP smart home system and works with the Homematic IP radio protocol. All devices of the system can be configured comfortably and individually with the Homematic IP smartphone app. The available functions provided by the system in combination with other components are described in the Homematic IP User Guide. All current technical documents and updates are provided at www.homematic-ip.com.

6 Start-up

- i** Please read this entire section before starting to use the device.
- i** For more information on pairing and setting up the wall thermostat using a CCU3, please refer to the WebUI manual on our homepage at www.homematic-ip.com.

To integrate the key ring remote control into your system and enable it to communicate with other Homematic IP devices, you must pair the device to your Homematic IP Access Point first.

- i** First set up your Homematic IP Access Point via the Homematic IP app to enable operation of other Homematic IP devices within your system. For further information, please refer to the operating manual of the Access Point.

To pair the key ring remote control, please proceed as follows:

- Open the Homematic IP app on your smartphone.
- Select the menu item "Pair device".
- Open the battery compartment (G) at the rear by pushing the battery compartment cover away from the device. You will need to apply some pressure to do this.

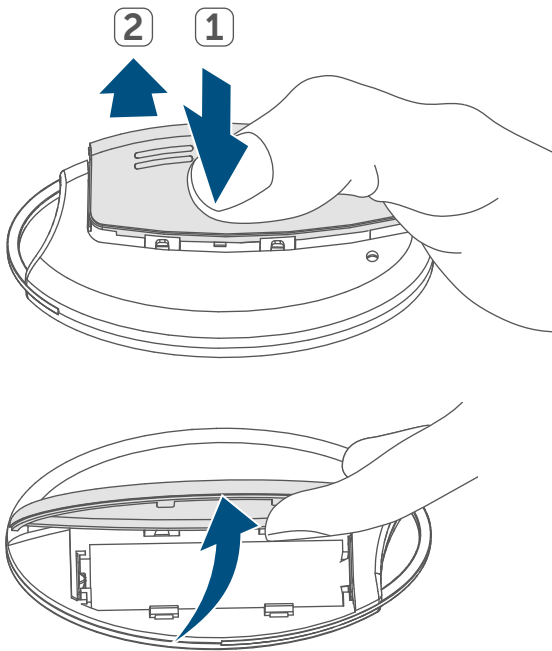

Figure 2

- This will open the catch; you can then swing open the battery compartment cover. The cover will stay connected to the housing.
- Remove the insulation strip from the battery compartment (G) of the key ring remote control to activate the device. Pairing mode remains activated for 3 minutes.

- i** You can manually start the pairing mode for another 3 minutes by pressing the system button (F) shortly

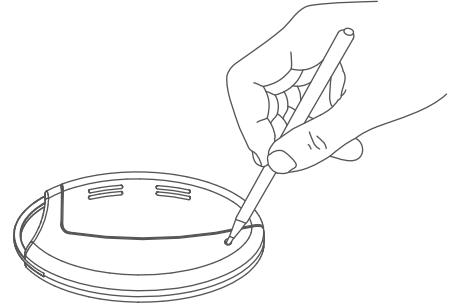

Figure 3

Your device will automatically appear in the Homematic IP app.

- To confirm, please enter the last four digits of the device number (SGTIN) in your app or scan the QR code. Therefore, please see the sticker supplied or attached to the device.
- Please wait until pairing is completed.
- If pairing was successful, the device LED (A) lights up green. The device is now ready for use.
- If the device LED lights up red, please try again.
- In the app, select in which applications you want to use your device.
- Allocate the device to a room and give the device a name.

7 Operation

Once you have paired the Homematic IP Key Ring Remote Control, you can control other devices easily using two pairs of buttons (button pair 1 and button pair 2). The buttons of each pair represent a single unit for the device you wish to control using the key ring remote control.

For example, you can use the first button pair (B and C) to switch a lighting actuator on or off, and use the second button pair (D and E) to move shutter actuators up or down.

8 Changing battery

If the battery symbol is displayed via the app or an empty battery is indicated on the device (see „8 Changing battery“ on page 16), replace the used battery by a new LR03/micro/AAA battery. You must observe the correct battery polarity.

To replace the battery of the key ring remote control, please proceed as follows:

- Open the battery compartment (G) at the rear by pushing the battery compartment cover away from the device. You will need to apply some pressure to do this (→see figure).
- This will open the catch; you can then swing open the battery compartment cover. The cover will stay connected to the housing.

- Insert a new 1.5 V LR03/micro/battery into the battery compartment, making sure that it is the right way round.

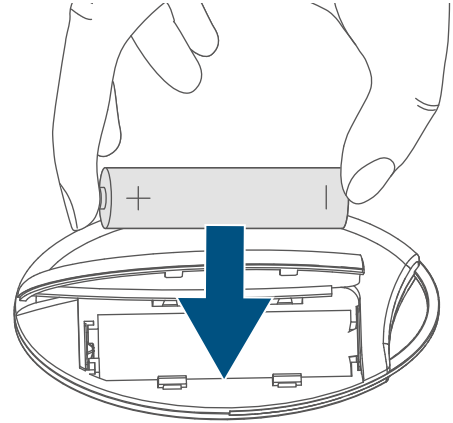

Figure 4

- Close the battery compartment by swinging the battery compartment cover back on. Push the cover towards the centre of the housing (applying a little pressure) until it latches into place.

Once the battery has been inserted, the key ring remote control performs a self-test (approx. 2 seconds). Afterwards, initialisation is carried out. The LED test display will indicate that initialisation is complete by lighting up orange and green (see „9.4 Error codes and flashing sequences“ on page 18).

9 Troubleshooting

9.1 Weak battery

Provided that the voltage value permits it, the key ring remote control will remain ready for operation also if the battery voltage is low. Depending on the particular load, it may be possible to send transmissions again repeatedly, once the batteries have been allowed a brief recovery period.

If the battery voltage is too weak, this will be displayed in the Homematic IP app and directly on the device via the device LED (A) (see „9.4 Error codes and flashing sequences“ on page 18). In this case, replace the empty battery by a new one (see „8 Changing battery“ on page 16).

9.2 Command not confirmed

If at least one receiver does not confirm a command, the device LED lights up red at the end of the failed transmission process. The failed transmission may be caused by radio interference (see „12 General information about radio operation“ on page 20).

This may be caused by the following:

- Receiver cannot be reached.
- Receiver is unable to execute the command (load failure, mechanical blockade, etc.).
- Receiver is faulty.

9.3 Duty Cycle

The duty cycle is a legally regulated limit of the transmission time of devices in the 868 MHz range. The aim of this regulation is to safeguard the operation of all devices working in the 868 MHz range.

In the 868 MHz frequency range we use, the maximum transmission time of any device is 1% of an hour (i.e. 36 seconds in an hour). Devices must cease transmission when they reach the 1% limit until this time restriction comes to an end. Homematic IP devices are designed and produced with 100% conformity to this regulation.

During normal operation, the duty cycle is not usually reached. However, repeated and radio-intensive pairing processes mean that it may be reached in isolated instances during start-up or initial installation of a system. If the duty cycle is exceeded, this is indicated by three slow flashes of the device LED, and may manifest itself in the device temporarily working incorrectly. The device starts working correctly again after a short period (max. 1 hour).

9.4 Error codes and flashing sequences

Error and flashing codes	Meaning	Solution
Fast orange flashing	Radio transmission/attempting to transmit/configuration data is transmitted	Wait until the transmission is completed.
1x long green lighting	Transmission confirmed	You can continue operation.
1x long red lighting	Transmission failed or duty cycle limit is reached	Please try again (see „9.2 Command not confirmed“ on page 17).
Short orange lighting (after green or red confirmation)	Battery empty	Replace the batteries of the device (see „8 Changing battery“ on page 16).
Short orange flashing (every 10 s)	Pairing mode active (for 3 minutes)	Please enter the last four numbers of the device serial number to confirm (see „6 Start-up“ on page 14).
6x long red flashing	Device defective	Please see your app for error message or contact your retailer.
1x orange and 1 x green lighting (after inserting battery)	Test display	Once the test display has stopped, you can continue.
Long and short orange flashing (alternating)	Device software update (OTAU)	Wait until the update is completed.

10 Restoring factory settings

i The factory settings of the device can be restored. If you do this, you will lose all your settings.

To restore the factory settings of the wall thermostat, please proceed as follows:

- Open the battery compartment (**G**) at the rear by pushing the battery compartment cover away from the device. You will need to apply some pressure to do this (*→see figure*).
- This will open the catch; you can then swing open the battery compartment cover. The cover will stay connected to the housing.
- Remove the old battery.
- Insert the battery ensuring that the polarity is correct while pressing and holding down the system button (**F**) for 4s with a pointed object (e.g. a pen) at the same time, until the device LED (**A**) will quickly start flashing orange.

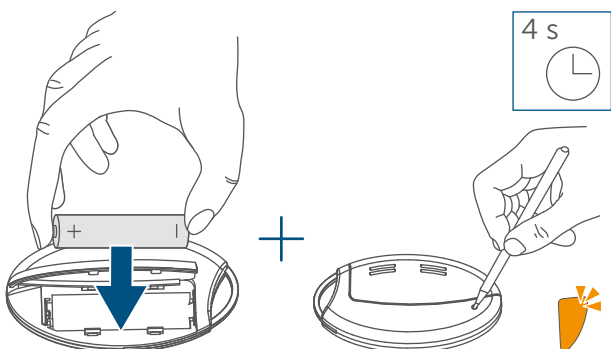

Figure 5

- Release the system button again.
- Press and hold down the system button again for 4s, until the device LED lights up green.

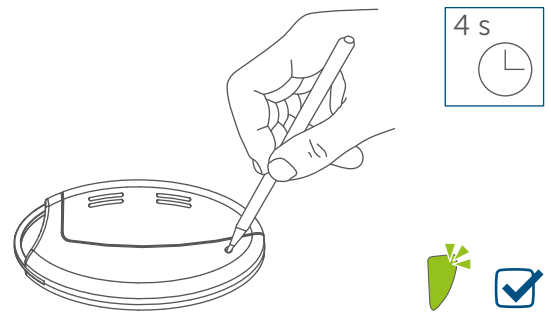

Figure 6

- Release the system button to finish the procedure.

The device will perform a restart.

11 Maintenance and cleaning

i The device does not require you to carry out any maintenance other than replacing the battery when necessary. Enlist the help of an expert to carry out any maintenance or repairs.

Clean the device using a soft, lint-free cloth that is clean and dry. You may dampen the cloth a little with luke-warm water in order to remove more stubborn marks. Do not use any detergents containing solvents, as they could corrode the plastic housing and label.

12 General information about radio operation

Radio transmission is performed on a non-exclusive transmission path, which means that there is a possibility of interference occurring. Interference can also be caused by switching operations, electrical motors or defective electrical devices.

 The range of transmission within buildings can differ greatly from that available in the open air. Besides the transmitting power and the reception characteristics of the receiver, environmental factors such as humidity in the vicinity have an important role to play, as do on-site structural/screening conditions.

eQ-3 AG, Maiburger Straße 29, 26789 Leer, Germany hereby declares that the radio equipment type Homematic IP HmIP-KRC4-2 is compliant with Directive 2014/53/EU. The full text of the EU declaration of conformity is available at the following internet address:

www.homematic-ip.com

13 Disposal

Instructions for disposal

 This symbol means that the device and the batteries or accumulators must not be disposed of with household waste, the residual waste bin or the yellow bin or yellow bag. For the protection of health and the environment, you must take the product, all electronic parts included in the scope of delivery, and the batteries to a municipal collection point for old elec-

trical and electronic equipment to ensure their correct disposal. Distributors of electrical and electronic equipment or batteries must also take back obsolete equipment or batteries free of charge.

By disposing of it separately, you are making a valuable contribution to the reuse, recycling and other methods of recovery of old devices and old batteries.

You must separate any old batteries and accumulators of old electrical and electronic devices from the old device if they are not enclosed by the old device before handing it over to a collection point and to dispose of them separately at the local collection points. Please also remember that you, the end user, are responsible for deleting personal data on any old electrical and electronic equipment before disposing of it.

Information about conformity

 The CE mark is a free trademark that is intended exclusively for the authorities and does not imply any assurance of properties.

 For technical support, please contact your retailer.

14 Technical specifications

Device short description:	HmIP-KRC4-2
Supply voltage:	1x 1.5 V LR03/micro/AAA
Current consumption:	100 mA (max.)
Battery life:	5 years (typ.)
Degree of protection:	IP20
Ambient temperature:	-10 to +55 °C
Dimensions (W x H x D):	38 x 75 x 14 mm
Weight:	38 g (incl. batteries)
Radio frequency:	868.3 MHz/869.525 MHz
Receiver category:	SRD category 2
Typ. open area RF range:	200 m
Duty cycle:	< 1 % per h/< 10 % per h

Subject to technical changes.

Kostenloser Download der Homematic IP App!

Free download of the
Homematic IP app!



Bevollmächtigter des Herstellers:
Manufacturer's authorised representative:

eQ-3

eQ-3 AG
Maiburger Straße 29
26789 Leer / GERMANY
www.eQ-3.de