

HDMI™ KABEL-TESTER

Art.-Nr.: 31961

HDMI™ line tester

Art.No. 31961

HDMI™ KABEL-TESTER

DE



ACHTUNG! Lesen Sie die Betriebsanleitung vollständig und sorgfältig durch. Sie ist Bestandteil des Produktes und enthält wichtige Hinweise zur korrekten Installation und Benutzung. Bewahren Sie sie auf, damit Sie diese bei Unsicherheiten und Weitergabe des Produktes parat haben.

Inhaltsverzeichnis:

Seite:

1	Sicherheitshinweise	2
2	Beschreibung und Funktion	4
3	Bestimmungsgemäßer Gebrauch	4
4	Lieferumfang	4
5	Batteriewechsel	5
6	Inbetriebnahme und Bedienung	5
7	Pflege, Wartung, Lagerung und Transport	7
8	Problembeseitigung	7
9	Technische Daten	8
10	Gewährleistung und Haftung	9
11	Entsorgungshinweise	10
12	CE-Konformitätserklärung	10

1 Sicherheitshinweise:



ACHTUNG! Die Montage und Demontage des Produktgehäuses darf nur durch ausgebildetes Fachpersonal erfolgen!



ACHTUNG! Kurzschlussgefahr!

Überbrücken Sie keine Kontakte!
Stecken Sie keine Gegenstände in Lüftungsschlitze oder Anschlussbuchsen!



ACHTUNG! Verletzungsfahr durch Stolpern!

Achten Sie auf sichere Kabelverlegung!

DE

- Ihr Produkt ist kein Spielzeug und gehört nicht in Kinderhände, weil zerbrechliche, kleine und verschluckbare Teile enthalten sind, die bei unsachgemäßem Gebrauch Personen schädigen können!
- Verwenden Sie keine beschädigten Produkte oder Teile.
- Lassen Sie Verpackungsmaterial nicht liegen, da sich spielende Kinder daran schneiden können. Weiterhin besteht die Gefahr des Verschluckens und Einatmens von Kleinformaterial und/oder Dämmmaterial.
- Installieren und lagern Sie das Produkt und dessen Zubehör so, dass keine Personen oder Sachen z.B. durch Herabstürzen oder Stolpern verletzt oder beschädigt werden können.
- Vermeiden Sie extreme Belastungen, wie Hitze und Kälte, Nässe und direkte Sonneneinstrahlung sowie Vibrationen und mechanischen Druck.
- Modifizieren und ändern Sie weder Produkt noch Zubehörteile! Beachten Sie dazu auch Kapitel „Gewährleistung und Haftung“.
- Achten Sie beim Transport auf die im Kapitel „Technische Daten“ gelisteten Angaben und treffen Sie geeignete Transportmaßnahmen, z.B. in der Originalverpackung.
- Bei Fragen, Defekten, mechanischen Beschädigungen, Störungen und anderen nicht durch diese Anleitung behebbaren Funktionsproblemen, wenden Sie sich an Ihren Händler zur Reparatur oder zum Austausch wie in Kapitel „Gewährleistung und Haftung“ beschrieben.
- Ein defektes Gerät darf nicht in Betrieb genommen werden, sondern muss gegen unbeabsichtigte Weiterbenutzung gesichert werden. Im Reparaturfall darf das Gerät nur von Elektro-Fachkräften geöffnet und repariert werden. Selbsteinriffe führen zum Erlöschen des Garantieanspruchs.

2 Beschreibung und Funktion:

Dieses Produkt ist ein Kabeltester für bereits verlegte oder lose HDMI™-Kabel mit 2 HDMI™ A-Steckern. Es wird mit einem 9 V Batterieblock betrieben und verfügt über optische und akustische Signaleinrichtungen.

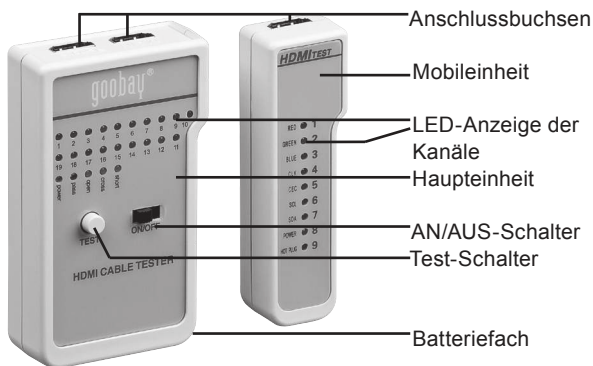

3 Bestimmungsgemäßer Gebrauch:

Eine andere Verwendung als in Kapitel Beschreibung und Funktion beschrieben, ist nicht zugelassen. Ihr Produkt darf nur in trockenen Innenräumen benutzt werden. Das Nichtbeachten und Nichteinhalten dieser Bestimmungen und der Sicherheitshinweise kann zu schweren Unfällen und Schäden an Personen und Sachen führen.

4 Lieferumfang:

1 x HDMI™-Kabeltester (Haupteinheit)

1 x HDMI™-Kabeltester (Mobileinheit)

1 x Schutzhülle

1 x Betriebsanleitung

DE

5 Batteriewechsel:

Einlegen einer Batterie:

1. Schieben Sie das Batteriefach auf der Geräterückseite der Haupteinheit nach unten auf.
2. Verbinden Sie einen 9 V Batterieblock mit dem innenliegenden Batterieclip und legen Sie ihn in das Batteriefach.
Batterien ist nicht enthalten.
3. Schließen Sie das Batteriefach wieder.

Entnehmen einer Batterie:

1. Schieben Sie das Batteriefach auf der Geräterückseite der Haupteinheit nach unten auf.
2. Klemmen Sie den 9 V Batterieblock ab und entnehmen Sie ihn.
3. Legen Sie eine neue Batterie ein und/oder schließen Sie das Batteriefach wieder.

6 Inbetriebnahme und Bedienung:

6.1 Testen verlegter Kabel:

1. Schließen Sie das erste Kabelende an die Mobileinheit an, wenn Sie verlegte Kabel testen wollen.
2. Folgen Sie den Anweisungen ab 6.2.2.

6.2 Testen loser Kabel:

1. Schließen Sie das erste Kabelende an den REMOTE-Anschluss der Haupteinheit an, wenn Sie lose kabel testen

wollen.

Die Reihenfolge ist dabei unrelevant.

2. Schließen Sie das zweite Kabelende an den MAIN-Anschluss der Haupteinheit an.
3. Schalten Sie den HDMI™-Tester mit dem AN/AUS-Schalter an.
Die LEDs leuchten nacheinander auf = Funktionstest des HDMI™-Testers. Die Power-LED leuchtet.

Testautomatik:

Nach dem Funktionstest beginnt der Kabeltest automatisch und alle Kanal-LEDs sollten durchgehend für ca. 5 Sekunden leuchten.

Testergebnis:

Es ertönt ein kurzes Piepen und eine der folgenden LEDs leuchtet an der Haupteinheit:

PASS: Das Kabel ist 1:1 belegt und funktionstüchtig.

OPEN: Das Kabel ist auf den nicht leuchtenden LEDs nicht verbunden oder hat einen Wackelkontakt.
Das Kabel ist defekt.

CROSS: Das Kabel ist überkreuz belegt, bzw. falsch verdrahtet.
Das Kabel ist defekt.

SHORT: Die aufleuchtenden Kanäle sind kurzgeschlossen.
Das Kabel ist defekt.

Manueller Test:

Drücken Sie die Test-Taste für einen erneuten Test.

7 Pflege, Wartung, Lagerung und Transport:

- Das Produkt ist wartungsfrei.
- Schalten Sie das Produkt bei Nichtgebrauch ab und verstauen Sie es im Originalsetui.
- Reinigen Sie es nur mit einem trockenen, weichen Tuch. Gehen Sie beim Reinigen vorsichtig vor, um Kratzer zu vermeiden. Bei starken Verschmutzungen kann das Reinigungstuch leicht mit Wasser angefeuchtet werden. Setzen Sie keine Reinigungsmittel oder Chemikalien ein, da dies das Material angreifen kann. Es darf keine Feuchtigkeit in das Produktinnere gelangen.
- Vermeiden Sie extreme Belastungen, wie Hitze, Kälte, Nässe und direkte Sonneneinstrahlung auch bei Wartung, Pflege, Lagerung und Transport.
- Lagern Sie Ihr Produkt bei längerem Nichtgebrauch für Kinder unzugänglich und in trockener und staubgeschützter Umgebung.
- Heben Sie die Originalverpackung für den Transport auf, um Schäden zu vermeiden.

8 Problembehebung:

Problem	Maßnahme
Das Gerät funktioniert nicht.	<ul style="list-style-type: none"> • Kontrollieren Sie, ob ein 9 V Batterieblock im Batteriefach ist. • Stellen Sie sicher, dass die Batterie voll ist.
andere Fragen	Konsultieren Sie Ihren Händler.

9 Technische Daten:

Anschlüsse Haupteinheit	1 x HDMI A-Buchse REMOTE
	1 x HDMI A-Buchse MAIN
Anschlüsse Mobileinheit	1 x HDMI A-Buchse
Gewicht beider Einheiten	107 g
Maße Haupteinheit	103,7 x 62,4 x 28,7 mm
Maße Mobileinheit	100,4 x 30,4 x 24,9 mm
Betriebsspannung	9 V DC
Batteriegröße	9 V Block
Gehäuse	Kunststoff

LED	LED-Name	HDMI Pin	Signal
1	Daten ROT	1	TMDS Data2+
		2	TMDS Data2 Schirm
		3	TMDS Data2-
2	Daten BLAU	4	TMDS Data1+
		5	TMDS Data1 Schirm
		6	TMDS Data1-
3	Daten GRÜN	7	TMDS Data0+
		8	TMDS Data Schirm
		9	TMDS Data0-
4	CLOCK	10	TMDS Data Clock+
		11	TMDS Data Clock S.
		12	TMDS Data Clock-

5	CEC	13	CEC
		14	unbelegt (N.C.)
6	SCL	15	SCL
7	SDA	16	SDA
		17	DDC/CEC Masse
8	+5 Volt	18	+5 V DC
9	Hot Plug	19	Hot Plug Erkennung

10 Gewährleistung und Haftung:

- Der Hersteller gewährt auf ein neues Produkt 2 Jahre gesetzliche Gewährleistung und Garantie.
- Da der Hersteller keinen Einfluss auf die Installation des Produktes hat, deckt die Gewährleistung und die Garantie nur das Produkt selbst ab.
- Falls ein Fehler oder Defekt an Ihrem Gerät festgestellt werden sollte, wenden Sie sich bitte an Ihren Fachhändler und zeigen Sie ggf. Ihre Quittung oder Rechnung als Kaufnachweis vor. Ihr Händler wird den Fehler entweder vor Ort beheben, oder das Produkt an den Hersteller weiterleiten. Sie erleichtern unseren Technikern ihre Arbeit sehr, wenn Sie eventuelle Fehler ausführlich beschreiben – nur dann haben Sie Gewähr, dass auch selten auftretende Fehler mit Sicherheit gefunden und beseitigt werden!
- Der Hersteller haftet nicht für Personen- oder Sachschäden, die durch unsachgemäße Installation, Bedienung oder Wartung, die nicht in dieser Anleitung beschrieben sind, entstanden sind.
- Ändern und modifizieren Sie das Produkt und dessen Zubehör nicht.
- Ein anderer als in dieser Betriebsanleitung beschriebener

Einsatz ist unzulässig und führt zu Gewährleistungsverlust, Garantieverlust und Haftungsausschluss.

- Druckfehler und Änderungen an Gerät, Verpackung oder Anleitung behalten wir uns vor.

11 Entsorgungshinweise:



Elektrische und elektronische Geräte dürfen nach der europäischen WEEE-Richtlinie nicht mit dem Hausmüll entsorgt werden. Deren Bestandteile müssen getrennt der Wiederverwertung oder Entsorgung zugeführt werden, weil giftige und gefährliche Bestandteile bei unsachgemäßer Entsorgung die Umwelt nachhaltig schädigen können.

Sie sind als Verbraucher nach dem Elektroggesetz (ElektroG) verpflichtet, elektrische und elektronische Geräte am Ende ihrer Lebensdauer an den Hersteller, die Verkaufsstelle oder an dafür eingerichtete, öffentliche Sammelstellen kostenlos zurückzugeben. Einzelheiten dazu regelt das jeweilige Landesrecht. Das Symbol auf dem Produkt, der Betriebsanleitung oder/und der Verpackung weist auf diese Bestimmungen hin. Mit dieser Art der Stofftrennung, Verwertung und Entsorgung von Altgeräten leisten Sie einen wichtigen Beitrag zum Schutz unserer Umwelt.

WEEE Richtlinie: 2002/96/EG

WEEE Nr.: 82898622

12 CE-Konformitätserklärung:



Dieses Gerät ist mit der nach der Richtlinie 2004/108/EG vorgeschriebenen Kennzeichnung versehen: Mit dem CE Zeichen erklärt Goobay®, eine registrierte Marke der Wentronic GmbH, dass das Gerät die grundlegenden Anforderungen und Richtlinien der europäischen Bestimmungen

erfüllt. Diese können online auf www.goobay.de angefragt werden. Alle Handelsmarken und registrierten Marken sind das Eigentum ihrer jeweiligen Inhaber.



HDMI™ line tester

GB



ATTENTION! Read the user's manual completely and carefully. It is part of the product and includes important information for proper installation and use. Keep this user's manual for clarification and only pass it on together with the product.

Table of Content:

Page:

1	Safety Instructions	12
2	Description and Function	13
3	Intended Use	14
4	Scope of Delivery	14
5	Replacing the Battery	15
6	Operating and Installing	15
7	Maintenance, Care, Storage and Transport	14
8	Troubleshooting	14
9	Specifications	15
10	Warranty and Liability	15
11	Disposal Instructions	16
12	CE Declaration	16

1 Safety Instructions:



ATTENTION! Only skilled electricians may assemble and disassemble the housing of the product.



ATTENTION! Risk of short-circuit!

Never bridge contacts!

Do not put things into ventilation slots or ports!



ATTENTION! Risk of injury by stumbling!

Attend to safe cable installation!

- Your product is not a toy and is not meant for children, because it contains small parts which can be swallowed and can injure when used inappropriately!
- Do not use any damaged products or parts.
- Please remove or store the packing materials well, because children may cut themselves on them while playing. Furthermore, there is a risk of swallowing and inhaling of incidentals and insulating material.
- Avoid extreme influences, e.g. like heat and coldness, humidity and direct sun insultaion, vibrations and mechanical pressure.
- Do not modify or change the product or its accessories! Also mind chapter "warranty and liability".
- Mind the specifications for transporting and use applicable methods, e.g. by using the original packing.
- If defects, mechanical damages, disturbances or other problems occur, which are not solvable with this manual, take the device out of work immediately and consult your dealer for questions, repairing or change like it is described in chapter "warranty and liability".
- A defective device may not be put into operation, but must be protected against further use. Repairing, such as assembling and disassembling the housing is only allowed to skilled professionals. By repairing it yourself you will loose all warranties and there is a risk of electric shock and short circuit.

2 Description and Function:

This product is a cable tester for already installed or bulk HDMI™ cables with 2 HDMI™ A plugs. It uses a 9 V battery block and

comes with optical and acoustical signals.

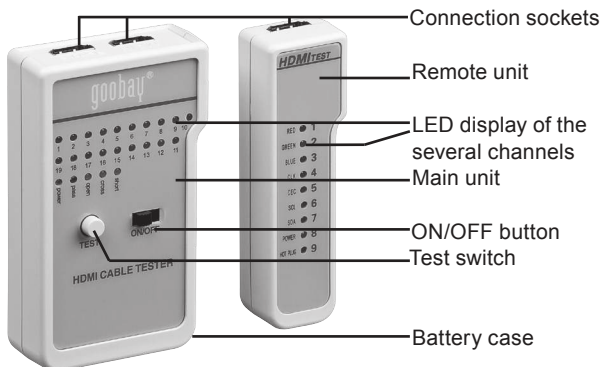

3 Intended Use:

We do not permit using the device in other ways like described in chapter Description and Function. Use the product only in dry interior rooms. Not attending to these regulations and safety instructions might cause fatal accidents, injuries, and damages to persons and property.

4 Scope of Delivery:

1 x HDMI™ line tester (main unit)

1 x HDMI™ line tester (remote unit)

1 x Protection case

1 x User's manual

5 Replacing the Battery:

Inserting a Battery:

1. Open the battery case at the back of the device by sliding it on.
2. Connect a 9 V battery block to the internal battery clip and place it into the case.
Batteries are not included.
3. Close the battery case.

Replacing a Battery:

1. Open the battery case at the back of the device by sliding it on.
2. Disconnect the 9 V battery block and remove it.
3. Insert a new battery and/or close the battery case.

6 Operating and Installing:

6.1 Testing installed cables:

1. Connect the first cable end to the remote unit, when you want to test already installed cables.
2. Follow the instructions continuing to 6.2.2.

6.2 Testing bulk cables:

1. Connect the first cable end to the main units REMOTE connection, when you want to test bulk cables.
The order is unimportant at this.
2. Connect the second cable end to the main units MAIN connection.
3. Switch on the HDMI™ line tester by using the ON/OFF switch.
The LEDs shine after each other = Function test of the HDMI™ line tester. The Power LED shines.

Automatic test mode:

After the function test the cable test starts automatically and all channel LEDs should shine permanently for around 5 seconds.

Testing result:

A short beep and one of the following signal LEDs shine on the main unit:

PASS:	The cable is wired 1:1 and intact.
OPEN:	The cable is not wired or has a defective contact at the not shining channel LEDs <i>The cable is defective.</i>
CROSS:	The cable is wired cross-over or in a wrong way. <i>The cable is defective.</i>
SHORT:	The shining channels are short-circuited. <i>The cable is defective.</i>

Manually testing:

Press the Test switch for a new testing procedure.

7 Maintenance, Care, Storage and Transport:

- The device is maintenance-free.
- Always turn off the product and put it into the storage pouch, when not in use!
- Use a dry and soft cloth to clean your product. Be careful to avoid scratches. Use a slightly moist cloth for heavy stains. Look out for live cables! Do not use any cleaning supplies. This can cause burns to the materials. Avoid liquid entry to the device.
- Avoid places with high temperatures, humidity, or places which can become wet, also during maintenance, care,

- storage, and transport.
- Keep the product away from children and store it at dry and dust-proof places!
- Keep the original packing for transport and to avoid damages.

8 Troubleshooting:

Problem	Help
Device does not work.	<ul style="list-style-type: none"> • Check if a 9 V battery block is inside the battery case. • Make sure battery is full.
other questions	Consult your dealer.

9 Specifications:

Connections main unit	1 x HDMI A socket REMOTE 1 x HDMI A socket MAIN
Connections remote unit	1 x HDMI A socket
Weight of both units	107 g
Dimensions main unit	103.7 x 62.4 x 28.7 mm
Dimensions remote unit	100.4 x 30.4 x 24.9 mm
Operating voltage	9 V DC
Battery size	9 V block
Housing	plastics

LED	LED Name	HDMI Pin	Signal
1	Data RED	1	TMDS Data2+
		2	TMDS Data2 Shield
		3	TMDS Data2-

2	Data BLUE	4	TMDS Data1+
		5	TMDS Data1 Shield
		6	TMDS Data1-
3	Data GREEN	7	TMDS Data0+
		8	TMDS Data Shield
		9	TMDS Data0-
4	CLOCK	10	TMDS Data Clock+
		11	TMDS Data Clock S.
		12	TMDS Data Clock-
5	CEC	13	CEC
		14	Reserved (N.C.)
6	SCL	15	SCL
7	SDA	16	SDA
		17	DDC/CEC Ground
8	+5 Volts	18	+5 V DC
9	Hot Plug	19	Hot Plug Detect

10 Warranty and Liability:

- The producer grants a 2 years warranty to a new device.
- As the manufacturer has no influence on installation, warranty only applies to the product itself.
- If any fault or damage is detected on your device, please contact your dealer and provide your sales slip or invoice as evidence of the purchase, if necessary. Your dealer will repair the fault either on site, or send the device to the manufacturer. You make the work of our technicians

considerably easier, describing possible faults in detail – only then you can be assured that faults, occurring only rarely, will be found and repaired with certainty!

- The manufacturer is not liable for damages to persons or property caused by improper installation, operation or maintenance, not described in this manual.
- Do not alter or modify the product or its accessories.
- Any use other than described in this user's manual is not permitted and causes loss of warranty, loss of guarantee, and non-liability.
- We reserve our right for misprints and changes of the device, packing, or user's manual.

11 Disposal Notes:



According to the European WEEE directive, electrical and electronic equipment must not be disposed with consumers waste. Its components must be recycled or disposed apart from each other. Otherwise contaminative and hazardous substances can pollute our environment.

You as a consumer are committed by law to dispose electrical and electronic devices to the producer, the dealer, or public collecting points at the end of the devices lifetime for free. Particulars are regulated in national right. The symbol on the product, in the user's manual, or at the packaging alludes to these terms. With this kind of waste separation, application, and waste disposal of used devices you achieve an important share to environmental protection.

WEEE Directive: 2002/96/EC

WEEE No: 82898622

12 CE Declaration:



This device corresponds to EU directive 2004/108/EC: With the CE sign the Goobay®, a registered trademark of the Wentronic GmbH ensures, that the product is conformed to the basic standards and directives. These standards can be requested online on www.goobay.de. The mentioned directives replace all former national permissions in the European Union. All trademarks and registered brands are the property of their respective owners.





Revision Date 2011-08-26
Version 1

Goobay®
Pillmannstraße 12
38112 Braunschweig
Germany



www.goobay.de
Made in China