



GE-CF 18/320 P Li

| | | | |
|----------|--|------------|---|
| D | Originalbetriebsanleitung Akku-Ventilator | FIN | Alkuperäiskäyttöohje Akkukäyttöinen tuuletin |
| GB | Original operating instructions Cordless blower | SLO | Originalna navodila za uporabo Akumulatorski ventilator |
| F | Instructions d'origine Ventilateur sans fil | H | Eredeti használati utasítás Akkus-ventilátor |
| I | Istruzioni per l'uso originali Ventilatore a batteria | RO | Instrucțiuni de utilizare originale Ventilator cu acumulator |
| DK/ N | Original betjeningsvejledning Akku-ventilator | GR | Πρωτότυπες Οδηγίες χρήσης Ανεμιστήρας μπαταρίας |
| S | Original-bruksanvisning Batteridrivnen fläkt | P | Manual de instruções original Ventilador sem fio |
| CZ | Originální návod k obsluze Akumulátorový ventilátor | HR/ BIH | Originalne upute za uporabu Baterijski ventilator |
| SK | Originálny návod na obsluhu Akumulátorový ventilátor | RS | Originalna uputstva za upotrebu Akumulatorski ventilator |
| NL | Originele handleiding Accu ventilator | PL | Instrukcją oryginalną Wentylator akumulatorowy |
| E | Manual de instrucciones original Ventilador inalámbrico | TR | Orijinal Kullanma Talimatı Akülü vantilatör |
| | | EE | Originaalkasutusjuhend Akuga ventilaator |



Art.-Nr.: 34.080.71

I.-Nr.: 21013

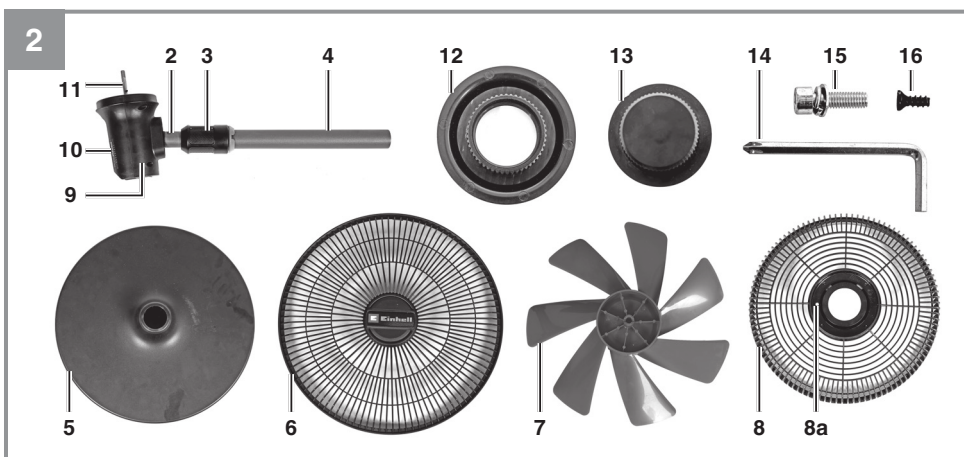
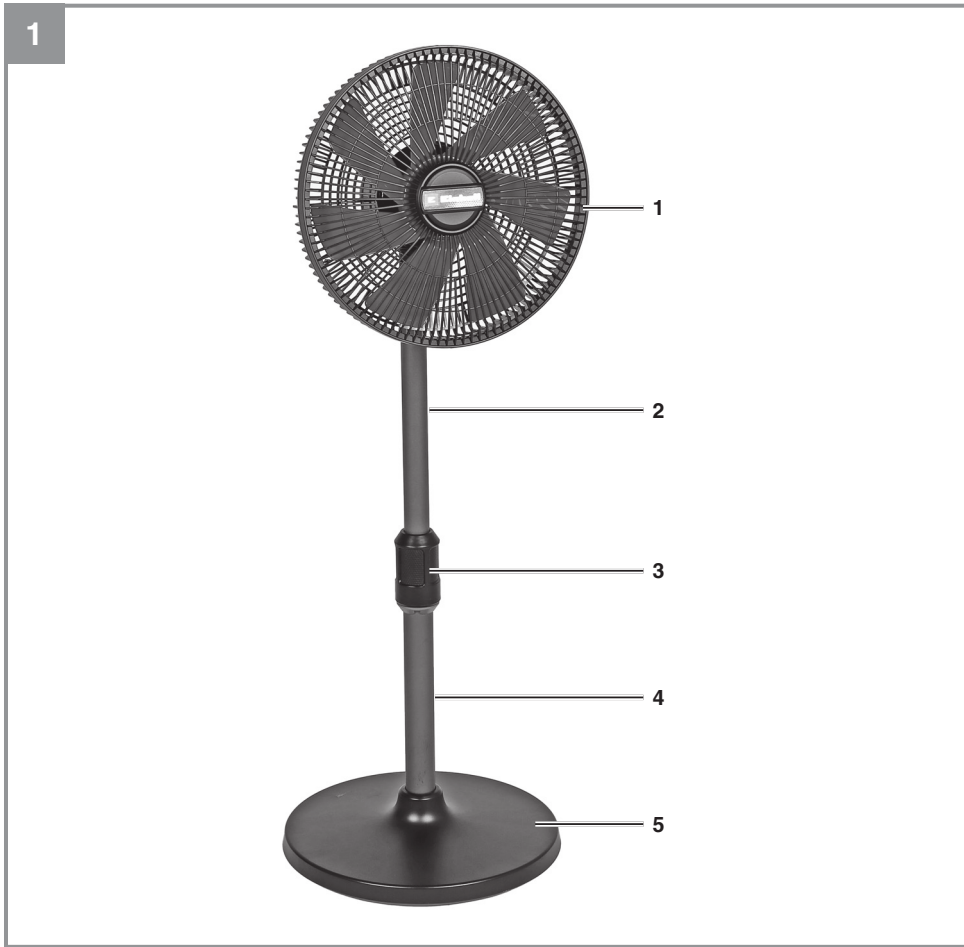

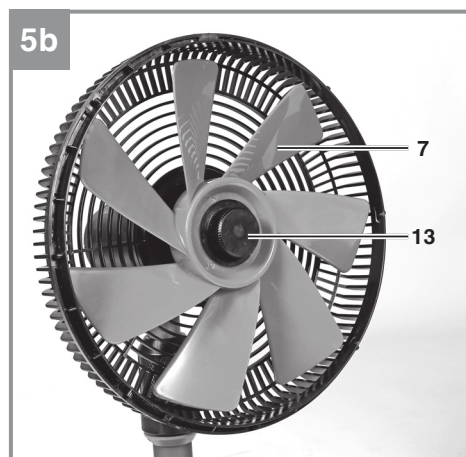
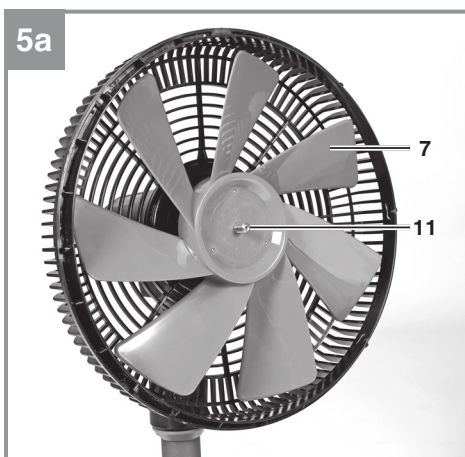
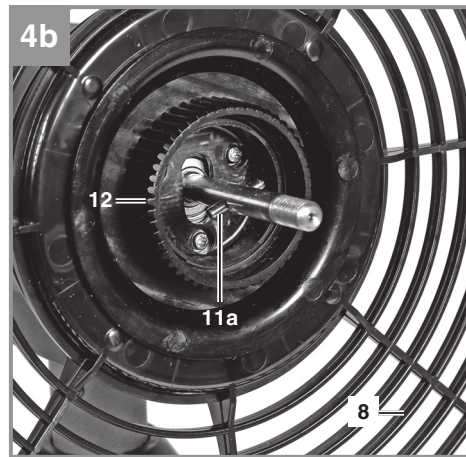
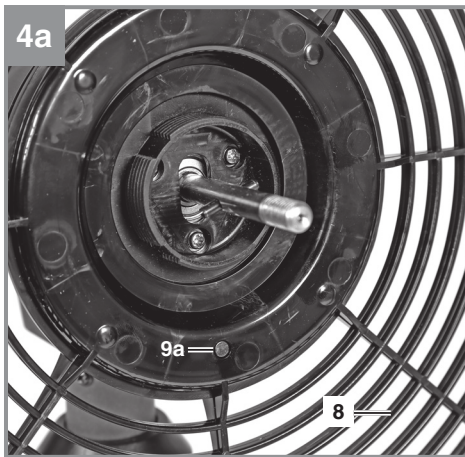
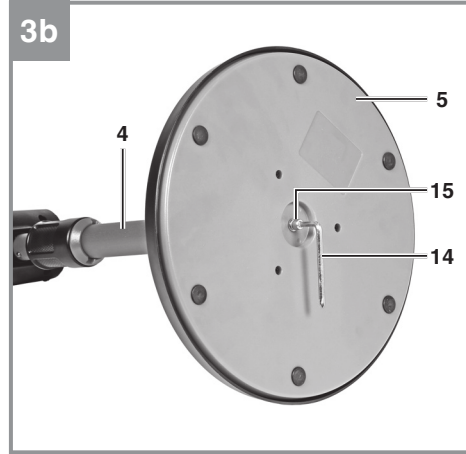
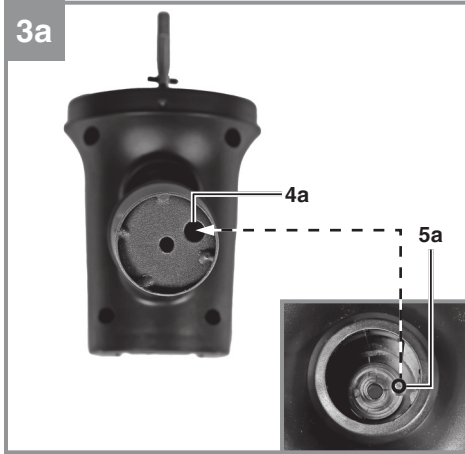

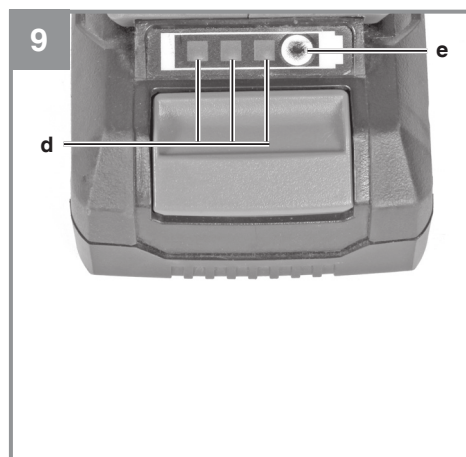
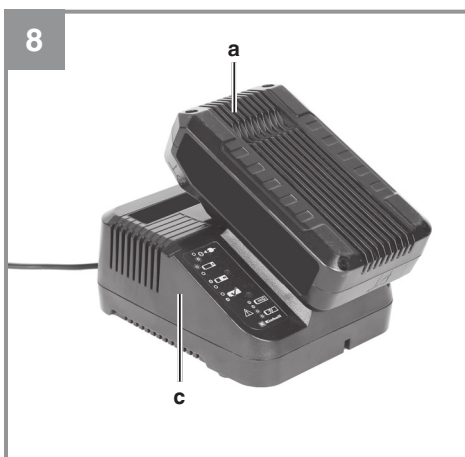
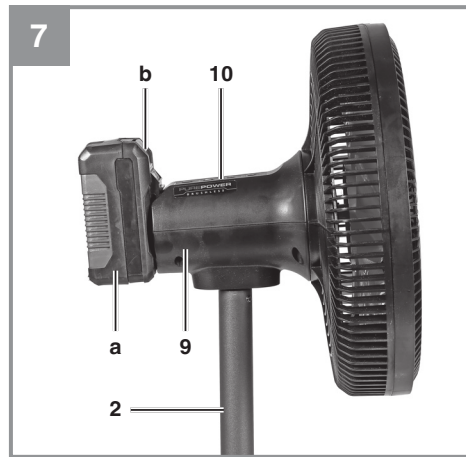
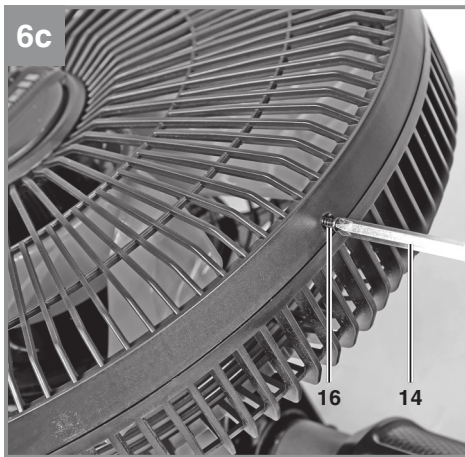
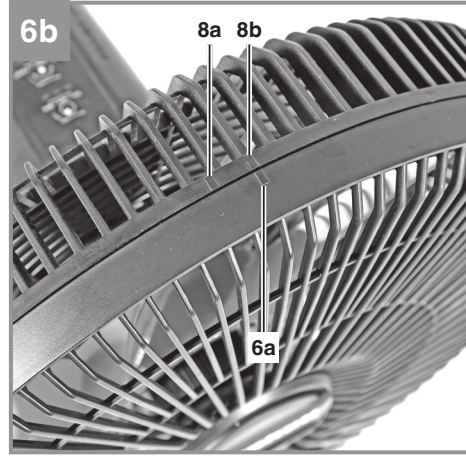
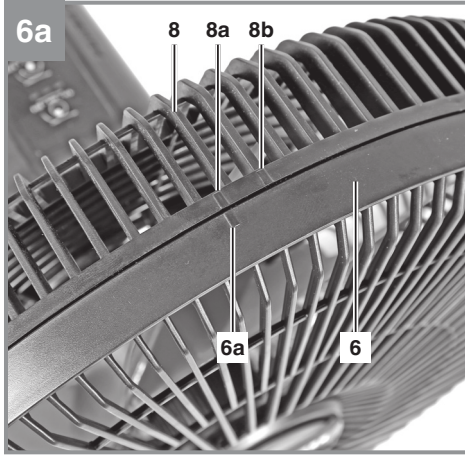

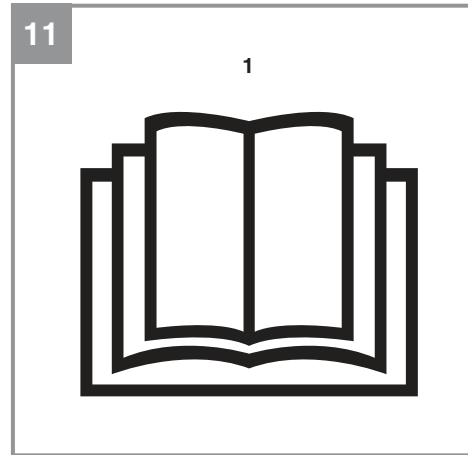
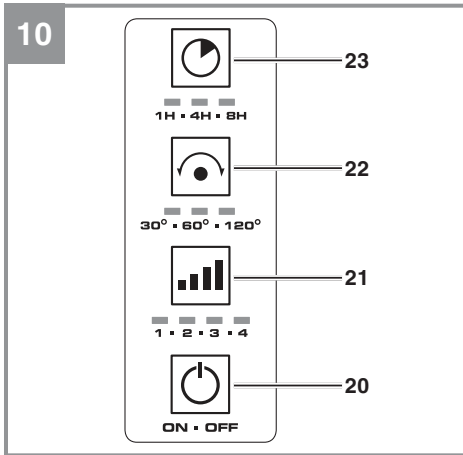

Gefahr!

Beim Benutzen von Geräten müssen einige Sicherheitsvorkehrungen eingehalten werden, um Verletzungen und Schäden zu verhindern. Lesen Sie diese Bedienungsanleitung / Sicherheitshinweise deshalb sorgfältig durch. Bewahren Sie diese gut auf, damit Ihnen die Informationen jederzeit zur Verfügung stehen. Falls Sie das Gerät an andere Personen übergeben sollten, händigen Sie diese Bedienungsanleitung / Sicherheitshinweise bitte mit aus. Wir übernehmen keine Haftung für Unfälle oder Schäden, die durch Nichtbeachten dieser Anleitung und den Sicherheitshinweisen entstehen.

Erklärung der verwendeten Symbole (siehe Bild 11)

1. **Gefahr!** - Zur Verringerung des Verletzungsrisikos Bedienungsanleitung lesen.

1. Sicherheitshinweise

Die entsprechenden Sicherheitshinweise finden Sie im beiliegenden Heftchen!

Warnung!

Lesen Sie alle Sicherheitshinweise, Anweisungen, Bilderungen und technischen Daten, mit denen dieses Elektrowerkzeug versehen ist. Versäumnisse bei der Einhaltung der nachfolgenden Anweisungen können elektrischen Schlag, Brand und/oder schwere Verletzungen verursachen.

Bewahren Sie alle Sicherheitshinweise und Anweisungen für die Zukunft auf.

Dieses Gerät kann von Kindern ab 8 Jahren und darüber sowie von Personen mit verringerten physischen, sensorischen oder mentalen Fähigkeiten oder Mangel an Erfahrung und Wissen benutzt werden, wenn sie beaufsichtigt oder bezüglich des sicheren Gebrauchs des Gerätes unterwiesen wurden und die daraus resultierenden Gefahren verstehen. Kinder dürfen nicht mit

dem Gerät spielen. Reinigung und Benutzer-Wartung dürfen nicht von Kindern ohne Beaufsichtigung durchgeführt werden.

- Das Gerät nur komplett montiert benutzen.
- Das Gerät nie ohne oder mit beschädigtem Schutzgitter verwenden.
- Das Schutzgitter niemals abdecken oder das Lüfterrad blockieren.
- Das Gerät darf nicht in Räumen, in denen feuergefährliche Stoffe (z.B. Lösungsmittel usw.) oder Gase verwendet oder gelagert werden, betrieben werden.
- Das Gerät nicht in der Nähe von offenen Flammen oder glimmender Asche betreiben.
- Das Gerät nicht unbeaufsichtigt betreiben.

2. Gerätebeschreibung und Lieferumfang**2.1 Gerätebeschreibung (Bild 1/2)**

1. Ventilatorkopf
2. Standrohr teleskopierbar
3. Feststellmutter
4. Standrohr feststehend
5. Standfuß
6. Schutzgitter vorne
7. Lüfterrad
8. Schutzgitter hinten
9. Motoreinheit
10. Bedienfeld
11. Motorwelle
12. Sicherungsmutter hinteres Schutzgitter
13. Sicherungsmutter Lüfterrad
14. Kombischlüssel (Innensechskant/Kreuzschlitz)
15. Innensechskantschraube mit U-Scheibe und Federring
16. Sicherungsschraube für Schutzgitter

2.2 Lieferumfang

Bitte überprüfen Sie die Vollständigkeit des Artikels anhand des beschriebenen Lieferumfangs. Bei Fehlteilen wenden Sie sich bitte spätestens innerhalb von 5 Arbeitstagen nach Kauf des Artikels unter Vorlage eines gültigen Kaufbeleges an unser Service Center oder an die Verkaufsstelle, bei der Sie das Gerät erworben haben. Bitte beachten Sie hierzu die Gewährleistungstabelle

in den Service-Informationen am Ende der Anleitung.

- Öffnen Sie die Verpackung und nehmen Sie das Gerät vorsichtig aus der Verpackung.
- Entfernen Sie das Verpackungsmaterial sowie Verpackungs-/ und Transportsicherungen (falls vorhanden).
- Überprüfen Sie, ob der Lieferumfang vollständig ist.
- Kontrollieren Sie das Gerät und die Zubehörteile auf Transportschäden.
- Bewahren Sie die Verpackung nach Möglichkeit bis zum Ablauf der Garantiezeit auf.

Gefahr!

Gerät und Verpackungsmaterial sind kein Kinderspielzeug! Kinder dürfen nicht mit Kunststoffbeuteln, Folien und Kleinteilen spielen! Es besteht Verschluckungs- und Erstickungsgefahr!

- Akku-Ventilator
- Originalbetriebsanleitung
- Sicherheitshinweise

3. Bestimmungsgemäße Verwendung

Das Gerät ist für die allgemeine Belüftung im Hausgebrauch bestimmt.

Gerät vor Regen und Feuchtigkeit schützen.

Das Gerät darf nur nach dessen Bestimmung verwendet werden. Jede weitere darüber hinausgehende Verwendung ist nicht bestimmungsgemäß. Für daraus hervorgerufene Schäden oder Verletzungen aller Art haftet der Benutzer/Bediener und nicht der Hersteller.

Bitte beachten Sie, dass unsere Geräte bestimmungsgemäß nicht für den gewerblichen, handwerklichen oder industriellen Einsatz konstruiert wurden. Wir übernehmen keine Gewährleistung, wenn das Gerät in Gewerbe-, Handwerks- oder Industriebetrieben sowie bei gleichzusetzenden Tätigkeiten eingesetzt wird.

4. Technische Daten

Spannungsversorgung Motor:..... 18 V d.c.
max. Luftgeschwindigkeit: 15 km/h
Ventilatorgröße:.....32 cm
Gewicht:.....3,4 kg

Achtung!

Das Gerät wird ohne Akkus und ohne Ladegerät geliefert und darf nur mit den Li-Ion Akkus der Power X-Change Serie verwendet werden!

Die Li-Ion Akkus der Power X-Change Serie dürfen nur mit dem Power X-Charger geladen werden.

5. Vor Inbetriebnahme

5.1 Montage des Ventilators

1. Bild 2/Bild 3a: Den Standfuß (Pos. 5) und das Standrohr (Pos. 4) zusammenstecken. Dabei muss der Standrohr-Aufnahmedorn (Pos. 5a) mit dem Loch (Pos. 4a) übereinstimmen. Ansonsten ist die Montage nicht möglich.
2. Bild 3b: Das Standrohr (Pos. 4) mit der Innensechskantschraube (Pos. 15) am Standfuß (Pos. 5) festschrauben. Dazu den Kombischlüssel (Pos. 14) verwenden.
3. Bild 4a: Das hintere Schutzgitter (Pos. 8) auf die Motoreinheit (Bild 2/Pos. 9) stecken. Dabei auf die Verdrehsicherungen von Motoreinheit (Pos. 9a) und Schutzgitter (Bild 2/Pos. 8a) achten.
4. Bild 4b: Das hintere Schutzgitter (Pos. 8) mit der Sicherungsmutter (Pos. 12) an der Motoreinheit fixieren.
5. Bild 4b/Bild 5a: Das Lüfterrad (Pos. 7) auf die Motorwelle (Pos. 11) stecken. Dabei auf die Verdrehsicherungen von Motorwelle (Pos. 11a) und Lüfterrad (Bild 2/Pos. 7a) achten.
6. Bild 5b: Das Lüfterrad (Pos. 7) mit der Sicherungsmutter (Pos. 13) sichern – Linksgewinde!
7. Bild 6a/Bild 6b: Das vordere Schutzgitter (Pos. 6) so auf das hintere Schutzgitter (Pos. 8) drücken, dass die Markierungen Pos. 6a und Pos. 8a gegenüberliegen. Anschließend das vordere Schutzgitter so drehen, dass die Markierungen Pos. 6a und Pos. 8b gegenüberliegen.
8. Bild 6c: Das vordere Schutzgitter mit dem hinteren Schutzgitter auf der den Markierungen gegenüberliegenden Seite verschrauben.

Dabei unbedingt darauf achten, dass die Bohrungen der beiden Schutzgitter übereinanderliegen. Zum Verschrauben die Sicherungsschraube für Schutzgitter (Pos. 16) und den Kombischlüssel (Pos. 14) verwenden.

5.2 Montage des Akkus (Bild 7)

Drücken Sie wie in Bild 7 zu sehen die Rasttaste (b) des Akkus und schieben Sie den Akku (a) in die dafür vorgesehene Akkuaufnahme. Dabei auf Einrasten der Rasttaste achten! Der Ausbau des Akkus erfolgt in umgekehrter Reihenfolge!

5.3 Laden des Li-Akku-Packs (Bild 7/8)

1. Akku-Pack (a) aus der Akkuaufnahme heraus ziehen, dabei die Rasttaste (b) nach unten drücken.
2. Vergleichen, ob die auf dem Typenschild angegebene Netzspannung mit der vorhandenen Netzspannung übereinstimmt. Stecken Sie den Netzstecker des Ladegeräts in die Steckdose. Die grüne LED beginnt zu blinken.
3. Schieben Sie den Akku auf das Ladegerät (c).

Unter Punkt „Anzeige Ladegerät“ finden Sie eine Tabelle mit den Bedeutungen der LED Anzeige am Ladegerät.

5.4 Akkukapazitätsanzeige (Bild 9)

Drücken Sie auf den Schalter für Akku-Kapazitätsanzeige (e). Die Akku-Kapazitätsanzeige (d) signalisiert ihnen den Ladezustand des Akkus anhand von 3 LED's.

Alle 3 LED's leuchten:

Der Akku ist voll aufgeladen.

2 oder 1 LED('s) leuchten

Der Akku verfügt über ausreichende Restladung.

1 LED blinkt:

Der Akku ist leer, laden Sie den Akku auf.

Alle LED's blinken:

Die Temperatur des Akkus ist unterschritten. Entfernen Sie den Akku vom Gerät und lassen Sie den Akku einen Tag bei Raumtemperatur liegen. Tritt der Fehler wieder auf, so wurde der Akku tiefentladen und ist defekt. Entfernen Sie den Akku vom Gerät. Ein defekter Akku darf nicht mehr verwendet bzw. geladen werden.

Sollte das Laden des Akku-Packs nicht möglich sein, überprüfen Sie bitte

- ob an der Steckdose die Netzspannung vorhanden ist.
- ob ein einwandfreier Kontakt an den Ladekontakten des Ladegerätes vorhanden ist.

Sollte das Laden des Akku-Packs immer noch nicht möglich sein, bitten wir Sie,

- das Ladegerät
- und den Akku-Pack

an unseren Kundendienst zu senden.

Für einen fachgerechten Versand kontaktieren Sie bitte unseren Kundendienst oder die Verkaufsstelle, bei der das Gerät erworben wurde.

Beachten Sie beim Versand oder Entsorgung von Akkus bzw. Akkugerät, dass diese einzeln in Kunststoffbeutel verpackt werden, um Kurzschlüsse und Brand zu vermeiden!

Im Interesse einer langen Lebensdauer des Akku-Packs sollten Sie für eine rechtzeitige Wiederaufladung des Akku-Packs sorgen. Dies ist auf jeden Fall notwendig, wenn Sie feststellen, dass die Leistung des Geräts nachlässt. Entladen Sie den Akku-Pack nie vollständig. Dies führt zu einem Defekt des Akku-Packs!

6. Bedienung

Hinweise: Der Ventilatorkopf lässt sich horizontal drehen. Die Oszillation erfolgt von der aktuellen Ventilatorkopfposition (Nullpunkt) aus. Nach dem Ausschalten kehrt der Ventilatorkopf zur Ausgangsposition (Nullpunkt) zurück.

6.1 Ein-/Ausschalter (Bild 10)

Auf dem Bedienfeld (Bild 7/Pos. 10) befinden sich Tastschalter für Ein-/Ausschalten, Gebläse-Stufe, Oszillation und Laufzeit sowie für die jeweils gewählte Einstellung die dazugehörige LED-Anzeige von Min. (1 LED leuchtet) - Max. (alle LEDs leuchten).

Einschalten:

- Drücken Sie den Ein-/Ausschalter (20).
- Der Akku-Ventilator schaltet dabei in der niedrigsten Stufe ein.

Ausschalten:

- Drücken Sie erneut auf den Ein-/Ausschalter (20)

6.2 Gebläse-Stufe einstellen (Bild 10)

- Die Gebläse-Stufe kann in 4 Stufen individuell an die jeweilige Situation angepasst werden.
- Der Akku-Ventilator schaltet immer in der niedrigsten ein.
- Um die Gebläse-Stufe zu erhöhen, Drücken Sie auf die Gebläse-Stufen-Einstellung (21).
- Die Gebläse-Stufe wird mit jedem Drücken um eine Stufe erhöht.

6.3 Oszillation einstellen (Bild 10)

- Die Oszillation kann durch Drücken des Tasters (22) eingeschaltet und durch mehrmaliges Drücken verändert werden. Nach 4-maligen Drücken ist die Oszillationsfunktion wieder ausgeschaltet.
- Die Oszillation kann 30°/60°/120° betragen und beginnt immer mit der kleinsten Stufe.

6.4 Laufzeitbegrenzung (Timer) einstellen (Bild 10)

- Die Laufzeit kann durch Drücken des Tasters (23) begrenzt und durch mehrmaliges Drücken verändert werden. Nach 4-maligen Drücken ist die Laufzeitbegrenzung wieder ausgeschaltet.
- Die Laufzeitbegrenzung kann 1h/4h/8h betragen und beginnt immer mit der kleinsten Stufe.

6.5 Neigung verstellen (Bild 7)

Durch Drücken nach oben oder unten kann der Motorkopf (9) geneigt werden.

7. Reinigung, Wartung und Ersatzteilbestellung**Gefahr!**

Ziehen Sie vor allen Reinigungsarbeiten den Akku heraus.

7.1 Reinigung

- Halten Sie Schutzvorrichtungen, Luftschlitze und Motorenhäuser so staub- und schmutzfrei wie möglich. Reiben Sie das Gerät mit einem sauberen Tuch ab oder blasen Sie es mit Druckluft bei niedrigem Druck aus.
- Wir empfehlen, dass Sie das Gerät direkt nach jeder Benutzung reinigen.

- Reinigen Sie das Gerät regelmäßig mit einem feuchten Tuch. Verwenden Sie keine Reinigungs- oder Lösungsmittel; diese könnten die Kunststoffteile des Gerätes angreifen. Achten Sie darauf, dass kein Wasser in das Geräteinnere gelangen kann. Das Eindringen von Wasser in ein Elektrogerät erhöht das Risiko eines elektrischen Schlages.

7.2 Wartung

Im Geräteinneren befinden sich keine weiteren zu wartenden Teile.

7.3 Ersatzteilbestellung:

Bei der Ersatzteilbestellung sollten folgende Angaben gemacht werden:

- Typ des Gerätes
- Artikelnummer des Gerätes
- Ident-Nummer des Gerätes
- Ersatzteilnummer des erforderlichen Ersatzteils

Aktuelle Preise und Infos finden Sie unter www.Einhell-Service.com

8. Entsorgung und Wiederverwertung

Das Gerät befindet sich in einer Verpackung um Transportschäden zu verhindern. Diese Verpackung ist Rohstoff und ist somit wieder verwendbar oder kann dem Rohstoffkreislauf zurückgeführt werden. Das Gerät und dessen Zubehör bestehen aus verschiedenen Materialien, wie z.B. Metall und Kunststoffe. Defekte Geräte gehören nicht in den Hausmüll. Zur fachgerechten Entsorgung sollte das Gerät an einer geeigneten Sammelstellen abgegeben werden. Wenn Ihnen keine Sammelstelle bekannt ist, sollten Sie bei der Gemeindeverwaltung nachfragen.

9. Lagerung

Ziehen Sie den/die Akku(s) ab. Lagern Sie das Gerät und dessen Zubehör an einem dunklen, trockenen und frostfreiem sowie für Kinder unzugänglichem Ort. Die optimale Lagertemperatur liegt zwischen 5 und 30 °C. Bewahren Sie das Elektrowerkzeug in der Originalverpackung auf. Bei längerer Lagerung entfernen Sie den Akku aus dem Gerät.

10. Anzeige Ladegerät

| Anzeigestatus | | Bedeutung und Maßnahme |
|---------------|-----------|--|
| Rote LED | Grüne LED | |
| Aus | Blinkt | Betriebsbereitschaft Das Ladegerät ist an das Netz angeschlossen und betriebsbereit, Akku ist nicht im Ladegerät |
| An | Aus | Laden Das Ladegerät lädt den Akku im Schnellladebetrieb. Die entsprechenden Ladezeiten finden Sie direkt am Ladegerät. Hinweis! Je nach vorhandener Akkuladung können die tatsächlichen Ladezeiten von den angegebenen Ladezeiten etwas abweichen. |
| Aus | An | Der Akku ist aufgeladen und einsatzbereit. (READY TO GO) Danach wird bis zur vollständigen Ladung auf eine Schonladung umgeschaltet. Lassen Sie hierzu den Akku etwa 15 min. länger am Ladegerät. Maßnahme: Entnehmen Sie den Akku aus dem Ladegerät. Trennen Sie das Ladegerät vom Netz. |
| Blinkt | Aus | Anpassungsladung Das Ladegerät befindet sich im Modus für schonende Ladung. Hierbei wird der Akku aus Sicherheitsgründen langsamer geladen und benötigt mehr Zeit. Dies kann folgende Ursachen haben: - Akku wurde sehr lange Zeit nicht mehr geladen. - Die Akkutemperatur liegt nicht im Idealbereich zwischen 10° C und 45° C. Maßnahme: Warten Sie bis der Ladevorgang abgeschlossen ist, der Akku kann trotzdem weiter geladen werden. |
| Blinkt | Blinkt | Fehler Ladevorgang ist nicht mehr möglich. Der Akku ist defekt. Maßnahme: Ein defekter Akku darf nicht mehr geladen werden. Entnehmen Sie den Akku aus dem Ladegerät. |
| An | An | Temperaturstörung Der Akku ist zu heiß (z. B. direkte Sonnenbestrahlung) oder zu kalt (unter 0° C) Maßnahme: Entnehmen Sie den Akku und bewahren Sie diesen 1 Tag bei Raumtemperatur (ca. 20° C) auf. |



Nur für EU-Länder

Das Symbol des durchgestrichenen Mülleimers besagt, dass dieses Elektro- bzw. Elektronikgerät am Ende seiner Lebensdauer nicht im Hausmüll entsorgt werden darf, sondern vom Endnutzer einer getrennten Sammlung zugeführt werden muss.

Zur Rückgabe stehen in Ihrer Nähe kostenfreie Sammelstellen für Elektroaltgeräte sowie ggf. weitere Annahmestellen für die Wiederverwendung der Geräte zur Verfügung. Die Adressen können Sie von Ihrer Stadt- bzw. Kommunalverwaltung erhalten.

Auch Vertreiber mit einer Verkaufsfläche für Elektro- und Elektronikgeräte von mindestens 400 Quadratmetern sowie Vertreiber von Lebensmitteln mit einer Gesamtverkaufsfläche von mindestens 800 Quadratmetern, die mehrmals im Kalenderjahr oder dauerhaft Elektro- und Elektronikgeräte anbieten und auf dem Markt bereitstellen, sind verpflichtet unentgeltlich alte Elektro- und Elektronikgeräte zurückzunehmen. Diese müssen bei der Abgabe eines neuen Elektro- oder Elektronikgerätes an einen Endnutzer ein Altgerät des Endnutzers der gleichen Geräteart, das im Wesentlichen die gleichen Funktionen wie das neue Gerät erfüllt, am Ort der Abgabe oder in unmittelbarer Nähe hierzu unentgeltlich zurückzunehmen sowie ohne Kauf eines Elektro- oder Elektronikgerätes auf Verlangen des Endnutzers bis zu drei Altgeräte pro Geräteart, die in keiner äußeren Abmessung größer als 25 Zentimeter sind, im Einzelhandelsgeschäft oder in unmittelbarer Nähe hierzu unentgeltlich zurückzunehmen. Bei einem Vertrieb unter Verwendung von Fernkommunikationsmitteln gelten als Verkaufsflächen des Vertreibers alle Lager- und Versandflächen. Informieren Sie sich auch bei Ihrem Händler über die Rücknahmemöglichkeiten vor Ort.

Sofern das alte Elektro- bzw. Elektronikgerät personenbezogene Daten enthält, sind Sie selbst für deren Löschung verantwortlich, bevor Sie es zurückgeben.

Sofern dies ohne Zerstörung des alten Elektro- oder Elektronikgerätes möglich ist, entnehmen Sie diesem bitte alte Batterien oder Akkus sowie Altlampen, bevor sie es zur Entsorgung zurückgeben, und führen diese einer separaten Sammlung zu.

Der Nachdruck oder sonstige Vervielfältigung von Dokumentation und Begleitpapieren der Produkte, auch auszugsweise, ist nur mit ausdrücklicher Zustimmung der Einhell Germany AG zulässig.

Technische Änderungen vorbehalten.

Service-Informationen

Wir unterhalten in allen Ländern, welche in der Garantieurkunde benannt sind, kompetente Service-Partner, deren Kontakte Sie der Garantieurkunde entnehmen. Diese stehen Ihnen für alle Service-Belange wie Reparatur, Ersatzteil- und Verschleißteil-Versorgung oder den Bezug von Verbrauchsmaterialien zur Verfügung.

Es ist zu beachten, dass bei diesem Produkt folgende Teile einem gebrauchsgemäßen oder natürlichen Verschleiß unterliegen bzw. folgende Teile als Verbrauchsmaterialien benötigt werden.

| Kategorie | Beispiel |
|--------------------------------------|----------|
| Verschleißteile* | Akku |
| Verbrauchsmaterial/ Verbrauchsteile* | |
| Fehlteile | |

* nicht zwingend im Lieferumfang enthalten!

Bei Mängel oder Fehlern bitten wir Sie, den Fehlerfall im Internet unter www.Einhell-Service.com anzu-melden. Bitte achten Sie auf eine genaue Fehlerbeschreibung und beantworten Sie dazu in jedem Fall folgende Fragen:

- Hat das Gerät bereits einmal funktioniert oder war es von Anfang an defekt?
- Ist Ihnen vor dem Auftreten des Defektes etwas aufgefallen (Symptom vor Defekt)?
- Welche Fehlfunktion weist das Gerät Ihrer Meinung nach auf (Hauptsymptom)?
Beschreiben Sie diese Fehlfunktion.

Danger!

When using the equipment, a few safety precautions must be observed to avoid injuries and damage. Please read the complete operating instructions and safety regulations with due care. Keep this manual in a safe place, so that the information is available at all times. If you give the equipment to any other person, hand over these operating instructions and safety regulations as well. We cannot accept any liability for damage or accidents which arise due to a failure to follow these instructions and the safety instructions.

Explanation of the symbols used (see Fig. 11)

1. **Danger!** - Read the operating instructions to reduce the risk of injury.

1. Safety regulations

The corresponding safety information can be found in the enclosed booklet.

Warning!

Read all the safety information, instructions, illustrations and technical data provided on or with this power tool. Failure to adhere to the following instructions may result in electric shock, fire and/or serious injury.

Keep all the safety information and instructions in a safe place for future use.

This equipment can be used by children of 8 years and older and by people with limited physical, sensory or mental capacities or those with no experience and knowledge if they are supervised or have received instruction in how to use the equipment safely and understand the dangers which result from such use. Children are not allowed to play with the equipment. Unless supervised, children are not allowed to clean the equipment and carry out user-level maintenance work.

- Use the appliance only after it is completely assembled.
- Never use the appliance if the safety grille is missing or damaged.
- Never cover the safety grille or block the fan impeller.
- Do not use the appliance in rooms in which inflammable materials (for example solvents, etc.) or gases are used or stored.
- Do not use the appliance near an open flame or smoldering ash.
- Do not leave the appliance unsupervised when in operation.

2. Layout and items supplied**2.1 Layout (Fig. 1/2)**

1. Fan head
2. Telescopic tubular stand
3. Lock nut
4. Fixed tubular stand
5. Pedestal
6. Front safety grille
7. Fan impeller
8. Rear safety grille
9. Motor unit
10. Control panel
11. Motor shaft
12. Rear safety grille locknut
13. Fan impeller locknut
14. Multipurpose hex key (Internal hexagon/Phillips head)
15. Socket head screw with washer and spring washer
16. Retaining screw for safety grille

2.2 Items supplied

Please check that the article is complete as specified in the scope of delivery. If parts are missing, please contact our service center or the sales outlet where you made your purchase at the latest within 5 working days after purchasing the product and upon presentation of a valid bill of purchase. Also, refer to the warranty table in the service information at the end of the operating instructions.

- Open the packaging and take out the equipment with care.
- Remove the packaging material and any packaging and/or transportation braces (if available).
- Check to see if all items are supplied.
- Inspect the equipment and accessories for

- transport damage.
- If possible, please keep the packaging until the end of the guarantee period.

Danger!

The equipment and packaging material are not toys. Do not let children play with plastic bags, foils or small parts. There is a danger of swallowing or suffocating!

- Cordless Blower
- Original operating instructions
- Safety instructions

3. Proper use

This device is designed for the general ventilation of household rooms.

Protect the equipment from rain and damp conditions.

The equipment is to be used only for its prescribed purpose. Any other use is deemed to be a case of misuse. The user / operator and not the manufacturer will be liable for any damage or injuries of any kind caused as a result of this.

Please note that our equipment has not been designed for use in commercial, trade or industrial applications. Our warranty will be voided if the machine is used in commercial, trade or industrial businesses or for equivalent purposes.

4. Technical data

Motor power supply: 18 V DC
 Max. air speed: 15 km/h
 Fan size: 32 cm
 Weight: 3.4 kg

Important!

The equipment is supplied without rechargeable batteries and without a charger and is allowed to be used only with the lithium-ion batteries of the Power X-Change series!

The lithium-ion batteries of the Power X-Change series are allowed to be charged only with Power X-chargers.

5. Before starting the equipment**5.1 Assembling the fan**

- Fig. 2/ Fig. 3a: Connect the pedestal (Item 4) to the tubular stand (Item 5). To do this, the spindle on the stand (Item 5a) must be aligned with the hole (Item 4a). Otherwise assembly is not possible.
- Fig. 3b: Screw the tubular stand (Item 4) tightly onto the pedestal (Item 5) with the socket head screw (Item 15). Use the multipurpose hex key (Item 14) to do this.
- Fig. 4a: Place the rear safety grille (Item 8) onto the motor unit (Fig. 2/Item 9). When doing this, please note the anti-twist lock on the motor unit (Item 9a) and the safety grille (Fig. 2/Item 8a).
- Fig. 4b: Fasten the rear safety grille (Item 8) to the motor unit using the locknut (Item 12).
- Fig. 4b/ Fig. 5a: Place the fan impeller (Item 7) on the motor shaft (Item 11). When doing this, please note the anti-twist lock on the motor shaft (Item 11a) and the fan impeller (Fig. 2/ Item 7a).
- Fig. 5b: Secure the fan impeller (Item 7) using the locknut (Item 13) – left-handed thread!
- Fig. 6a/ Fig. 6b: Fit the front safety grille (Item 6) onto the rear safety grille (Item 8) so that the mark shown in Item 6a lines up opposite Item 8a. Then twist the front safety grille so that the mark shown in Item 6a is lined up opposite Item 8b.
- Fig. 6c: Screw the front safety grille onto the rear safety grille where marked on the opposite side. In doing so, make sure that the holes on both safety grilles are aligned. Use the retaining screw for the safety grille (Item 16) and the multipurpose hex key (Item 14) to screw it on.

5.2 Fitting the battery (Fig. 7)

Press the pushlock button (b) of the battery as shown in Fig. 7 and push the battery (a) into the mount provided. Make sure that the pushlock button engages properly! To remove the battery, proceed in reverse order!

5.2 Charging the lithium battery pack (Fig. 7/8)

- Pull the battery pack (a) out of the battery mount, pressing the pushlock button (b) downwards as you do so.
- Check that your mains voltage is the same as that marked on the rating plate of the battery

charger. Insert the power plug of the charger into the power socket. The green LED will begin to blink.

3. Push the battery onto the charger (c).

In section "Charger indicator" you will find a table with an explanation of the LED indicator on the charger.

5.4 Battery capacity indicator (Fig. 9)

Press the button for the battery capacity indicator (e). The battery capacity indicator (d) shows the charge status of the battery using 3 LEDs.

All 3 LEDs are lit:

The battery is fully charged.

2 or 1 LED(s) are lit:

The battery has an adequate remaining charge.

1 LED flashes:

The battery is empty, recharge the battery.

All LEDs blink:

The battery temperature is too low. Remove the battery from the equipment, keep it at room temperature for one day. If the fault reoccurs, this means that the rechargeable battery has undergone exhaustive discharge and is defective. Remove the battery from the equipment. Never use or charge a defective battery.

If the battery pack fails to become charged, please check

- whether there is voltage at the socket-outlet
- whether there is proper contact at the charging contacts on the charger.

If the battery still fails to become charged, please return

- the charger
- the battery pack

to our Customer Service Department.

To ensure that items are properly packaged and delivered when you send them to us, please contact our customer service or the point of sale at which the equipment was purchased.

When shipping or disposing of batteries and cordless tools, always ensure that they are packed individually in plastic bags to prevent short circuits and fires.

To ensure that the battery pack provides long service, you should take care to recharge it promptly. You must recharge the battery pack when you notice that the performance of the device drops. Never allow the battery pack to become fully discharged. This will cause it to develop a defect.

6. Before starting the equipment

Note: The fan head can rotate horizontally. Oscillation begins at the current fan head position (zero point). When you switch off the appliance, the fan head returns to its initial position (zero point).

6.1 On/Off switch (Fig. 10)

The control panel (Fig. 7/Item 10) contains an On/Off button and buttons for adjusting the air flow level, oscillation and operating time, as well as a LED display for each selected setting, ranging from Min. (1 LED is lit) to Max. (all LEDs are lit).

Switching on:

- Press the On/Off switch (20).
- The cordless fan will then come on at the lowest level.

Switching off:

- Press the On/Off switch (20) again.

6.2 Adjusting the air flow level (Fig. 10)

- The fan has 4 air flow level settings to adapt to each specific situation.
- The cordless fan always switches on at the lowest level.
- To raise the air flow level, press on the air flow level selector (21).
- The air flow level will go up one level each time you press the button.

6.3 Adjusting the oscillation function (Fig. 10)

- Press the button (22) to switch on the oscillation function, and press it repeatedly to change the setting. The oscillation function switches off again after pressing the button 4 times.
- The oscillation function can be set to 30°/60°/120°, always starting at the lowest level.

6.4 Setting the timer (Fig. 10)

- Press the button (23) to limit the operating time, and press it repeatedly to change the setting. The timer function switches off again after pressing the button 4 times.
- The timer function can be set to 1h/4h/8h, always starting at the lowest level.

6.5 Adjusting the angle (Fig. 7)

Press on the motor head (9) to tilt it upwards or downwards.

7. Cleaning, maintenance and ordering of spare parts

Danger!

Always pull out the battery pack before starting any cleaning work.

7.1 Cleaning

- Keep all safety devices, air vents and the motor housing free of dirt and dust as far as possible. Wipe the equipment with a clean cloth or blow it with compressed air at low pressure.
- We recommend that you clean the device immediately each time you have finished using it.
- Clean the equipment regularly with a moist cloth and some soft soap. Do not use cleaning agents or solvents; these could attack the plastic parts of the equipment. Ensure that no water can seep into the device. The ingress of water into an electric tool increases the risk of an electric shock.

7.2 Maintenance

There are no parts inside the equipment which require additional maintenance.

7.3 Ordering replacement parts:

Please quote the following data when ordering replacement parts:

- Type of machine
- Article number of the machine
- Identification number of the machine
- Replacement part number of the part required

For our latest prices and information please go to www.Einhell-Service.com

8. Disposal and recycling

The equipment is supplied in packaging to prevent it from being damaged in transit. The raw materials in this packaging can be reused or recycled. The equipment and its accessories are made of various types of material, such as metal and plastic. Never place defective equipment in your household refuse. The equipment should be taken to a suitable collection center for proper disposal. If you do not know the whereabouts of such a collection point, you should ask in your local council offices.

9. Storage

Remove the rechargeable battery/batteries. Store the equipment and accessories in a dark and dry place at above freezing temperature. The ideal storage temperature is between 5 and 30 °C. Store the electric tool in its original packaging. If the appliance is to be stored unused for a long period, the batteries are removed.

10. Charger indicator

| Indicator status | | Explanations and actions |
|------------------|-----------|---|
| Red LED | Green LED | |
| Off | Flashing | <p>Ready for use The charger is connected to the mains and is ready for use; there is no battery pack in the charger</p> |
| On | Off | <p>Charging The charger is charging the battery pack in quick charge mode. The charging times are shown directly on the charger. Important! The actual charging times may vary slightly from the stated charging times depending on the existing battery charge.</p> |
| Off | On | <p>The battery is charged and ready for use. (READY TO GO) The unit then changes over to gentle charging mode until the battery is fully charged. To do this, leave the rechargeable battery on the charger for approx. 15 minutes longer. Action: Take the battery pack out of the charger. Disconnect the charger from the mains supply.</p> |
| Flashing | Off | <p>Adapted charging The charger is in gentle charging mode. For safety reasons the charging is performed less quickly and takes more time. The reasons can be: - The rechargeable battery has not been used for a very long time. - The battery temperature is outside the ideal range. Action: Wait for the charging to be completed; you can still continue to charge the battery pack.</p> |
| Flashing | Flashing | <p>Fault Charging is no longer possible. The battery pack is defective. Action: Never charge a defective battery pack. Take the battery pack out of the charger.</p> |
| On | On | <p>Temperature fault The battery pack is too hot (e.g. due to direct sunshine) or too cold (below 0° C). Action: Remove the battery pack and keep it at room temperature (approx. 20° C) for one day .</p> |

Disposal

Power tools, rechargeable batteries, accessories and packaging should be sorted for environmental-friendly recycling.

Do not dispose of power tools and batteries/rechargeable batteries into household waste!

Only for EU countries:

According to the Directive 2012/19/EU on waste electrical and electronic equipment and its transposition into national law, power tools that are no longer usable, and, according to the Directive 2006/66/EC, defective or drained batteries must be collected separately and disposed of in an environmentally correct manner.

If disposed incorrectly, waste electrical and electronic equipment may have harmful effects on the environment and human health, due to the potential presence of hazardous substances.

Only for United Kingdom:

According to The Waste Electrical and Electronic Equipment Regulations 2013 (SI 2013/3113) (as amended) and the Waste Batteries and Accumulators Regulations 2009 (SI 2009/890) (as amended), products that are no longer usable must be collected separately and disposed of in an environmentally friendly manner.

The reprinting or reproduction by any other means, in whole or in part, of documentation and papers accompanying products is permitted only with the express consent of the Einhell Germany AG.

Subject to technical changes.

Service information

We have competent service partners in all countries named on the guarantee certificate whose contact details can also be found on the guarantee certificate. These partners will help you with all service requests such as repairs, spare and wearing part orders or the purchase of consumables.

Please note that the following parts of this product are subject to normal or natural wear and that the following parts are therefore also required for use as consumables.

| Category | Example |
|---------------|---------|
| Wear parts* | Battery |
| Consumables* | |
| Missing parts | |

* Not necessarily included in the scope of delivery!

In the event of defects or faults, please register the problem on the internet at www.Einhell-Service.com. Please ensure that you provide a precise description of the problem and answer the following questions in all cases:

- Did the equipment work at all or was it defective from the beginning?
- Did you notice anything (symptom or defect) prior to the failure?
- What malfunction does the equipment have in your opinion (main symptom)?
Describe this malfunction.

Danger !

Lors de l'utilisation d'appareils, il faut respecter certaines mesures de sécurité afin d'éviter des blessures et dommages. Veuillez donc lire attentivement ce mode d'emploi/ces consignes de sécurité. Veillez à le conserver en bon état pour pouvoir accéder aux informations à tout moment. Si l'appareil doit être remis à d'autres personnes, veillez à leur remettre aussi ce mode d'emploi/ces consignes de sécurité. Nous déclinons toute responsabilité pour les accidents et dommages dus au non-respect de ce mode d'emploi et des consignes de sécurité.

Explication des symboles utilisés (voir figure 11)

1. **Danger!** - Lisez ce mode d'emploi pour diminuer le risque de blessures.

1. Consignes de sécurité

Vous trouverez les consignes de sécurité correspondantes dans le cahier en annexe.

Avertissement !

Veillez lire toutes les consignes de sécurité, instructions, illustrations et caractéristiques techniques de cet outil électrique. Toute omission lors du respect des instructions ci-après peut entraîner des décharges électriques, un incendie et/ou de graves blessures.

Conservez toutes les consignes de sécurité et toutes les instructions pour l'avenir.

Cet appareil peut être utilisé par les enfants à partir de 8 ans et les personnes avec des capacités physiques, sensorielles ou intellectuelles diminuées ou possédant un manque d'expérience ou de connaissances à condition qu'elles soient surveillées ou aient reçus les instructions relatives à l'utilisation sûre de l'appareil et qu'elles comprennent les risques résultant de cette utilisation. Les en-

fants ne doivent pas jouer avec l'appareil. Les enfants ne doivent pas effectuer le nettoyage et la maintenance de l'utilisateur sans surveillance.

- Utilisez uniquement l'appareil lorsqu'il est entièrement monté.
- N'utilisez jamais l'appareil sans grille de protection ou avec une grille de protection endommagée.
- Ne couvrez jamais la grille de protection et ne bloquez jamais l'hélice du ventilateur.
- L'appareil ne doit pas être exploité dans les pièces dans lesquelles des substances inflammables (par ex. solvants, etc.) ou des gaz sont utilisés ou entreposés.
- N'utilisez pas l'appareil à proximité de flammes nues ou de cendres incandescentes.
- N'utilisez pas l'appareil sans surveillance.

2. Description de l'appareil et volume de livraison**2.1 Description de l'appareil (figure 1/2)**

1. Tête de ventilateur
2. Tube vertical télescopique
3. Écrou de fixation
4. Tube vertical fixe
5. Pied d'appui
6. Grille de protection avant
7. Hélice du ventilateur
8. Grille de protection arrière
9. Unité moteur
10. Panneau de commande
11. Arbre moteur
12. Écrou de blocage grille de protection arrière
13. Écrou de blocage hélice du ventilateur
14. Clé combinée (six pans/cruciforme)
15. Vis à six pans creux avec rondelle et rondelle élastique
16. Vis de blocage pour grille de protection

2.2 Volume de livraison

Veillez contrôler si l'article est complet à l'aide de la description du volume de livraison. S'il manque des pièces, adressez-vous dans un délai de 5 jours maximum après votre achat à notre service après-vente ou au magasin où vous avez acheté l'appareil muni d'une preuve d'achat valable. Veuillez consulter pour cela le tableau des

garanties dans les informations service après-vente à la fin du mode d'emploi.

- Ouvrez l'emballage et prenez l'appareil en le sortant avec précaution de l'emballage.
- Retirez le matériel d'emballage tout comme les sécurités d'emballage et de transport (s'il y en a).
- Vérifiez si la livraison est bien complète.
- Contrôlez si l'appareil et ses accessoires ne sont pas endommagés par le transport.
- Conservez l'emballage autant que possible jusqu'à la fin de la période de garantie.

Danger !

L'appareil et le matériel d'emballage ne sont pas des jouets ! Il est interdit de laisser des enfants jouer avec des sacs et des films en plastique et avec des pièces de petite taille. Ils risquent de les avaler et de s'étouffer !

- Ventilateur sans fil
- Mode d'emploi d'origine
- Consignes de sécurité

3. Utilisation conforme à l'affectation

L'appareil est destiné à la ventilation générale à usage domestique.

Protéger l'appareil contre la pluie et l'humidité.

La machine doit exclusivement être employée conformément à son affectation. Chaque utilisation allant au-delà de cette affectation est considérée comme non conforme. Pour les dommages en résultant ou les blessures de tout genre, le producteur décline toute responsabilité et l'opérateur/l'exploitant est responsable.

Veillez au fait que nos appareils, conformément à leur affectation, n'ont pas été construits, pour être utilisés dans un environnement professionnel, industriel ou artisanal. Nous déclinons toute responsabilité si l'appareil est utilisé professionnellement, artisanalement ou dans des sociétés industrielles, tout comme pour toute activité équivalente.

4. Données techniques

Alimentation en tension du moteur : 18 V d.c.
 Vitesse de l'air max. : 15 km/h
 Taille du ventilateur : 32 cm
 Poids : 3,4 kg

Attention !

L'appareil est livré sans accumulateur et sans chargeur et ne doit être utilisé qu'avec les accumulateurs Li-Ion de la série Power X-Change !

Les accumulateurs Li-Ion de la série Power X-Change ne doivent être chargés qu'avec le chargeur Power X.

5. Avant la mise en service

5.1 Montage du ventilateur

1. Figure 2/Figure 3a : Enfichez le pied d'appui (pos. 5) et le tube vertical (pos. 4). La tige de logement du tube vertical (pos. 5a) doit correspondre au trou (pos. 4a). Sinon, le montage n'est pas possible.
2. Figure 3b : Vissez le tube vertical (pos. 4) sur le pied d'appui (pos. 5) à l'aide de la vis à six pans creux (pos. 15). Utilisez pour ce faire la clé combinée (pos. 14).
3. Figure 4a : Enfichez la grille de protection arrière (pos. 8) sur l'unité moteur (figure 2/pos. 9). Faites attention aux dispositifs anti-torsion de l'unité moteur (pos. 9a) et de la grille de protection (figure 2/pos. 8a).
4. Figure 4b : Fixez la grille de protection arrière (pos. 8) à l'unité moteur à l'aide de l'écrou de blocage (pos. 12).
5. Figure 4b/Figure 5a : Enfichez l'hélice du ventilateur (pos. 7) sur l'arbre moteur (pos. 11). Faites attention aux dispositifs anti-torsion de l'arbre moteur (pos. 11a) et de l'hélice du ventilateur (figure 2/pos. 7a).
6. Figure 5b : Bloquez l'hélice du ventilateur (pos. 7) avec l'écrou de blocage (pos. 13) – filet à gauche !
7. Figure 6a/Figure 6b : Poussez la grille de protection avant (pos. 6) sur la grille de protection arrière (pos. 8) de telle manière que les marquages repères pos. 6a et pos. 8a se font face. Tournez ensuite la grille de protection avant de telle manière que les marquages pos. 6a et pos. 8b se font face.
8. Figure 6c : Vissez la grille de protection avant avec la grille de protection arrière sur le côté

opposé aux marquages. Veuillez impérativement à ce que les perçages des deux grilles de protection soient superposés. Utiliser la vis de blocage pour grille de protection (pos. 16) et la clé combinée (pos. 14) pour le vissage.

5.2 Montage de l'accumulateur (figure 7)

Appuyez sur la touche à crans (b) de l'accumulateur comme indiqué sur la figure 7 et insérez l'accumulateur (a) dans le logement prévu à cet effet. Veillez à ce que la touche à crans s'enclenche ! Le démontage de l'accumulateur s'effectue dans l'ordre inverse !

5.3 Charge du bloc accumulateur lithium (figures 7/8)

1. Retirez le bloc accumulateur (a) de son logement tout en appuyant sur la touche à crans (b).
2. Comparez si la tension réseau indiquée sur la plaque signalétique correspond à la tension réseau disponible. Branchez la fiche de contact du chargeur dans la prise de courant. La LED verte commence à clignoter.
3. Poussez l'accumulateur sur le chargeur (c).

Au point « Affichage chargeur », vous trouverez un tableau avec les significations de l'affichage LED sur le chargeur.

5.4 Indicateur de charge de l'accumulateur (fig. 9)

Appuyez sur l'interrupteur pour l'indicateur de charge de l'accumulateur (e). L'indicateur de charge de l'accumulateur (d) vous indique l'état de charge de l'accumulateur à l'aide de trois voyants LED.

Les 3 voyants LED sont allumés :

L'accumulateur est complètement rechargé.

2 ou 1 voyant LED est (sont) allumé(s)

L'accumulateur dispose encore d'un résidu de charge suffisant.

1 voyant LED clignote :

L'accumulateur est vide, il faut le recharger.

Tous les voyants LED clignotent :

La température de l'accumulateur est trop faible. Retirez l'accumulateur de l'appareil et laissez-le reposer pendant un jour à température ambiante. Si l'erreur survient à nouveau, cela signifie que l'accumulateur est en décharge profonde et défectueux. Retirez l'accumulateur de l'appareil. Un

accumulateur défectueux ne doit plus être utilisé ou chargé.

Si la charge du paquet accumulateur n'est pas possible, vérifiez

- que la prise de courant est sous tension
- que les contacts du chargeur sont fiables.

S'il n'est toujours pas possible de charger le paquet accumulateur, nous vous prions d'envoyer

- le chargeur
 - et le paquet accumulateur
- à notre station de service après-vente.

Pour un envoi correct, nous vous prions de contacter notre service après-vente ou le point de vente où vous avez acheté l'appareil.

Veillez à ce que, lors de l'envoi ou de la mise au rebut, les accumulateurs ou les appareils sans fil soit emballés séparément dans des sacs en plastique afin d'éviter les courts-circuits ou un incendie !

Dans l'intérêt d'une longue durée de fonctionnement du bloc accumulateur, vous devez prendre soin de recharger le bloc accumulateur en temps voulu. Ceci est dans tous les cas indispensable lorsque vous constatez une diminution de la puissance de l'appareil. Ne déchargez jamais complètement le bloc accumulateur. Ceci cause l'endommagement du bloc accumulateur !

6. Commande

Remarques : La tête de ventilateur peut être tournée horizontalement. L'oscillation s'effectue à partir de la position actuelle de la tête de ventilateur (point zéro). Après la mise hors circuit, la tête de ventilateur revient à la position initiale (point zéro).

6.1 Interrupteur marche/arrêt (figure 10)

Sur le panneau de commande (figure 7/pos. 10) se trouvent des boutons-poussoirs pour la mise en marche/arrêt, le niveau de soufflage, l'oscillation et la durée de fonctionnement ainsi que l'affichage LED correspondant pour le réglage sélectionné de min. (1 LED allumée) à max. (toutes les LED allumées).

Mise en marche :

- Appuyez sur l'interrupteur marche/arrêt (20).
- Le ventilateur sans fil s'allume au niveau le plus bas.

Mise hors circuit :

- Appuyez à nouveau sur l'interrupteur marche/arrêt (20).

6.2 Réglage du niveau de soufflage (figure 10)

- Le niveau de soufflage peut être adapté individuellement en quatre niveaux à la situation respective.
- Le ventilateur sans fil s'allume toujours au niveau le plus bas.
- Pour augmenter le niveau de soufflage, appuyez sur le réglage du niveau de soufflage (21).
- Le niveau de soufflage augmente d'un niveau à chaque pression.

6.3 Réglage de l'oscillation (figure 10)

- L'oscillation peut être activée en appuyant sur le bouton-poussoir (22) et modifiée en appuyant plusieurs fois dessus. Après avoir appuyé 4 fois, la fonction oscillation est à nouveau désactivée.
- L'oscillation peut être de 30°/60°/120° et commence toujours par le plus petit niveau.

6.4 Réglage de la limitation de la durée de fonctionnement (minuterie) (figure 10)

- La durée de fonctionnement peut être activée en appuyant sur le bouton-poussoir (23) et modifiée en appuyant plusieurs fois dessus. Après avoir appuyé 4 fois, la fonction limitation de la durée de fonctionnement est à nouveau désactivée.
- La limitation de la durée de fonctionnement peut être de 1h/4h/8h et commence toujours par le plus petit niveau.

6.5 Réglage de l'inclinaison (figure 7)

Le bloc moteur (9) peut être incliné en le poussant vers le haut ou vers le bas.

7. Nettoyage, maintenance et commande de pièces de rechange**Danger !**

Débranchez l'accumulateur avant tous travaux de nettoyage.

7.1 Nettoyage

- Maintenez les dispositifs de protection, les fentes à air et le carter de moteur aussi propres (sans poussière) que possible. Frottez l'appareil avec un chiffon propre ou soufflez dessus avec de l'air comprimé à basse pression.
- Nous recommandons de nettoyer l'appareil directement après chaque utilisation.
- Nettoyez l'appareil régulièrement à l'aide d'un chiffon humide et un peu de savon. N'utilisez aucun produit de nettoyage ni détergeant; ils pourraient endommager les pièces en matières plastiques de l'appareil. Veillez à ce qu'aucune eau n'entre à l'intérieur de l'appareil. La pénétration de l'eau dans un appareil électrique augmente le risque de décharge électrique.

7.2 Maintenance

Aucune pièce à l'intérieur de l'appareil n'a besoin de maintenance.

7.3 Commande de pièces de rechange :

Pour les commandes de pièces de rechange, veuillez indiquer les références suivantes:

- Type de l'appareil
 - No. d'article de l'appareil
 - No. d'identification de l'appareil
 - No. de pièce de rechange de la pièce requise
- Vous trouverez les prix et informations actuelles à l'adresse www.Einhell-Service.com

8. Mise au rebut et recyclage

L'appareil se trouve dans un emballage permettant d'éviter les dommages dus au transport. Cet emballage est une matière première et peut donc être réutilisé ultérieurement ou être réintroduit dans le circuit des matières premières. L'appareil et ses accessoires sont en matériaux divers, comme par ex. des métaux et matières plastiques. Les appareils défectueux ne doivent pas être jetés dans les poubelles domestiques. Pour une mise au rebut conforme à la réglementation, l'appareil doit être déposé dans un centre de collecte approprié. Si vous ne connaissez pas de centre de collecte, veuillez vous renseigner auprès de l'administration de votre commune.

9. Stockage

Retirez le/les accumulateur(s). Entrez l'appareil et ses accessoires dans un endroit sombre, sec et à l'abri du gel tout comme inaccessible aux enfants. La température de stockage optimale est comprise entre 5 et 30 °C. Conservez l'outil électrique dans l'emballage d'origine.

Élimination des déchets



Pour une mise au rebut conforme à la réglementation, les appareils, les emballages, les piles et accus doivent être déposés dans un centre de collecte approprié. Si vous ne connaissez pas de centre de collecte, veuillez-vous renseigner auprès de l'administration de votre commune. Ne jetez pas les outils électriques, les piles et les accus dans les ordures ménagères!

Uniquement pour les pays de l'UE :

Conformément à la directive européenne 2012/19/UE relative aux déchets d'équipements électriques et électroniques, les outils électroportatifs devenus inutilisables et conformément à la directive 2006/66/CE les piles/accus défectueux ou usagés doivent être récoltés à part et apportés dans un centre de collecte et de recyclage respectueux de l'environnement.

Valable uniquement pour la France:



Toute réimpression ou autre reproduction de la documentation et des papiers joints aux produits, même sous forme d'extraits, est uniquement permise une fois l'accord explicite de l'Einhell Germany AG obtenu.

Sous réserve de modifications techniques.

10. Affichage chargeur

| État de l'affichage | | Signification et mesures |
|---------------------|-----------------|---|
| Voyant LED rouge | Voyant LED vert | |
| Arrêt | Clignote | État prêt à l'emploi Le chargeur est raccordé au réseau et est prêt à l'emploi, la batterie n'est pas dans le chargeur. |
| Marche | Arrêt | Chargement Le chargeur charge la batterie en mode de charge rapide. Les temps de charge correspondants se trouvent directement sur le chargeur. Remarque ! Selon la charge actuelle de la batterie, les temps de charge réels peuvent différer quelque peu des temps de charge indiqués. |
| Arrêt | Marche | La batterie est chargée et prête à l'emploi. (READY TO GO) Ensuite, on commute sur un processus de charge lent jusqu'au chargement complet. Pour ce faire, laissez la batterie env. 15 min plus longtemps sur le chargeur. Mesures : Retirez la batterie du chargeur. Débranchez le chargeur du réseau. |
| Clignote | Arrêt | Charge d'adaptation Le chargeur est en mode de charge lente. Dans ce cas, la batterie se charge plus lentement pour des raisons de sécurité et nécessite plus de temps. Cela peut avoir les causes suivantes : - L'accumulateur n'a pas été rechargé depuis longtemps. - La température de la batterie ne se trouve pas dans la zone idéale Mesures : Attendez jusqu'à ce que le processus de charge soit terminé, la batterie peut quand même encore être rechargée. |
| Clignote | Clignote | Erreur Le processus de charge n'est plus possible. La batterie est défectueuse. Mesures : Une batterie défectueuse ne doit plus être rechargée. Retirez la batterie du chargeur. |
| Marche | Marche | Perturbation thermique La batterie est trop chaude (par ex. exposition directe au soleil) ou trop froide (en dessous de 0 °C) Mesures : Retirez la batterie et conservez-la un jour à température ambiante (env. 20 °C). |

Informations service après-vente

Nous disposons dans tous les pays mentionnés dans le bon de garantie de partenaires de service après-vente compétents dont vous trouverez les coordonnées dans le bon de garantie. Ceux-ci se tiennent à votre disposition pour tout ce qui concerne le service après-vente comme les réparations, l'approvisionnement en pièces de rechange et d'usure ou l'achat de pièces de consommation.

Il faut tenir compte du fait que pour ce produit les pièces suivantes sont soumises à une usure liée à l'utilisation ou à une usure naturelle ou que les pièces suivantes sont nécessaires en tant que consommables.

| Catégorie | Exemple |
|--|--------------|
| Pièces d'usure* | Accumulateur |
| Matériel de consommation/ pièces de consommation* | |
| Pièces manquantes | |

*Pas obligatoirement compris dans la livraison !

En cas de vices ou de défauts, nous vous prions d'enregistrer le cas du défaut sur internet à l'adresse www.Einhell-Service.com. Veuillez donner une description précise du défaut et répondre dans tous les cas aux questions suivantes :

- est-ce que l'appareil a fonctionné une fois ou était-il défectueux dès le départ ?
- avez-vous remarqué quelque chose avant la panne (symptôme avant la panne) ?
- quel est le défaut de fonctionnement de l'appareil à votre avis (symptôme principal) ?
Décrivez ce défaut de fonctionnement.

Pericolo!

Nell'usare gli apparecchi si devono rispettare diverse avvertenze di sicurezza per evitare lesioni e danni. Quindi leggete attentamente queste istruzioni per l'uso/le avvertenze di sicurezza. Conservate bene le informazioni per averle a disposizione in qualsiasi momento. Se date l'apparecchio ad altre persone, consegnate queste istruzioni per l'uso/le avvertenze di sicurezza insieme all'apparecchio. Non ci assumiamo alcuna responsabilità per incidenti o danni causati dal mancato rispetto di queste istruzioni e delle avvertenze di sicurezza.

Spiegazione dei simboli utilizzati (vedi Fig. 11)

1. **Pericolo!** - Per ridurre il rischio di lesioni leggete le istruzioni per l'uso.

1. Avvertenze sulla sicurezza

Le relative avvertenze di sicurezza si trovano nell'opuscolo allegato.

Avvertimento!

Leggete tutte le avvertenze di sicurezza, le istruzioni, le illustrazioni e le caratteristiche tecniche che accompagnano il presente elettrodomestico. Il mancato rispetto delle seguenti istruzioni può causare scosse elettriche, incendi e/o gravi lesioni.

Conservate tutte le avvertenze di sicurezza e le istruzioni per eventuali necessità future.

Questo apparecchio può essere usato da bambini a partire dagli 8 anni e da persone con capacità fisiche, sensoriali o mentali ridotte o prive di esperienza e conoscenze solo se vengono sorvegliati o sono stati istruiti riguardo l'uso sicuro dell'apparecchio e conoscono i rischi ad esso connessi. I bambini non devono giocare con l'apparecchio. Le operazioni di pulizia e di manutenzione a carico dell'utilizzatore

non devono venire eseguite dai bambini se non sono sorvegliati.

- Usate l'apparecchio solo completamente montato.
- Non usate mai l'apparecchio con griglia protettiva danneggiata o senza di essa.
- Non coprite mai la griglia protettiva o la ventola.
- L'apparecchio non deve essere usato in ambienti nei quali vengono usate o tenute sostanze (ad es. solventi, ecc.) o gas infiammabili.
- Non usate l'apparecchio nelle vicinanze di fiamme libere o ceneri molto calde.
- Non fate funzionare l'apparecchio incustodito.

2. Descrizione dell'apparecchio ed elementi forniti

2.1 Descrizione dell'apparecchio (Fig. 1/2)

1. Testa del ventilatore
2. Stelo tubolare telescopico
3. Controdado
4. Stelo tubolare fisso
5. Base di appoggio
6. Griglia protettiva anteriore
7. Ventola
8. Griglia protettiva posteriore
9. Unità motore
10. Pannello di comando
11. Albero motore
12. Dado di sicurezza della griglia protettiva posteriore
13. Dado di sicurezza della ventola
14. Chiave combinata (a brugola/a croce)
15. Vite a esagono cavo con rosetta e rondella elastica
16. Vite di sicurezza per griglia protettiva

2.2 Elementi forniti

Verificate che l'articolo sia completo sulla base degli elementi forniti descritti. In caso di parti mancanti, rivolgetevi al nostro Centro Servizio Assistenza o al punto vendita in cui avete acquistato l'apparecchio presentando un documento di acquisto valido entro e non oltre i 5 giorni lavorativi dall'acquisto dell'articolo. Al riguardo fate attenzione alla Tabella Garanzia nelle informazioni sul Servizio Assistenza alla fine delle istruzioni.

- Aprite l'imballaggio e togliete con cautela l'apparecchio dalla confezione.

- Togliete il materiale d'imballaggio e anche i fermi di trasporto / imballo (se presenti).
- Controllate che siano presenti tutti gli elementi forniti.
- Verificate che l'apparecchio e gli accessori non presentino danni dovuti al trasporto.
- Se possibile, conservate l'imballaggio fino alla scadenza della garanzia.

Pericolo!

L'apparecchio e il materiale d'imballaggio non sono giocattoli! I bambini non devono giocare con sacchetti di plastica, film e piccoli pezzi! Sussiste pericolo di ingerimento e soffocamento!

- Ventilatore a batteria
- Istruzioni per l'uso originali
- Avvertenze di sicurezza

3. Utilizzo proprio

L'apparecchio è concepito per l'aerazione generale nell'uso domestico.

Proteggere l'apparecchio da pioggia e umidità.

L'apparecchio deve venire usato solamente per lo scopo a cui è destinato. Ogni altro tipo di uso che esuli da quello previsto non è un uso conforme. L'utilizzatore/l'operatore, e non il costruttore, è responsabile dei danni e delle lesioni di ogni tipo che ne risultino.

Tenete presente che i nostri apparecchi non sono stati costruiti per l'impiego professionale, artigianale o industriale. Non ci assumiamo alcuna garanzia quando l'apparecchio viene usato in imprese commerciali, artigianali o industriali, o in attività equivalenti.

4. Caratteristiche tecniche

Alimentazione di tensione del motore: .. 18 V DC
 Velocità aria max.:15 km/h
 Dimensioni del ventilatore:32 cm
 Peso:3,4 kg

Attenzione!

L'apparecchio viene fornito senza batterie e senza caricabatterie e deve essere utilizzato solo con le batterie agli ioni di litio della serie Power X-Change!

Le batterie agli ioni di litio della serie Power X-Change devono essere ricaricate solo con il caricabatterie Power X-Charger.

5. Prima della messa in esercizio

5.1 Montaggio del ventilatore

1. Fig. 2/Fig. 3a: Collegate la base di appoggio (Pos. 5) e lo stelo tubolare (Pos. 4). In questa operazione il perno della sede dello stelo tubolare (Pos. 5a) deve corrispondere al foro (Pos. 4a). Altrimenti il montaggio non è possibile.
2. Fig. 3b: Con la vite a esagono cavo (Pos. 15) avvitate lo stelo tubolare (Pos. 4) alla base di appoggio (Pos. 5). A tale scopo usate la chiave combinata (Pos. 14).
3. Fig. 4a: applicate la griglia protettiva posteriore (Pos. 8) sull'unità motore (Fig. 2/Pos. 9). Nel fare questo fate attenzione ai dispositivi antitorsione dell'unità motore (Pos. 9a) e della griglia protettiva (Fig. 2/Pos. 8a).
4. Fig. 4b: Con il dado di sicurezza (Pos. 12) fissate la griglia protettiva posteriore (Pos. 8) all'unità motore.
5. Fig. 4b/Fig. 5a: Applicare la ventola (Pos. 7) sull'albero motore (Pos. 11). Nel fare questo fate attenzione ai dispositivi antitorsione dell'albero motore (Pos. 11a) e della ventola (Fig. 2/Pos. 7a).
6. Fig. 5b: Fissate la ventola (Pos. 13) con il dado di sicurezza (Pos. 7) – filetto sinistrorso.
7. Fig. 6a/Fig. 6b: Premete la griglia protettiva anteriore (Pos. 6) su quella posteriore (Pos. 8) in posizione tale che le marcature di Pos. 6a e Pos. 8a corrispondano. Poi ruotate la griglia protettiva anteriore in posizione tale che le marcature di Pos. 6a e Pos. 8b corrispondano.
8. Fig. 6c: Avvitate la griglia protettiva anteriore a quella posteriore sul lato opposto alle marcature. In questa operazione fate assolutamente attenzione che i fori delle due griglie protettive siano sovrapposti. Per avvitare usate la vite di sicurezza per griglia protettiva (Pos. 16) e la chiave combinata (Pos. 14).

5.2 Montaggio della batteria (Fig. 7)

Premete il tasto di arresto (b) della batteria come mostrato nella Fig. 7 e spingete la batteria (a) nell'apposito vano. Fate attenzione che il tasto di arresto scatti! Lo smontaggio della batteria avviene nell'ordine inverso!

5.3 Ricarica della batteria al litio (Fig. 7/8)

1. Estraete la batteria (a) dal vano batteria premendo verso il basso il tasto di arresto (b).
2. Controllate che la tensione di rete indicata sulla targhetta corrisponda alla tensione di rete a disposizione. Inserite la spina di alimentazione del caricabatterie nella presa di corrente. Il LED verde inizia a lampeggiare.
3. Inserite la batteria nel caricabatterie (c).

Al punto „Indicatori caricabatterie“ trovate una tabella con i significati degli indicatori LED sul caricabatterie.

5.4 Indicazione di carica della batteria (Fig. 9)

Premete l'interruttore per l'indicazione di carica della batteria (e). L'indicazione di carica della batteria (d) segnala lo stato di carica per mezzo di 3 spie LED.

Tutti e 3 i LED sono illuminati

La batteria è completamente carica.

1 LED o 2 LED sono illuminati

La batteria dispone di una sufficiente carica residua.

1 LED lampeggia

La batteria è scarica, ricaricatela.

Tutti i LED lampeggiano:

La temperatura della batteria è scesa al di sotto del valore minimo. Togliete la batteria dall'apparecchio e lasciatela un giorno a temperatura ambiente. Se l'errore si presenta di nuovo, la batteria si è scaricata completamente ed è difettosa. Togliete la batteria dall'apparecchio. Una batteria difettosa non deve più venire usata ovvero ricaricata.

Se non fosse possibile caricare il pacchetto di accumulatori, verificate che

- la presa di corrente disponga della tensione di rete richiesta
- i contatti del caricaaccumulatori abbiano un contatto elettrico perfetto.

Se malgrado tutto non fosse ancor possibile caricare gli accumulatori, Vi preghiamo di fare pervenire al nostro Servizio clientela quanto segue

- caricaaccumulatori
- pacchetto di accumulatori.

Per un invio corretto contattate il nostro servizio di assistenza clienti o il punto vendita dove avete acquistato l'apparecchio.

Nel caso di invio o smaltimento di batterie ovvero di apparecchi a batteria metteteli in sacchetti di plastica separati per evitare cortocircuiti e incendi!

Per ottenere una lunga durata della batteria si deve provvedere a una puntuale ricarica. Ciò è comunque necessario quando ci si accorge della diminuzione delle prestazioni dell'apparecchio. Non fate scaricare mai completamente la batteria. Questo potrebbe danneggiarla!

6. Uso

Avvertenze: la testa del ventilatore può essere ruotata in senso orizzontale. L'oscillazione avviene partendo dalla posizione attuale della testa del ventilatore (punto zero). Dopo lo spegnimento la testa del ventilatore ritorna alla posizione di partenza (punto zero).

6.1 Interruttore ON/OFF (Fig. 10)

Sul pannello di comando (Fig. 7/Pos. 10) si trovano i pulsanti per accensione/spegnimento, livello di potenza della ventola, oscillazione e durata di funzionamento nonché gli indicatori LED per la relativa regolazione scelta di min. (1 LED illuminato) - max. (tutti i LED illuminati).

Accensione:

- Premete l'interruttore ON/OFF (20).
- Il ventilatore a batteria si accende al livello più basso.

Spegnimento:

- Premete di nuovo l'interruttore ON/OFF (20).

6.2 Regolazione del livello di potenza della ventola (Fig. 10)

- Si può regolare il livello di potenza della ventola su 4 livelli adeguandolo individualmente alla relativa situazione.
- Il ventilatore a batteria si accende sempre al livello più basso.
- Per aumentare il livello di potenza della ventola, premete sulla regolazione dei livelli di potenza (21).
- Ogni volta che si preme, la potenza della ventola aumenta di un livello.

6.3 Regolazione dell'oscillazione (Fig. 10)

- L'oscillazione può venire attivata premendo il pulsante (22) e modificata premendolo più volte. Dopo aver premuto il pulsante 4 volte la funzione di oscillazione è di nuovo disattivata.
- L'oscillazione può essere di 30°/60°/120° e comincia sempre con il livello più basso.

6.4 Regolazione della limitazione di durata di funzionamento (timer) (Fig. 10)

- La durata di funzionamento può venire limitata premendo il pulsante (23) e modificata premendolo più volte. Dopo aver premuto il pulsante 4 volte la limitazione della durata di funzionamento è di nuovo disattivata.
- La limitazione di funzionamento può essere di 1h/4h/8h e comincia sempre con la durata minore.

6.5 Regolazione dell'inclinazione (Fig. 7)

Premendo verso l'alto o verso il basso può venire inclinata la testa del motore (9).

7. Pulizia, manutenzione e ordinazione dei pezzi di ricambio

Pericolo!

Togliete sempre la batteria prima di eseguire regolazioni sull'apparecchio.

7.1 Pulizia

- Tenete il più possibile i dispositivi di protezione, le fessure di aerazione e la carcassa del motore liberi da polvere e sporco. Strofinare l'apparecchio con un panno pulito o soffiare con l'aria compressa a pressione bassa.
- Consigliamo di pulire l'apparecchio subito dopo averlo usato.
- Pulite l'apparecchio regolarmente con un panno asciutto ed un po' di sapone. Non

usate detersivi o solventi perché questi ultimi potrebbero danneggiare le parti in plastica dell'apparecchio. Fate attenzione che non possa penetrare dell'acqua nell'interno dell'apparecchio. La penetrazione di acqua in un elettrodomestico aumenta il rischio di una scossa elettrica.

7.2 Manutenzione

All'interno dell'apparecchio non si trovano altre parti sottoposte ad una manutenzione qualsiasi.

7.3 Ordinazione di pezzi di ricambio:

Volendo commissionare dei pezzi di ricambio, si dovrebbe dichiarare quanto segue:

- modello dell'apparecchio
- numero dell'articolo dell'apparecchio
- numero d'ident. dell'apparecchio
- numero del pezzo di ricambio del ricambio necessitato.

Per i prezzi e le informazioni attuali si veda www.Einhell-Service.com

8. Smaltimento e riciclaggio

L'apparecchio si trova in un imballaggio per evitare i danni dovuti al trasporto. Questo imballaggio rappresenta una materia prima e può perciò essere utilizzato di nuovo o riciclato. L'apparecchio e i suoi accessori sono fatti di materiali diversi, per es. metallo e plastica. Gli apparecchi difettosi non devono essere gettati nei rifiuti domestici. Per uno smaltimento corretto l'apparecchio va consegnato ad un apposito centro di raccolta. Se non vi è noto nessun centro di raccolta, rivolgetevi per informazioni all'amministrazione comunale.

9. Conservazione

Togliete la/le batteria/e. Conservate l'apparecchio e i suoi accessori in un luogo buio, asciutto, al riparo dal gelo e non accessibile ai bambini. La temperatura ottimale per la conservazione è compresa tra i 5 e i 30 °C. Conservate l'elettrodomestico nell'imballaggio originale.

10. Indicatori caricabatterie

| Stato indicatori | | Significato e interventi |
|------------------|-----------|--|
| LED rosso | LED verde | |
| Spento | Lampeggia | Pronto all'esercizio Il caricabatterie è collegato alla rete e pronto per l'uso, la batteria non è nel caricabatterie. |
| Acceso | Spento | Ricarica Il caricabatterie ricarica la batteria in esercizio di ricarica veloce. Per i relativi tempi di ricarica si veda direttamente sul caricabatterie. Avvertenza! In base alla carica residua della batteria i tempi di ricarica effettivi possono variare leggermente da quelli indicati. |
| Spento | Acceso | La batteria è ricaricata e pronta per l'uso. (READY TO GO) Poi l'apparecchio passa alla ricarica lenta fino a completare il processo. A tale scopo lasciate la batteria collegata al caricabatterie per altri 15 min. Intervento: Togliete la batteria dal caricabatterie. Staccate il caricabatterie dalla rete. |
| Lampeggia | Spento | Regolatore di carica Il caricabatterie si trova nella modalità di ricarica lenta. In questo modo la batteria viene ricaricata più lentamente per motivi di sicurezza e la ricarica richiede più tempo. Ciò può essere dovuto ai seguenti motivi: - La batteria non è stata ricaricata per molto tempo. - La temperatura della batteria non si trova nel range ideale. Intervento: Attendete la fine della ricarica, si può comunque continuare a ricaricare la batteria. |
| Lampeggia | Lampeggia | Anomalia La ricarica non è più possibile. La batteria è difettosa. Intervento: Una batteria difettosa non deve più venire ricaricata. Togliete la batteria dal caricabatterie. |
| Acceso | Acceso | Anomalia termica La batteria è troppo calda (per es. esposizione diretta al sole) o troppo fredda (al di sotto dei 0°C) Intervento: Togliete la batteria e tenetela per un giorno a temperatura ambiente (ca. 20°C). |

Smaltimento



Avviare ad un riciclaggio rispettoso dell'ambiente elettrodomestici, batterie, accessori ed imballaggi non più impiegabili.

Non gettare elettrodomestici e batterie/pile tra i rifiuti domestici!

Per un corretto smaltimento verificare sempre le disposizioni del proprio comune.

Solo per i Paesi UE:

Ai sensi della Direttiva Europea 2012/19/UE sui rifiuti di apparecchiature elettriche ed elettroniche e del suo recepimento nel diritto nazionale, gli elettrodomestici non più utilizzabili e, ai sensi della Direttiva Europea 2006/66/CE, le batterie/le pile difettose o esauste, andranno raccolti separatamente e riciclati nel rispetto dell'ambiente.

In caso di smaltimento improprio, le apparecchiature elettriche ed elettroniche potrebbero avere effetti nocivi sull'ambiente e sulla salute umana a causa della possibile presenza di sostanze nocive.

La ristampa o l'ulteriore riproduzione, anche parziale, della documentazione o dei documenti d'accompagnamento dei prodotti è consentita solo con l'esplicita autorizzazione da parte della Einhell Germany AG.

Con riserva di apportare modifiche tecniche.

Informazioni sul Servizio Assistenza

In tutti i Paesi indicati nel certificato di garanzia disponiamo di competenti partner per il Servizio Assistenza (per i relativi dati di contatto si veda il certificato di garanzia), che sono a vostra disposizione per tutte le richieste di assistenza come riparazione, fornitura di pezzi di ricambio e parti di usura o vendita di materiali di consumo.

Si deve tenere presente che le seguenti parti di questo prodotto sono soggette a un'usura naturale o dovuta all'uso ovvero che le seguenti parti sono necessarie come materiali di consumo.

| Categoria | Esempio |
|---|----------|
| Parti soggette ad usura * | Batteria |
| Materiale di consumo/parti di consumo * | |
| Parti mancanti | |

* non necessariamente compreso tra gli elementi forniti!

In presenza di difetti o errori vi preghiamo di denunciare il caso sul sito internet www.Einhell-Service.com. Vi preghiamo di descrivere con precisione l'anomalia e a tal riguardo di rispondere in ogni caso alle seguenti domande:

- L'apparecchio ha già funzionato una volta o era difettoso fin dall'inizio?
- Avete notato qualcosa prima che si manifestasse il difetto (sintomo prima del difetto)?
- A vostro parere che cosa non funziona nell'apparecchio (sintomo principale)?
Descrivete che cosa non funziona.

Fare!

Ved brug af el-værktøj er der visse sikkerhedsforanstaltninger, der skal respekteres for at undgå skader på personer og materiel. Læs derfor betjeningsvejledningen / sikkerhedsanvisningerne grundigt igennem. Opbevar betjeningsvejledningen et praktisk sted, så du altid kan tage den frem efter behov. Husk at lade betjeningsvejledningen / sikkerhedsanvisningerne følge med værktøjet, hvis du overdrager det til andre. Vi fraskriver os ethvert ansvar for skader på personer eller materiel, som måtte opstå som følge af, at anvisningerne i denne betjeningsvejledning, navnlig vedrørende sikkerhed, tilsidesættes.

Forklaring af de anvendte symboler (se fig. 11)

1. **Fare!** - Læs betjeningsvejledningen for at reducere risikoen for personskade.

1. Sikkerhedsanvisninger

Relevante sikkerhedsanvisninger finder du i det medfølgende hæfte.

Advarsel!

Læs alle sikkerhedsanvisninger, anvisninger, illustrationer og tekniske data, som dette el-værktøj er udstyret med. Følges de efterfølgende anvisninger ikke, kan dette føre til elektrisk stød, brand og/eller alvorlige kvæstelser.

Alle sikkerhedsanvisninger og øvrige anvisninger skal opbevares for senere brug.

Dette produkt kan tages i brug af børn fra 8 år samt personer med nedsatte fysiske, mentale eller sensoriske evner samt personer, der ikke har den nødvendige erfaring eller besidder det fornødne kendskab, såfremt dette sker under opsyn eller under forudsætning af, at disse personer har fået instruktion i sikker omgang med maskinen og er bekendt med de hermed forbundne risici. Børn må ikke bruge produktet

som legetøj. Renholdelse og vedligeholdelse må ikke overlades til børn, medmindre det sker under opsyn.

- Brug kun produktet, når det er helt monteret.
- Brug aldrig produktet uden beskyttelsesgitter, eller hvis beskyttelsesgitteret er beskadiget.
- Tildæk aldrig beskyttelsesgitteret eller bloker aldrig ventilatorhjulet.
- Anvend ikke produktet i lokaler, hvor der benyttes eller opbevares brandfarlige stoffer (f.eks. opløsningsmidler) eller gasser.
- Brug ikke produktet i nærheden af åbne flammer eller glødende aske.
- Brug ikke produktet uden opsyn.

2. Produktbeskrivelse og leveringsomfang**2.1 Produktbeskrivelse (billede 1/2)**

1. Ventilatorhoved
2. Standrør til at skyde sammen
3. Låsemøtrik
4. Standrør fast
5. Standerfod
6. Beskyttelsesgitter foran
7. Ventilatorhjul
8. Beskyttelsesgitter bagved
9. Motorenhed
10. Betjeningspanel
11. Motoraksel
12. Sikringsmøtrik bageste beskyttelsesgitter
13. Sikringsmøtrik ventilatorhjul
14. Kombinøgle (indvendig sekskant/krydskærv)
15. Unbrakoskrue med U-skive og fjederring
16. Sikringskrue til beskyttelsesgitter

2.2 Leveringsomfang

Kontroller på grundlag af det beskrevne leveringsomfang, at varen er komplet. Hvis nogle dele mangler, bedes du senest inden 5 hverdage efter købet af varen henvende dig til vores servicecenter eller det sted, hvor du har købt varen, med forevisning af gyldig købskvittering. Vær her opmærksom på garantioversigten, der er indeholdt i serviceinformationerne bagest i vejledningen.

- Åbn pakken, og tag forsigtigt maskinen ud af emballagen.
- Fjern emballagematerialet samt emballage- og transportsikringer (hvis sådanne forefin-

- des).
- Kontroller, at der ikke mangler noget.
- Kontroller maskine og tilbehør for transportkader.
- Opbevar så vidt muligt emballagen indtil garantiperiodens udløb.

Fare!

Maskinen og emballagematerialet er ikke legetøj! Børn må ikke lege med plastikposer, folier og smådele! Fare for indtagelse og kvælning!

- Akku-ventilator
- Original betjeningsvejledning
- Sikkerhedsanvisninger

3. Formålsbestemt anvendelse

Produktet er beregnet til almindelig udluftning i husholdningen.

Beskyt maskinen mod regn og fugt.

Produktet må kun anvendes i overensstemmelse med det tiltænkte formål. Enhver anden form for anvendelse er ikke tilladt. Vi fraskriver os ethvert ansvar for skader, det være sig på personer eller materiel, der måtte opstå som følge af, at produktet ikke er blevet anvendt korrekt. Dette er alene brugerens/ejerens ansvar.

Bemærk, at vore produkter ikke er konstrueret til erhvervsmæssig, håndværksmæssig eller industriel brug. Vi fraskriver os ethvert ansvar, såfremt produktet anvendes i erhvervsmæssigt, håndværksmæssigt, industrielt eller lignende øjemed.

4. Tekniske data

Spændingsforsyning motor: 18 V d.c.
 Maks. lufthastighed: 15 km/h
 Ventilatorstørrelse:32 cm
 Vægt:3,4 kg

Pas på!

Produktet leveres uden akkumulatorbatterier og uden ladeaggregat og må kun bruges sammen med Li-Ion akkumulatorbatterierne fra Power X-Change serien!

Li-Ion akkumulatorbatterierne fra Power X-Change serien må kun lades med Power X-Charger.

5. Inden ibrugtagning**5.1 Påsætning af ventilator**

1. Billede 2/billede 3a: Saml standerfoden (pos. 5) og standrøret (pos. 4). Sørg for, at standrøroptagelsesspindlen (pos. 5a) stemmer overens med hullet (pos. 4a). Ellers er påsætningen ikke mulig.
2. Billede 3b: Skru standrøret (pos. 4) fast på standerfoden (pos. 5) med unbrakoskruen (pos. 15). Dette gøres med kombinøglen (pos. 14).
3. Billede 4 a: Sæt det bageste beskyttelsesgitter(pos. 8) på motorenheden (billede 2/pos. 9). Kontroller fordrejningssikringerne til motorenhed (pos. 9a) og beskyttelsesgitter (billede 2/pos. 8a).
4. Billede 4b: Fastgør det bageste beskyttelsesgitter (pos. 8) på motorenheden med sikringsmøtrikken (pos. 12).
5. Billede 4b/billede 5a: Sæt ventilatorhjulet (pos. 7) på motorakslen (pos. 11). Kontroller fordrejningssikringerne til motorenhed (pos. 11a) og beskyttelsesgitter (billede 2/pos. 7a).
6. Billede 5b: Sikr ventilatorhjulet (pos. 7) med sikringsmøtrikken (pos. 13) – venstre gevind!
7. Billede 6a/billede 6b: Tryk det forreste beskyttelsesgitter (pos. 6) fast på det bageste beskyttelsesgitter (pos. 8), så markeringerne pos. 6a og pos. 8a befinder sig ud for hinanden. Drej herefter det forreste beskyttelsesgitter således, at markeringerne pos. 6a og pos. 8b befinder sig ud for hinanden.
8. Billede 6c: Skru det forreste beskyttelsesgitter sammen med det bageste beskyttelsesgitter på den side, hvor markeringerne ses. Kontroller ubetinget, at borerne dækker hinanden på begge beskyttelsesgitter. Skru det hele sammen med sikringsskruen til beskyttelsesgitter (pos. 16) og kombinøglen (pos. 14).

5.2 Påsætning af akkumulatorbatteri (billede 7)

Tryk på anslagsknappen (b) på akkumulatorbatteriet som vist på billede 7 og skub akkumulatorbatteriet (a) ind i den dertil indrettede akkuholder. Kontroller, at anslagsknappen falder i hak! Akkumulatorbatteriet afmonteres tilsvarende i modsat rækkefølge!

5.3 Opladning af Li-akku-pack (billede 7/8)

1. Træk akku-packen (a) ud af akkumulatorbatteriholderen, mens du trykker anslagsknappen (b) ned.
2. Kontrollér, at netspændingen, som står anført på mærkepladen, svarer til den forhåndenværende netspænding. Sæt stikket til ladeaggregatet i stikkontakten. Den grønne lysdiode begynder at blinke.
3. Skub akkumulatorbatteriet fast på ladeaggregatet (c).

Under punkt „Visning på ladeaggregat“ findes en oversigt over LED-visningernes betydning.

5.4 Akkumulatorbatteri-kapacitetsindikator (fig. 9)

Tryk på kontakten til akkumulatorbatteri-kapacitetsindikator (e). Akkumulatorbatteri-kapacitetsindikatoren (d) indikerer akkumulatorbatteriets ladetilstand ved hjælp af 3 LED-lamper.

Alle 3 LED'er lyser:

Akkuen er fuldt opladet.

2 eller 1 LED(er) lyser

Akkubatteriet råder over tilstrækkelig restkapacitet.

1 LED blinker:

Akkubatteriet er afladt; oplad akkubatteriet.

Alle LED-lamper blinker:

Akkumulatorbatteriets temperatur er underskredet. Fjern akkumulatorbatteriet fra produktet og lad akkumulatorbatteriet hvile en dag ved stuetemperatur. Fremkommer fejlen igen, er akkumulatorbatteriet meget afladet og defekt. Fjern akkumulatorbatteriet fra produktet. Et defekt akkumulatorbatteri må ikke længere bruges og oplades.

Hvis det ikke skulle være muligt at oplade batteridelen, så kontrollér

- om der er netspænding på stikdåsen
- om kontakten på opladerens ladekontakter er fejlfri.

Såfremt det stadig ikke er muligt at oplade batteridelen, bedes De sende

- opladeren
 - og batteridelen
- til vores kundeservice.

Kontakt vores kundeservice eller den forretning, hvor du har købt produktet, hvis du har brug for at vide, hvordan produktet sendes korrekt.

Ved forsendelse og bortskaffelse af akkumulatorbatterier og akkumaskine skal disse indpakkes særskilt i en plastikpose, for at undgå kortslutning og brand!

Sørg for at genoplade akkupack'en i god tid for at sikre en lang levetid. Genopladning skal under alle omstændigheder ske, når du kan konstatere, at maskinens ydelse er aftagende. Undgå, at akkupack'en aflades helt. Det vil ødelægge akkupack'en!

6. Betjening

Bemærk: Ventilatorhovedet kan drejes vandret. Oscillation gennemføres ud fra den aktuelle ventilatorhovedposition (nulpunkt). Efter slukning vender ventilatorhovedet tilbage til udgangspositionen (nulpunkt).

6.1 Tænd/sluk-knap (billede 10)

På betjeningsfeltet (billede 7/pos. 10) findes der tastkontakter til at tænde/slukke, ventilator-trin, oscillation og driftstid samt til den valgte indstilling den passende LED-lampe fra min. (1 LED lyser) - max. (alle LED-lamper lyser).

Tænde:

- Tryk på tænd/sluk-knappen (20).
- Akku-ventilatoren skifter til det laveste trin.

Slukke:

- Tryk på tænd/sluk-knappen (20) igen.

6.2 Indstilling af blæser-trin (billede 10)

- Blæser-trinnet kan indstilles i 4 trin og tilpasses individuelt i forhold til situationen.
- Akku-ventilatoren skifter altid til det laveste trin.
- Blæser-trinnet øges ved at trykke på blæser-trin-indstillingen (21).
- Blæser-trinnet øges et trin, hver gang der trykkes på reguleringen.

6.3 Indstilling af oscillation (billede 10)

- Oscillationen kan tændes ved at trykke på knappen (22) og ændres ved at trykke flere gange. Efter 4 x tryk på knappen er oscillationsfunktionen slukket igen.
- Oscillationen kan være 30°/60°/120° og starter altid med det laveste trin.

6.4 Indstilling af driftstidsbegrænsning (timer) (billede 10)

- Driftstiden kan begrænses ved at trykke på knappen (23) og ændres ved at trykke flere gange. Efter 4 x tryk på knappen er driftstidsbegrænsningen slukket igen.
- Driftstidsbegrænsningen kan være 1h/4h/8h og starter altid med det laveste trin.

6.5 Justering af hældning (billede 7)

Motorhovedet (9) hældes ved at trykke opad eller nedad.

7. Rengøring, vedligeholdelse og reservedelsbestilling

Fare!

Træk altid batteriet ud, inden du foretager indstillinger på maskinen.

7.1 Rengøring

- Hold så vidt muligt beskyttelsesanordninger, luftsprækker og motorhuset fri for støv og snavs. Gnid maskinen ren med en ren klud, eller foretag trykluftudblæsning med lavt tryk.
- Vi anbefaler, at maskinen rengøres hver gang efter brug.
- Rengør af og til maskinen med en fugtig klud og lidt blød sæbe. Undgå brug af rengørings- eller opløsningsmiddel, da det vil kunne ødelægge maskinens kunststofdele. Pas på, at der ikke kan trænge vand ind i maskinens indvendige dele. Trænger der vand ind i et el-værktøj, øger det risikoen for elektrisk stød.

7.2 Vedligeholdelse

Der findes ikke yderligere dele, som skal vedligeholdes inde i maskinen.

7.3 Reservedelsbestilling:

Ved bestilling af reservedele bedes følgende oplyst:

- Produktets typebetegnelse
- Produktets varenummer
- Produktets identnummer
- Nummeret på den ønskede reservedel

Aktuelle priser og øvrig information findes på www.Einhell-Service.com

8. Bortskaffelse og genanvendelse

Produktet leveres indpakket for at undgå transportskader. Emballagen består af råmaterialer og kan genanvendes eller indleveres på genbrugsstation. Produktet og dets tilbehør består af forskelligartede materialer, f.eks. metal og plast. Defekte produkter må ikke smides ud som almindeligt husholdningsaffald. For at sikre en fagmæssig korrekt bortskaffelse skal produktet indleveres på et affaldsdepot. Hvis du ikke har kendskab til lokalt affaldsdepot, så kontakt din kommune.

9. Opbevaring

Træk akkumulatorbatteriet af. Maskinen og dens tilbehør skal opbevares på et mørkt, tørt og frostfrit sted uden for børns rækkevidde. Den optimale lagertemperatur ligger mellem 5 og 30°C. Opbevar el-værktøjet i den originale emballage.

10. Visning på ladeaggregat

| Visningsstatus | | Betydning og påkrævet handling |
|----------------|---------------|---|
| Rød lysdiode | Grøn lysdiode | |
| Slukket | Blinker | Standby-modus Ladeaggregatet er forbundet med nettet og klar til drift, akkumulatorbatteriet er ikke i ladeaggregatet |
| Tændt | Slukket | Opladning Ladeaggregatet lader akkumulatorbatteriet op i hurtigladningsmodus. De pågældende ladetider findes direkte på ladeaggregatet. Bemærk! De faktiske ladetider kan afvige noget fra de angivne ladetider afhængigt af den eksisterende akkuladning. |
| Slukket | Tændt | Akkumulatorbatteriet er opladt og klar til brug. (READY TO GO) Herefter skiftes til skånende opladning, indtil fuldstændig opladning er nået. Lad hertil akkumulatorbatteriet blive ca. 15 min. længere på ladeaggregatet. Påkrævet handling: Tag akkumulatorbatteriet ud af ladeaggregatet. Afbryd ladeaggregatet fra strømforsyningsnettet. |
| Blinker | Slukket | Tilpasningsopladning Ladeaggregatet befinder sig i funktionen for skånsom opladning. Her oplades akkumulatorbatteriet af sikkerhedsgrunde langsommere og skal bruge mere tid. Det kan have følgende årsager: - Akkumulatorbatteriet er ikke blevet opladet i meget lang tid. - Akkumulatorbatteriets temperatur ligger ikke i det ideelle område. Påkrævet handling: Vent, indtil ladeprocessen er færdig, akkumulatorbatteriet kan stadigvæk oplades. |
| Blinker | Blinker | Fejl Opladning er ikke længere mulig. Akkumulatorbatteriet er defekt. Påkrævet handling: Et defekt akkumulatorbatteri må ikke længere oplades. Tag akkumulatorbatteriet ud af ladeaggregatet. |
| Tændt | Tændt | Temperaturfejl Akkumulatorbatteriet er for varmt (f.eks. direkte solindfald) eller for koldt (under 0° C). Påkrævet handling: Tag batteriet ud, og opbevar det 1 dag ved stuetemperatur (ca. 20° C). |

Bortskaffelse

El-værktøj, akku, tilbehør og emballage skal genbruges på en miljøvenlig måde.

Smid ikke el-værktøj og akkuer/batterier ud sammen med det almindelige husholdningsaffald!

Gælder kun i EU lande:

Iht. det europæiske direktiv 2006/66/EF samt 2012/19/EU om affald fra elektrisk og elektronisk udstyr og de nationale bestemmelser, der er baseret herpå, skal kasserede el-værktøjer, samt defekte eller opbrugte akkuer/batterier indsamles separat og genbruges iht. gældende miljøforskrifter.

Ved forkert bortskaffelse kan elektrisk og elektronisk affald have skadelige virkninger på miljøet og menneskers sundhed på grund af den mulige tilstedeværelse af farlige stoffer.

Genoptryk eller anden kopiering af dokumentation og følgedokumenter til produkter, også i uddrag, er kun tilladt med udtrykkelig tilladelse fra Einhell Germany AG.

Ret til tekniske ændringer forbeholdes.

Serviceinformationer

I alle lande, der er nævnt i garantibeviset, råder vi over kompetente servicepartnere, hvis kontaktdata fremgår af garantibeviset. De står til din rådighed i forbindelse med enhver form for service som f.eks. reparation, anskaffelse af reservedele og sliddele eller køb af forbrugsmaterialer.

Vær opmærksom på, at følgende dele på produktet slides som følge af brug eller udsættes for naturligt slid resp. at følgende dele anses som forbrugsmaterialer.

| Kategori | Eksempel |
|----------------------------------|----------|
| Sliddele* | Akku |
| Forbrugsmateriale/ forbrugsdele* | |
| Manglende dele | |

* er ikke nødvendigvis indeholdt i leveringsomfanget!

Konstateres mangler eller fejl, bedes du melde fejlen på internettet under www.Einhell-Service.com. Det er vigtigt at beskrive fejlen så nøjagtigt som muligt og i hvert fald besvare følgende spørgsmål:

- Har produktet fungeret, eller var det defekt fra begyndelsen?
- Har du bemærket noget usædvanligt, inden defekten opstod (symptom før defekt)?
- Hvilken fejlfunktion mener du, at produktet er berørt af (hovedsymptom)?
Beskriv venligst fejlfunktionen.

Fara!

Innan maskinen kan användas måste särskilda säkerhetsanvisningar beaktas för att förhindra olyckor och skador. Läs därför noggrant igenom denna bruksanvisning och dessa säkerhetsanvisningar. Förvara dem på ett säkert ställe så att du alltid kan hitta önskad information. Om maskinen ska överlätas till andra personer måste även denna bruksanvisning och dessa säkerhetsanvisningar medfölja. Vi övertar inget ansvar för olyckor eller skador som har uppstått om denna bruksanvisning eller säkerhetsanvisningarna åsidosätts.

Förklaring av symbolerna som används (se bild 11)

1. **Fara!** - Läs igenom bruksanvisningen för att sänka risken för skador.

1. Säkerhetsanvisningar

Gällande säkerhetsanvisningar finns i det bifogade häftet.

Varning!

Läs igenom alla säkerhetsanvisningar, instruktioner, bilder och tekniska data som finns på detta elverktyg. Om nedanstående instruktioner inte beaktas finns det risk för elektriska slag, brand eller allvarliga personskador.

Spara på alla säkerhetsanvisningar och instruktioner för framtida bruk.

Denna apparat kan användas av barn från 8 års ålder samt av personer med begränsade fysiska, sensoriska eller mentala förmågor eller som saknar erfarenhet och kunskap, under förutsättning att de hålls under uppsikt eller har instruerats om säker användning av apparaten och förstår vilka faror som kan uppstå. Barn får inte leka med apparaten. Barn får endast rengöra och underhålla apparaten under uppsikt.

- Använd endast fläkten om den har monterats samman komplett.
- Använd aldrig fläkten utan eller med ett skadat skyddsgaller.
- Täck aldrig över skyddsgallret och blockera inte fläkthjulet.
- Fläkten får inte användas i rum där eldfarliga ämnen (t.ex. lösningsmedel eller liknande) eller gaser används eller förvaras.
- Använd inte fläkten i närheten av öppen eld eller glödande aska.
- Låt aldrig fläkten köra utan uppsikt.

2. Beskrivning av maskinen samt leveransomfattning**2.1 Beskrivning av fläkten (bild 1/2)**

1. Fläkthuvud
2. Stång med teleskopfunktion
3. Stoppmutter
4. Fast stång
5. Bottenplatta
6. Skyddsgaller framtill
7. Fläkthjul
8. Skyddsgaller baktill
9. Motorenhet
10. Manöverpanel
11. Motoraxel
12. Stoppmutter för bakre skyddsgaller
13. Stoppmutter för fläkthjul
14. Kombinyckel (insexnyckel/stjärnskruv)
15. Insexskruv med distansbricka och fjäderbricka
16. Säkringskruv för skyddsgaller

2.2 Leveransomfattning

Kontrollera att produkten är komplett med hjälp av beskrivningen av leveransen. Om delar saknas vill vi be dig ta kontakt med vårt servicecenter eller butiken där du köpte produkten inom fem dagar efter att du köpte artikeln. Tänk på att du måste visa upp ett giltigt kvitto. Beakta även garantitabellen i serviceinformationen i slutet av bruksanvisningen.

- Öppna förpackningen och ta försiktigt ut produkten ur förpackningen.
- Ta bort förpackningsmaterialet samt förpacknings- och transportsäkringar (om förhanden).
- Kontrollera att leveransen är komplett.
- Kontrollera om produkten eller tillbehördelarna har skadats i transporten.
- Spara om möjligt på förpackningen tills ga-

rantitiden har gått ut.

Fara!

Produkten och förpackningsmaterialet är ingen leksak! Barn får inte leka med plastpåsar, folie eller smådelar! Risk för att barn sväljer delar och kvävs!

- Batteridrivna fläkt
- Original-bruksanvisning
- Säkerhetsanvisningar

3. Ändamålsenlig användning

Fläkten är avsedd för allmän ventilation i hushållet.

Skydda maskinen mot regn och fukt.

Maskinen får endast användas till sitt avsedda ändamål. Användningar som sträcker sig utöver detta användningsområde är ej ändamålsenliga. För materialskador eller personskador som resulterar av sådan användning ansvarar användaren/operatören själv. Tillverkaren påtar sig inget ansvar.

Tänk på att våra produkter endast får användas till ändamålsenligt syfte och inte har konstruerats för yrkesmässig, hantverksmässig eller industriell användning. Vi ger därför ingen garanti om produkten ska användas inom yrkesmässiga, hantverksmässiga eller industriella verksamheter eller vid liknande aktiviteter.

4. Tekniska data

Spänningsförsörjning motor 18 V DC
Max. lufthastighet 15 km/h
Fläktstorlek: 32 cm
Vikt 3,4 kg

Obs!

Fläkten levereras utan batterier och utan laddare. Tänk på att fläkten endast får användas med Li-jon-batterier från serien Power X-Change!

Li-jon-batterierna i serien Power X-Change får endast laddas med Power X-laddaren.

5. Före användning

5.1 Montera fläkten

1. Bild 2/bild 3a: Sätt samman bottenplattan (pos. 5) och stången (pos. 4). Se till att stångens fäststift (pos. 5a) stämmer överens med hålet (pos. 4a). I annat fall kan stången inte monteras.
2. Bild 3b: Skruva fast stången (pos. 4) på bottenplattan (pos. 5) med insexskruven (pos. 15). Använd kombinyckeln (pos. 14) till detta.
3. Bild 4a: Sätt det bakre skyddsgallret (pos. 8) på motorenheten (bild 2/pos. 9). Var uppmärksam på vridsäkringarna för motorenhet (pos. 9a) och skyddsgaller (bild 2/pos. 8a).
4. Bild 4b: Fixera det bakre skyddsgallret (pos. 8) vid motorenheten med stoppmuttern (pos. 12).
5. Bild 4b/bild 5a: Sätt fläkthjulet (pos. 7) på motoraxeln (pos. 11). Var uppmärksam på vridsäkringarna för motoraxel (pos. 11a) och fläkthjul (bild 2/pos. 7a).
6. Bild 5b: Säkra fläkthjulet (pos. 7) med stoppmuttern (pos. 13) – vänstergånga!
7. Bild 6a/bild 6b: Tryck det främre skyddsgallret (pos. 6) på det bakre skyddsgallret (pos. 8) så att markeringarna pos. 6a och pos. 8a står mitt emot varandra. Vrid sedan det främre skyddsgallret så att markeringarna pos. 6a och pos. 8b står mitt emot varandra.
8. Bild 6c: Skruva fast det främre skyddsgallret med det bakre skyddsgallret på sidan som är mitt emot markeringarna. Se tvunget till att hålen i de båda skyddsgallren ligger över varandra. Använd säkringskruven för skyddsgallret (pos. 16) och kombinyckeln (pos. 14) för att skruva samman.

5.2 Montera batteriet (bild 7)

Tryck in spärrknappen (b) på batteriet enligt beskrivningen i bild 7 och skjut sedan in batteriet (a) i det härför avsedda batterifästet. Kontrollera att spärrknappen verkligen snäpper in! Batteriet kan tas ut i omvänd följd.

5.3 Ladda Li-batteripaketet (bild 7/8)

1. Dra ut batteripaketet (a) ur batterifästet samtidigt som du trycker ned spärrknappen (b).
2. Kontrollera att nätspänningen som anges på märkskylten stämmer överens med nätspänningen i vägguttaget. Anslut laddarens stickkontakt till vägguttaget. Den gröna lampan börjar blinka.
3. Skjut batteriet på laddaren (c).

Under punkten „Lampor på laddaren“ finns en tabell som förklarar vad de olika lamporna på laddaren betyder.

5.4 Kapacitetsindikering för batteriet (bild 9)

Tryck på knappen (e) för kapacitetsindikering för batteriet. Kapacitetsindikeringen (d) visar batteriets laddningsnivå med tre lysdioder.

Alla tre lysdioder är tända

Batteriet är fulladdat.

2 eller 1 lysdioder är tända

Batteriet har tillräcklig restkapacitet.

1 lysdiod blinkar

Batteriet är tomt och måste laddas.

Alla lysdioder blinkar

Batteriets temperatur har underskridits. Dra av batteriet från maskinen och låt det svalna i rumstemperatur i en dag. Om felet fortfarande indikeras har batteriet djupurladdats och är därmed defekt. Dra av batteriet från maskinen. Du får inte längre använda eller försöka ladda ett defekt batteri.

Om det inte skulle vara möjligt att ladda upp batteripacken så kontrollera

- om det finns nätspänning i vägguttaget
- om det finns en felfri kontakt på laddarens laddningskontakt.

Om det fortfarande inte skulle vara möjligt att ladda upp batteripacken så ber vi Dig att sända

- laddaren
 - och batteripacken
- till vår kundtjänst.

För en professionell returnering vill vi be dig att kontakta vår kundtjänst eller butiken där du köpte produkten.

När du returnerar eller avfallshanterar batterier eller batteridrivna produkter, måste du se till att dessa förpackas separat i plastpåsar för att undvika kortslutningar eller brand!

För att batteriets livslängd ska bli så lång som möjligt ska batteriet alltid laddas i god tid. Detta är alltid nödvändigt om du märker att maskinens prestanda börjar försvagas. Se till att batteriet aldrig laddas ur helt. Detta leder till att batteriet förstörs!

6. Använda fläkten

Märk: Fläkthuvudet kan vridas horisontalt. Fläkthuvudet oscillerar utgående från sitt aktuella läge (nollpunkt). Efter att fläkten har slagits ifrån återgår fläkthuvudet till utgångsläget (nollpunkten).

6.1 Strömbrytare (bild 10)

På manöverpanelen (bild 7/pos. 10) finns touchknappen för att slå på/ifrån fläkten, fläkthastighet, oscillation och drifttid samt LED-indikeringen från min. (1 lysdiod lyser) - max. (alla lysdioder lyser) som hör till aktuell inställning.

Slå på lampan:

- Tryck in strömbrytaren (20).
- Den batteridrivna fläkten kör därefter med den lägsta hastigheten.

Slå ifrån fläkten:

- Tryck in strömbrytaren (20) igen.

6.2 Ställa in fläkthastigheten (bild 10).

- Fläkthastigheten kan ställas in individuellt på en av 4 nivåer beroende på aktuell situation.
- Den batteridrivna fläkten kör alltid först med den lägsta hastigheten.
- Tryck på inställningen av fläkthastigheten (21) för att höja fläkthastigheten.
- Med varje tryck höjs fläkthastigheten med ett steg.

6.3 Ställa in oscillationen (bild 10)

- Oscillationen slås på med knappen (22). Tryck flera gånger för att ändra värdet. Efter att knappen har tryckts 4 gånger har oscillationsfunktionen slagits ifrån igen.
- Oscillationen kan uppgå till 30°/60°/120° och börjar alltid med lägsta värdet.

6.4 Ställa in drifttidsbegränsning (timer) (bild 10)

- Drifttiden kan begränsas med knappen (23). Tryck flera gånger för att ändra värdet. Efter att knappen har tryckts 4 gånger har drifttidsbegränsningen slagits ifrån igen.
- Drifttidsbegränsningen kan uppgå till 1h/4h/8h och börjar alltid med lägsta värdet.

6.5 Ställa in lutningen (bild 7)

Tryck uppåt eller nedåt för att ställa in motorhuvudets (9) lutning.

7. Rengöring, Underhåll och reservdelsbeställning

Fara!

Dra alltid ut batteriet om maskinen ska rengöras.

7.1 Rengöra maskinen

- Håll skyddsanordningarna, ventilationsöppningarna och motorkåpan i så damm- och smutsfritt skick som möjligt. Torka av maskinen med en ren duk eller blås av den med tryckluft med svagt tryck.
- Vi rekommenderar att du rengör maskinen efter varje användningstillfälle.
- Rengör maskinen med jämna mellanrum med en fuktig duk och en aning såpa. Använd inga rengörings- eller lösningsmedel. Dessa kan skada maskinens plastdelar. Se till att inga vätskor tränger in i maskinens inre. Om vatten tränger in i ett elverktyg höjs risken för elektriska slag.

7.2 Underhåll

I maskinens inre finns inga delar som kräver underhåll.

7.3 Reservdelsbeställning

Lämna följande uppgifter vid beställning av reservdelar:

- Maskintyp
- Maskinens artikel-nr.
- Maskinens ident-nr.
- Reservdelsnummer för erforderlig reservdel

Aktuella priser och ytterligare information finns på www.Einhell-Service.com

8. Skrotning och återvinning

Produkten ligger i en förpackning som fungerar som skydd mot transportskador. Denna förpackning består av olika material som kan återvinnas. Lämna in förpackningen till ett samlingsställe för återvinning. Produkten och dess tillbehör består av olika material som t ex metaller och plaster. Defekta produkter får inte kastas i hushållssoporna. Lämna in produkten till ett samlingsställe i din kommun för professionell avfallshantering. Hör efter med din kommun om du inte vet var närmsta samlingsställe finns.

9. Förvaring

Dra av batteriet (batterierna). Förvara produkten och dess tillbehör på en mörk, torr och frostfri plats samt otillgängligt för barn. Den bästa förvaringstemperaturen är mellan 5 och 30°C. Förvara elverktyget i originalförpackningen.

10. Lampor på laddaren

| Indikeringsstatus | | Betydelse och åtgärder |
|-------------------|--------------|---|
| Röd lysdiod | Grön lysdiod | |
| Från | Blinkar | Driftberedd Laddaren är ansluten till elnätet och driftberedd, inget batteri i laddaren. |
| Till | Från | Laddning Laddaren snabbbladdar batteriet. De olika laddningstiderna anges på laddaren. Märk! Beroende på befintlig laddningsnivå i batteriet kan de verkliga laddningstiderna till viss del avvika från angivna laddningstider. |
| Från | Till | Batteriet har laddats och är klart för användning. (READY TO GO) Därefter kopplas laddaren om till skonladdning tills batteriet har laddats helt. Låt batteriet sitta kvar i laddaren i ytterligare ca 15 min. Åtgärd: Ta ut batteriet ur laddaren. Koppla loss laddaren från elnätet. |
| Blinkar | Från | Anpassningsladdning Laddaren har ställts in på ett läge för skonsam laddning. Av säkerhetsskäl laddas batteriet upp långsammare och behöver mer tid. Detta kan ha följande orsaker: - Batteriet har inte laddats under mycket lång tid. - Batteriets temperatur är inte i idealområdet. Åtgärd: Vänta tills batteriet har laddats, batteriet kan ändå laddas vidare. |
| Blinkar | Blinkar | Störning Batteriet kan inte längre laddas. Batteriet är defekt. Åtgärd: Ett defekt batteri får inte längre laddas. Ta ut batteriet ur laddaren. |
| Till | Till | Temperaturstörning Batteriet är för varmt (t ex direkt solstrålning) eller för kallt (under 0°C) Åtgärd: Ta ut batteriet och förvara det i rumstemperatur i en dag (ca 20°C). |

Avfallshantering

Elverktyg, laddningsbara batterier, tillbehör och förpackningar ska sorteras för miljövänlig återvinning
Släng inte elverktyg och batterier/uppladdningsbara batterier i hushållsavfallet!

Endast för EU-länder:

Enligt direktiv 2012/19/EU om avfall från elektrisk och elektronisk utrustning och dess införlivande i nationell lagstiftning måste elverktyg som inte längre är användbara och, enligt direktivet 2006/66/EG, defekta eller urladdade batterier samlas in separat och kasseras på ett miljöriktigt sätt. Om den kasseras på fel sätt kan avfall från elektrisk och elektronisk utrustning ha skadliga effekter på miljön och människors hälsa, på grund av potentiell förekomst av farliga ämnen.

Kopiering eller någon typ av mångfaldigande av dokumentation som medföljer, i sin helhet eller delvis, är endast tillåtet efter skriftligt godkännande från Einhell Germany AG.

Rätten till tekniska ändringar förbehålles.

Serviceinformation

I alla länder som nämns i garantibeviset har vi kompetenta servicepartners. Adresserna till dessa partners finns i garantibeviset. Våra partners står gärna till tjänst för alla slags servicearbeten såsom reparation och tillhandahållande av reservdelar, slitagedelar och förbrukningsmaterial.

Kom ihåg att följande delar i denna produkt är utsatta för ett bruksmässigt och naturligt slitage samt att följande delar krävs som förbrukningsmaterial.

| Kategori | Exempel |
|---|---------|
| Slitagedelar* | Batteri |
| Förbrukningsmaterial/förbrukningsdelar* | |
| Delar som saknas | |

* ingår inte tvunget i leveransomfattningen!

Vid brister eller störningar kan du anmäla detta på webbplatsen www.Einhell-Service.com. Ge en detaljerad beskrivning av felet som har uppstått och besvara alltid följande frågor:

- Fungerade produkten först eller var den defekt från början?
- Märkte du av någonting innan produkten slutade att fungera (symptomer före defekt)?
- Enligt din åsikt, vilken funktion är felaktig i produkten (huvudsymptom)?
Beskriv den felaktiga funktionen.

Nebezpečí!

Při používání přístrojů musí být dodržována určitá bezpečnostní opatření, aby se zabránilo zraněním a škodám. Přečtěte si proto pečlivě tento návod k obsluze / bezpečnostní pokyny. Dobře si ho/ je uložte, abyste měli tyto informace kdykoliv po ruce. Pokud předáte přístroj jiným osobám, předejte s ním prosím i tento návod k obsluze/ bezpečnostní pokyny. Nepřebíráme žádné ručení za škody a úrazy vzniklé v důsledku nedodržování tohoto návodu k obsluze a bezpečnostních pokynů.

Vysvětlení použitých symbolů (viz obr. 11)

1. **Nebezpečí!** - Ke snížení rizika zranění si přečíst návod k obsluze.

1. Bezpečnostní pokyny

Príslušné bezpečnostní pokyny naleznete v příloženém brožurce.

Varování!

Přečtěte si veškeré bezpečnostní pokyny, grafická znázornění a technické údaje, jimiž je toto elektrické nářadí opatřeno. Zanedbání při dodržování následujících instrukcí mohou mít za následek zásah elektrickým proudem, požár a/ nebo těžká zranění.

Všechny bezpečnostní pokyny a instrukce si uložte pro budoucí použití.

Tento přístroj smějí používat děti starší 8 let a osoby se sníženými fyzickými, smyslovými nebo duševními schopnostmi nebo s nedostatečnými zkušenostmi a vědomostmi, pouze pokud jsou pod dohledem nebo byly poučeny ohledně bezpečného používání přístroje a rozumějí nebezpečím, které mohou v důsledku použití vzniknout. Děti si nesmějí s přístrojem hrát. Čištění a údržbu nesmějí provádět děti bez dohledu.

- Přístroj používejte pouze kompletně sestavený.
- Přístroj nikdy nepoužívejte bez ochranné mřížky nebo s poškozenou ochrannou mřížkou.
- Nikdy nezakrývejte ochrannou mřížku ani neblokujte kolo ventilátoru.
- Přístroj se nesmí provozovat v místnostech, ve kterých se používají nebo skladují zápalné látky (rozpuštědla atd.) nebo plyny.
- Přístroj nepoužívejte v blízkosti otevřeného ohně nebo doutnajících popela.
- Přístroj nepoužívejte bez dozoru.

2. Popis přístroje a rozsah dodávky**2.1 Popis přístroje (obr. 1/2)**

1. Hlava ventilátoru
2. Teleskopická nosná trubka
3. Zajišťovací matice
4. Pevná nosná trubka
5. Noha stroje
6. Přední ochranná mřížka
7. Kolo ventilátoru
8. Zadní ochranná mřížka
9. Motorová jednotka
10. Ovládací panel
11. Hřídel motoru
12. Pojistná matice zadní ochranné mřížky
13. Pojistná matice kola ventilátoru
14. Kombinovaný klíč (šestihránná hlavice/ křížová drážka)
15. Šroub s vnitřním šestihranem, podložkou a pružnou podložkou
16. Zajišťovací šroub ochranné mřížky

2.2 Rozsah dodávky

Zkontrolujte prosím úplnost výrobku na základě popsaného rozsahu dodávky. V případě chybějících dílů se prosím obraťte nejpozději během 5 pracovních dnů po zakoupení výrobku za předložení platného dokladu o koupi na naše servisní středisko nebo prodejnu, kde jste přístroj zakoupili. Dbejte prosím na tabulku o záruce v servisních informacích na konci návodu.

- Otevřete balení a přístroj opatrně vyjměte z balení.
- Odstraňte obalový materiál a ochrany balení / dopravní pojistky (jsou-li k dispozici).
- Překontrolujte, zda je rozsah dodávky úplný.
- Zkontrolujte přístroj a příslušenství, zda nebyly při přepravě poškozeny.
- Balení si pokud možno uložte až do uplynutí

záruční doby.

Nebezpečí!

Přístroj a obalový materiál nejsou dětská hračka! Děti si nesmějí hrát s plastovými sáčky, fóliemi a malými díly! Hrozí nebezpečí spolknutí a udušení!

- Akumulátorový ventilátor
- Originální návod k obsluze
- Bezpečnostní pokyny

3. Použití podle účelu určení

Spotřebič je určen pro všeobecné větrání v domácnosti.

Přístroj chraňte před deštěm a vlhkem.

Přístroj smí být používán pouze podle svého účelu určení. Každé další, toto překračující použití, neodpovídá použití podle účelu určení. Za z toho vyplývající škody nebo zranění všeho druhu ručí uživatel/obsluhující osoba a ne výrobce.

Dbejte prosím na to, že naše přístroje nebyly podle svého účelu určení konstruovány pro živnostenské, řemeslnické nebo průmyslové použití. Nepřebíráme proto žádné ručení, pokud je přístroj používán v živnostenských, řemeslných nebo průmyslových podnicích a při srovnatelných činnostech.

4. Technická data

Elektrické napájení motoru: 18 V d.c.
max. rychlost vzduchu: 15 km/h
Velikost ventilátoru: 32 cm
Hmotnost: 3,4 kg

Pozor!

Přístroj se dodává bez akumulátorů a bez nabíječky a smí se používat pouze s Li-Ion akumulátory série Power X-Change!

Li-Ion akumulátory série Power X-Change se smějí nabíjet pouze pomocí nabíječky Power X-Charger.

5. Před uvedením do provozu

5.1 Montáž ventilátoru

1. Obr. 2/obr. 3a: Sestavte dohromady nohu (pol. 5) a nosnou trubku (pol. 4). Trn nosné trubky (pol. 5a) musí být zarovnan s otvorem (pol. 4a). Jinak není montáž možná.
2. Obr. 3b: Pomocí šroubu s vnitřním šestihranem (pol. 15) přišroubujte nosnou trubku (pol. 4) k noze přístroje (pol. 5). K tomu použijte kombinovaný klíč (pol. 14).
3. Obr. 4a: Nasadte zadní ochrannou mřížku (pol. 8) na motorovou jednotku (obr. 2 / pol. 9). Dávejte pozor na pojistky proti protáčení na motorové jednotce (pol. 9a) a ochranné mřížce (obr. 2 / pol. 8a).
4. Obr. 4b: Připevněte zadní ochrannou mřížku (pol. 8) k motorové jednotce pomocí pojistné matice (pol. 12).
5. Obr. 4b / obr. 5a: Nasadte kolo ventilátoru (pol. 7) na hřídel motoru (pol. 11). Dávejte pozor na pojistky proti otáčení na hřídeli motoru (pol. 11a) a na kole ventilátoru (obr. 2 / pol. 7a).
6. Obr. 5b: Zajistěte kolo ventilátoru (pol. 7) pojistnou maticí (pol. 13) – levý závit!
7. Obr. 6a/6b: Přitiskněte přední ochrannou mřížku (pol. 6) na zadní ochrannou mřížku (pol. 8) tak, aby značky pol. 6a a pol. 8a byly proti sobě. Poté otočte přední ochrannou mřížku tak, aby značky pol. 6a a pol. 8b byly proti sobě.
8. Obr. 6c: Přišroubujte přední ochrannou mřížku k zadní ochranné mřížce na straně naproti označení. Dbejte na to, aby otvory v obou ochranných mřížkách byly umístěny nad sebou. K utažení šroubů použijte zajišťovací šroub ochranné mřížky (pol. 16) a kombinovaný klíč (pol. 14).

5.2 Montáž akumulátoru (obr. 7)

Stiskněte západkové tlačítko (b) akumulátoru tak, jak je znázorněno na obrázku 7, a zasuněte akumulátor (a) do vyhrazeného otvoru. Při tom dbejte na to, aby zacvaklo zacvakávací tlačítko! Demontáž akumulátoru se provádí v opačném sledu.

5.3 Nabíjení Li akumulátorového článku (obr. 7/8)

1. Akumulátorový článek (a) vytáhněte z otvoru na akumulátor, při tom stlačte postranní západkové tlačítko (b) směrem dolů.
2. Porovnejte, zda síťové napětí uvedené na

typovém štítku souhlasí se síťovým napětím, které je k dispozici. Zastrčte síťovou zástrčku nabíječky do zásuvky. Zelená LED začne blikat.

3. Zastrčte akumulátor do nabíječky (c).

V bodě „Indikace nabíječky“ naleznete tabulku s vysvětlivkami k LED indikacím na nabíječce.

5.4 Indikace kapacity akumulátoru (obr. 7/8)

Stiskněte spínač indikace kapacity akumulátoru (e). Indikace kapacity akumulátoru (d) signalizuje stav nabití pomocí 3 LED.

Všechny 3 LED svítí:

Akumulátor je plně nabitý.

2 nebo 1 LED svítí

Akumulátor disponuje dostatečným zbytkovým nabitím.

1 LED bliká:

Akumulátor je prázdný, akumulátor znovu nabijte.

Všechny LED blikají:

Teplota akumulátoru je podkročena. Odpojte akumulátor od přístroje, nechte akumulátor odpočívát jeden den při pokojové teplotě. Pokud se chyba objeví znovu, došlo k hlubokému vybití akumulátoru, čímž se stal defektním. Vyjměte akumulátor z přístroje. Defektní akumulátor se již nesmí používat, resp. nabíjet.

Pokud by nabíjení akumulátorového článku nebylo možné, zkontrolujte:

- zda je v zásuvce síťové napětí,
- zda je bezvadný kontakt na nabíjecích kontaktech nabíječky.

Pokud stále není možné akumulátor nabít, prosíme vás, abyste

- nabíječku a nabíjecí adaptér
- a akumulátorový článek

poslali na adresu našeho zákaznického servisu.

Pokud jde bezpečně odeslání, kontaktujte naši zákaznickou službu nebo prodejnu, v níž jste si přístroj pořídili.

Dbejte při zaslání nebo likvidaci akumulátoru resp. akumulátorového přístroje na to, aby byly zabaleny jednotlivě v plastovém sáčku, aby se zabránilo zkratům a vzniku požáru!

V zájmu dlouhé životnosti akumulátoru byste měli vždy dbát na jeho včasné nabití. To je v každém případě třeba tehdy, když zjistíte, že výkon přístroje klesá. Akumulátorový článek nikdy kompletně nevybijete. Toto vede k defektu akumulátoru!

6. Obsluha

Pokyny: Hlava ventilátoru se může otáčet ve vodorovné poloze. Oscilace probíhá od aktuální polohy hlavy ventilátoru (nulový bod). Po vypnutí se hlava ventilátoru vrátí do výchozí polohy (nulový bod).

6.1 Za-/vypínač (obr. 10)

Na ovládacím panelu (obr. 7 / pol. 10) jsou k dispozici tlačítka pro zapnutí/vypnutí, rychlost ventilátoru, oscilaci a dobu chodu, plus odpovídající LED indikace od min. (svítí 1 LED) po max. (svítí všechny LED) pro zvolené nastavení.

Zapnutí:

- Stiskněte za-/vypínač (20).
- Akumulátorový ventilátor se zapne na nejnižší stupeň.

Vypnutí:

- Stiskněte za-/vypínač (20) znovu.

6.2 Nastavení stupně ventilace (obr. 10).

- Stupeň ventilace lze ve 4 stupních individuálně přizpůsobit příslušné situaci.
- Akumulátorový ventilátor se vždy zapíná na nejnižší stupeň.
- Pokud chcete zvýšit intenzitu ventilace, stiskněte nastavení stupňů ventilace (21).
- Stupeň ventilace se každým stisknutím zvýší o jeden stupeň.

6.3 Nastavení oscilace (obr. 10)

- Oscilaci lze zapnout stisknutím tlačítka (22) a změnit jeho několikerým stisknutím. Po čtyřnásobném stisknutí se funkce oscilace opět vypne.
- Oscilace může být 30°/60°/120° a vždy začíná na nejnižší úrovni.

6.4 Nastavení omezené doby provozu (Timer) (obr. 10)

- Dobu provozu lze omezit stisknutím tlačítka (23) a změnit jeho několikanásobným stisknutím. Po čtyřnásobném stisknutí se omezení doby provozu opět vypne.
- Omezení doby provozu může být 1h/4h/8h a vždy začíná na nejnižší úrovni.

6.5 Nastavení náklonu (obr. 7)

Hlavu motoru (9) lze naklonit stisknutím nahoru nebo dolů.

7. Čištění, údržba a objednání náhradních dílů

Nebezpečí!

Před všemi čistícími pracemi vyjměte akumulátor.

7.1 Čištění

- Udržujte bezpečnostní zařízení, větrací otvory a kryt motoru tak prosté prachu a nečistot, jak jen to je možné. Otřete přístroj čistým hadrem nebo ho profoukněte stlačeným vzduchem při nízkém tlaku.
- Doporučujeme přímo po každém použití přístroj vyčistit.
- Pravidelně přístroj čistěte vlhkým hadrem a trochou mazlavého mýdla. Nepoužívejte čistící prostředky nebo rozpouštědla; tyto by mohly narušit plastové díly přístroje. Dbejte na to, aby se do přístroje nedostala voda. Vniknutí vody do elektrického přístroje zvyšuje riziko úderu elektrickým proudem.

7.2 Údržba

Uvnitř přístroje se nevyskytují žádné další díly vyžadující údržbu.

7.3 Objednání náhradních dílů:

Při objednávce náhradních dílů je třeba uvést následující údaje:

- Typ přístroje
- Číslo artiklu přístroje
- Identifikační číslo přístroje
- Číslo požadovaného náhradního dílu

Aktuální ceny a informace naleznete na www.Einhell-Service.com

8. Likvidace a recyklace

Přístroj je uložen v balení, aby bylo zabráněno poškození při přepravě. Toto balení je surovina a tím znovu použitelné nebo může být dáno zpět do cirkulace surovin. Přístroj a jeho příslušenství jsou vyrobeny z rozdílných materiálů, jako např. kov a plasty. Defektní přístroje nepatří do domovního odpadu. K odborné likvidaci by měl být přístroj odevzdán na příslušném sběrném místě. Pokud žádné takové sběrné místo neznáte, měli byste se informovat na místním zastupitelství.

9. Skladování

Vytáhněte akumulátor(y). Skladujte přístroj a jeho příslušenství na tmavém, suchém a nezamrzajícím místě a mimo dosah dětí. Optimální teplota skladování leží mezi 5 a 30 °C. Uložte elektrický přístroj v originálním balení.

10. Indikace nabíječky

| Stav indikace | | Význam a opatření |
|---------------|------------|---|
| Červená LED | Zelená LED | |
| Vyp | Bliká | Provozní pohotovost Nabíječka je připojena na síť a připravena k provozu, akumulátor není v nabíječce. |
| Zap | vyp | Nabíjení Nabíječka nabíjí akumulátor režimem rychlého nabíjení. Příslušné doby nabíjení najdete přímo na nabíječce. Upozornění! V závislosti na konkrétním stavu nabití se mohou skutečné doby nabíjení poněkud lišit od uvedených dob nabíjení. |
| Vyp | Zap | Akumulátor je nabitý a připravený k provozu. (READY TO GO) Poté se až do úplného nabití přepne na úsporné nabíjení. Nechte akumulátor v nabíječce o cca 15 minut déle. Opatření: Vyjměte akumulátor z nabíječky. Odpojte nabíječku ze sítě. |
| Bliká | Vyp | Přízpusobené nabíjení Nabíječka se nachází v režimu šetrného nabíjení. Akumulátor je přitom z bezpečnostních důvodů nabíjen pomaleji a potřebuje více času. To může mít následující příčiny: - Akumulátor nebyl již po dlouhou dobu nabíjen. - Teplota akumulátoru není v ideálním rozsahu. Opatření: Počkejte, až bude nabíjení ukončeno, akumulátor může být i přesto dále nabíjen. |
| Bliká | Bliká | Porucha Nabíjení již není možné. Akumulátor je defektní. Opatření: Defektní akumulátor se již nesmí nabíjet. Vyjměte akumulátor z nabíječky. |
| Zap | Zap | Porucha teploty Akumulátor je příliš horký (např. přímé sluneční záření) nebo příliš studený (pod 0° C). Opatření: Odeberte akumulátor a uložte ho 1 den při pokojové teplotě (cca 20° C). |

Likvidace

Elektronářadí, akumulátory, příslušenství a obaly se musí odevzdat k ekologické recyklaci.

Elektronářadí a akumulátory/baterie nevyhazujte do domovního odpadu!

Pouze pro země EU:

Podle evropské směrnice 2012/19/EU o odpadních elektrických a elektronických zařízeních a jejího provedení ve vnitrostátním právu se musí již nepoužitelné elektrické nářadí a podle evropské směrnice 2006/66/ES vadné nebo opotřebované akumulátory/baterie shromažďovat odděleně a odevzdat k ekologické recyklaci.

Při nesprávné likvidaci mohou odpadní elektrická a elektronická zařízení kvůli svému potenciálně nebezpečnému obsahu poškodit životní prostředí a lidské zdraví.

Patisk nebo jiné rozmnožování dokumentace a průvodních listin, také ve výtažcích, je přípustný pouze s výslovným souhlasem firmy Einhell Germany AG.

Technické změny vyhrazeny.

Servisní informace

Ve všech zemích uvedených v záručním listu máme kompetentní servisní partnery, jejichž kontaktní údaje naleznete v záručním listu. Jsou Vám k dispozici pro všechny servisní požadavky jako opravy, objednávání náhradních a rychle opotřebitelných dílů nebo nákup spotřebních materiálů.

Je třeba dbát na to, že u tohoto přístroje podléhají následující díly opotřebení přiměřenému použití nebo přirozenému opotřebení, resp. jsou potřebné jako spotřební materiál.

| Kategorie | Příklad |
|------------------------------------|------------|
| Rychle opotřebitelné díly* | Akumulátor |
| Spotřební materiál/spotřební díly* | |
| Chybějící díly | |

* není nutně obsaženo v rozsahu dodávky!

V případě nedostatků nebo chyb Vás žádáme, abyste příslušnou chybu nahlásili na internetové stránce www.Einhell-Service.com. Dbejte prosím na přesný popis chyby a odpovězte přitom v každém případě na následující otázky:

- Fungoval přístroj předtím nebo byl od začátku defektní?
- Všimli jste si něčeho před vyskytnutím poruchy (příznak před poruchou)?
- Jakou chybnou funkci přístroj podle Vašeho názoru vykazuje (hlavní příznak)?
Popište tuto chybnou funkci.

Nebezpečenstvo!

Pri používaní prístrojov sa musia dodržiavať príslušné bezpečnostné opatrenia, aby bolo možné zabrániť prípadným zraneniam a vecným škodám. Preto si starostlivo prečítajte tento návod na obsluhu/bezpečnostné pokyny. Následne ich starostlivo uschovajte, aby ste mali vždy k dispozícii potrebné informácie. V prípade, že budete prístroj požičiavať tretím osobám, prosím odovzdajte im spolu s prístrojom tento návod na obsluhu/bezpečnostné pokyny. Nepreberáme žiadne ručenie za nehody ani škody, ktoré vzniknú nedodržaním tohto návodu na obsluhu a bezpečnostných pokynov.

Vysvetlenie použitých symbolov (pozri obr. 11)

1. **Nebezpečenstvo!** - Aby ste znížili riziko poranenia, prečítajte si návod na obsluhu.

1. Bezpečnostné pokyny

Príslušné bezpečnostné pokyny nájdete v priloženej brožúrke.

Výstraha!

Prečítajte si všetky bezpečnostné predpisy, pokyny, zobrazenia a technické údaje, ktorými je tento elektrický nástroj vybavený. Nedostatky pri dodržovaní nasledujúcich pokynov môžu mať za následok úraz elektrickým prúdom, vznik požiaru a/alebo ťažké poranenia.

Všetky bezpečnostné predpisy a pokyny si odložte pre budúce použitie.

Tento prístroj smie byť používaný deťmi vo veku 8 rokov a staršími, ako aj osobami so zníženými psychickými, senzorickými alebo mentálnymi schopnosťami alebo nedostatkami skúseností a vedomostí, pokiaľ budú pod dohľadom alebo budú poučené ohľadne bezpečného používania prístroja a o príslušných z toho plynúcich rizikách. Deti sa nesmú s prístrojom hrať. Čistenie a užívateľskú údržbu nesmú

vykonávať deti, pokiaľ nie sú pod dozorom.

- Prístroj používajte len v kompletne zmontovanom stave.
- Prístroj nikdy nepoužívajte bez ochrannéj mriežky alebo s poškodenou ochrannou mriežkou.
- Nikdy nezakrývajte ochrannú mriežku ani neblokujte koleso ventilátora.
- Prístroj sa nesmie prevádzkovať v priestoroch, v ktorých sa používajú alebo skladujú horľavé látky (napr. rozpúšťadlá apod.) alebo plyny.
- Prístroj nepoužívajte v blízkosti otvoreného ohňa alebo tlejúceho popola.
- Prístroj nepoužívajte bez dozoru.

2. Popis prístroja a objem dodávky**2.1 Popis prístroja (obr. 1/2)**

1. Hlava ventilátora
2. Teleskopický stojan
3. Aretačná matica
4. Pevný stojan
5. Podstavec
6. Ochranná mriežka vpredu
7. Koleso ventilátora
8. Ochranná mriežka vzadu
9. Motorová jednotka
10. Ovládací panel
11. Hriadeľ motora
12. Poistná matica zadnej ochrannéj mriežky
13. Poistná matica kolesa ventilátora
14. Kombinovaný kľúč (vnútorný šesťhran/križová drážka)
15. Skrutka s vnútorným šesťhranom s U-podložkou a pružnou podložkou
16. Poistná skrutka pre ochrannú mriežku

2.2 Objem dodávky

Prosím, skontrolujte kompletnosť výrobku na základe uvedeného objemu dodávky. V prípade chýbajúcich častí sa prosím obráťte najneskôr do 5 pracovných dní od zakúpenia výrobku s predložením platného dokladu o kúpe na naše servisné stredisko alebo na obchod, v ktorom ste prístroj zakúpili. Prosím, dbajte pritom na záručnú tabuľku uvedenú v servisných informáciách na konci návodu.

- Otvorte balenie a opatrne vyberte prístroj von z balenia.

- Odstráňte obalový materiál ako aj obalové/transportné poistky (pokiaľ sú obsiahnuté).
- Skontrolujte, či obsah dodávky kompletný.
- Skontrolujte, či nedošlo k poškodeniu prístroja a príslušenstva transportom.
- Pokiaľ možno, uschovajte si obal až do konca záručnej doby.

Nebezpečenstvo!

Prístroj a obalový materiál nie sú hračky! Deti sa nesmú hrať s plastovými vreckami, fóliami ani malými dielmi! Hrozí nebezpečenstvo prehltnutia a udusenia!

- Akumulátorový ventilátor
- Originálny návod na obsluhu
- Bezpečnostné predpisy

3. Správne použitie prístroja

Prístroj je určený na všeobecné vetranie v domácom prostredí.

Chrániť prístroj pred dažďom a vlhkom.

Prístroj smie byť použitý len na ten účel, na ktorý bol určený. Akékoľvek iné odlišné použitie sa považuje za nesplňajúce účel použitia. Za škody alebo zranenia akéhokoľvek druhu spôsobené nesprávnym používaním ručí používateľ / obsluhujúca osoba, nie však výrobca.

Prosím berte ohľad na skutočnosť, že naše prístroje neboli svojim určením konštruované na profesionálne, remeselnícke ani priemyselné použitie. Nepreberáme žiadne záručné ručenie, ak sa prístroj bude používať v profesionálnych, remeselníckych alebo priemyselných prevádzkach ako aj na činnosti rovnocenné s takýmto použitím.

4. Technické údaje

Napájanie motora: 18 V d.c.
 max. rýchlosť vzduchu: 15 km/h
 Veľkosť ventilátora: 32 cm
 Hmotnosť: 3,4 kg

Pozor!

Náradie sa dodáva bez akumulátorov a bez nabíjačky a smie sa používať len s lítium-iónovými akumulátormi série Power X-Change!

Lítium-iónové akumulátory série Power X-Change sa smú nabíjať iba nabíjačkou Power X-Charger.

5. Pred uvedením do prevádzky

5.1 Montáž ventilátora

1. Obr. 2/obr. 3a: Spojte podstavec (poz. 5) a stojan (poz. 4). Upínací trň stojana (poz. 5a) musí byť zarovnaný s otvorom (poz. 4a). V opačnom prípade montáž nie je možná.
2. Obr. 3b: Pomocou skrutky s vnútorným šesťhranom (poz. 15) priskrutkujte stojan (poz. 4) k podstavcu (poz. 5). Použite na to kombinovaný kľúč (poz. 14).
3. Obr. 4a: Na motorovú jednotku nasadíte zadnú ochrannú mriežku (poz. 8) (obr. 2/poz. 9). Venujte pozornosť zaisteniam proti prekrúteniu na motorovej jednotke (poz. 9a) a ochrannej mriežke (obr. 2/poz. 8a).
4. Obr. 4b: Zadnú ochrannú mriežku (poz. 8) zafixujte na motorovej jednotke pomocou poistnej matice (poz. 12).
5. Obr. 4b/obr. 5a: Nasuňte koleso ventilátora (poz. 7) na hriadeľ motora (poz. 11). Venujte pritom pozornosť zaisteniam proti prekrúteniu na hriadeľ motora (poz. 11a) a na kolese ventilátora (obr. 2/poz. 7a).
6. Obr. 5b: Koleso ventilátora (poz. 7) zaistite poistnou maticou (poz. 13) – ľavotočivý závit!
7. Obr. 6a/obr. 6b: Prednú ochrannú mriežku (poz. 6) pritlačte na zadnú ochrannú mriežku (poz. 8) tak, aby boli oproti sebe označenia poz. 6a a poz. 8a. Potom otočte prednú ochrannú mriežku tak, aby boli oproti sebe označenia poz. 6a a poz. 8b.
8. Obr. 6c: Prednú ochrannú mriežku zoskrutkujte so zadnou ochrannou mriežkou na strane nachádzajúcej sa oproti označeniam. Uistite sa, že otvory v oboch ochranných mriežkach sú umiestnené nad sebou. Na zoskrutkovanie použite poistnú skrutku ochrannej mriežky (poz. 16) a kombinovaný kľúč (poz. 14).

5.2 Montáž akumulátora (obr. 7)

Stlačte podľa obr. 7 aretačné tlačidlo (b) akumulátora a zasunúť akumulátor (a) do príslušného uloženia akumulátora. Dbajte na to, aby aretačné tlačidlo zacvaklo! Demontáž akumulátora sa uskutočňuje v opačnom poradí!

5.3 Nabíjanie Li akumulátora (obr. 7/8)

1. Akumulátor (a) vyťahnite z uloženia akumulátora, pritom stlačte aretačné tlačidlo (b) smerom nadol.
2. Porovnajte, či sa sieťové napätie, uvedené na typovom štítku, zhoduje s napätím vašej elektrickej siete. Zasuňte sieťovú zástrčku nabíjačky do zásuvky. Zelená kontrolka LED začne blikať.
3. Nasuňte akumulátor na nabíjačku (c).

V bode „Signalizácia nabíjačky“ nájdete tabuľku s významom signalizácie kontroliek LED na nabíjačke.

5.4 Zobrazenie kapacity akumulátora (obr. 9)

Zatlačte na vypínač pre zobrazenie kapacity akumulátora (e). Zobrazenie kapacity akumulátora (d) signalizuje stav nabitia akumulátora pomocou 3 kontroliek.

Svietia všetky 3 kontrolky:

Akumulátor je úplne nabitý.

Svietia 2 alebo 1 kontrolka:

Akumulátor má dostatočné zvyškové nabitie.

1 kontrolka bliká:

Akumulátor je prázdny, nabite akumulátor.

Všetky kontrolky LED blikajú:

Požadovaná teplota akumulátora nie je dosiahnutá. Vyberte akumulátor z prístroja a nechajte ho jeden deň ležať pri izbovej teplote. Ak sa chyba bude znovu opakovať, tak bol akumulátor hlbkovo vybitý a je defektný. Odoberte akumulátor z prístroja. Defektný akumulátor sa nesmie naďalej používať, resp. nabíjať.

Ak by nemalo byť možné nabitie akumulátora, skontrolujte prosím

- či je v zásuvke prítomné sieťové napätie.
- či je kontakt na nabíjajúcich kontaktoch nabíjačky v bezchybnom stave.

Ak by napriek tomu nemalo byť stále možné nabitie akumulátora, prosíme Vás, aby ste

- nabíjačku a nabíjací adaptér
 - a akumulátor
- zaslali nášmu zákazníckemu servisu.

Kvôli správne odoslaniu kontaktujte náš zákaznícky servis alebo obchod, kde ste prístroj zakúpili.

Dbajte pri odosielaní alebo likvidácii akumulátorov, resp. akumulátorového prístroja na to, aby boli zabalené jednotlivo v umelohmotných vreckách aby sa zabránilo skratom a vzniku požiaru!

V záujme dlhej životnosti akumulátora by ste sa mali postarať o včasné opätovné nabíjanie akumulátora. To je potrebné v každom prípade vtedy, keď zistíte, že sa výkon prístroja začne znižovať. Akumulátor by nemal byť nikdy úplne vybitý. To totiž vedie k poškodeniu akumulátora!

6. Obsluha

Upozornenia: Hlavu ventilátora možno horizontálne otáčať. Oscilácia sa vykonáva od aktuálnej polohy hlavy ventilátora (nulový bod). Po vypnutí sa hlava ventilátora vráti do východiskovej polohy (nulový bod).

6.1 Vypínač zap/vyp (obr. 10)

Na ovládacom paneli (obr. 7/poz. 10) sú tlačidlá pre zapnutie/vypnutie, stupeň dúchadla, osciláciu a čas chodu, ako aj príslušné LED zobrazenie min. (svieti 1 LED) – max. (svietia všetky LED) pre zvolené nastavenie.

Zapnutie:

- Stlačte vypínač zap/vyp (20).
- Akumulátorový ventilátor sa pritom zapne na najnižšom stupni.

Vypnutie:

- Stlačte znovu vypínač zap/vyp (20).

6.2 Nastavenie stupňa dúchadla (obr. 10)

- Stupeň dúchadla sa môže v 4 stupňoch individuálne prispôbiť príslušnej situácii.
- Akumulátorový ventilátor sa zapína vždy na najnižšom stupni.
- Ak chcete zvýšiť stupeň dúchadla, stlačte tlačidlo Nastavenie stupňa dúchadla (21).
- Stupeň dúchadla sa zvyšuje každým stlačením o jeden stupeň.

6.3 Nastavenie oscilácie (obr. 10)

- Osciláciu možno zapnúť stlačením tlačidla (22) a meniť opakovaným stláčaním. Po 4-násobnom stlačení sa funkcia oscilácie opäť vypne.
- Oscilácia môže byť 30°/60°/120° a vždy začína na najnižšom stupni.

6.4 Nastavenie obmedzenia doby chodu (Timer) (obr. 10)

- Dobu chodu je možné obmedziť stlačením tlačidla (23) a meniť opakovaným stláčaním. Po 4-násobnom stlačení sa obmedzenie doby chodu opäť vypne.
- Obmedzenie doby chodu môže byť 1h/4h/8h a vždy začína na najnižšom stupni.

6.5 Prestavenie sklonu (obr. 7)

Hlavu motora (9) môžete nakloniť zatlačením nahor alebo nadol.

7. Čistenie, údržba a objednanie náhradných dielov

Nebezpečenstvo!

Pred akýmkoľvek čistením vyberte batériu.

7.1 Čistenie

- Udržujte ochranné zariadenia, vzduchové otvory a kryt motora vždy v čistom stave bez prachu a nečistôt. Utrite prístroj čistou utierkou alebo ho vyčistite vyfúkaním stlačeným vzduchom pri nastavení na nízky tlak.
- Odporúčame, aby ste prístroj čistili priamo po každom použití.
- Čistite prístroj pravidelne pomocou vlhkej utierky a malého množstva tekutého mydla. Nepoužívajte žiadne agresívne čistiace prostriedky ani riedidlá; tieto prostriedky by mohli napadnúť umelohmotné diely prístroja. Dbajte na to, aby sa do vnútra prístroja nedostala voda. Vniknutie vody do elektrického prístroja zvyšuje riziko úrazu elektrickým prúdom.

7.2 Údržba

Vo vnútri prístroja sa nenachádzajú žiadne ďalšie diely vyžadujúce údržbu.

7.3 Objednávanie náhradných dielov:

Pri objednávaní náhradných dielov je potrebné uviesť nasledovné údaje:

- Typ prístroja
- Výrobné číslo prístroja
- Identifikačné číslo prístroja
- Číslo potrebného náhradného dielu

Aktuálne ceny a informácie nájdete na stránke www.Einhell-Service.com

8. Likvidácia a recyklácia

Prístroj sa nachádza v obale za účelom zabránenia poškodeniu pri transporte. Tento obal je vyrobený zo suroviny a tým pádom je ho možné znovu použiť alebo sa môže dať do zberu na recykláciu surovín. Prístroj a jeho príslušenstvo sa skladajú z rôznych materiálov, ako sú napr. kovy a plasty. Poškodené prístroje nepatria do domového odpadu. Prístroj by sa mal odovzdať k odbornej likvidácii na príslušnom zbernom mieste. Pokiaľ Vám nie je známe takéto zberné miesto, informujte sa prosím na miestnej samospráve.

9. Skladovanie

Odoberte akumulátor(y). Skladujte prístroj a jeho príslušenstvo na tmavom, suchom a nezamrzajúcom mieste mimo dosahu detí. Optimálna teplota pre skladovanie je medzi 5 až 30 °C. Skladujte tento elektrický prístroj v originálnom balení.

10. Signalizácia nabíjačky

| Stav signalizácie | | Význam a opatrenie |
|-------------------|------------|--|
| Červená LED | Zelená LED | |
| Vyp | Bliká | Pripravená k prevádzke Nabíjačka je zapojená na sieť a pripravená k prevádzke, akumulátor nie je v nabíjačke. |
| Zap | Vyp | Nabíjanie Nabíjačka nabíja akumulátor v rýchlo nabíjacom režime. Príslušné doby nabíjania nájdete priamo na nabíjačke. Upozornenie! Podľa prítomného stavu nabitia akumulátora sa môžu skutočné doby nabíjania čiastočne odlišovať. |
| Vyp | Zap | Akumulátor je nabitý a pripravený na použitie. (READY TO GO) Potom sa po úplnom nabití prepne do udržiavacieho nabíjania. Za týmto účelom nechajte akumulátor približne 15 minút dlhšie na nabíjačke. Opatrenie: Vyberte akumulátor z nabíjačky. Odpojte nabíjačku zo siete. |
| Bliká | Vyp | Prispôbené nabíjanie Nabíjačka sa nachádza v režime šetrného nabíjania. Pritom sa akumulátor z bezpečnostných dôvodov nabíja pomalšie a potrebuje viac času. Toto môže mať nasledovné príčiny: - Akumulátor sa veľmi dlhú dobu nenabíjal. - Teplota akumulátora neleží v ideálnom rozsahu. Opatrenie: Počkajte do ukončenia procesu nabíjania, akumulátor je možné napriek tomu ďalej nabíjať. |
| Bliká | Bliká | Chyba Proces nabíjania už nie je možný. Akumulátor je defektný. Opatrenie: Defektný akumulátor nesmie byť naďalej nabíjaný! Vyberte akumulátor z nabíjačky. |
| Zap | Zap | Tepelná porucha Akumulátor je príliš horúci (napr. priame slnečné žiarenie) alebo príliš studený (pod 0 °C) Opatrenie: Vyberte akumulátor a skladujte ho 1 deň pri izbovej teplote (cca 20 °C). |

Likvidácia

Elektrické náradie, batérie, príslušenstvo a obaly sa musia odovzdať na ekologickú recykláciu.
Elektrické náradie a akumulátory/batérie nevyhadzujte do domového odpadu!

Len pre krajiny EÚ:

Podľa európskej smernice 2012/19/EÚ o odpade z elektrických a elektronických zariadení a podľa jej transpozície v národnom práve sa musí už nepoužiteľné elektrické náradie a, podľa európskej smernice 2006/66/ES, poškodené alebo vybité akumulátory/batérie zbierať separovane a odovzdať na recykláciu v súlade s ochranou životného prostredia.

Ak sa odpad z elektrických a elektronických zariadení nelikviduje správne, môže poškodiť životné prostredie a ľudské zdravie kvôli svojmu potenciálne nebezpečnému obsahu.

Dodatočná tlač alebo iné reprodukovanie dokumentácie a sprievodných dokladov výrobkov, taktiež ich častí, je prípustná len s výslovným súhlasom spoločnosti Einhell Germany AG.

Technické zmeny vyhradené.

Servisné informácie

Vo všetkých krajinách uvedených na záručnom liste máme kompetentných servisných partnerov, ktorých kontakty je možné prevziať zo záručného listu. Sú Vám k dispozícii pre akékoľvek servisné požiadavky ako opravy, objednávanie náhradných a opotrebovaných dielov alebo nákup spotrebných materiálov.

Je potrebné dbať na to, že v prípade tohto výrobku podliehajú nasledujúce diely bežnému pracovnému alebo prirodzenému opotrebeniu, resp. sú nasledujúce diely považované za spotrebný materiál.

| Kategória | Príklad |
|---------------------------------------|------------|
| Diely podliehajúce opotrebeniu* | Akumulátor |
| Spotrebný materiál / spotrebné diely* | |
| Chýbajúce diely | |

* nie je bezpodmienečne obsiahnuté v objeme dodávky!

V prípade nedostatkov alebo chýb Vás prosíme, aby ste príslušnú chybu nahlásili na adrese www.Einhell-Service.com. Prosím, dbajte na presný popis chyby a odpovedzte pritom v každom prípade na nasledujúce otázky:

- Fungoval prístroj predtým alebo bol od začiatku chybný?
- Všimli ste si niečo pred vyskytnutím poruchy (symptóm pred poruchou)?
- Aké chybné funkcie podľa Vás prístroj vykazuje (hlavný symptóm)?
Popíšte túto chybnú funkciu.

Gevaar!

Bij het gebruik van toestellen dienen enkele veiligheidsmaatregelen te worden nageleefd om lichamelijk gevaar en schade te voorkomen. Lees daarom deze handleiding / veiligheidsinstructies zorgvuldig door. Bewaar deze goed zodat u de informatie op elk moment kunt terugvinden. Mocht u dit toestel aan andere personen doorgeven, gelieve dan deze handleiding / veiligheidsinstructies mee te geven. Wij zijn niet aansprakelijk voor ongevallen of schade die te wijten zijn aan niet-naleving van deze handleiding en van de veiligheidsinstructies.

Verklaring van de gebruikte symbolen (zie afbeelding 11)

1. **Gevaar!** - Handleiding lezen om het letselrisico te verminderen.

1. Veiligheidsaanwijzingen

De overeenkomstige veiligheidsinstructies vindt u in de bijgaande brochure.

Waarschuwing!

Lees alle veiligheidsinstructies, aanwijzingen, plaatjes en technische gegevens, waarvan dit elektrisch gereedschap is voorzien.

Nalatigheden bij de inachtneming van de volgende instructies kunnen een elektrische schok, brand en/of ernstige verwondingen veroorzaken.

Bewaar alle veiligheidsinstructies en aanwijzingen voor de toekomst.

Dit toestel kan door kinderen vanaf 8 jaar en ouder en ook door personen met verminderde fysieke, sensorische of mentale vaardigheden of een gebrek aan ervaring en kennis worden gebruikt, mits deze onder toezicht staan of met betrekking tot het veilige gebruik van het toestel geïnstrueerd werden en begrijpen welke gevaren van het toestel kunnen uitgaan. Kinderen mogen niet met het toestel spelen.

Reiniging en onderhoud door de gebruiker mogen niet zonder toezicht door kinderen worden uitgevoerd.

- Gebruik het apparaat alleen compleet gemonteerd.
- Gebruik het apparaat nooit zonder, of met een beschadigd, beschermrooster.
- Bedek nooit het beschermrooster en blokkeer nooit het ventilatorwiel.
- Het apparaat mag niet worden gebruikt in ruimtes waarin brandgevaarlijke stoffen (bijv. oplosmiddelen enz.) of gassen ingezet of bewaard worden.
- Gebruik het apparaat niet in de buurt van open vuur of smeulende as.
- Gebruik het apparaat niet zonder toezicht.

2. Beschrijving van het gereedschap en leveringsomvang**2.1 Beschrijving van het apparaat (afb. 1/2)**

1. Ventilatorkop
2. Telescopische standbuis
3. Vastzetmoer
4. Vaste standbuis
5. Standvoet
6. Beschermrooster voor
7. Ventilatorwiel
8. Beschermrooster achter
9. Motoreenheid
10. Bedieningsveld
11. Motoras
12. Borgmoer achterste beschermrooster
13. Borgmoer ventilatorwiel
14. Combinatiesleutel (binnenzeskant/kruiskop)
15. Binnenzeskantbout met U-plaatje en veerring
16. Borgschroef voor beschermrooster

2.2 Leveringsomvang

Gelieve de volledigheid van het artikel te controleren aan de hand van de beschreven omvang van de levering. Indien er onderdelen ontbreken, gelieve u dan binnen 5 werkdagen na aankoop van het artikel te wenden tot ons servicecenter of tot het verkooppunt waar u het apparaat heeft gekocht, en leg een geldig bewijs van aankoop voor. Gelieve daarvoor de garantietabel in de serviceinformatie aan het einde van de handleiding in acht te nemen.

- Open de verpakking en neem het toestel voorzichtig uit de verpakking.
- Verwijder het verpakkingsmateriaal alsmede verpakkings-/transportbeveiligingen (indien aanwezig).
- Controleer of de leveringsomvang compleet is.
- Controleer het toestel en de accessoires op transportschade.
- Bewaar de verpakking indien mogelijk tot het verloop van de garantieperiode.

Gevaar!

Het toestel en het verpakkingsmateriaal zijn geen speelgoed voor kinderen! Kinderen mogen niet met plastic zakken, folies en kleine stukken spelen! Er bestaat inslik- en verstikkingsgevaar!

- Accu ventilator
- Originele handleiding
- Veiligheidsinstructies

3. Reglementair gebruik

Het apparaat is bedoeld voor algemene ventilatie in huis.

Het toestel beschermen tegen regen en vocht.

De machine mag slechts voor werkzaamheden worden gebruikt waarvoor ze bedoeld is. Elk ander verder gaand gebruik is niet reglementair. Voor daaruit voortvloeiende schade of verwondingen van welke aard dan ook is de gebruiker/bediener, niet de fabrikant, aansprakelijk.

Wij wijzen erop dat onze gereedschappen overeenkomstig hun bestemming niet geconstrueerd zijn voor commercieel, ambachtelijk of industrieel gebruik. Wij geven geen garantie indien het gereedschap in ambachtelijke of industriële bedrijven alsmede bij gelijk te stellen activiteiten wordt gebruikt.

4. Technische gegevens

Voeding motor: 18 V D.C.
 Max. luchtsnelheid: 15 km/h
 Ventilatorgrootte:32 cm
 Gewicht:3,4 kg

Opgelet!

Het apparaat wordt geleverd zonder accu's en zonder lader, en mag alleen worden ingezet met de Li-Ion accu's van de Power X-Change serie!

De Li-Ion accu's van de Power X-Change serie mogen alleen met de Power X-Charger worden geladen.

5. Vóór inbedrijfstelling

5.1 Montage van de ventilator

1. Afb.2/afb.3a: Steek de standvoet (pos. 5) en standbuis (pos. 4) in elkaar. De standbuisdoorn (pos. 5a) moet daarbij overeenstemmen met het gat (pos. 4a). Anders is montage niet mogelijk.
2. Afbeelding 3b: Schroef de standbuis (pos. 4) vast aan de standvoet (pos. 5) met behulp van de binnenzeskantbout (pos. 15). Gebruik hiervoor de combinatiesleutel (pos. 14).
3. Afbeelding 4a: Steek het achterste beschermrooster (pos. 8) op de motoreenheid (afb. 2/pos. 9). Let daarbij op de verdraai-beveiligingen van motoreenheid (pos. 9a) en beschermrooster (afb. 2/pos. 8a).
4. Afbeelding 4b: Bevestig het achterste beschermrooster (pos. 8) met de borgmoer (pos. 12) aan de motoreenheid.
5. Afb.4b/afb.5a: Steek het ventilatorwiel (pos. 7) op de motoras (pos. 11). Let daarbij op de verdraai-beveiligingen van motoras (pos. 11a) en ventilatorwiel (afb. 2/pos. 7a).
6. Afbeelding 5b: Borg het ventilatorwiel (pos. 7) met de borgmoer (pos. 13) - linkse schroefdraad!
7. Afb.6a/afb.6b: Druk het voorste beschermrooster (pos. 6) zo op het achterste beschermrooster (pos. 8) dat de markeringen pos. 6a en pos. 8a op elkaar aansluiten. Draai vervolgens het voorste beschermrooster zo dat de markeringen pos. 6a en pos. 8b op elkaar aansluiten.
8. Afbeelding 6c: Schroef het voorste beschermrooster vast aan het achterste beschermrooster aan de kant tegenover de markeringen.

Zorg er in elk geval voor dat de gaten in de twee beschermroosters op elkaar liggen. Gebruik voor het vastschroeven de borgschroef voor het beschermrooster (pos. 16) en de combinatiesleutel (pos. 14).

5.2 Montage van de accu (afb. 7)

Druk de vergrendelingsknop (b) van de accu in, zoals in afbeelding 7 te zien, en schuif de accu (a) in de daarvoor bedoelde houder. Let erop dat de vergrendelingsknop vastklikt! Het verwijderen van de accu gebeurt in omgekeerde volgorde!

5.3 Laden van de Li-accupack (afb. 7/8)

1. Trek de accupack (a) uit de houder, druk daarbij de vergrendelingsknop (b) naar beneden.
2. Kijk of de netspanning vermeld op het typeplaatje overeenstemt met de beschikbare netspanning. Steek de netstekker van de lader in het stopcontact. De groene LED begint te knipperen.
3. Schuif de accu op de oplader (c).

Onder punt 'Indicatie oplader' vindt u een tabel met de betekenissen van de LED-indicatie op de oplader.

5.4 Accu-capaciteitsindicatie (fig. 9)

Druk op de schakelaar voor accu-capaciteitsindicatie (e). De accu-capaciteitsindicatie (d) signaleert de laadtoestand van de accu aan de hand van 3 LEDs.

Alle 3 LEDs branden:

De accu is vol geladen.

2 of 1 LED(s) branden:

De accu beschikt over voldoende restlading.

1 LED knippert:

De accu is leeg, laad de accu op.

Alle LEDs knipperen:

De temperatuur van de accu is te laag. Verwijder de accu van het apparaat en laat de accu één dag liggen bij ruimtetemperatuur. Als de fout opnieuw optreedt, dan werd hij diep ontladen en is hij defect. Neem de accu van het apparaat. Een defecte accu mag niet meer gebruikt resp. geladen worden.

Als het accu-pack niet kan opgeladen worden, vergewis U zich dan dat de

- netspanning aan het stopcontact voorhanden is
- en dat een perfect contact van de laadcontacten van de oplader verzekerd is.

Als het laden van het accu-pack nog altijd niet mogelijk is, gelieve dan

- de oplader
 - en het accu-pack
- aan onze service-afdeling te sturen.

Voor een deskundige verzending verzoeken wij u contact op te nemen met onze klantendienst of het verkooppunt waar u het apparaat heeft aangekocht.

Zorg er bij de verzending of verwerking van accu's resp. het accu apparaat voor dat deze afzonderlijk worden verpakt in plastic zakken, om kortsluitingen en brand te vermijden!

In het belang van een lange levensduur van de accupack is het raadzaam om op tijd voor het herladen van de accupack te zorgen. Dit is in elk geval noodzakelijk, wanneer u vaststelt dat het vermogen van het apparaat afneemt. Ontlaad de accupack nooit helemaal. Dat leidt tot een defect van de accupack!

6. Bediening

Instructies: De ventilatorkop kan horizontaal worden gedraaid. Oscillatie vindt plaats vanuit de actuele positie van de ventilatorkop (nulpunt). Na het uitschakelen keert de ventilatorkop terug in de startpositie (nulpunt).

6.1 Aan/Uit-schakelaar (afb. 10)

Op het bedieningspaneel (afb.7/pos. 10) zitten drukknoppen voor in-/uitschakelen, ventilatorsnelheid, oscillatie en looptijd, evenals de LED-indicatie van min. (1 LED brandt) tot max. (alle LED's branden) voor de geselecteerde instelling.

Inschakelen:

- Druk op de Aan/Uit-schakelaar (20).
- De accu-ventilator wordt ingeschakeld op de laagste stand.

Uitschakelen:

- Druk opnieuw op de Aan/Uit-schakelaar (20)

6.2 Ventilatorstand instellen (afb. 10)

- De ventilator kan in 4 standen individueel worden aangepast aan de situatie.
- De accu-ventilator wordt altijd ingeschakeld op de laagste stand.
- Druk op de instelling voor de ventilatorsnelheid (21) om de ventilator in een hogere stand te zetten.
- De ventilator wordt bij elke druk op de knop één stand hoger gezet.

6.3 Oscillatie instellen (afb. 10)

- De oscillatie kan worden ingeschakeld door op knop (22) te drukken en kan worden gewijzigd door meerdere keren op de knop te drukken. Na 4 keer drukken wordt de oscillatiefunctie weer uitgeschakeld.
- De oscillatie kan 30°/60°/120° zijn en begint altijd op de laagste stand.

6.4 Looptijdbe grenzing (Timer) instellen (afb. 10)

- De looptijd kan worden ingeschakeld door op knop (23) te drukken en kan worden gewijzigd door meerdere keren op de knop te drukken. Na 4 keer drukken wordt de looptijdbe grenzing weer uitgeschakeld.
- De looptijdbe grenzing kan 1h/4h/8h bedragen en begint altijd op de kleinste stand.

6.5 Kanteling aanpassen (afb. 7)

De motorkop (9) kan worden gekanteld door deze omhoog of omlaag te drukken.

7. Reiniging, onderhoud en bestellen van wisselstukken

Gevaar!

Trek vóór alle reinigingswerkzaamheden de accu eruit.

7.1 Reiniging

- Hou de veiligheidsinrichtingen, de ventilatiespleten en het motorhuis zo veel mogelijk vrij van stof en vuil. Wrijf het toestel met een schone doek af of blaas het met perslucht bij lage druk schoon.
- Het is aan te bevelen het toestel direct na elk gebruik te reinigen.
- Reinig het toestel regelmatig met een vochtige doek en wat zachte zeep. Gebruik geen reinigings- of oplosmiddelen; die zouden de kunststofcomponenten van het toestel kun-

nen aantasten. Let er goed op dat geen water in het toestel terechtkomt. Door binnendringen van water in een elektrische apparatuur verhoogt het risico van een elektrische schok.

7.2 Onderhoud

In het toestel zijn er geen andere te onderhouden onderdelen.

7.3 Bestellen van wisselstukken:

Gelieve bij het bestellen van wisselstukken volgende gegevens te vermelden:

- Type van het toestel
- Artikelnummer van het toestel
- Ident-nummer van het toestel
- Wisselstuknummer van het benodigd stuk

Actuele prijzen en info vindt u terug onder www.Einhell-Service.com

8. Verwijdering en recycling

Het toestel bevindt zich in een verpakking om transportschade te voorkomen. Deze verpakking is een grondstof en bijgevolg herbruikbaar of kan naar de grondstofkringloop worden teruggevoerd. Het toestel en zijn accessoires bestaan uit diverse materialen, zoals b.v. metaal en kunststof. Defecte toestellen horen niet thuis in het huisvuil. Om zich van het toestel naar behoren te ontdoen dient het naar een geschikte verzamelplaats te worden gebracht. Als u geen verzamelplaats kent gelieve u dan bij de gemeente te informeren.

9. Opbergen

Trek de accu('s) eraf. Bewaar het toestel en de accessoires op een donkere, droge en vorstvrije plaats die voor kinderen ontoegankelijk is. De optimale opbergtemperatuur ligt tussen 5° C en 30° C. Bewaar het elektrische gereedschap in de originele verpakking.

10. Indicatie lader

| Indicatiestatus | | Betekenis en maatregel |
|-----------------|------------|--|
| Rode LED | Groene LED | |
| Uit | Knippert | Operationaliteit De lader is aangesloten aan het net en operationeel; de accu zit niet in de lader. |
| Aan | Uit | Laden De lader laadt de accu in de snelle laadmodus. De laadduur vindt u direct aan de lader. Aanwijzing! Al naargelang de acculading kan de laadduur iets afwijken van de vermelde tijden. |
| Uit | Aan | De accu is opgeladen en operationeel. (READY TO GO) Daarna wordt tot aan de volledige lading omgeschakeld op een bufferlading. Laat de accu hiervoor ongeveer 15 min. langer in de lader zitten. Maatregel: Neem de accu uit de lader. isoleer de lader van het net. |
| Knippert | Uit | Aanpassingslading De lader bevindt zich in de modus behoedzame lading. Hierbij wordt de accu om veiligheidsredenen langzamer geladen, hetgeen meer tijd vergt. Dit kan de volgende oorzaken hebben: - De accu werd zeer lange tijd niet meer geladen. - De accutemperatuur ligt niet in het ideale bereik. Maatregel: Wacht tot het laadproces is afgesloten, de accu kan niettemin verder worden geladen. |
| Knippert | Knippert | Fout Laadproces is niet meer mogelijk. De accu is defect. Maatregel: Een defecte accu mag niet meer worden opgeladen. Neem de accu uit de lader. |
| Aan | Aan | Temperatuurstoring De accu is te warm (bijv. direct instralend zonlicht) of te koud (onder 0 °C). Maatregel: Neem de accu de lader uit en bewaar hem 1 dag bij kamertemperatuur (ca. 20 °C). |

Afvalverwijdering



Elektrische gereedschappen, accu's, accessoires en bijbehorende verpakkingen moeten op een voor het milieu verantwoorde wijze worden gerecycled.

Gooi elektrische gereedschappen, accu's en batterijen niet bij het huisvuil, maar breng ze naar een inzamelpunt.

Alleen voor landen binnen de EU:

Volgens de Europese richtlijn 2012/19/EU inzake afgedankte elektrische en elektronische apparatuur, en de implementatie hiervan in nationaal recht, moeten niet bruikbare elektrische gereedschappen op een voor het milieu verantwoorde wijze worden ingezameld en gerecycled. Volgens de Europese richtlijn 2006/66/EG moeten defecte of verbruikte accu's/batterijen apart worden ingezameld en op een voor het milieu verantwoorde wijze worden gerecycled.

Bij een verkeerde afvoer kunnen afgedankte elektrische en elektronische apparaten vanwege de mogelijke aanwezigheid van gevaarlijke stoffen schadelijke uitwerkingen op het milieu en de gezondheid van mensen hebben.

Nadruk of andere reproductie van documentatie en geleidepapieren van de producten, geheel of gedeeltelijk, enkel toegestaan mits uitdrukkelijke toestemming van Einhell Germany AG.

Technische wijzigingen voorbehouden.

Service-informatie

Wij werken in alle landen die in het garantiebewijs zijn genoemd, samen met competente servicepartners, wier contactgegevens u kunt afleiden uit het garantiebewijs. Deze staan voor alle diensten zoals reparatie, het verschaffen van wisselstukken of slijtdelen of voor de aankoop van verbruiksmaterialen te uwer beschikking.

U moet er rekening mee houden dat bij dit product de volgende delen onderhevig zijn aan een slijtage door gebruik of een natuurlijke slijtage, resp. dat de volgende delen nodig zijn als verbruiksmaterialen.

| Categorie | Voorbeeld |
|--------------------------------------|-----------|
| Slijtstukken* | Accu |
| Verbruiksmateriaal/verbruiksstukken* | |
| Ontbrekende onderdelen | |

* niet verplicht bij de leveringsomvang begrepen!

Bij gebreken of defecten verzoeken wij u om de fout te melden op het internet onder www.Einhell-Service.com. Gelieve te zorgen voor een nauwkeurige beschrijving van de fout en daarbij in elk geval de volgende vragen te beantwoorden:

- Heeft het toestel reeds eenmaal gewerkt of was het vanaf het begin defect?
- Is u iets opgevallen voordat het defect zich voordeed (symptoom vóór het defect)?
- Welke foutieve werkwijze vertoont het toestel volgens u (hoofdsymptoom)?
Beschrijf deze foutieve werkwijze.

Peligro!

Al usar aparatos es preciso tener en cuenta una serie de medidas de seguridad para evitar lesiones o daños. Por este motivo, es preciso leer atentamente este manual de instrucciones/advertencias de seguridad. Guardar esta información cuidadosamente para poder consultarla en cualquier momento. En caso de entregar el aparato a terceras personas, será preciso entregarles, asimismo, el manual de instrucciones/advertencias de seguridad. No nos hacemos responsables de accidentes o daños provocados por no tener en cuenta este manual y las instrucciones de seguridad.

Explicación de los símbolos empleados (véase fig. 11)

1. **Peligro!** - Leer el manual de instrucciones para reducir cualquier riesgo de sufrir daños.

1. Instrucciones de seguridad

Encontrará las instrucciones de seguridad correspondientes en el prospecto adjunto.

¡Aviso!

Leer todas las instrucciones de seguridad, indicaciones, ilustraciones y los datos técnicos con los que está provista esta herramienta eléctrica. El incumplimiento de las instrucciones indicadas a continuación puede provocar descargas eléctricas, incendios y/o daños graves. **Guardar todas las instrucciones de seguridad e indicaciones para posibles consultas posteriores.**

Este aparato podrá ser utilizado por niños a partir de 8 años y personas cuyas capacidades estén limitadas física, sensorial o psíquicamente, o que no dispongan de la experiencia y/o los conocimientos necesarios siempre y cuando estén vigiladas o hayan recibido formación o instrucciones sobre el funcionamiento seguro del aparato y de los posibles peligros. Está prohibido que

los niños jueguen con el aparato. Los niños no podrán realizar los trabajos de limpieza y mantenimiento a no ser que estén vigilados por un adulto.

- Utilizar el aparato solo cuando esté completamente montado.
- Jamás utilizar el aparato sin rejilla de protección ni con ella dañada.
- No cubrir jamás la rejilla de protección ni bloquear la rueda del ventilador.
- No se puede poner en funcionamiento el aparato en espacios donde se utilicen o almacenen gases o productos inflamables (p. ej., disolventes, etc.).
- No utilizar el aparato nunca en las inmediaciones de llamas vivas o rescoldos.
- No dejar funcionar nunca el aparato sin vigilancia.

2. Descripción del aparato y volumen de entrega**2.1 Descripción del aparato (fig. 1/2)**

1. Cabezal del ventilador
2. Tubo vertical telescópico
3. Tuerca de fijación
4. Tubo vertical fijo
5. Base
6. Rejilla de protección delantera
7. Rueda del ventilador
8. Rejilla de protección trasera
9. Unidad de motor
10. Panel de mando
11. Eje del motor
12. Tuerca de seguridad Rejilla de protección trasera
13. Tuerca de seguridad Rueda del ventilador
14. Llave combi (hexágono interior/estrella)
15. Tornillo de hexágono interior con arandela y arandela de muelle
16. Tornillo de seguridad para rejilla de protección

2.2 Volumen de entrega

Sirviéndose de la descripción del volumen de entrega, comprobar que el artículo esté completo. Si faltase alguna pieza, dirigirse a nuestro Service Center o a la tienda especializada más cercana en un plazo máximo de 5 días laborales tras

la compra del artículo presentando un recibo de compra válido. A este respecto, observar la tabla de garantía de las condiciones de garantía que se encuentran al final del manual.

- Abrir el embalaje y extraer cuidadosamente el aparato.
- Retirar el material de embalaje, así como los dispositivos de seguridad del embalaje y para el transporte (si existen).
- Comprobar que el volumen de entrega esté completo.
- Comprobar que el aparato y los accesorios no presenten daños ocasionados durante el transporte.
- Si es posible, almacenar el embalaje hasta que transcurra el periodo de garantía.

Peligro!

¡El aparato y el material de embalaje no son un juguete! ¡No permitir que los niños jueguen con bolsas de plástico, láminas y piezas pequeñas! ¡Riesgo de ingestión y asfixia!

- Ventilador inalámbrico
- Manual de instrucciones original
- Instrucciones de seguridad

3. Uso adecuado

El aparato está destinado a la ventilación general en el ámbito doméstico.

Proteger el aparato de la lluvia y la humedad.

Utilizar la máquina sólo en los casos que se indican explícitamente como de uso adecuado. Cualquier otro uso no será adecuado. En caso de uso inadecuado, el fabricante no se hace responsable de daños o lesiones de cualquier tipo; el responsable es el usuario u operario de la máquina.

Tener en consideración que nuestro aparato no está indicado para un uso comercial, industrial o en taller. No asumiremos ningún tipo de garantía cuando se utilice el aparato en zonas industriales, comerciales o talleres, así como actividades similares.

4. Características técnicas

Alimentación de tensión de motor: 18 V CC
 Máx. velocidad del aire: 15 km/h
 Tamaño del ventilador: 32 cm
 Peso: 3,4 kg

¡Atención!

¡El aparato se suministra sin baterías y sin cargador y sólo puede utilizarse con las baterías de iones de litio de la serie Power X-Change!

Las baterías de iones de litio de la serie Power X-Change solo deben cargarse con el cargador Power X-Charger.

5. Antes de la puesta en marcha

5.1 Montaje del ventilador

1. Fig. 2/fig. 3a: Encajar la base (pos. 5) y el tubo vertical (pos. 4) uniéndolos. El mandril de sujeción del tubo vertical (pos. 5a) deberá coincidir con el orificio (pos. 4a). De lo contrario, el montaje no será posible.
2. Fig. 3b: Fijar el tubo vertical (pos. 4) con el tornillo de hexágono interior (pos. 15) a la base (pos. 5). Utilizar para ello la llave combi (pos. 14).
3. Fig. 4a: Insertar la rejilla de protección trasera (pos. 8) en la unidad de motor (fig. 2/pos. 9). Prestar atención a las protecciones contra torsión de la unidad de motor (pos. 9a) y rejilla de protección (fig. 2/pos. 8a).
4. Fig. 4b: Fijar la rejilla de protección trasera (pos. 8) mediante la tuerca de seguridad (pos. 12) a la unidad de motor.
5. Fig. 4b/fig. 5a: Encajar la rueda del ventilador (pos. 7) en el eje del motor (pos. 11). Prestar atención a las protecciones contra torsión del eje del motor (pos. 11a) y rueda del ventilador (fig. 2/pos. 7a).
6. Fig. 5b: Asegurar la rueda del ventilador (pos. 7) mediante la tuerca de seguridad (pos. 13) – ¡Rosca a la izquierda!
7. Fig. 6a/fig. 6b: Presionar la rejilla de protección delantera (pos. 6) sobre la rejilla de protección trasera (pos. 8) de manera que queden alineadas las marcas de las posiciones 6a y 8a. A continuación, girar la rejilla de protección delantera de manera que queden alineadas las marcas de las posiciones 6a y 8b.
8. Fig. 6c: Atornillar la rejilla de protección de-

lantera con la rejilla de protección trasera por el lado opuesto a las marcas. Es imprescindible tener en cuenta que los orificios de las dos rejillas de protección queden superpuestos. Para atornillar, utilizar el tornillo de seguridad para rejilla de protección (pos. 16) y la llave combi (pos. 14).

5.2 Montaje de la batería (fig. 7)

Presionar, según se ve en la fig. 7, el dispositivo de retención (b) de la batería e introducir la batería (a) en el alojamiento previsto para ello. Asegurarse de que el dispositivo de retención se enclave. Para desmontar la batería, seguir los mismos pasos en orden inverso.

5.3 Cómo cargar la batería de litio (fig. 7/8)

1. Sacar la batería (a) de su alojamiento presionando hacia abajo el dispositivo de retención (b).
2. Comprobar que la tensión de red coincida con la especificada en la placa de identificación del aparato. Conectar el enchufe del cargador a la toma de corriente. El LED verde empieza a parpadear.
3. Colocar la batería en el cargador (c).

El apartado „Indicación cargador“ incluye una tabla con los significados de las indicaciones LED del cargador.

5.4 Indicador de capacidad de batería (fig. 9)

Pulsar el interruptor para acceder al indicador de capacidad de la batería (e). El indicador de capacidad de batería (d) le indica el estado de carga de la batería sirviéndose de 3 LED.

Si los 3 LED están iluminados:

La batería está completamente cargada.

Si están iluminados 1 o 2 LED:

La batería dispone de suficiente carga residual.

Si 1 LED parpadea:

La batería está vacía, es preciso cargarla.

Si todos los LED parpadean:

La temperatura de la batería es demasiado baja. Quitar la batería del aparato y dejarla durante un día a temperatura ambiente. Si vuelve a aparecer el fallo, la batería se ha descargado completamente y está defectuosa. Quitar la batería del aparato. Está prohibido emplear o cargar una batería defectuosa.

Si se presentan dificultades al cargar el conjunto de baterías rogamos comprueben:

- si el enchufe utilizado se halla bajo tensión
- si existe un contacto correcto a nivel de los contactos del cargador.

De continuar siendo imposible cargar el conjunto le rogamos ser sirva a remitir a nuestro servicio técnico postventa:

- el cargador
- y el conjunto de baterías

Para realizar un envío adecuado, ponerse en contacto con nuestro servicio de asistencia técnica o con el punto de venta en el que se compró el aparato.

Para el envío o la eliminación de baterías o del aparato, estos deben embalarse por separado en bolsas de plástico para evitar cortocircuitos e incendios.

Es preciso recargar siempre a tiempo la batería para procurar que dure lo máximo posible. Hacerlo es imprescindible también en cuanto se detecta que disminuye el rendimiento del aparato. No descargar jamás la batería por completo. Esto podría provocar un defecto en la batería.

6. Manejo

Avisos: El cabezal del ventilador puede girar horizontalmente. La oscilación tiene lugar partiendo de la posición actual del cabezal del ventilador (punto cero). Tras desconectar, el cabezal del ventilador regresa a la posición inicial (punto cero).

6.1 Interruptor ON/OFF (fig. 10)

En el panel de control (fig. 7/pos. 10) hay pulsadores para conexión/desconexión, velocidad del ventilador, oscilación y tiempo de funcionamiento, así como la correspondiente indicación LED de mín. (1 LED está iluminado) - máx. (todos los LED están iluminados) para el ajuste elegido en cada caso.

Encendido:

- Pulsar el interruptor ON/OFF (20).
- El ventilador inalámbrico se enciende a la velocidad más baja.

Apagado:

Pulsar de nuevo el interruptor ON/OFF (20).

6.2 Ajustar velocidad del ventilador (fig. 10)

- La velocidad se puede adaptar en 4 niveles a la situación correspondiente.
- El ventilador inalámbrico se enciende siempre a la velocidad más baja.
- Para aumentar la velocidad del ventilador, pulsar el ajuste de velocidad del ventilador (21).
- La velocidad se aumenta un nivel cada vez que se pulsa el ajuste.

6.3 Ajustar oscilación (fig. 10)

- La oscilación se puede activar pulsando el botón (22) y modificar pulsando varias veces. La función de oscilación se vuelve a desactivar tras pulsar 4 veces.
- La oscilación puede ser de 30°/60°/120°, comenzando siempre por el nivel más bajo.

6.4 Ajustar el límite de tiempo de funcionamiento (temporizador) (fig. 10)

- El tiempo de funcionamiento se puede limitar pulsando el botón (23) y modificar pulsando varias veces. El límite de tiempo de funcionamiento se vuelve a desactivar tras pulsar 4 veces.
- El límite de tiempo de funcionamiento puede ser de 1 h/4 h/8 h, comenzando siempre por el nivel más bajo.

6.5 Regular la inclinación (fig. 7)

El cabezal del motor (9) puede inclinarse hacia arriba o hacia abajo ejerciendo presión.

7. Mantenimiento, limpieza y pedido de piezas de repuesto**¡Peligro!**

Quitar la batería antes de realizar cualquier trabajo de limpieza.

7.1 Limpieza

- Reducir al máximo posible la suciedad y el polvo en los dispositivos de seguridad, las rendijas de ventilación y la carcasa del motor. Frotar el aparato con un paño limpio o soplarlo con aire comprimido manteniendo la presión baja.
- Se recomienda limpiar el aparato tras cada uso.

- Limpiar el aparato con regularidad con un paño húmedo y un poco de jabón blando. No utilizar productos de limpieza o disolventes ya que se podrían deteriorar las piezas de plástico del aparato. Es preciso tener en cuenta que no entre agua en el interior del aparato. Si entra agua en el aparato eléctrico existirá mayor riesgo de una descarga eléctrica.

7.2 Mantenimiento

No hay que realizar el mantenimiento a más piezas en el interior del aparato.

7.3 Pedido de piezas de recambio:

Al solicitar recambios se indicarán los datos siguientes:

- Tipo de aparato
- No. de artículo del aparato
- No. de identidad del aparato
- No. del recambio de la pieza necesitada.

Encontrará los precios y la información actual en www.Einhell-Service.com

8. Eliminación y reciclaje

El aparato está protegido por un embalaje para evitar daños producidos por el transporte. Este embalaje es materia prima y, por eso, se puede volver a utilizar o llevar a un punto de reciclaje. El aparato y sus accesorios están compuestos de diversos materiales, como, p. ej., metal y plástico. Los aparatos defectuosos no deben tirarse a la basura doméstica. Para su eliminación adecuada, el aparato debe entregarse a una entidad recolectora prevista para ello. En caso de no conocer ninguna, será preciso informarse en el organismo responsable del municipio.

9. Almacenamiento

Retirar la(s) batería(s). Guardar el aparato y sus accesorios en un lugar oscuro, seco, protegido de las heladas e inaccesible para los niños. La temperatura de almacenamiento óptima se encuentra entre los 5 y 30 °C. Guardar la herramienta eléctrica en su embalaje original.

10. Indicación cargador

| Estado de indicación | | Significado y medida |
|----------------------|-----------|--|
| LED rojo | LED verde | |
| Apagado | Parpadea | Listo para funcionamiento El cargador está conectado a la red y listo para el funcionamiento, la batería no está en el cargador |
| Encendido | Apagado | Carga El cargador carga la batería en modo rápido. Consultar el tiempo de carga necesario en el cargador. ¡Advertencia! En función de lo cargada que esté la batería, los tiempos de carga reales pueden diferir de los indicados. |
| Apagado | Encendido | La batería está cargada y está lista para utilizar. (READY TO GO) Después se cambia a carga lenta hasta que la batería esté completamente cargada. Para ello, dejar la batería en el cargador unos 15 minutos más. Medida: Sacar la batería del cargador. Desconectar el cargador de la red. |
| Parpadea | Apagado | Carga adaptada El cargador se encuentra en el modo de carga lenta. Por motivos de seguridad, en este modo la batería se carga con mayor lentitud y tarda más tiempo. Esto puede deberse a las siguientes causas: - Hace mucho tiempo que no se ha cargado la batería. - La temperatura de la batería no se encuentra dentro del rango óptimo. Medida: Esperar hasta que el proceso de carga haya finalizado, la batería puede seguir cargándose. |
| Parpadea | Parpadea | Fallo El proceso de carga ya no es posible. La batería está defectuosa. Medida: Está prohibido cargar una batería defectuosa. Sacar la batería del cargador. |
| Encendido | Encendido | Avería por temperatura La batería está demasiado caliente (p. ej. por radiación solar directa) o demasiado fría (por debajo de 0° C) Medida: Sacar la batería y guardarla durante 1 día a temperatura ambiente (aprox. 20° C). |

Eliminación



Las herramientas eléctricas, baterías, accesorios y embalajes deberán someterse a un proceso de recuperación que respete el medio ambiente.

¡No arroje las herramientas eléctricas, acumuladores o pilas a la basura!

Este producto debe depositarse como residuo en un lugar de recogida adecuado para su reciclaje

Sólo para los países de la UE:

De acuerdo con la directiva europea 2012/19/UE sobre aparatos eléctricos y electrónicos de desecho y su realización en la legislación nacional y la directiva europea 2006/66/CE, las herramientas eléctricas que ya no son aptas para su uso y respectivamente los acumuladores/las pilas defectuosos o vacíos deberán ser recogidos por separado y reciclados de manera respetuosa con el medio ambiente.

En el caso de una eliminación inadecuada, los aparatos eléctricos y electrónicos pueden tener efectos nocivos para el medio ambiente y la salud humana debido a la posible presencia de sustancias peligrosas.

Sólo está permitido copiar la documentación y documentos anexos del producto, o extractos de los mismos, con autorización expresa de Einhell Germany AG.

Nos reservamos el derecho a realizar modificaciones técnicas.

Información de servicio

En todos los países mencionados en el certificado de garantía disponemos de distribuidores competentes cuyos datos de contacto podrán consultar en dicho certificado. Dichos distribuidores están a su disposición para cualquier asunto relacionado con el servicio como reparación, suministro de piezas de repuesto y desgaste, o con respecto a los materiales de consumo.

Es preciso tener en cuenta, que las siguientes piezas de este producto se someten a desgaste natural o provocado por el uso o que se necesitan las siguientes piezas como materiales de consumo.

| Categoría | Ejemplo |
|--|---------|
| Piezas de desgaste* | Batería |
| Material de consumo/Piezas de consumo* | |
| Falta de piezas | |

*¡no tiene por qué estar incluido en el volumen de entrega!

En caso de deficiencia o fallo, rogamos que lo registre en la página web www.Einhell-Service.com. Describa exactamente el fallo y responda siempre a las siguientes preguntas:

- ¿Ha funcionado el aparato en algún momento o estaba defectuoso desde el principio?
- ¿Le ha llamado algo la atención antes de surgir el fallo (indicio antes del fallo)?
- ¿Qué fallo de funcionamiento le parece que presenta el aparato (indicio principal)?
Describa ese fallo en el funcionamiento.

Vaara!

Laitteita käytettäessä tulee noudattaa tiettyjä turvallisuusvaroitoimia tapaturmien ja vaurioiden välttämiseksi. Lue sen vuoksi tämä käyttöohje / nämä turvallisuusmääräykset huolellisesti läpi. Säilytä ne hyvin, jotta niissä olevat tiedot ovat myöhemminkin milloin vain käytettävissäsi. Jos luovutat laitteen muille henkilöille, ole hyvä ja anna heille myös tämä käyttöohje / nämä turvallisuusmääräykset laitteen mukana. Emme ota mitään vastuuta tapaturmista tai vaurioista, jotka ovat aiheutuneet tämän käyttöohjeen tai turvallisuusohjeiden noudattamisen laiminlyönnistä.

Käytettyjen merkkien selitys (katso kuva 11)

1. **Vaara!** - Tapaturmavaaran vähentämiseksi lue käyttöohje.

1. Turvallisuusmääräykset

Laitetta koskevat turvallisuusmääräykset löydät oheistetusta vihkosesta.

Varoitus!

Lue kaikki turvallisuusmääräykset, ohjeet, kuvat ja tekniset erittelyt, joilla tämä sähkötyökalu on varustettu. Jos seuraavia ohjeita ei noudateta, saattaa tästä aiheutua sähköiskuja, tulipaloja ja/tai vaikeita vammoja.

Säilytä kaikki turvallisuusmääräykset ja ohjeet myöhempää tarvetta varten.

Tätä laitetta saavat vähintään 8-vuotiaat lapset sekä henkilöt, joiden fyysiset, aistiperäiset tai henkiset kyvyt ovat rajoitetut tai joilla ei ole tarvittavaa kokemusta ja tietoutta, käyttää ainoastaan valvottuina tai jos heitä on opastettu käyttämään laitetta turvallisesti ja he ymmärtävät sen käytöstä aiheutuvat vaarat. Lapset eivät saa leikkiä laitteella. Lapset saavat suorittaa puhdistus- ja käyttäjähuoltotoimia ainoastaan aikuisen valvonnassa.

- Käytä laitetta vain täysin asennettuna.
- Älä koskaan käytä laitetta, jos suojaritilä puuttuu tai on rikki.
- Älä koskaan peitä suojaritilää tai estä tuulettimen rattaan pyörintää.
- Laitetta ei saa käyttää tiloissa, joissa käytetään tai säilytetään tulenarkoja aineita (esim. liuotteita) tai kaasuja.
- Älä käytä laitetta avotulen tai hehkuvan tuhkan lähellä.
- Älä anna laitteen käydä valvomatta.

2. Laitteen kuvaus ja toimituksen sisältö**2.1 Laitteen kuvaus (kuva 1/2)**

1. Tuulettimen pää
2. Putkivarsi, aukivedettävä
3. Lukitusmutteri
4. Putkivarsi, kiinteä
5. Jalka
6. Suojaritilä edessä
7. Tuulettimen ratas
8. Suojaritilä takana
9. Moottoriyksikkö
10. Käyttöpaneeli
11. Moottorin akseli
12. Taemman suojaritilän varmistusmutteri
13. Tuulettimen rattaan varmistusmutteri
14. Yhdistelmäavain (sisäkuusio/ristikanta)
15. Sisäkuusioruuvi aluslevyn ja jousirenkaan kera
16. Suojaritilän varmistusruuvi

2.2 Toimituksen sisältö

Tarkasta tässä kuvatun toimitusselostuksen avulla, että tuote on täysimääräinen. Jos osia puuttuu, ota viimeistään 5. arkipäivänä oston jälkeen yhteyttä asiakaspalveluumme tai siihen myyntipisteeseen, josta olet ostanut laitteen, ja esitä vastaava ostotosite. Huomioi tässä myös tämän ohjekirjan lopussa olevat asiakaspalveluohjeet ja takuusuoritustaulukko.

- Avaa pakkaus ja ota laite varovasti pakkauksesta.
- Poista pakkausmateriaalit sekä pakkaus- ja kuljetusvarmistukset (mikäli käytetty).
- Tarkasta, onko toimitus täysilukuinen.
- Tarkasta, onko laitteessa ja varusteissa kuljetusvaurioita.
- Säilytä pakkaus, mikäli mahdollista, takuuajan loppuun saakka.

Vaara!

Laite ja pakkausmateriaalit eivät ole lasten leikkikaluja! Lapset eivät saa leikkiä muovipusseilla, kelmuilla tai pienillä osilla! Niistä uhkaa nielais- ja tukehtumisvaara!

- Akkukäyttöinen tuuletin
- Alkuperäiskäyttöohje
- Turvallisuusmääräykset

3. Määräysten mukainen käyttö

Laite on tarkoitettu yleiseen ilmanvaihtoon kotitalouskäytössä.

Suojaa laitetta sateelta ja kosteudelta.

Konetta saa käyttää ainoastaan sille määrättyyn tarkoitukseen. Kaikkinainen tämän ylittävä käyttö ei ole määräysten mukaista. Kaikista tästä aiheutuvista vahingoista tai loukkaantumisista on vastuussa laitteen omistaja/käyttäjä eikä suinkaan sen valmistaja.

Ole hyvä ja ota huomioon, että laitteitamme ei ole suunniteltu ja valmistettu käytettäväksi pienteollisuus- tai teollisuustarkoituksiin. Emme siksi ota mitään vastuuta vaurioista, jos laitetta käytetään pienteollisuus-, käsityöläis- tai teollisuustyöpaikoilla tai näihin verrattavissa olevissa toimissa.

4. Tekniset tiedot

Moottorin virransyöttö: 18 V tasavirta
Ilman enimmäisnopeus: 15 km/h
Tuulettimen koko: 32 cm
Paino: 3,4 kg

Huomio!

Laite toimitetaan ilman akkuja ja latauslaitetta, ja sitä saa käyttää vain Power X-Change-sarjan litiumioniakuilla!

Power X-Change-sarjan litiumioniakut saa ladata vain Power X-Charger -latauslaitteella.

5. Ennen käyttöönottoa**5.1 Tuulettimen asennus**

1. Kuva 2/kuva 3a: Työnnä jalka (nro 5) ja putkivarsi (nro 4) yhteen. Tällöin putkivarren kiinnitystapin (nro 5a) täytyy osua reiän (nro 4a) kohdalle. Muuten asennus ei ole mahdollista.
2. Kuva 3b: Ruuvaa putkivarsi (nro 4) sisäkuusi-oruuilla (nro 15) kiinni jalkaan (nro 5). Käytä tähän yhdistelmäavainta (nro 14).
3. Kuva 4a: Pistä taempi suojaritilä (nro 8) moottoriyksikön (kuva 2/nro 9) päälle. Huomioi tässä moottoriyksikön kääntymisvarmistus (nro 9a) sekä suojaritilän kääntymisvarmistus (kuva 2/nro 8a).
4. Kuva 4b: Kiinnitä taempi suojaritilä (nro 8) varmistusmutterilla (nro 12) moottoriyksikköön.
5. Kuva 4b/kuva 5a: Työnnä tuulettimen ratas (nro 7) moottorin akselille (nro 11). Huomioi tässä moottorin akselin kääntymisvarmistus (nro 11a) sekä tuulettimen rattaan kääntymisvarmistus (kuva 2/nro 7a).
6. Kuva 5b: Varmista tuulettimen ratas (nro 7) varmistusmutterilla (nro 13) – kierteet vasemmalle!
7. Kuva 6a/kuva 6b: Paina etummainen suojaritilä (nro 6) taemman suojaritilän (nro 8) päälle niin, että merkinnät nro 6a ja nro 8a ovat päällekkäin. Käännä sitten etummaista suojaritilää niin, että merkinnät nro 6a ja nro 8b ovat vastapäätä toisiaan.
8. Kuva 6c: Ruuvaa etummainen suojaritilä kiinni taempaan suojaritilään merkintöjen vastapäisellä sivulla. Huolehdi tässä ehdottomasti siitä, että molempien suojaritilöiden poranreiät ovat päällekkäin. Käytä kiinniruuvaamiseen suojaritilän varmistusruuvia (nro 16) ja yhdistelmäavainta (nro 14).

5.2 Akun asennus (kuva 7)

Paina akun lukitusnäppäintä (b) kuten kuvassa 7 näytetään ja työnnä akku (a) sille tarkoitettuun akunpidikkeeseen. Huolehdi tässä siitä, että lukitusnäppäin lukittuu kiinni! Akun poisottaminen tehdään päinvastaisessa järjestyksessä!

5.3 Li-akkusarjan lataaminen (kuvat 7/8)

1. Vedä akkusarja (a) ulos akunkannasta painaen samanaikaisesti lukituspainiketta (b) alas.
2. Tarkasta, että tyyppikilvessä annettu verkkojännite vastaa käytettävissä olevaa verkkojännitettä. Työnnä latauslaitteen verkkopistoke

- pistorasiaan. Vihreä LED alkaa vilkkua.
3. Työnnä akku latauslaitteeseen (c).

Kohdasta 8 „Latauslaitteen näyttö“ löydät taulukon, josta selviävät latauslaitteen LED-näytön merkitykset.

5.4 Akun tehonnäyttö (kuva 9)

Paina akun tehonnäytön katkaisinta (e). Akun tehonnäyttö (d) ilmoittaa akun lataustilan 3 LED:in avulla.

Kaikki 3 LED:iä palavat:

Akku on ladattu täyteen.

2 tai 1 LED(:iä) palaa:

Akussa on vielä riittävästi tehoa.

1 LED vilkkuu:

Akku on tyhjä, lataa akku uudelleen.

Kaikki LED:it vilkkuvat:

Akun lämpötila on liian alhainen. Ota akku pois laitteesta ja anna akun olla päivän verran huoneenlämmössä. Jos virhe esiintyy jälleen, niin akku on tyhjentynyt aivan täysin ja vahingoittunut. Ota akku pois laitteesta. Viallista akkua ei saa enää käyttää tai ladata.

Jos akun lataaminen ei onnistu, tarkistakaa,

- onko pistorasiassa jännitettä
- onko kontakti latauslaitteen latauspisteisiin hyvä.

Jos akun lataaminen ei vielääkään onnistu, pyydämme Teitä lähettämään

- latauslaitteen
 - akun
- asiakaspalveluumme.

Pyydämme ottamaan yhteyttä asiakaspalveluumme tai myyntipisteeseen, josta laite on ostettu, saadaksesi ohjeet asianmukaista lähettämistä varten.

Huolehdi akkujen tai akkukäyttöisen laitteen lähettämisesä ja hävittämisessä siitä, että ne on pakattu erikseen muovipusseihin, jotta välitetään oikosulut ja tulipalo!

Jotta akkusarjan elinikä olisi mahdollisimman pitkä, tulee se aina ladata riittävän ajoissa. Tämä on joka tapauksessa tarpeen, kun huomaat laitteen tehon heikkenevän. Älä koskaan anna akkusarjan tyhjentyä täysin. Tästä seuraa akkusarjan vahingoittuminen!

6. Käyttö

Ohjeita: Tuulettimen päätä voidaan kääntää vaakatasossa. Heilahdusliike tehdää senhetkisestä tuulettimen pään asennosta (nollapisteestä) alkaen. Sammuttamisen jälkeen tuulettimen pää palaa takaisin lähtöasentoon (nollapisteeseen).

6.1 Päälle-/pois-katkaisin (kuva 10)

Käyttöpaneelissa (kuva 7/nro 10) on painikekatkaisimet päälle-/poiskytkemistä, puhallustehoa, heiluntaliikettä ja käyttöaika varten sekä kulloinkin valittuun asetukseen kuuluva LED-näyttö tehosta Min. (1 LED palaa) tehoon Max. (kaikki LEDit palavat) saakka.

Käynnistys:

- Paina päälle-/pois-katkaisinta (20).
- Akkutuuletin käynnistyy alhaisimmalla teholla.

Sammutus:

- Paina päälle-/pois-katkaisinta (20) uudelleen

6.2 Puhallintehon säätö (kuva 10)

- Puhallinteho voidaan sovittaa 4 eri askeleessa yksilöllisesti joka tilanteeseen sopivaksi.
- Akkutuuletin käynnistyy aina alhaisimmalla teholla.
- Puhallintehon lisäämiseksi paina puhallintehon säädintä (21).
- Puhallinteho voimistuu joka painalluksella yhden askeleen verran.

6.3 Heilahdusliikkeen säätö (kuva 10)

- Heilahdusliike voidaan käynnistää painamalla painiketta (22) ja muuttaa sitä toistuvasti painamalla. 4 painalluksen jälkeen heilahdustoiminto on kytketty jälleen pois.
- Heilahdusliikkeen koko voi olla 30°/60°/120° ja se alkaa aina alhaisimmasta arvosta.

6.4 Käyntiajan rajoittimen (ajastimen) säätö (kuva 10)

- Käyntiaikaa voidaan rajoittaa painamalla painiketta (23) ja muuttaa sitä toistuvasti painamalla. 4 painalluksen jälkeen käyntiajan rajoitin on kytketty jälleen pois.
- Käyntiajan rajoitus voi olla 1h/4h/8h ja se alkaa aina alhaisimmasta arvosta.

6.5 Kallistuksen säätö (kuva 7)

Moottorin päätä (9) voidaan kallistaa painamalla sitä ylös- tai alaspäin.

7. Puhdistus, huolto ja varaosatilaus

Vaara!

Vedä akku pois ennen kaikkia puhdistustoimia.

7.1 Puhdistus

- Pidä suojalaitteet, ilmaraot ja moottorin kotelo niin puhtaina pölystä ja liasta kuin suinki mahdollista. Pyyhi laite puhtaalla rievulla tai puhalla se puhtaaksi vähäpaineisella paineilmalla.
- Suosittelemme laitteen puhdistamista heti joka käytön jälkeen.
- Puhdista laite säännöllisin väliajoin käyttäen kosteaa riepua ja vähän saippuaa. Älä käytä sellaisia puhdistusaineita tai liuotteita, jotka saattavat syövyttää laitteen muoviosia. Huolehdi siitä, ettei laitteen sisäpuolelle pääse vettä. Veden tunkeutuminen sähkötyökaluun lisää sähköiskun vaaraa.

7.2 Huolto

Laitteen sisäpuolella ei ole mitään huoltoa tarvitsevia osia.

7.3 Varaosatilaus:

Varaosia tilatessasi anna seuraavat tiedot:

- Laitteen tyyppi
- Laitteen tuotenumero
- Laitteen tunnusnumero
- Tarvittavan varaosan varaosnumero.

Ajankohtaiset hinnat ja muut tiedot löydät osoitteesta www.Einhell-Service.com

8. Käytöstäpoisto ja uusiokäyttö

Laite on pakattu kuljetuspakkaukseen, jotta vältetään kuljetusvauriot. Tämä pakkaus on raaka-ainetta ja sitä voi siksi käyttää uudelleen tai sen voi toimittaa kierrätyksen kautta takaisin raaka-ainekiertoon. Laite ja sen varusteet on valmistettu eri materiaaleista, kuten esim. metallista ja muoveista. Vialliset laitteet eivät kuulu kotitalousjätteisiin. Laite tulee toimittaa asianmukaiseen keräyspisteeseen ammattitaitoista hävittämistä varten. Jos et tiedä, missä on tällainen keräyspiste, tiedustele asiaa kuntasi hallinnosta.

9. Säilytys

Poista akku/akut. Säilytä laite ja sen varusteet varoltilta, kosteudelta ja pakkaselta suojatussa tilassa poissa lasten ulottuvilta. Paras säilytyslämpötila on 5°C ja 30°C välillä. Säilytä sähkötyökalut alku-eräisäpakkauksissaan.

10. Latauslaitteen näyttö

| Näytön tila | | Merkitys ja toimenpiteet |
|--------------|------------|--|
| Punainen LED | Vihreä LED | |
| Pois | Vilkkuu | Käyttövalmiustila Latauslaite on liitetty sähköverkkoon ja valmis käyttöön, latauslaitteessa ei ole akkua |
| Palaa | Pois | Lataaminen Latauslaite lataa akun pikalatauksella. Vastaavat latausajat löytyvät suoraan latauslaitteesta. Viite! Todelliset latausajat voivat poiketa hieman annetuista latausajoista. Ne ovat riippuvaiset akun jäljelläolevasta lataustehosta. |
| Pois | Palaa | Akku on ladattu ja valmis käyttöön. (READY TO GO) Sen jälkeen latauslaite kytkeytyy hellävaraiselle lataukselle, kunnes akku on ladattu aivan täyteen. Jätä tätä varten akku vielä noin 15 minuutin ajaksi latauslaitteeseen. Toimenpide: Ota akku pois latauslaitteesta. Irrota latauslaite sähköverkosta. |
| Vilkkuu | Pois | Sovitettu lataaminen Latauslaite on siirtynyt hellävaraiseen lataustilaan. Tällöin akkua ladataan turvallisuussyistä hitaammin ja sen lataaminen kestää pitempään. Mahdollisia syitä ovat: -Akkua ei ole ladattu hyvin pitkään aikaan. -Akun lämpötila ei ole ihannealueella. Toimenpide: Odota, kunnes lataaminen on päättynyt, akkua voidaan tästä huolimatta ladata edelleen. |
| Vilkkuu | Vilkkuu | Häiriö Lataaminen ei ole mahdollista. Akussa on vika. Toimenpide: Viallista akkua ei saa enää ladata. Ota akku pois latauslaitteesta. |
| Palaa | Palaa | Lämpötilahäiriö Akku on liian kuuma (esim. suorassa auringonpaisteessa) tai liian kylmä (alle 0°C) Toimenpide: Ota akku pois ja säilytä sitä 1 päivän ajan huoneenlämmössä (n. 20°C). |

Hävitys

Sähkötyökalut, akut, lisätarvikkeet ja pakkaukset tulee toimittaa ympäristöystävälliseen uusiokäyttöön. Älä heitä sähkötyökaluja tai akkuja/paristoja talousjätteisiin!

Koskee vain EU maita:

Sähkö- ja elektroniikkaromua koskevan EU-direktiivin 2012/19/EU ja sen kansalliseen lainsäädäntöön saattamisen mukaan käyttökelvottomat sähkötyökalut sekä EU-direktiivin 2006/66/EY mukaan vialliset tai loppuun käytetyt akut/paristot on kerättävä erikseen ja toimitettava ympäristöystävälliseen kierrätykseen.

Jos käytöstä poistetut sähkö- ja elektroniikkalaitteet hävitetään epäasianmukaisesti, niiden mahdollisesti sisältämät vaaralliset aineet voivat aiheuttaa haittaa ympäristölle ja ihmisten terveydelle.

Tuotetodokumentaation ja tuotteen mukana toimitettujen papereiden osittainenkin kopiointi tai muu monistaminen on sallittu ainoastaan Einhell Germany AG:n nimenomaisella luvalla.

Oikeus teknisiin muutoksiin pidätetään.

Asiakaspalvelutiedot

Meillä on kaikissa takuutodistuksessa mainituissa maissa päteviä asiakaspalvelusta huolehtivia kumppaneita, joiden yhteystiedot löydät takuutodistuksesta. Heidän kautta voit saada kaikki asiakaspalvelut, kuten korjaukset, varaosien ja kulumaosien sekä tarvittavien käyttömateriaalien toimitukset.

Huomaa, että seuraaviin tämän tuotteen osiin kohdistuu käytöstä johtuvaa, luonnollista kulumista, ja että seuraavia osia tarvitaan käyttömateriaaleina.

| Laji | Esimerkki |
|--------------------------------|-----------|
| Kuluvat osat* | Akku |
| Käyttömateriaali / käyttöosat* | |
| Puuttuvat osat | |

* ei välttämättä kuulu toimitukseen!

Puutteellisuuksien tai vikojen ilmetessä pyydämme ilmoittamaan virheestä verkossa sivustoon www.Einhell-Service.com. Ole hyvä ja anna vian tarkka kuvaus ja vastaa sen lisäksi joka tapauksessa seuraaviin kysymyksiin:

- Onko laite toiminut jo ainakin kerran, vai oliko se jo alusta lähtien viallinen?
- Havaitko jotain erikoista ennen vian ilmenemistä (oireita ennen vikaa)?
- Mikä mielestäsi on laitteessa vikana (pääasiallinen vika)?
Kuvaa tätä toimintavirhettä.

Nevarnost!

Pri uporabi naprav je potrebno upoštevati nekaj varnostnih ukrepov, da bi preprečili poškodbe in materialno škodo. Zato skrbno preberite ta navodila za uporabo/varnostne napotke. Le-te dobro shranite tako, da boste imeli zmeraj pri roki potrebne informacije. Če bi napravo izročili drugim osebam, Vas prosimo, da jim izročite tudi ta navodila za uporabo/varnostne napotke. Ne prevzemamo nobene odgovornosti za nezgode ali škodo, ki bi nastale zaradi neupoštevanja teh navodil za uporabo in varnostnih napotkov.

Pojasnilo uporabljenih simbolov (glejte sliko 11)

1. **Nevarnost!** - Da bi zmanjšali tveganje poškodb, preberite navodila za uporabo!

1. Varnostni napotki

Odgovarjajoče varnostne napotke lahko preberete v priloženi knjižici!

Opozorilo!

Preberite vse varnostne napotke, navodila, naslove slike in tehnične podatke, s katerimi je to električno orodje opremljeno.

Neupoštevanje naslednjih navodil ima lahko za posledico električni udar, požar in/ali hude poškodbe.

Shranite vse varnostne napotke in navodila za kasnejšo uporabo.

To napravo lahko otroci, stari 8 let ali več, osebe z zmanjšanimi psihičnimi, senzoričnimi ali duševnimi sposobnostmi ter osebe, ki nimajo dovolj izkušenj in znanja uporabljajo le pod nadzorom ali če so bile podučene o varni uporabi naprave in razumejo nevarnosti, ki lahko pri uporabi nastanejo. Otroci se z napravo ne smejo igrati. Čiščenja in vzdrževanja, ki ga opravlja uporabnik, ne smejo opravljati otroci brez nadzora.

- Napravo uporabljajte samo popolnoma montirano.
- Naprave nikoli ne uporabljajte brez ali s poškodovano zaščitno rešetko.
- Zaščitne rešetke nikoli ne pokrijte niti ne blokirajte kolesa ventilatorja.
- Naprave ne smete uporabljati v prostorih, kjer se uporabljajo ali skladiščijo vnetljive snovi (npr. topila itd.) ali plini.
- Naprave ne uporabljajte v bližini odprtega ognja ali tlečega pepela.
- Naprave ne uporabljajte brez nadzora.

2. Opis naprave na obseg dobave**2.1 Opis naprave (slika 1/2)**

1. Glava ventilatorja
2. Stojna cev teleskopska
3. Pritrdilna matica
4. Stojna cev fiksna
5. Oporna noga
6. Zaščitna rešetka spredaj
7. Kolo ventilatorja
8. Zaščitna rešetka zadaj
9. Motorna enota
10. Krmilno polje
11. Gred motorja
12. Pritrdilna matica za zadnjo zaščitno rešetko
13. Pritrdilna matica kolesa ventilatorja
14. Kombinirani ključ (z notranjim šestrobom/križni)
15. Vijak z notranjim šestrobom s podložko in vzmetnim obročem
16. Varovalni vijaki za zaščitno rešetko

2.2 Obseg dobave

S pomočjo opisanega obsega dobave preverite, ali je artikel popoln. Če deli manjkajo, se najkasneje v 5 delovnih dnevih po nakupu izdelka obrnite na naš servisni center ali na prodajno mesto, kjer ste napravo kupili, in predložite račun. Upoštevajte preglednico garancijskih storitev ob koncu tega navodila.

- Odprite embalažo in previdno vzemite napravo iz embalaže.
- Odstranite embalažni material in embalažne in transportne varovalne priprave (če obstajajo).
- Preverite, če je obseg dobave popoln.
- Preverite morebitne poškodbe naprave in delov pribora, do katerih bi lahko prišlo med transportom.
- Po možnosti shranite embalažo do poteka

garancijskega roka.

Nevarnost!

Naprava in embalažni material nista igrača za otroke! Otroci se ne smejo igrati s plastičnimi vrečkami, folijo in malimi deli opreme! Obstaja nevarnost zadušitve in zaužitja takšnih delov materiala!

- Akumulatorski ventilator
- Originalna navodila za uporabo
- Varnostni napotki

3. Predpisana namenska uporaba

Naprava je namenjena splošnemu prezračevanju v gospodinjstvu.

Napravo zaščitite pred dežjem in vlago.

Ta stroj se lahko uporablja le v skladu z njegovo namembnostjo. Vsaka druga uporaba šteje kot nenamenska nedovoljena uporaba. Za kakršnekoli poškodbe ali škodo, ki bi nastale zaradi nedovoljene uporabe, nosi odgovornost uporabnik/upravljalca in ne proizvajalec.

Prosimo, da upoštevate, da naše naprave niso bile konstruirane za namene uporabe v obrtništvu ali industriji. Ne prevzemamo nobene odgovornosti, če je bila naprava uporabljena v obrtništvu ali industriji ter v podobnih dejavnostih.

4. Tehnični podatki

Napajanje motorja: 18 V enosmernega toka
 Najv. hitrost zraka: 15 km/h
 Velikost ventilatorja: 32 cm
 Teža: 3,4 kg

Pozor!

Stroj je dobavljen brez akumulatorjev in polnilnika; uporabljate ga lahko samo z litij-ionskimi akumulatorji serije Power X-Change!

Litij-ionske akumulatorje serije Power X-Change je dovoljeno polniti samo s polnilnikom Power X-Charger.

5. Pred uporabo

5.1 Montaža ventilatorja

1. Slika 2/slika 3a: Oporno nogo (pol. 5) in stojno cev (pol. 4) vtaknite skupaj. Pri tem se mora zatič stojne cevi (pol. 5a) ujemati z luknjo (pol. 4a). Sicer montaža ni možna.
2. Slika 3b: Stojno cev (pol. 4) z vijakom z notranjim šestrobom (pol. 15) privijte na oporno nogo (pol. 5). Za to uporabite kombinirani ključ (pol. 14).
3. Slika 4a: Zadnjo zaščitno rešetko (pol. 8) natakните na motorno enoto (slika 2/pol. 9). Pri tem pazite na varovala proti obračanju na motorni enoti (pol. 9a) in zaščitni rešetki (slika 2/pol. 8a).
4. Slika 4b: Zadnjo zaščitno rešetko (pol. 8) pritrdite s pritrdilno matico (pol. 12) na motorno enoto.
5. Slika 4b/slika 5a: Kolo ventilatorja (pol. 7) natakните na gred motorja (pol. 11). Pri tem pazite na varovala proti obračanju na gredi motorja (pol. 11a) in kolesu ventilatorja (slika 2/pol. 7a).
6. Slika 5b: Kolo ventilatorja (pol. 7) zavarujte s pritrdilno matico (pol. 13) – z levim navojem!
7. Slika 6a/slika 6b: Sprednjo zaščitno rešetko (pol. 6) tako pritisnite na zadnjo zaščitno rešetko (pol. 8), da sta oznaki pol. 6a in pol. 8a poravnani. Nato sprednjo zaščitno rešetko obrnite tako, da sta oznaki pol. 6a in pol. 8b poravnani.
8. Slika 6c: Sprednjo zaščitno rešetko privijte na strani, ki je nasprotna oznakam, na zadnjo zaščitno rešetko. Pri tem bodite obvezno pozorni na to, da sta izvrtini obeh zaščitnih rešetk nameščeni ena nad drugo. Za privitje uporabite varovalni vijaki za zaščitno rešetko (pol. 16) in kombinirani ključ (pol. 14).

5.2 Montaža akumulatorske baterije (slika 7)

Pritisnite na zaskočno tipko (b) akumulatorske baterije, kot prikazuje slika 7, in potisnite akumulatorsko baterijo (a) v predviden nastavek. Zagotovite, da se zaskočna tipka zaskoči. Demontaža akumulatorja poteka v nasprotnem vrstnem redu!

5.3 Polnjenje litijevega akumulatorskega vložka (sliki 7/8)

1. Akumulatorski vložek (a) odstranite iz nastavka akumulatorja, pri tem zaskočno tipko (b) potisnite navzdol.
2. Primerjajte, ali se omrežna napetost na tipski tablici ujema z omrežno napetostjo, ki

- je na voljo. Vključite vtič napajalnika v zidno vtičnico. Zelena lučka LED začne utripati.
3. Akumulatorsko baterijo potisnite na polnilnik (c).

V točki »Prikaz polnilne naprave« najdete tabelo s pomeni prikaza lučk LED na polnilni napravi.

5.4 Prikaz kapacitete akumulatorja (sl. 9)

Pritisnite na stikalo za prikaz kapacitete akumulatorja (e). Prikaz kapacitete akumulatorja (d) signalizira stanje napolnjenosti akumulatorja s 3 lučkami LED.

Vse 3 LED-lučke svetijo:

Akumulator je do konca napolnjen.

Svetita 2 ali 1 lučka LED

Akumulator je še zadostno napolnjen.

1 lučka LED utripa:

Akumulator je prazen in ga napolnite.

Vse LED-lučke utripajo:

Temperatura akumulatorja ni dosežena. Akumulator odstranite od naprave in ga pustite en dan na sobni temperaturi. Če se napaka ponovno pojavi, je bil akumulator globinsko izprazen in je okvarjen. Akumulator odstranite od naprave. Okvarjenega akumulatorja ne smete več uporabljati ali polniti.

Če polnjenje akumulatorskega vložka ni mogoče, preverite,

- ali je vtičnica pod napetostjo,
- ali obstaja polnilni kontakt na polnilni napravi.

Če polnjenje akumulatorskega vložka kljub temu ni možno, vas prosimo, da

- polnilno napravo in napajalni adapter
- ter akumulatorski vložek vrnete naši službi za stranke.

Za pravilno pošiljanje se obrnite na našo službo za stranke ali prodajno mesto, kjer ste napravo kupili.

Pri pošiljanju ali odstranjevanju morate akumulatorje oz. akumulatorske naprave posamično zapakirati v plastične vrečke, da ne prihaja do kratkih stikov in požara!

V interesu dolge življenjske dobe baterijskega vložka poskrbite za pravočasno polnjenje baterijskega vložka. To je potrebno v vsakem primeru, če opazite, da moč naprave peša. Baterijskega

vložka nikoli ne izpraznite popolnoma. S tem poškodujete baterijski vložek!

6. Upravljanje

Napotki: Glavo ventilatorja lahko vodoravno obračate. Oscilacija poteka od trenutnega položaja glave ventilatorja (ničelna točka). Po izklopu se glava ventilatorja vrne v začetni položaj (ničelna točka).

6.1 Stikalo za vklop in izklop (sika 10)

Na krmilnem polju (slika 7/pol. 10) so gumbi za vklop/izklop, stopnjo ventilatorja, oscilacijo in čas delovanja ter LED-prikaz za izbrano nastavitev od najm. (sveti 1 LED) do najv. (svetijo vse LED).

Vklop:

- Pritisnite stikalo za vklop/izklop (20).
- Akumulatorski ventilator se vklopi pri najnižji stopnji.

Izklop:

- Ponovno pritisnite stikalo za vklop/izklop (20)

6.2 Nastavitev stopnje ventilatorja (slika 10)

- Stopnjo ventilatorja lahko prilagajate glede na dano priložnost.
- Akumulatorski ventilator se vedno vklopi z najnižjo stopnjo.
- Če želite povišati stopnjo ventilatorja, pritisnite gumb za nastavitev stopnje ventilatorja (21).
- Stopnja ventilatorja se poveča z vsakim pritiskom.

6.3 Nastavitev oscilacije (slika 10)

- Oscilacijo lahko vklopite s pritiskom na tipko (22) in jo spreminjate z večkratnim pritiskom. Po 4-kratnem pritisku se funkcija oscilacije spet izklopi.
- Oscilacija je lahko 30°/60°/120° in se vedno začne z najmanjšo vrednostjo.

6.4 Omejitev časa delovanja (časovnik) (slika 10)

- Čas delovanja lahko omejite s pritiskom na tipko (23) in ga spreminjate z večkratnim pritiskom. Po 4-kratnem pritisku se funkcija omejitve časa delovanja spet izklopi.
- Omejitev časa delovanja je lahko 1h/ 4h/ 8h in se vedno začne z najmanjšo vrednostjo.

6.5 Nastavitev naklona (slika 7)

S pritiskom navzgor ali navzdol se lahko nagne glavo motorja (9).

7. Čiščenje, vzdrževanje in naročanje nadomestnih delov

Nevarnost!

Pred vsemi čistilnimi deli odstranite akumulator.

7.1 Čiščenje

- Zaščitno opremo, zračne reže in ohišje motorja vzdržujte kar se le da v stanju brez prisotnosti prahu in umazanije. Napravo obrišite s suho krpo ali s komprimiranim zrakom pod nizkim pritiskom.
- Priporočamo, da napravo očistite neposredno po vsakem končanem delu.
- Redno čistite napravo z vlažno krpo in nekaj milnice. Ne uporabljajte nobenih čistilnih ali razredčilnih sredstev; le-ta lahko poškodujejo plastične dele naprave. Pazite na to, da ne pride voda v notranjost naprave. Vstop vode v električno napravo povečuje tveganje električnega udara.

7.2 Vzdrževanje

V notranjosti naprave ni nobenih delov, ki bi jih bilo potrebno vzdrževati.

7.3 Naročanje nadomestnih delov:

Pri naročanju nadomestnih delov je potrebno navesti naslednje navedbe:

- Tip naprave
- Art. številko naprave
- Ident- številko naprave
- Številka potrebnega nadomestnega dela

Aktualne cene in informacije najdete na spletni strani www.Einhell-Service.com

8. Odstranjevanje in ponovna uporaba

Naprava se nahaja v embalaži, da ne bi prišlo do poškodb med transportom. Ta embalaža je surovina in s tem ponovno uporabna ali pa jo je možno reciklirati. Naprava in njen pribor sta izdelana iz različnih materialov kot npr. kovine in plastika. Okvarjene naprave ne sodijo med gospodinjne odpadke. Napravo odložite na ustreznem zbirališču, da bo pravilno odstranjena. Če ne poznate primernih zbirališč, se pozanimajte pri svoji občinski upravi.

9. Skladiščenje

Izvlomite akumulator(je). Napravo in pribor za napravo skladiščite na temnem, suhem in pred mrazom zaščitenem in za otroke nedostopnem mestu. Optimalna skladiščna temperatura je med 5 in 30 °C. Električno orodje shranjujte v originalni embalaži.

10. Prikaz polnilnika

| Prikaz stanja | | Pomen in ukrepi |
|-----------------|------------------|---|
| Rdeča LED-dioda | Zelena LED-dioda | |
| Izklop | Utripa | Pripravljeno na uporabo Polnilnik je priključen na omrežje in pripravljen na uporabo, akumulator ni v polnilniku |
| Vklop | Izklop | Polnjenje Polnilnik polni akumulator v načinu hitrega polnjenja. Časi polnjenja so navedeni na polnilniku. Opozorilo! Dejanski časi polnjenja se lahko nekoliko razlikujejo od navedenih časov polnjenja glede na obstoječe stanje polnosti. |
| Izklop | Vklop | Akumulator je poln in pripravljen na uporabo. (READY TO GO) Nato se preklopi v blago polnjenje, dokler ni povsem poln. Akumulator pustite v polnilniku približno 15 minut dlje. Ukrep: Akumulator odstranite iz polnilnika. Polnilnik ločite od omrežja. |
| Utripa | Izklop | Prilagodilno polnjenje Polnilnik je v načinu pazljivega polnjenja. Akumulator se pri tem zaradi varnosti počasneje polni in potrebuje več časa. Vzroki so lahko naslednji: - Akumulatorja zelo dolgo niste polnili. - Temperatura akumulatorja ni v idealnem območju. Ukrep: Počakajte do konca postopka polnjenja, akumulator lahko kljub temu polnite naprej. |
| Utripa | Utripa | Napaka Postopek polnjenja ni mogoč. Akumulator je okvarjen. Ukrep: Okvarjenega akumulatorja več ne smete polniti. Akumulator odstranite iz polnilnika. |
| Vklop | Vklop | Motnja temperature Akumulator je prevroč (npr. neposredni sončni žarki) ali prehladen (pod 0 °C). Ukrep: Akumulator odstranite in ga za 1 dan shranite pri sobni temperaturi (pribl. 20 °C). |

Odlaganje

Poskrbite za okolju prijazno recikliranje električnih orodij, akumulatorskih baterij, pribora in embalaž. Električnih orodij in akumulatorskih/običajnih baterij ne smete odvreči med gospodinjske odpadke!

Zgolj za države Evropske unije:

V skladu z Direktivo 2012/19/EU o odpadni električni in elektronski opremi in njenim prenosom v nacionalno zakonodajo se morajo odslužena električna orodja zbirati ločeno in odstraniti na okolju prijazen način.

Prav tako se morajo v skladu z Direktivo 2006/66/ES pokvarjene ali odslužene akumulatorske baterije in baterije za enkratno uporabo zbirati ločeno in odstraniti na okolju prijazen način. Odpadna električna in elektronska oprema, ki ni zavržena strokovno, lahko negativno vpliva na okolje in zdravje ljudi, saj morda vsebuje nevarne snovi.

Ponatis ali kakršnokoli razmnoževanje dokumentacije in spremljajočih papirjev o proizvodni, tudi po izvlečkih, je dovoljeno samo z izrecnim soglasjem Einhell Germany AG.

Pridržana pravica do tehničnih sprememb.

Servisne informacije

V vseh državah, ki so navedene v garancijski listini, sodelujemo s kompetentnimi servisnimi partnerji, katerih kontakti so razvidni iz garancijske listine. Na voljo so vam za vse potrebne servisne storitve, kot so popravila, oskrba z nadomestnimi in obrabnimi deli ali oskrba s potrošnimi materiali.

Upoštevajte, da so nekateri deli tega izdelka izpostavljeni naravni obrabi zaradi uporabe oz. da so nekateri deli potrošni material.

| Kategorija | Primer |
|---------------------------------|------------|
| Obrabni deli* | Akumulator |
| Obrabni material/ obrabni deli* | |
| Manjkajoči deli | |

* ni nujno, da je v obsegu dobave!

Pri pomanjkljivostih ali napakah vas prosimo, da napako prijavite na www.Einhell-Service.com. Napako kar najbolj natančno opišite in v vsakem primeru odgovorite na naslednja vprašanja:

Odgovorite na naslednja vprašanja:

- Je naprava nekoč delovala, ali je bila od vsega začetka okvarjena?
- Ste pred okvaro opazili kaj neobičajnega (simptom ali okvaro)?
- Kaj na napravi po vašem mnenju ne dela (glavni znak)?
Opišite to napačno delovanje.

Veszély!

A készülékek használatánál, a sérülések és a károk megakadályozásának az érdekében be kell tartani egy pár biztonsági intézkedést. Ezért ezt a használati utasítást / biztonsági utasításokat gondosan átolvasni. Őrizze ezeket jól meg, azért hogy mindenkor a rendelkezésére álljanak az információk. Ha más személyeknek adná át a készüléket, akkor kérjük kézbesítse ki vele együtt ezt a használati utasítást / biztonsági utasításokat is. Nem vállalunk felelőséget olyan balesetekért vagy károkért, amelyek ennek az utasításnak és a biztonsági utasításoknak a figyelmen kívül hagyásából keletkeznek.

A használt szimbólumok magyarázata (lásd a 11-es képet)

1. **Veszély!** - Sérülés veszélyének a lecsökkenéséhez olvassa el a használati utasítást.

1. Biztonsági utasítások

A megfelelő biztonsági utasítások a mellékelt füzetekben találhatóak!

Figyelmeztetés!

Olvasson minden biztonsági utasítást, utalást, képleírást és technikai adatot végig, amelyekkel ez az elektromos szerszám el van látva. A következő utasítások betartásán belüli mulasztások áramütést, tüzet és/vagy súlyos sérüléseket okozhatnak.

Őrizze meg az összes biztonsági utasításokat és utalásokat a jövőre nézve.

Ezt a készüléket 8 éves és a felett levő gyerekeknek, valamint csökkentett pszihikai, szenzorikus vagy szellemie képességekkel vagy tapasztalattal és tudással nem rendelkezőeknek lehet használni, ha felügyelve vannak vagy a készülék biztos használatával kapcsolatban ki lettek oktatva és megértették az abból eredő veszélyeket. Nem szabad gyerekeknek játszaniuk a készülékkel. A tisztítást és a has-

ználó-karbantartást nem szabad gyerekeknek felügyelet nélkül elvégezniük.

- A készüléket csak teljesen összeszerelve használja.
- Soha ne használja a készüléket védőrács nélkül vagy sérült védőrácscsal.
- Soha ne takarja le a védőrácst, és ne blokkolja a ventilátorkereket.
- A készüléket nem szabad olyan termekben üzemeltetni, ahol tűzveszélyes anyagokat (mint például oldószerek stb.) vagy gázokat használnak vagy tárolnak.
- Ne üzemeltesse a készüléket nyílt láng vagy parázsló hamu közelében.
- Ne működtesse a készüléket felügyelet nélkül.

2. A készülék leírása és a szállítás terjedelme**2.1 A készülék leírása (1/2-es kép)**

1. Ventilátorfej
2. Teleszkópos állócső
3. Rögzítőanya
4. Fix állócső
5. Állóláb
6. Elülső védőrács
7. Ventilátorkerék
8. Hátsó védőrács
9. Motoregység
10. Vezérlőpanel
11. Motortengely
12. Rögzítőanya hátsó védőrács
13. Rögzítőanya ventilátorkerék
14. Kombikulcs (imbusz/csillag)
15. Imbuszcsavar U-alátéttel és rugós alátéttel
16. Rögzítőcsavar a védőrácshoz

2.2 A szállítás terjedelme

Kérjük a leírt szállítási terjedelem alapján leellenőrizni a cikk teljességét. Hiányzó részek esetén forduljon a cikk vásárlása után legkésőbb 5 munkanapon belül egy érvényes vásárlási igazolás felmutatása mellett a szervizközponthoz vagy a eladóhelyhez, ahol vette a készüléket. Kérjük vegye ehhez figyelembe az utasítás végén a szerviz-információkban található szavatossági táblázatot.

- Nyissa ki a csomagolást és vegye ki óvatosan a készüléket a csomagolásból.

- Távolítsa el a csomagolási anyagot valamint a csomagolási- / és szállítási biztosítékot (ha létezik).
- Ellenőrizze le, hogy teljes a szállítás terjedelme.
- Ellenőrizze le a készüléket és a tartozékrészeket szállítási károokra.
- Ha lehetséges, akkor őrizze meg a csomagolást a garanciaidő lejáratának a végéig.

Veszély!

A készülék és a csomagolási anyag nem gyerekjáték! Nem szabad a gyerekeknek a műanyagtasakokkal, foliákkal és aprórészekkel játszaniuk! Fennáll a lenyelés és a megfulladás veszélye!

- Akkumulátoros ventilátor
- Eredeti használati utasítás
- Biztonsági utasítások

3. Rendeltetésszerű használat

A készülék házi használatnál általános szellőzésre van meghatározva.

Óvnia a készüléket eső és nedvesség elől.

A készüléket csak rendeltetése szerint szabad használni. Ezt túlhaladó bármilyen használat, nem számít rendeltetésszerűnek. Ebből adódó bármilyen kárért vagy bármilyen fajta sérülésért a használó ill. a kezelő felelős és nem a gyártó.

Kérjük vegye figyelembe, hogy a készülékeink rendeltetésük szerint nem az ipari, kézműipari vagy gyári használatra lettek konstruálva. Nem vállalunk szavatosságot, ha a készülék ipari, kézműipari vagy gyári üzemek területén valamint egyenértékű tevékenységek területén van használva.

4. Technikai adatok

Teljesítményfelvétel – Motor: 18V d.c.
 max. légsebesség: 15 km/h
 Ventilátor mérete:32 cm
 Tömeg:3,4 kg

Figyelem!

A készülék kiszállítása akkuk és töltőkészülék nélkül történik, és csak a Power X-Change-sorozat lítiumionos akkuival szabad használni!

A Power X-Change-sorozat lítiumionos akkuit csak a Power X-Chargerrel szabad tölteni.

5. Beüzemeltetés előtt

5.1 A ventilátor felszerelése

1. 2. kép/3a kép: Csatlakoztassa össze az állólábat (poz. 5) és az állócsövet (poz. 4). Az állócsőtüskének (poz. 5a) a furattal (poz. 4a) egy vonalban kell lennie. Ellenkező esetben a felszerelés nem lehetséges.
2. 3b kép: Csavarozza az állócsövet (poz. 4) az állólábhöz (poz. 5) az imbuszcsonnyal (poz. 15). Ehhez használja a kombikulcsot (poz. 14).
3. 4a kép: Szerelje fel a hátsó védőrácsot (poz. 8) a motoregységre (2. kép / poz. 9). Figyeljen a motoregységen lévő elfordulásgátló zárakra (poz. 9a) és a védőrácsra (2. kép / poz. 8a).
4. 4b kép: Rögzítse a hátsó védőrácsot (poz. 8) a motoregységhez a záróanyával (poz. 12).
5. 4b kép /5a kép: Szerelje fel a ventilátorkereket (poz. 7) a motortengelyre (poz. 11). Figyeljen a motortengelyen (poz. 11a) és a ventilátorkeréken lévő elfordulásgátló zárakra (2. kép / poz. 7a).
6. 5b kép: Rögzítse a ventilátorkereket (poz. 7) a rögzítőanyával (poz. 13) - balmenetes!
7. 6a kép /6b kép: Nyomja az elülső védőrácsot (poz. 6) a hátsó védőrácsra (poz. 8) úgy, hogy a 6a és 8a jelölések egymással szemben legyenek. Ezután fordítsa el az elülső védőrácsot úgy, hogy a 6a és a 8b jelölések egymással szemben legyenek.
8. 6c kép: Csavarozza az elülső védőrácsot a hátsó védőrácsához a jelölésekkel ellentétes oldalon. Feltétlenül ügyeljen arra, hogy a két védőrács furatai egymás fölött helyezkedjenek el. Használja a védőrács rögzítőcsavarját (poz. 16) és a kombikulcsot (poz. 14) a csavarok meghúzásához.

5.2 Az akku beszerelése (7. kép)

Nyomja meg az akkurögzítő gombot (b) a 7. kép látható módon, és csúsztassa az akkut (a) a mel-lékelt akkutartóba. Győződjön meg arról, hogy a reteszelőgomb beakad! Az akku eltávolítása fordított sorrendben történik!

5.3 A Li akkucsomag töltése (7./8. kép)

1. Vegye ki az akkucsomagot (a) az akkumulátortartóból, miközben a reteszelőgombot (b) lefelé nyomja.
2. Ellenőrizze, hogy az adattáblán megadott hálózati feszültség megfelel-e az adott hálózati feszültségnek. Dugja be az akkumulátortöltő készülék hálózati csatlakozóját az aljzatba. A zöld LED villogni kezd.
3. Csúsztassa az akkut a töltőbe (c).

A „Töltő kijelzője“ alatt talál egy táblázatot a töltő LED-kijelzőinek jelentésével.

5.4 Akku-kapacitás jelző (9-es ábra)

Nyomja meg az akku-kapacitás jelző (e) kapcsolóját. A 3 LED által szignalizálja az akku-kapacitás jelző (d) az akku töltésállapotát.

Mind a 3 LED világít:

Az akku teljesen fel van töltve.

2 vagy 1 LED világít:

Az akku elegendő fennmaradt töltéssel rendelkezik.

1 LED pislog:

Üres az akku, töltse fel az akkut.

Minden LED villog:

Alul van lépve az akku hőmérséklete. Távolítsa el az akkut a készülékről és hagyja az akkut egy napig szobahőmérsékletnél lehűlni. Ha újra fellép a hiba, akkor mélyre le lett merítve az akku és defektes. Távolítsa el az akkut a készülékről. Egy defektes akkut nem szabad többet használni ill. nem szabad többet tölteni.

Ha az akku-csomag töltése nem lehetséges, akkor kérjük vizsgálja meg,

- hogy a hálózati aljzatban van-e hálózati feszültség.
- hogy a töltőkészülék töltőkontaktusain kifogástalan-e a kontaktus.

Ha az akku-csomag töltése még mindig nem lehetséges, akkor kérjük,

- a töltőkészüléket és a töltőadapert
- és az akku-csomagot a vevőszolgálatunkhoz beküldeni.

Egy szakszerű elküldéséhez kérjük kontaktálják a vevőszolgálatunkat vagy az eladó helyet, ahol vásárolta a készüléket.

Az akkuk ill. akkus készülékek elküldésénél vagy megsemmisítésénél vegye figyelembe, hogy rövidzárlat és tűz elkerüléséhez ezek külön-külön legyenek műanyagtasakokban becsomagolva!

Az akku-csomag hosszú élettartamának az érdekében gondoskodnia kellene az akku-csomag időbeni újboli feltöltéséről. Ez minden esetben akkor szükséges, ha megállapítaná, hogy a készülék teljesítménye alábbhagy. Ne merítse ki sohasem teljesen az akku-csomagot. Ez az akku-csomag defektusához vezet!

6. Használat

Utasítások: A ventilátorfej vízszintesen elforgatható. Az oszcilláció a ventilátorfej aktuális helyzetétől (nullpont) történik. Kikapcsolás után a ventilátorfej visszatér a kiindulási helyzetbe (nullpont).

6.1 Be-/ kikapcsoló gomb (10. kép)

A kezelőpanelen (7. kép / poz. 10) található a nyomógombok a be-/kikapcsoláshoz, a ventilátor sebességfokozatának, az oszcillációnak és a működési időnek a beállításához, valamint a kiválasztott beállításhoz tartozó LED-kijelzők: min. (1 LED világít) - max. (minden LED világít).

Bekapcsolás:

- Nyomja meg a be-/kikapcsoló gombot (20).
- Az akkus ventilátor a legalacsonyabb fokozaton kapcsol be.

Kikapcsolás:

- Nyomja meg ismét a be-/kikapcsoló gombot (20).

6.2 A sebességfokozat beállítása (10. kép)

- A sebességfokozat 4 fokozatban egyedileg állítható be az adott helyzethez.
- Az akkus ventilátor mindig a legalacsonyabb fokozaton kapcsol be.
- A ventilátor sebességének növeléséhez nyomja meg a ventilátor sebességének beállítását (21).
- A sebességfokozat minden egyes megnyomásra egy fokozattal növekszik.

6.3 Az oszcilláció beállítása (10. kép)

- Az oszcilláció a gomb (22) megnyomásával kapcsolható be, és többszöri megnyomásával változtatható. Négyeszeri megnyomás után az oszcillációs funkció ismét kikapcsol.
- Az oszcilláció 30°/60°/120° lehet, és mindig a legalacsonyabb szintről indul.

6.4 A működési idő (időzítő) beállítása (10. kép)

- A működési idő a gomb (23) megnyomásával korlátozható, illetve többszöri megnyomásával módosítható. Négyeszeri megnyomás után az időzítő ismét kikapcsol.
- Az időzítő 1h/4h/8h lehet, és mindig a legalacsonyabb szinten kezdődik.

6.5 A dőlésszög beállítása (7. kép)

A motorfej (9) felfelé vagy lefelé történő megnyomásával dönthető.

7. Tisztítás, karbantartás és pótalkatrészmegrendelés

Veszély!

Minden tisztítási munka előtt kihúzni az akkut.

7.1 Tisztítás

- Tartsa a védőberendezéseket, szellőztető réseket és a gépházat annyira por- és piszokmentesen, amennyire csak lehet. Dörzsölje le a készüléket egy tiszta posztóval vagy pedig fújja ki alacsony nyomás alatt sűrített levegővel.
- Ajánljuk, hogy minden használat után azonnal kitisztítsa a készüléket.
- A készüléket rendszeresen egy nedves posztóval és egy kevés kenőszappannal megtisztítani. Ne használjon tisztító vagy oldó szereket; ezek megtámadhatják a készülék műanyagrészeit. Ügyeljen arra, hogy ne kerüljön víz a készülék belsejébe. A víz elektromos készülékbe való behatolása megnöveli az áramcsapás veszélyét.

7.2 Karbantartás

A készülék belsejében nem található további karbantartandó rész.

7.3 A pótalkatrész megrendelése:

Pótalkatrész megrendésénél a következő adatokat kellene megadni:

- A készülék típusát
- A készülék cikk-számát
- A készülék ident- számát
- A szükséges pótalkatrész pótalkatrész számát

Aktuális árak és információk a

www.Einhell-Service.com alatt találhatóak.

8. Megsemmisítés és újrahasznosítás

A szállítási károk megakadályozásához a készülék egy csomagolásban található. Ez a csomagolás nyersanyag és ezáltal ismét felhasználható vagy pedig visszavezethető a nyersanyag körforgáshoz. A készülék és annak a tartozékai különböző anyagokból állnak, mint például fémből és műanyagokból. Defektes készülékek nem tartoznak a házi hulladékok közé. Szakszerű megsemmisítéshez le kellene adni a készüléket egy megfelelő gyűjtőhelyen. Ha nem ismer gyűjtőhelyeket, akkor érdeklődjön utána a községi önkormányzatnál.

9. Tárolás

Húzza le az akkut/akkukat. A készüléket és a készülék tartozékait egy sötét, száraz és fagymentes valamint gyerekek számára nem hozzáférhető helyen tárolni. Az optimális tárolási hőmérséklet 5 és 30 °C között van. Az elektromos szerszámot az eredeti csomagolásban őrizni.

10. A töltőkészülék kijelzése

| Kijelzési státusz | | Jelentés és teendők |
|-------------------|----------|---|
| Piros LED | Zöld LED | |
| Ki | Pislog | Üzemkészlet Rá van kapcsolva a töltőkészülék a hálózatra és üzemkész, az akku nincs a töltőkészülékben |
| Be | Ki | Töltés A töltőkészülék a gyorsöltési üzemben tölti az akkut A megfelelő töltési idők direkt a töltőkészüléken találhatóak. Utasítás! A fennálló akkutöltéstől függően valamennyire eltérhetnek a valódi töltési idők a megadott töltési időktől. |
| Ki | Be | Az akku fel van töltve és használatra kész. (READY TO GO) Azután a teljes feltöltésig kímélő töltésre kapcsol át. Hagyja ehhez az akkut körülbelül 15 percel tovább a töltőkészüléken. Teendő: Távolítsa el az akkut a töltőkészülékből. Válassza le a töltőkészüléket a hálózatról. |
| Pislog | Ki | Alkalmazkodó töltés A töltőkészülék a kíméletes töltési módban van. Ennél az akku biztonsági okokból lassabban lesz töltve és több időre van szükség. Ennek a következők lehetnek az okai: - Az akku nagyon hosszú ideig nem lett töltve. - Az akkuhőmérséklet nincs az ideális téren belül. Teendő: Várja meg amíg le nem zárult a töltési folyamat, az akkut ennek ellenére tovább lehet tölteni. |
| Pislog | Pislog | Hiba Nem lehetséges tovább a töltési folyamat. Defektes az akku. Teendő: Egy defektes akkut nem szabad többet tölteni. Távolítsa el az akkut a töltőkészülékből. |
| Be | Be | Hőmérsékletzavar Túl forró az akku (például direkti napsugárzás) vagy túl hideg (0° C alatt) Teendő: Vegye ki az akkut és tárolja 1 napig szobahőmérsékletnél (cca. 20° C). |

Ártalmatlanítás



Az elektromos kéziszerszámokat, az akkumulátorokat, a tartozékokat és a csomagolást a környezetvédelmi szempontoknak megfelelően kell a környezetbarát újrahasznosításhoz szétválogatni, előkészíteni. Ne dobja ki az elektromos kéziszerszámokat és az akkumulátorokat/elemeket a háztartási szemétkébe!

Csak az EU tagországok számára:

Az elektromos és elektronikus berendezések hulladékairól szóló 2012/19/EU európai irányelvnek és a nemzeti jogba való átültetésének megfelelően a már nem használható elektromos kéziszerszámokat és a 2006/66/EK európai irányelvnek megfelelően a már nem használható akkumulátorokat/ elemeket külön kell gyűjteni, és a környezetvédelmi szempontoknak megfelelően kell ártalmatlanítani, újrafelhasználásra leadni. Helytelen ártalmatlanítás esetén a már használhatatlan elektromos és elektronikus készülékek a bennük található veszélyes anyagok következtében káros hatással lehetnek a környezetre és az emberek egészségére.

A termékek dokumentációjának és a kísérőpapírjainak az utánnomtatása vagy egyéb sokszorosítása, kivonatosan is csak az Einhell Germany AG kihangsúlyozott beleegyezésével engedélyezett.

Technikai változtatások jogát fenntartva.

Szervíz-információk

A garanciaokmányokban megnevezett minden országban kompetens szervíz-partnereket tartunk fenn, akik kontaktusi lehetőségét kérjük vegye ki a garanciaokmányból. Ezek minden szervíz-ügyben mint javítás, pótalkatrész- és gyorsan kopó rész-ellátás vagy a fogyóeszközök megrendelhetőségével kapcsolatban a rendelkezésére állnak.

Figyelembe kell venni, hogy ennél a termékénél a következő részek már használat szerinti vagy természetes kopásnak vannak alávetve ill. a következő részekre van mint fogyóeszközökre szükség.

| Kategória | Példa |
|---------------------------|-------|
| Gyorsan kopó részek* | Akku |
| Fogyóeszköz/ fogyórészek* | |
| Hiányzó részek | |

* nincs okvetlenül a szállítás terjedelmében!

Hiányok vagy hibák esetén kérjük a hibaesetet a www.Einhell-Service.com alatt bejelenteni. Kérjük ügyeljen egy pontos hibaleírásra és felelje meg mindenesetre a következő kérdéseket:

- Működött már egyszer a készülék, vagy elejétől kezdve már defekt volt?
- Feltűnt Önnek a defekt fellépése előtt valami a készüléken (tünet a defekt előtt)?
- Az Ön véleménye szerint mi a készülék hibás működése (főtünet)?
Írja le ezt a hibás működést.

Pericol!

La utilizarea aparatelor trebuie respectate câteva măsuri de siguranță, pentru a evita accidentele și daunele. De aceea, citiți cu grijă instrucțiunile de utilizare/indicațiile de siguranță. Păstrați aceste materiale în bune condiții, pentru ca aceste informații să fie disponibile în orice moment. Dacă predați aparatul altor persoane, înmânați-le și aceste instrucțiuni de utilizare /indicații de siguranță. Nu ne asumăm nici o răspundere pentru accidente sau daune care rezultă din nerespectarea acestor instrucțiuni de utilizare și a indicațiilor de siguranță.

Explicarea simbolurilor utilizate (a se vedea figura 11)

1. **Pericol!** – Citiți manualul de utilizare pentru a reduce riscul producerii unui accident.

1. Indicații de siguranță

Indicațiile de siguranță corespunzătoare le găsiți în broșura anexată!

Avertisment!

Citiți toate indicațiile de siguranță, instrucțiunile și țineți cont de imaginile și datele tehnice care însoțesc acest aparat electric. Nerespectarea următoarelor instrucțiuni pot duce la electrocutare, incendiu și/sau răniri grave. **Păstrați toate instrucțiunile și indicațiile de siguranță pentru viitor.**

Acest aparat poate fi utilizat de copii de peste 8 ani, precum și de persoane cu capacități fizice, senzoriale sau mentale limitate sau care nu au experiență și cunoștințe, atunci când sunt supravegheați sau au primit instrucțiuni în legătură cu modul de utilizare sigură a aparatului și au înțeles pericolele care pot rezulta din utilizarea lui. Copiilor le este interzis să se joace cu aparatul. Este interzisă curățarea și întreținerea aparatului de către copii fără supraveghere.

- Utilizați dispozitivul numai asamblat complet.
- Nu utilizați niciodată dispozitivul fără sau cu grilă de protecție deteriorată.
- Nu acoperiți niciodată grila de protecție și nu blocați roata ventilatorului.
- Dispozitivul nu se va exploata în încăperi în care sunt utilizate sau depozitate substanțe inflamabile (de exemplu solvenți etc.) sau gaze.
- Nu utilizați dispozitivul în apropiere de flăcări deschise sau cenușă care mocnește.
- Nu utilizați dispozitivul nesupravegheat.

2. Descrierea aparatului și cuprinsul livrării**2.1 Descrierea aparatului (Fig. 1/2)**

1. Capul ventilatorului
2. Țeavă verticală telescopică
3. Piuliță de fixare
4. Țeavă suport
5. Picior suport
6. Grilă de protecție frontală
7. Roata ventilatorului
8. Grilă de protecție posterioară
9. Unitate motor
10. Panou de comandă
11. Arbore motor
12. Piuliță de blocare a grilei de protecție posterioare
13. Piuliță de blocare pentru roata ventilatorului
14. Cheie combinată (hexagonală/cruce)
15. Șurub cu cap hexagonal înecat cu șaibă intermediară și inel Grower
16. Șurub de siguranță pentru grila de protecție

2.2 Cuprinsul livrării

Vă rugăm să verificați integralitatea articolului în baza cuprinsului livrării descris. În cazul în care lipsesc piese, vă rugăm să vă adresați în interval de maxim 5 zile lucrătoare de la cumpărarea articolului la centrul nostru de service sau la magazinul la care ați achiziționat aparatul, prezentați în acest caz un bon de cumpărare valabil. Vă rugăm să țineți cont de tabelul de garanție cuprins în informațiile de service din capătul instrucțiunilor de utilizare.

- Deschideți ambalajul și scoateți aparatul cu grijă.
- Îndepărtați ambalajul, precum și siguranțele de ambalare și de transport (dacă există).
- Verificați dacă livrarea este completă.
- Controlați aparatul și accesoriile dacă nu

- prezintă pagube de transport.
- Păstrați ambalajul după posibilitate, până la expirarea duratei de garanție.

Pericol!

Aparatul și ambalajul nu sunt jucării pentru copii! Copiii le este interzis să se joace cu pungi din material plastic, folii și piese mici! Există pericolul de înghițire și sufocare!

- Ventilator cu acumulator
- Instrucțiuni de utilizare originale
- Indicații de siguranță

3. Utilizarea conform scopului

Aparatul este destinat pentru ventilarea în general a încăperilor de uz casnic.

Feriți aparatul de ploaie și umezeală.

Aparatul poate fi utilizat numai în conformitate cu scopul pentru care a fost creat. Orice utilizare care depășește acest domeniu este considerată neconformă. Pentru eventualele daune sau accidente de orice tip rezultate ca urmare a utilizării neconforme a aparatului răspunde utilizatorul/operatorul și nu producătorul.

Vă rugăm să țineți de asemenea cont de faptul că aparatele noastre nu sunt construite pentru utilizare în scopuri meșteșugărești sau industriale. Nu ne asumăm nicio răspundere pentru eventualele probleme survenite ca urmare a utilizării aparatului în întreprinderi lucrativ, meșteșugărești sau industriale precum și în alte activități similare.

4. Date tehnice

Sursă de alimentare a motorului: 18 V c.c.
 Viteza maximă a aerului: 15 km/h
 Dimensiune ventilator: 32 cm
 Greutate: 3,4 kg

Atenție!

Aparatul este livrat fără acumulatori și aparat de încărcat, utilizarea sa este permisă numai cu acumulatorii Li-Ion din seria Power X-Change!

Încărcarea acumulatorilor Li-Ion din seria Power X-Change este permisă numai cu un încărcător Power X-Charger.

5. Înainte de punerea în funcțiune

5.1 Montarea ventilatorului

1. Fig. 2/Fig. 3a: Îmbinați piciorul suport (Poz. 5) și țeava suport (Poz. 4). Dornul de prindere al țevii suport (Poz. 5a) trebuie să se potrivească cu orificiul (Poz. 4a). În caz contrar, asamblarea nu este posibilă.
2. Fig. 3b: Înșurubați țeava suport (Poz. 4) pe piciorul suport (Poz. 5) folosind șurubul cu cap hexagonal înecat (Poz. 15). Folosiți în acest scop cheia combinată (Poz. 14).
3. Fig. 4a: Atașați grila de protecție posterioară (Poz. 8) pe unitatea motorului (Fig. 2/Poz. 9). Acordați atenție dispozitivelor anti-răsucire de pe unitatea motorului (Poz. 9a) și grila de protecție (Fig. 2/Poz. 8a).
4. Fig. 4b: Fixați grila de protecție posterioară (Poz. 8) pe unitatea motorului cu piulița de blocare (Poz. 12).
5. Fig. 4b/Fig. 5a: Atașați roata ventilatorului (Poz. 7) la arborele motorului (Poz. 11). Acordați atenție dispozitivelor anti-răsucire de pe unitatea motorului (Poz. 11a) și roata ventilatorului (Fig. 2/Poz. 7a).
6. Fig. 5b: Asigurați roata ventilatorului (Poz. 7) cu piulița de blocare (Poz. 13) – filet spre stânga!
7. Fig. 6a/Fig. 6b: Apăsați grila de protecție frontală (Poz. 6) pe grila de protecție posterioară (Poz. 8) astfel încât marcajele poz. 6a și 8a să fie opuse. Apoi rotiți grila de protecție frontală astfel încât marcajele poz. 6a și poz. 8b să fie opuse.
8. Fig. 6c: Înșurubați grila de protecție frontală cu grila de protecție posterioară pe partea opusă marcajelor. Asigurați-vă că găurile din cele două grile de protecție sunt suprapuse. Pentru înșurubare folosiți șurubul de siguranță pentru grilajul de protecție (Poz. 16) și cheia combinată (Poz. 14).

5.2 Montarea acumulatorului (Fig. 7)

Apăsați tasta de blocare (b) a acumulatorului, așa cum este indicat în figura 7 și împingeți acumulatorul (a) în lăcașul prevăzut în acest sens. Fiți atenți la blocarea tastei de blocare! Demontarea acumulatorului se realizează în ordine inversă!

5.3 Încărcarea pachetului de acumulatori Li (Fig. 7/8)

1. Scoateți pachetul de acumulatori (a) din lăcașul pentru acumulator, apăsând tasta de blocare (b) în jos.
2. Comparați dacă tensiunea de rețea indicată pe plăcuța indicatoare corespunde cu tensiunea existentă în rețea. Introduceți ștecherul de rețea al încărcătorului în priză. LED-ul verde începe să lumineze intermitent.
3. Împingeți acumulatorul pe aparatul de încărcat (c).

La punctul „Afișare încărcător” găsiți un tabel cu semnificațiile afișajelor LED de pe încărcător.

5.4 Afișarea capacității acumulatorului (Fig. 9)

Apăsați comutatorul pentru afișarea capacității acumulatorului (e). Afișajul capacității acumulatorului (d) vă semnalizează nivelul de încărcare al acumulatorului în baza a 3 LED-uri.

Toate 3 LED-urile luminează:

Acumulatorul este complet încărcat.

Se aprind 2 LED-uri sau numai unul

Acumulatorul mai are rezerve suficiente.

1 LED clipește:

Acumulatorul este gol, încărcați acumulatorul.

Toate LED-urile clipeșc:

Temperatura acumulatorului este prea scăzută. Îndepărtați acumulatorul din aparatul de încărcat și lăsați-l o zi la temperatura camerei. În cazul în care defecțiunea persistă, acumulatorul este descărcat profund și este defect. Îndepărtați acumulatorul din aparatul de încărcat. Încărcarea și utilizarea unui acumulator defect este interzisă.

Dacă nu este posibilă încărcarea pachetului de acumulatori vă rugăm să verificați

- dacă există tensiune la priză
- dacă există un contact perfect la contactele de încărcare ale aparatului de încărcat.

Dacă totuși nu este posibilă încărcarea pachetului de acumulatori, vă rugăm să trimiteți

- încărcătorul și adaptorul de încărcare
 - și pachetul de acumulatori
- la service-ul nostru pentru clienți.

În scopul unei expedieri corespunzătoare, vă rugăm să contactați serviciul nostru pentru clienți sau magazinul la care ați achiziționat aparatul.

Țineți cont la expedierea sau eliminarea acumulatorilor resp. a aparatelor cu acumulator, ca acestea să fie ambalate separat în pungi din material plastic, pentru a evita un scurt-circuit sau incendiu!

În interesul unei durate îndelungate de utilizare a pachetului de acumulatori trebuie să asigurați încărcarea la timp a pachetului de acumulatori. Acest lucru este necesar în orice caz atunci când constatați că puterea aparatului scade. Nu descărcați niciodată complet pachetul de acumulatori. Acest lucru duce la defectarea pachetului de acumulatori!

6. Operare

Indicații: Capul ventilatorului poate fi rotit orizontal. Oscilația are loc din poziția actuală a capului ventilatorului (punctul zero). După oprire, capul ventilatorului revine în poziția inițială (punctul zero).

6.1 Întrerupător pornire/oprire (Fig. 10)

Pe panoul de comandă (Fig. 7/Poz. 10) există taste pentru pornire/oprire, treapta de suflare, oscilația și timpul de funcționare, precum și afișajul LED asociat pentru setarea selectată de la min. (1 LED se aprinde) până la max. (toate LED-urile se aprind).

Pornire:

- Apăsați întrerupătorul pornire/oprire (20).
- Ventilatorul cu acumulator pornește în acest caz în cea mai mică treaptă.

Oprire:

- Apăsați din nou întrerupătorul pornire/oprire (20)

6.2 Reglarea treptei de suflare (Fig. 10)

- Treapta de suflare poate fi ajustată individual la situația respectivă în 4 trepte.
- Ventilatorul cu acumulator pornește întotdeauna în treapta cea mai mică.
- Pentru mărirea treptei de suflare apăsați regulatorul pentru treptele de suflare (21).

- Treapta de suflare se mărește cu fiecare apăsare.

6.3 Reglarea oscilației (Fig. 10)

- Oscilația poate fi activată prin apăsarea tastei (22) și modificată prin apăsarea repetată a acesteia. După apăsarea de 4 ori, funcția de oscilație este din nou oprită.
- Oscilația poate fi de 30°/60°/120° și începe întotdeauna cu cel mai mică treaptă.

6.4 Setarea limitării duratei de funcționare (temporizator) (Fig. 10)

- Durata de funcționare poate fi limitată prin apăsarea tastei (23) și modificată prin apăsarea repetată a acesteia. După apăsarea de 4 ori, limitarea duratei de funcționare este din nou oprită.
- Durata limită de funcționare poate fi de 1h/4h/8h și începe întotdeauna la cea mai mică treaptă.

6.5 Reglarea înclinării (Fig. 7)

Capul motorului (9) poate fi înclinat prin apăsare în sus sau în jos.

7. Curățirea, întreținerea și comanda pieselor de schimb

Pericol!

Înainte de tuturor lucrărilor de curățare scoateți acumulatorul.

7.1 Curățarea

- Păstrați cât mai curat posibil dispozitivele de protecție, șlițurile de aerisire și carcasa motorului. Ștergeți aparatul cu o cârpă curată sau curățați-l cu aer comprimat la o presiune mică.
- Recomandăm curățarea aparatului imediat după fiecare utilizare.
- Curățați aparatul cu regularitate cu o cârpă umedă și puțin săpun. Nu folosiți detergenți sau solvenți pentru curățare; acestea ar putea ataca părțile din material plastic ale aparatului. Fiți atenți să nu între apă în interiorul aparatului. Pătrunderea apei în aparatul electric mărește riscul de electrocutare.

7.2 Întreținere

În interiorul aparatului nu se găsesc piese care necesită întreținere curentă.

7.3 Comanda pieselor de schimb:

La comanda pieselor de schimb trebuie comunicate următoarele informații;

- Tipul aparatului
- Numărul articolului aparatului
- Numărul de identificare al aparatului
- Numărul de piesă de schimb al piesei de schimb necesare

Informații și prețuri actuale găsiți la adresa www.Einhell-Service.com

8. Eliminarea și reciclarea

Aparatul se află într-un ambalaj pentru a împiedica pagubele de transport. Acest ambalaj este o materie primă și este astfel re folosibil sau poate fi readus în circuitul de revalorificare a materiilor prime. Aparatul și piesele sale auxiliare sunt construite din diferite materiale, cum ar fi de exemplu metal sau material plastic. Aparatele electrice nu se vor arunca la gunoiul menajer. Pentru salubritatea corespunzătoare, aparatul se va preda la un centru de colectare. Dacă nu aveți cunoștință unde se află un centru de colectare, informați-vă în acest sens la administrația comunală.

9. Lagăr

Scoateți acumulatorul/acumulatorii. Depozitați aparatul și accesoriile acestuia la loc întunecos, uscat și ferit de îngheț, precum și inaccesibil copiilor. Temperatura de depozitare optimă este între 5 și 30 °C. Păstrați aparatul electric în ambalajul original.

10. Afișajul aparatului de încărcat

| Starea afișajului | | Semnificația și măsura de remediere |
|-------------------|--------------|---|
| LED-ul roșu | LED-ul verde | |
| stins | intermitent | Stare de funcționare Aparatul de încărcat este conectat la rețea și pregătit de funcționare, acumulatorul nu este în aparatul de încărcat |
| aprins | stins | Încărcare Aparatul de încărcat încarcă acumulatorul în regim de încărcare rapidă. Timpii de încărcare corespunzători îi găsiți direct pe aparatul de încărcat. Indicație! În funcție de nivelul de încărcare al acumulatorului timpii de încărcare efectivi pot fi diferiți de timpii de încărcare menționați. |
| stins | aprins | Acumulatorul este încărcat și poate fi pus în folosință. (READY TO GO) După aceea se comută într-o încărcare de protecție până la încărcarea completă. Pentru aceasta lăsați acumulatorul cu cca. 15 minute mai mult pe aparatul de încărcat. Măsură de remediere: Îndepărtați acumulatorul din aparatul de încărcat. Deconectați aparatul de încărcat de la rețea. |
| intermitent | stins | Încărcare adaptată Aparatul de încărcat se găsește în regimul de încărcare de protecție. În acest regim, din motive de siguranță, acumulatorul este încărcat mai încet și necesită mai mult timp. Acest lucru poate avea următoarele cauze: - Acumulatorul nu a mai fost încărcat timp foarte îndelungat. - Temperatura acumulatorului nu se găsește în intervalul ideal. Măsură de remediere: Așteptați până când procesul de încărcare este încheiat, apoi acumulatorul poate fi încărcat în continuare. |
| intermitent | intermitent | Defecțiune Nu mai este posibilă încărcarea acumulatorului. Acumulatorul este defect. Măsură de remediere: Încărcarea unui acumulator defect este interzisă. Îndepărtați acumulatorul din aparatul de încărcat. |
| aprins | aprins | Deteriorare datorată temperaturii Acumulatorul este prea fierbinte (de ex. la radiație solară directă) sau prea rece (sub 0° C) Măsură de remediere: Îndepărtați acumulatorul din aparatul de încărcat și păstrați-l o zi la temperatura încăperii (cca. 20° C). |

Eliminare

Sculele electrice, acumulatorii, accesoriile și ambalajele trebuie direcționate către o stație de revalorificare ecologică.

Nu aruncați sculele electrice și acumulatorii/ bateriile în gunoiul menajer!

Numai pentru țările UE:

Conform Directivei Europene 2012/19/UE privind deșeurile de echipamente electrice și electronice și transpunerea acesteia în legislația națională, sculele electrice scoase din uz și, conform Directivei Europene 2006/66/CE, acumulatorii/bateriile defecte/defecte sau uzate/uzate trebuie colectați/colectate separat și predați/predate la un centru de reciclare ecologică.

În cazul eliminării necorespunzătoare, aparatele electrice și electronice pot avea un efect nociv asupra mediului și sănătății din cauza posibilei prezențe a substanțelor periculoase.

Retipărirea sau orice altă multiplicare a documentației și documentelor însoțitoare ale produselor, chiar și parțial, este permisă numai cu acordul în mod expres a firmei Einhell Germany AG.

Ne rezervăm dreptul pentru modificări de ordin tehnic.

Informații de service

În toate țările menționate în certificatul de garanție dispunem de parteneri de service competenți, datele de contact ale acestora le puteți găsi în certificatul de garanție. Acești parteneri vă stau la dispoziție pentru toate problemele referitoare la service, piese de schimb și de uzură sau aprovizionarea cu materiale de consum.

Se va ține cont de faptul că la acest produs, următoarele piese sunt supuse unei uzuri naturale sau datorate utilizării resp. că aceste piese sunt necesare ca materiale de consum.

| Categorie | exemplu |
|--------------------------------------|------------|
| Piese de uzură* | Acumulator |
| Material de consum/ Piese de consum* | |
| Piese lipsă | |

* nu este cuprins în livrare în mod obligatoriu!

În caz de deteriorări sau defecte, vă rugăm să anunțați acest lucru pe pagina de internet www.Einhell-Service.com. Vă rugăm să țineți cont de descrierea exactă a defecțiunii și răspundeți în orice caz la următoarele întrebări:

- A funcționat aparatul o dată sau a fost de la început defect?
- Ați remarcat ceva înainte de defectarea aparatului (simptom înainte de defectare)?
- Ce fel de defecțiune prezintă aparatul după părerea dumneavoastră (simptom principal)?
Descrieți această defecțiune.

Κίνδυνος!

Κατά τη χρήση των συσκευών πρέπει, προς αποφυγή τραυματισμών, να τηρούνται και να λαμβάνονται ορισμένα μέτρα ασφαλείας. Διαβάστε για το λόγο αυτό προσεκτικά τις Οδηγίες χρήσης / Υποδείξεις ασφαλείας. Φυλάξτε τις καλά για να έχετε τις πληροφορίες πάντα στη διάθεσή σας. Εάν παραδώσετε τη συσκευή σε άλλα άτομα, δώστε μαζί και αυτές τις Οδηγίες χρήσης / Υποδείξεις ασφαλείας. Δεν αναλαμβάνουμε καμία ευθύνη για ατυχήματα ή βλάβες που οφείλονται σε μη τήρηση αυτών των Οδηγιών χρήσης και των Υποδείξεων ασφαλείας.

Εξηγήσεις για τα χρησιμοποιούμενα σύμβολα (βλέπε εικ. 11)

1. **Κίνδυνος!** – Για τη μείωση του κινδύνου τραυματισμού διαβάστε την Οδηγία χρήσης.

1. Υποδείξεις ασφαλείας

Θα βρείτε τις ανάλογες υποδείξεις ασφαλείας στο επισυναπτόμενο βιβλιάριο!

Προειδοποίηση!

Διαβάστε όλες τις υποδείξεις ασφαλείας, τις οδηγίες, τις απεικονίσεις και τα τεχνικά χαρακτηριστικά αυτής της ηλεκτρικής συσκευής. Σε περίπτωση παραλείψεων κατά την τήρηση των υποδείξεων ασφαλείας μπορεί να προκληθεί ηλεκτροπληξία, πυρκαγιά και/ή σοβαροί τραυματισμοί.

Φυλάξτε για μελλοντική χρήση όλες τις Υποδείξεις ασφαλείας και τις οδηγίες.

Αυτή η συσκευή μπορεί να χρησιμοποιηθεί από παιδιά άνω των 8 ετών καθώς και από πρόσωπα με περιορισμένες σωματικές, αισθητικές ή πνευματικές ικανότητες ή ελλείπει πείρας και ελλείπει γνώσεων, εφόσον επιτηρούνται ή έλαβαν οδηγίες για την ασφαλή χρήση της συσκευής κατάλαβαν και τους από αυτήν ενδεχομένως προκαλούμενους

κινδύνους. Τα παιδιά δεν επιτρέπεται να παίζουν με τη συσκευή. Ο καθαρισμός και η συντήρηση εκ μέρους του χρήστη δεν επιτρέπεται να εκτελούνται από μη επιτηρούμενα παιδιά.

- Χρησιμοποιήστε τη συσκευή μόνο εφόσον είναι πλήρως συναρμολογημένη.
- Ποτέ μη χρησιμοποιείτε τη συσκευή εάν το προστατευτικό πλέγμα είναι ελαττωματικό.
- Ποτέ μην καλύπτετε το προστατευτικό πλέγμα και μη μπλοκάρτε τη ρόδα του ανεμιστήρα.
- Δεν επιτρέπεται η λειτουργία της συσκευής σε χώρους στους οποίους χρησιμοποιούνται ή αποθηκεύονται εύφλεκτες ύλες (π.χ. διαλύτες κλπ.) ή αέρια.
- Η συσκευή να μη λειτουργεί κοντά σε ανοικτές φλόγες ή στάχτη με κάψα.
- Μη χρησιμοποιείτε τη συσκευή χωρίς επίβλεψη.

2. Περιγραφή της συσκευής και συμπαραδιδόμενα**2.1 Περιγραφή της συσκευής (εικ. 1/2)**

1. Κεφαλή ανεμιστήρα
2. Τηλεσκοπικός σωλήνας
3. Παξιμάδι ασφάλισης
4. Σωλήνας σταθερός
5. Πόδι
6. Προστατευτικό πλέγμα μπροστά
7. Ρόδα ανεμιστήρα
8. Προστατευτικό πλέγμα πίσω
9. Μονάδα κινητήρα
10. Χειριστήριο
11. Άξονας κινητήρα
12. Παξιμάδι ασφάλισης πίσω προστατευτικό πλέγμα
13. Παξιμάδι ασφάλισης ρόδα ανεμιστήρα
14. Διπλό κλειδί (εσωτερικά εξάγωνο/ σταυρόκλειδο)
15. Εσωτερικά εξάγωνη βίδα με ροδέλλα σχήματος U και ελατηριωτό δακτύλιο
16. Βίδα ασφάλισης για προστατευτικό πλέγμα

2.2 Συμπαράδιδόμενα

Βάσει της περιγραφής των συμπαράδιδόμενων παρακαλούμε να ελέγξετε την πληρότητα του προϊόντος. Σε περίπτωση ελλείψεων τμημάτων παρακαλούμε να αποτανθείτε εντός 5 εργάσιμων ημερών από την ημερομηνία αγοράς στο Κέντρο Σέρβις (Service Center) της εταιρείας μας ή στο κατάστημα από το οποίο αγοράσατε τη συσκευή, προσκομίζοντας την ισχύουσα απόδειξη αγοράς. Παρακαλούμε να προσέξετε τον πίνακα εγγύησης στους όρους εγγύησης στο τέλος των οδηγιών.

- Ανοίξτε τη συσκευασία και βγάλτε προσεκτικά τη συσκευή.
- Απομακρύνετε τα υλικά συσκευασίας καθώς και τα συστήματα προστασίας της συσκευασίας / μεταφοράς (εάν υπάρχουν).
- Ελέγξτε εάν είναι πλήρες το περιεχόμενο.
- Ελέγξτε τη συσκευή και τα αξεσουάρ για ενδεχόμενες ζημιές από τη μεταφορά.
- Φυλάξτε τη συσκευασία αν γίνεται μέχρι την πάροδο της προθεσμίας της εγγύησης.

Κίνδυνος!

Η συσκευή και τα υλικά συσκευασίας δεν είναι παιχνίδια! Τα παιδιά δεν επιτρέπεται να παίξουν με πλαστικές σακούλες, πλαστικές μεμβράνες και μικροαντικείμενα! Υφίσταται κίνδυνος κατάποσης και ασφυξίας!

- Ανεμιστήρας μπαταρίας
- Πρωτότυπες Οδηγίες χρήσης
- Υποδείξεις ασφαλείας

3. Σωστή χρήση

Η συσκευή προορίζεται για γενικό αερισμό χώρων και οικιακή χρήση.

Να προστατεύετε τη συσκευή από βροχή και υγρασία.

Η μηχανή επιτρέπεται να χρησιμοποιηθεί μόνο για τον σκοπό για τον οποίο προορίζεται. Κάθε πέραν τούτου χρήση δεν ανταποκρίνεται στο σκοπό για τον οποίο προορίζεται. Για βλάβες που οφείλονται σε παρόμοια χρήση ή για τραυματισμούς παντός είδους ευθύνεται ο χρήστης/χειριστής και όχι ο κατασκευαστής.

Παρακαλούμε να προσέξετε πως οι συσκευές μας δεν προορίζονται και δεν έχουν κατασκευαστεί για επαγγελματική, βιοτεχνική ή βιομηχανική χρήση. Δεν αναλαμβάνουμε εγγύηση σε περίπτωση κατά την οποία η συσκευή χρησιμοποιήθηκε σε συνεργεία, βιοτεχνίες ή στη βιομηχανία ή σε εργασίες παρόμοιες με αυτές.

4. Τεχνικά χαρακτηριστικά

Τροφοδοσία τάσης κινητήρα: 18 V d.c.
Μέγ. ταχύτητα αέρα: 15 km/h
Μέγεθος ανεμιστήρα: 32 cm
Βάρος: 3,4 kg

Προσοχή!

Η συσκευή παραδίδεται χωρίς μπαταρίες και χωρίς φορτιστή και επιτρέπεται να χρησιμοποιείται μόνο με μπαταρίες ιόντων λιθίου της σειράς Power X-Change!

Οι μπαταρίες Li-Ion της σειράς Power X-Change επιτρέπεται να φορτίζονται μόνο με τον Power X-Charger.

5. Πριν τη θέση σε λειτουργία

5.1 Συναρμολόγηση ανεμιστήρα

1. Εικ. 2 / εικ. 3a: Να συνδεθεί το πόδι (αρ. 5) με τον σταθερό σωλήνα (αρ. 4). Το σημείο υποδοχής του σταθερού σωλήνα (αρ. 5a) να συμφωνεί με την τρύπα (αρ. 4a). Διαφορετικά δεν είναι δυνατή η συναρμολόγηση.
2. Εικ. 3b: Ο σταθερός σωλήνας (αρ. 4) να βιδωθεί με την εσωτερικά εξάγωνη βίδα (αρ. 15) στο πόδι (αρ. 5). Για τον σκοπό αυτό χρησιμοποιείτε το διπλό κλειδί (εικ. 14).
3. Εικ. 4a: Βάλτε το πίσω προστατευτικό πλέγμα (αρ. 8) στη μονάδα του κινητήρα (εικ. 2/αρ. 9). Προσέξτε την ασφάλεια βιδώματος της μονάδας του κινητήρα (αρ. 9a) και του προστατευτικού πλέγματος (εικ. 2/αρ. 8a).
4. Εικ. 4b: Ασφαλίστε το πίσω προστατευτικό πλέγμα (αρ. 8) με το παξιμάδι ασφάλισης (αρ. 12) στην μονάδα του κινητήρα.
5. Εικ. 4b/εικ. 5a: Βάλτε τη ρόδα του ανεμιστήρα (εικ. 7) στον άξονα (αρ. 11). Προσέξτε την ασφάλεια βιδώματος της

μονάδας του κινητήρα (αρ. 11a) και τη ρόδα του ανεμιστήρα (εικ. 2/αρ. 7a).

6. Εικ. 5b: Ασφαλίστε τη ρόδα του ανεμιστήρα (εικ. 7) με το παξιμάδι ασφάλισης (αρ. 13) – αριστερόστροφο σπείρωμα!
7. Εικ 6a/εικ. 6b: Μπορείτε να πιέσετε το μπροστινό προστατευτικό πλέγμα (αρ. 6) έτσι πάνω στο πίσω προστατευτικό πλέγμα (εικ. 8) ώστε να βρίσκονται απέναντι η μία στην άλλη τα σημάδια αρ. 6a και αρ. 8a. Κατόπιν στρίψτε το μπροστινό προστατευτικό πλέγμα έτσι, ώστε να βρίσκονται απέναντι το ένα προς το άλλο τα σημάδια αρ. 6a και αρ. 8b.
8. Εικ. 6c: Βιδώστε το μπροστινό προστατευτικό πλέγμα με το πίσω προστατευτικό πλέγμα στην πλευρά απέναντι στα σημάδια. Πρέπει οπωσδήποτε να προσέξετε να βρίσκονται η μία επάνω στην άλλη οι οπές των δύο προστατευτικών πλεγμάτων. Για το βίδωμα να χρησιμοποιήσετε τη βίδα ασφάλισης για προστατευτικά πλέγμα (αρ. 16) και το διπλό κλειδί (αρ. 14).

5.2 Τοποθέτηση της μπαταρίας (εικ. 7)

Πιέστε όπως φαίνεται στην εικ. 7 το πλήκτρο ασφάλισης (b) της μπαταρίας και σπρώξτε την μπαταρία (a) στην για αυτή προβλεπόμενη υποδοχή. Προσέξτε να ακούσετε το κούμπωμα του πλήκτρου ασφάλισης! Η εξαγωγή της μπαταρίας εκτελείται στην αντίστροφη σειρά.

5.3 Φόρτιση της μονάδας μπαταρίας λιθίου (εικ. 7/8)

1. Βγάλτε τη μονάδα της μπαταρίας (a) από την υποδοχή και πιέστε το πλήκτρο κουμπώματος (b) προς τα κάτω.
2. Συγκρίνετε εάν η τάση που αναφέρεται στην πινακίδα αντιστοιχεί με την τάση του δικτύου. Βάλτε το βύσμα του φορτιστή στην πρίζα. Το πράσινο LED αρχίζει να αναβοσβήνει.
3. Σπρώξτε τη μπαταρία στον φορτιστή (c).

Στο εδάφιο „ένδειξη φορτιστή“ θα βρείτε έναν πίνακα με τις σημασίες των ενδείξεων LED στον φορτιστή.

5.4 Ένδειξη δυναμικότητας μπαταρίας (ει. 9)

Πιέστε το πλήκτρο για την ένδειξη δυναμικότητας του συσσωρευτή (d). Η ένδειξη δυναμικότητας του συσσωρευτή (e) σας δείχνει την κατάσταση φόρτισης του συσσωρευτή βάσει των 3 LED.

Είναι αναμμένα και τα 3 LED:

Ο συσσωρευτής έχει φορτιστεί πλήρως.

Ανάβουν/εί 2 ή 1 LED:

Η μπαταρία είναι ακόμη αρκετά φορτισμένη.

Αναβοσβήνει ένα LED:

Ο συσσωρευτής είναι άδειος, φορτίστε τον.

Αναβοσβήνουν όλα τα LED:

Υπέρβαση της θερμοκρασίας της μπαταρίας. Αφαιρέστε τον συσσωρευτή από τη συσκευή και αφήστε τον επί μία ημέρα σε θερμοκρασία δωματίου. Εάν επαναπαρουσιαστεί το σφάλμα τότε ο συσσωρευτής έχει εκφορτιστεί εκ βάθους και είναι ελαττωματικός. Αφαιρέστε τη μπαταρία από τη συσκευή. Μία ελαττωματική μπαταρία δεν είναι δυνατόν να επαναχρησιμοποιηθεί ή να επαναφορτιστεί!

Εάν δεν είναι δυνατή η φόρτιση του συσσωρευτή, παρακαλούμε να ελέγξετε

- εάν υπάρχει τάση στην πρίζα.
- εάν υπάρχει άψογη επαφή στις επαφές φόρτισης του φορτιστή (8).

Εάν δεν είναι δυνατή η φόρτιση του συσσωρευτή, παρακαλούμε να αποστείλετε

- τον φορτιστή και τον προσαρμογέα φόρτισης
- και την μονάδα του συσσωρευτή στο τμήμα μας εξυπηρέτησης πελατών.

Για σωστή αποστολή να επικοινωνήσετε με το τμήμα μας εξυπηρέτησης πελατών ή με το κατάστημα πωλήσεων, όπου αγοράσατε τη συσκευή.

Κατά την αποστολή ή απόρριψη μπαταριών ή συσκευών μπαταρίας προσέξτε να μπου χωριστά σε πλαστικές σακούλες ώστε να αποφευχθεί ένα βραχυκύκλωμα ή πυρκαγιά!

Για μεγάλη διάρκεια ζωής της μονάδας του συσσωρευτή, φροντίστε για την έγκαιρη επαναφόρτιση της μονάδας του συσσωρευτή. Αυτό είναι οπωσδήποτε απαραίτητο ότνα διαπιστώσετε πως μειώνεται η απόδοση. Ποτέ μην εκφορτίζετε πλήρως τη μονάδα του συσσωρευτή. Αυτό θα είχε σαν συνέπεια μία βλάβη της μονάδας του συσσωρευτή!

6. Χειρισμός

Υποδείξεις: Η κεφαλή του ανεμιστήρα μπορεί να περιστραφεί οριζόντια. Η ταλάντωση γίνεται από τη τελευταία θέση της κεφαλής του ανεμιστήρα (μηδενικό σημείο). Μετά την απενεργοποίηση επιστρέφει η κεφαλή του ανεμιστήρα στην αρχική της θέση (μηδενικό σημείο).

6.1 Διακόπτης ενεργοποίησης/ απενεργοποίησης (εικ. 10)

Στο χειριστήριο (εικ. 7/αρ. 10) βρίσκονται διακόπτες για ενεργοποίηση/απενεργοποίηση, βαθμίδα αέρα, ταλάντωση και διάρκεια λειτουργίας καθώς και για την εκάστοτε επιλεγθείσα ρύθμιση η ανάλογη ένδειξη LED από το ελάχιστο (1 LED ανάβει) – το μέγιστο (είναι αναμμένα όλα τα LED).

Ενεργοποίηση:

- Πιέστε τον διακόπτη ενεργοποίησης/ απενεργοποίησης (20).
- Για λόγους ασφαλείας ο ανεμιστήρας ανάβει στην κατώτερη βαθμίδα.

Απενεργοποίηση:

- Πιέστε πάλι τον διακόπτη ενεργοποίησης/ απενεργοποίησης (20).

6.2 Ρύθμιση της βαθμίδας του αέρα (εικ. 10)

- Η βαθμίδα αέρα μπορεί να προσαρμοστεί σε 4 βαθμίδες ατομικά ανάλογα με τις περιστάσεις.
- Για λόγους ασφαλείας ο ανεμιστήρας μπαταρίας ανάβει πάντα στην κατώτερη βαθμίδα.
- Για αύξηση της βαθμίδας, πιέστε τη ρύθμιση βαθμίδας αέρα (21).
- Με κάθε πίεση αυξάνεται η ένταση κατά μία βαθμίδα.

6.3 Ρύθμιση της ταλάντωσης (εικ. 10)

- Η ταλάντωση μπορεί να ενεργοποιηθεί με πίεση του διακόπτη (22) και να αλλαχθεί με πολλαπλή πίεση. Μετά από 4πλή πίεση απενεργοποιείται πάλι η λειτουργία ταλάντωσης.
- Η ταλάντωση μπορεί να είναι 30°/60°/120° και αρχίζει πάντα με την μικρότερη βαθμίδα.

6.4 Ρύθμιση περιορισμού διάρκειας λειτουργίας (χρονοδιακόπτης) (εικ. 10)

- Η διάρκεια λειτουργίας μπορεί να ενεργοποιηθεί με πίεση του διακόπτη (23) και να αλλαχθεί με πολλαπλή πίεση. Μετά από 4 φορές πίεση απενεργοποιείται πάλι ο περιορισμός της διάρκειας λειτουργίας.
- Ο περιορισμός της διάρκειας λειτουργίας μπορεί να είναι 1h/4h/8h και αρχίζει πάντα με την μικρότερη βαθμίδα.

6.5 Ρύθμιση της κλίσης (εικ. 7)

Με πίεση προς τα επάνω η κάτω μπορεί να ρυθμιστεί η κλίση της κεφαλής του κινητήρα (9).

7. Καθαρισμός, συντήρηση και παραγγελία ανταλλακτικών

Κίνδυνος!

Βγάλτε πρώτα τη μπαταρία πριν κάνετε τις ρυθμίσεις στη συσκευή.

7.1 Καθαρισμός

- Να κρατάτε όσο πιο ελεύθερα από σκόνη και ακαθαρσίες γίνεται τα συστήματα προστασίας, τις σχισμές εξαερισμού και το κέλυφος του μοτέρ. Σκουπίζετε τη συσκευή με ένα καθαρό πανί, ή καθαρίστε το με πεπεισμένο αέρα σε χαμηλή πίεση.
- Συνιστούμε να καθαρίζετε τη συσκευή αμέσως μετά από κάθε χρήση.
- Να καθαρίζετε τη συσκευή τακτικά με ένα νωπό πανί και λίγο μαλακό σαπούνι. Μη χρησιμοποιείτε καθαριστικά ή διαλύτες, γιατί δεν αποκλείεται να καταστρέψουν την επιφάνεια της συσκευής. Προσέξτε να μην περάσει νερό στο εσωτερικό της συσκευής. Η διείσδυση νερού σε ηλεκτρική συσκευή αυξάνει τον κίνδυνο ηλεκτροπληξίας.

7.2 Συντήρηση

Στο εσωτερικό της συσκευής δεν υπάρχουν εξαρτήματα που χρειάζονται συντήρηση.

7.3 Παραγγελία ανταλλακτικών:

Κατά την παραγγελία ανταλλακτικών να αναφέρετε τα εξής:

- Τύπος της συσκευής
- Αριθμός είδους της συσκευής
- Αριθμός ταύτισης της συσκευής
- Αριθμός ανταλλακτικού

Θα βρείτε τις ισχύουσες τιμές και πληροφορίες στην ιστοσελίδα www.Einhell-Service.com

8. Διάθεση στα απορρίμματα και επαναχρησιμοποίηση

Η συσκευή βρίσκεται σε μία συσκευασία προς αποφυγή ζημιών κατά τη μεταφορά. Αυτή η συσκευασία αποτελείται από πρώτες ύλες και έτσι μπορεί να επαναχρησιμοποιηθεί ή να ανακυκλωθεί. Η συσκευή και τα εξαρτήματά της αποτελούνται από διάφορα υλικά, όπως π.χ. μέταλλο και πλαστικά υλικά. Δεν επιτρέπεται η απόρριψη ελαττωματικών συσκευών στα οικιακά απορρίμματα. Σωστή απόρριψη είναι η παράδοση σε κατάλληλα κέντρα συλλογής μεταχειρισμένων συσκευών. Εάν δεν γνωρίζετε πού βρίσκεται παρόμοιο κέντρο συλλογής μεταχειρισμένων συσκευών, ρωτήστε στη διοίκηση της κοινότητάς σας.

9. Φύλαξη

Αφαιρέστε τη/τις μπαταρία/ες. Να διατηρείτε τη συσκευή και τα αξεσουάρ της σε σκοτεινό, στεγνό χώρο, χωρίς παγετό, και μακριά από παιδιά. Η ιδανική θερμοκρασία αποθήκευσης είναι μεταξύ 5 και 30 °C. Να φυλάξετε την ηλεκτρική σας συσκευή στην πρωτότυπη συσκευασία της.

Απόσυρση



Τα ηλεκτρικά εργαλεία, οι μπαταρίες, τα εξαρτήματα και οι συσκευασίες πρέπει να ανακυκλώνονται με τρόπο φιλικό προς το περιβάλλον.

Μην ρίχνετε τα ηλεκτρικά εργαλεία και τις μπαταρίες στα απορρίμματα του σπιτιού σας!

Μόνο για χώρες της ΕΕ:

Σύμφωνα με την Ευρωπαϊκή οδηγία 2012/19/ΕΕ σχετικά με τις παλιές ηλεκτρικές και ηλεκτρονικές συσκευές και τη μεταφορά της οδηγίας αυτής σε εθνικό δίκαιο τα άχρηστα ηλεκτρικά εργαλεία και σύμφωνα με την Ευρωπαϊκή οδηγία 2006/66/ΕΚ οι χαλασμένες ή χρησιμοποιημένες μπαταρίες πρέπει να συλλέγονται ξεχωριστά, για να ανακυκλωθούν με τρόπο φιλικό προς το περιβάλλον. Σε περίπτωση μη ενδεδειγμένης απόσυρσης οι ηλεκτρικές και ηλεκτρονικές συσκευές λόγω ενδεχομένης παρουσίας επικίνδυνων ουσιών μπορούν να έχουν επιβλαβείς επιπτώσεις στο περιβάλλον και στην ανθρώπινη υγεία.

Η ανατύπωση ή οποιασδήποτε άλλης μορφής αναπαραγωγή της τεκμηρίωσης ή άλλων δικαιολογητικών που αναφέρονται στα προϊόντα, ακόμη και αποσπασματικά, επιτρέπεται μόνο με ρητή συγκατάθεση της Einhell Germany AG.

Με επιφύλαξη τεχνικών τροποποιήσεων.

10. Ένδειξη φορτιστή

| Κατάσταση ένδειξης | | Σημασία και μέτρα |
|----------------------|----------------------|---|
| Κόκκινο LED | Πράσινο LED | |
| απενεργοποίηση (OFF) | Αναβοσβήνει | Ετοιμότητα για λειτουργία Ο φορτιστής είναι συνδεδεμένος με το δίκτυο και έτοιμος για λειτουργία. Η μπαταράι δεν είναι μέσα στο φορτιστή. |
| Ενεργοποιημένος | απενεργοποίηση (OFF) | Φόρτιση Ο φορτιστής φορτίζει τη μπαταρία σε λειτουργία ταχείας φόρτισης. Η διάρκεια φόρτισης αναγράφεται στον φορτιστή. Υπόδειξη! Ανάλογα με την υπάρχουσα φόρτιση η πραγματική διάρκεια φόρτισης μπορεί να διαφέρει από αυτήν που αναγράφεται στο φορτιστή. |
| απενεργοποίηση (OFF) | Ενεργοποιημένος | Η μπαταρία είναι φορτισμένη και έτοιμη για χρήση. (READY TO GO) Κατόπιν ενεργοποιείται η φόρτιση ασφαλείας μέχρι την πλήρη φόρτιση. Αφήστε τη μπαταρία περίπου 15 λεπτά περισσότερο στον φορτιστή. Τι πρέπει να κάνετε: Αφαιρέστε τη μπαταρία από τον φορτιστή. Διακόψτε την παροχή ρεύματος προς τον φορτιστή. |
| Αναβοσβήνει | απενεργοποίηση (OFF) | Φόρτιση προσαρμογής Ο φορτιστής βρίσκεται στη λειτουργία για προσεκτική φόρτιση. Για λόγους ασφαλείας ο φορτιστής φορτίζεται πιο αργά και χρειάζεται περισσότερο χρόνο. Αυτό μπορεί να οφείλεται στα εξής: - Η μπαταρία δεν φορτίστηκε εδώ και πολύ καιρό- Η θερμοκρασία της μπαταρίας δεν κυμαίνεται στα ιδανικά επίπεδα. - Η θερμοκρασία της μπαταρίας δεν κυμαίνεται στα ιδανικά επίπεδα. Τι πρέπει να κάνετε: Περμένετε μέχρι να περατωθεί η διαδικασία φόρτισης, παρόλα αυτά μπορεί να συνεχιστεί η φόρτιση της μπαταρίας. |
| Αναβοσβήνει | Αναβοσβήνει | Σφάλμα Δεν είναι δυνατή πλέον η φόρτιση. Η μπαταρία είναι ελαττωματική. Τι πρέπει να κάνετε: Μία ελαττωματική μπαταρία δεν είναι δυνατόν να επαναφορτιστεί. Αφαιρέστε τη μπαταρία από τον φορτιστή. |
| Ενεργοποιημένος | Ενεργοποιημένος | Βλάβη θερμοκρασίας: Η μπαταρία είναι πολύ ζεστή (π. χ. άμεση ηλιακή ακτινοβολία) ή πολύ κρύα (κάτω από 0°C). Τι πρέπει να κάνετε: Αφαιρέστε τη μπαταρία και φυλάξτε την αυτή τη 1 ημέρα σε θερμοκρασία δωματίου (περ. 20° C). |

Ενημέρωση για το σέρβις

Σε όλες τις χώρες που αναφέρονται στην εγγύηση έχουμε αρμόδια συνεργεία που συνεργάζονται μαζί μας, η διεύθυνση των οποίων προκύπτει από την εγγύηση. Τα συνεργεία αυτά βρίσκονται στη διάθεσή σας για επισκευές, ανταλλακτικά ή αξεσουάρ ή για την αγορά αναλώσιμων.

Προσέξτε ότι στη συσκευή αυτή τα ακόλουθα εξαρτήματα υπόκεινται σε κοινή φθορά ή ότι χρειάζονται τα ακόλουθα αναλώσιμα.

| Κατηγορία | Παράδειγμα |
|------------------------------------|-------------|
| Φθειρόμενα εξαρτήματα* | Συσσωρευτής |
| Αναλώσιμα υλικά/αναλώσιμα τμήματα* | |
| Ελλείψεις | |

* δεν συμπεριλαμβάνονται υποχρεωτικά στο περιεχόμενο της συσκευασίας!

Σε περίπτωση ελαττωμάτων ή σφαλμάτων σας παρακαλούμε να δηλώστε την περίπτωση στο ίντερνετ στο www.Einhell-Service.com. Προσέξτε να περιγράψετε με ακρίβεια το σφάλμα και απαντήστε στις ακόλουθες ερωτήσεις:

- Λειτουργήσε σωστά η συσκευή ή είχε από την αρχή κάποιο ελάττωμα?
- Μήπως προσέξατε κάτι περίεργο προτού παρουσιαστεί το ελάττωμα (σύμπτωμα ή βλάβη)?
- Ποια δυσλειτουργία παρατηρείται στη συσκευή (κύριο σύμπτωμα)? Περιγράψτε αυτή τη δυσλειτουργία.

Perigo!

Ao utilizar ferramentas, devem ser respeitadas algumas medidas de segurança para prevenir ferimentos e danos. Por conseguinte, leia atentamente este manual de instruções / estas instruções de segurança. Guarde-o num local seguro, para que o possa consultar sempre que necessário. Caso passe o aparelho a outras pessoas, entregue também este manual de instruções / estas instruções de segurança. Não nos responsabilizamos pelos acidentes ou danos causados pela não observância deste manual e das instruções de segurança.

Explicação dos símbolos utilizados (ver figura 11)

1. **Perigo!** - Para reduzir o risco de ferimentos leia o manual de instruções.

1. Instruções de segurança

As instruções de segurança correspondentes encontram-se na brochura fornecida.

Aviso!

Leia todas as instruções de segurança, indicações, ilustrações e dados técnicos fornecidos com esta ferramenta elétrica. O incumprimento das indicações seguintes pode provocar choques elétricos, incêndios e/ou ferimentos graves.

Guarde todas as instruções de segurança e indicações para consultar mais tarde.

Este aparelho pode ser usado por crianças a partir dos 8 anos de idade, assim como por pessoas com capacidades físicas, sensoriais ou mentais reduzidas ou sem experiência nem conhecimentos, desde que mantidas sob vigilância ou instruídas relativamente à utilização segura do aparelho e conscientes dos perigos inerentes. As crianças não podem brincar com o aparelho. A limpeza e manutenção não po-

dem ser efectuadas por crianças sem vigilância.

- Utilizar o aparelho apenas quando este está completamente montado.
- Nunca utilizar o aparelho sem ou com a grelha de proteção danificada.
- Nunca cobrir a grelha de proteção ou bloquear a roda do ventilador.
- O aparelho não pode ser operado em espaços onde são manuseados ou armazenados materiais (p. ex. solventes, etc.) ou gases inflamáveis.
- Não operar o aparelho nas proximidades de chamas abertas ou cinza incandescente.
- Não operar o aparelho sem vigilância.

2. Descrição do aparelho e material a fornecer**2.1 Descrição do aparelho (figura 1/2)**

1. Cabeça do ventilador
2. Tubo vertical telescópico
3. Porca de imobilização
4. Tubo vertical fixo
5. Apoio
6. Grelha de proteção à frente
7. Roda do ventilador
8. Grelha de proteção atrás
9. Unidade do motor
10. Pannel de comando
11. Eixo do motor
12. Porca de segurança da grelha de proteção traseira
13. Porca de segurança da roda do ventilador
14. Chave combinada (sextavado interior/fenda em cruz)
15. Parafuso de cabeça sextavada interior com disco em U e anilha de mola
16. Parafuso de fixação para grelha de proteção

2.2 Material a fornecer

Com a ajuda da descrição do material a fornecer, verifique se o artigo se encontra completo. Caso falem peças, dirija-se num prazo máximo de 5 dias úteis após a compra do artigo a um dos nossos Service Center ou ao ponto de venda onde adquiriu o aparelho, fazendo-se acompanhar de um talão de compra válido. Para o efeito, consulte a tabela da garantia que se encontra nas informações do serviço de assistência técnica no fim do manual.

- Abra a embalagem e retire cuidadosamente o aparelho.
- Remova o material da embalagem, assim como os dispositivos de segurança da embalagem e de transporte (caso existam).
- Verifique se o material a fornecer está completo
- Verifique se o aparelho e as peças acessórias apresentam danos de transporte.
- Se possível, guarde a embalagem até ao termo do período de garantia.

Perigo!

O aparelho e o material da embalagem não são brinquedos! As crianças não devem brincar com sacos de plástico, películas ou peças de pequena dimensão! Existe o perigo de deglutição e asfixia!

- Ventilador sem fio
- Manual de instruções original
- Instruções de segurança

3. Utilização adequada

O aparelho destina-se à ventilação geral para uso no interior.

Mantenha o aparelho protegido da chuva e da humidade.

A máquina só pode ser utilizada para os fins a que se destina. Qualquer outro tipo de utilização é considerado inadequado. Os danos ou ferimentos de qualquer tipo daí resultantes são da responsabilidade do utilizador/operador e não do fabricante.

Chamamos a atenção para o fato de os nossos aparelhos não terem sido concebidos para uso comercial, artesanal ou industrial. Não assumimos qualquer responsabilidade se o aparelho for utilizado no comércio, artesanato ou indústria ou em actividades equiparáveis.

4. Dados técnicos

Alimentação de tensão do motor: 18V CC
 Velocidade máx. do ar: 15 km/h
 Tamanho do ventilador: 32 cm
 Peso: 3,4 kg

Atenção!

O aparelho é fornecido sem baterias nem carregador e só pode ser usado com as baterias de lítio da série Power X-Change!

As baterias de lítio da série Power X-Change só podem ser carregadas com o carregador Power X-Charger.

5. Operação

5.1 Montagem do ventilador

1. Figura 2/figura 3a: Encaixe o apoio (pos. 5) no tubo vertical (pos. 4). No processo, o mandril de receção do tubo vertical (pos. 5a) tem de coincidir com o orifício (pos. 4a). Caso contrário, a montagem não é possível.
2. Figura 3b: Aparafuse o tubo vertical (pos. 4) com o parafuso de cabeça sextavada interior (pos. 15) no apoio (pos. 5). Para o efeito, utilize a chave combinada (pos. 14).
3. Figura 4a: Encaixe a grelha de proteção traseira (pos. 8) na unidade do motor (figura 2/pos. 9). No processo, tenha atenção às proteções contra torção da unidade do motor (pos. 9a) e grelha de proteção (figura 2/pos. 8a).
4. Figura 4b: Fixe a grelha de proteção traseira (pos. 8) com a porca de segurança (pos. 12) na unidade do motor.
5. Figura 4b/figura 5a: Encaixe a roda do ventilador (pos. 7) no eixo do motor (pos. 11). No processo, tenha atenção às proteções contra torção do eixo do motor (pos. 11a) e da roda do ventilador (figura 2/pos. 7a).
6. Figura 5b: Fixe a roda do ventilador (pos. 7) com a porca de segurança (pos. 13) – Rosca à esquerda!
7. Figura 6a/figura 6b: Pressione a grelha de proteção dianteira (pos. 6) na grelha de proteção traseira (pos. 8), de modo a que as marcações pos. 6a e pos. 8a fiquem frente a frente. Em seguida, rode a grelha de proteção dianteira de modo a que as marcações pos. 6a e pos. 8b fiquem frente a frente.
8. Figura 6c: Aparafuse as grelhas de proteção dianteira e traseira pelas marcações no lado oposto. No processo, assegure impreterivelmente que os orifícios das duas grelhas de proteção estão sobrepostos. Para aparafusar o parafuso de fixação para a grelha de proteção (pos. 16) utilize a chave combinada (pos. 14).

5.2 Montagem da bateria (figura 7)

Tal como ilustrado na figura 7, pressione a tecla de engate (b) da bateria e empurre-a (a) para o respetivo encaixe. Certifique-se de que a tecla de engate engata! A desmontagem da bateria é realizada na sequência inversa!

5.3 Carregar o pack de baterias de lítio (figura 7/8)

1. Puxe o pack de baterias (a) do respetivo encaixe, premindo, para tal, a tecla de engate (b) para baixo.
2. Verifique se a tensão de rede indicada na placa de características corresponde à tensão de rede existente. Ligue a ficha de alimentação do carregador à tomada. O LED verde começa a piscar.
3. Empurre a bateria no carregador (c).

No ponto „Visor do carregador“, encontra uma tabela com os significados da indicação LED no carregador.

5.4 Indicação da capacidade do acumulador (fig. 9)

Prima o interruptor para obter a indicação da capacidade do acumulador (e). O indicador da capacidade do acumulador (d) indica-lhe o nível de carga do acumulador através de 3 LEDs.

Acendem-se os 3 LEDs:

O acumulador está completamente carregado.

Acendem 2 ou 1 LEDs:

O acumulador dispõe de carga residual suficiente.

1 LED a piscar

O acumulador está vazio, carregue-o.

Todos os LEDs a piscar:

A temperatura da bateria não foi alcançada. Remova a bateria do aparelho e deixe-a um dia à temperatura ambiente. Se o erro voltar a ocorrer, a bateria sofreu uma descarga total e tem defeito. Remova a bateria do aparelho. Uma bateria com defeito nunca mais pode voltar a ser usada ou carregada.

Se não for possível carregar o acumulador, queira examinar:

- se a tensão da rede está disponível na tomada
- se há um contacto perfeito nos pontos de contacto do aparelho carregador.

Se ainda não for possível carregar o acumulador, solicitamos enviar

- o aparelho carregador
- e o acumulador

ao nosso serviço de assistência técnica.

Para o envio correto, contacte o nosso serviço de assistência técnica ou o ponto de venda onde adquiriu o aparelho.

Ao enviar ou eliminar baterias ou o aparelho sem fio, certifique-se de que estes são embalados individualmente em sacos de plástico para evitar curto-circuitos e incêndios!

Tendo em vista uma longa vida útil do pack de baterias, deve providenciar o seu recarregamento atempado. Isto é absolutamente necessário se verificar que a capacidade do aparelho está a diminuir. Nunca deixe o pack de baterias descarregar-se completamente. Esta situação poderia provocar uma avaria no pack de baterias!

6. Operação

Notas: A cabeça do ventilador pode rodar na horizontal. A oscilação ocorre a partir da posição atual da cabeça do ventilador (ponto zero). Após o desligamento, a cabeça do ventilador regressa à posição inicial (ponto zero).

6.1 Interruptor para ligar/desligar (figura 10)

No painel de comando (figura 7/pos. 10) encontra-se o botão para ligar/desligar, o nível da ventoinha, a oscilação e o tempo de funcionamento, bem como a respetiva indicação LED de Mín. (1 LED acende) - Máx. (todos os LEDs acendem) para o respetivo ajuste selecionado.

Ligar:

- Prima o interruptor para ligar/desligar (20).
- O ventilador sem fio é ligado no nível mais baixo.

Desligar:

- Prima novamente o interruptor para ligar/desligar (20).

6.2 Ajustar o nível da ventoinha (figura 10).

- O nível da ventoinha pode ser adaptado individualmente à respetiva situação em 4 níveis.
- O ventilador sem fio é sempre ligado no mais baixo.

- Para aumentar o nível da ventoinha, prima o ajuste do nível da ventoinha (21).
- De cada vez que o botão for pressionado, o nível da ventoinha aumenta um nível.

6.3 Ajustar a oscilação (figura 10)

- A oscilação pode ser ligada pressionando o botão (22) e alterada pressionando várias vezes. Após 4 pressões a função de oscilação é novamente desligada.
- A oscilação pode ser de 30°/60°/120° e inicia sempre com o nível mais baixo.

6.4 Ajustar a limitação do tempo de funcionamento (temporizador) (figura 10)

- O tempo de funcionamento pode ser limitado pressionando o botão (23) e alterado pressionando várias vezes. Após 4 pressões a limitação do tempo de funcionamento é novamente desligada.
- A limitação do tempo de funcionamento pode ser de 1h/ 4h/ 8h e inicia sempre com o nível mais baixo.

6.5 Ajustar a inclinação (figura 7)

A cabeça do motor (9) pode ser inclinada pressionando para cima ou para baixo.

7. Limpeza, manutenção e encomenda de peças sobressalentes

Perigo!

Retire sempre o acumulador antes de efectuar ajustes no aparelho.

7.1 Limpeza

- Mantenha os dispositivos de segurança, ranhuras de ventilação e a carcaça do motor o mais limpo possível. Esfregue o aparelho com um pano limpo ou sopre com ar comprimido a baixa pressão.
- Aconselhamos a limpar o aparelho directamente após cada utilização.
- Limpe regularmente o aparelho com um pano húmido e um pouco de sabão. Não utilize detergentes ou solventes; estes podem corroer as peças de plástico do aparelho. Certifique-se de que não entra água para o interior do aparelho. A entrada de água num aparelho eléctrico aumenta o risco de choque eléctrico.

7.2 Manutenção

No interior do aparelho não existem quaisquer peças que necessitem de manutenção.

7.3 Encomenda de peças sobressalentes:

Ao encomendar peças sobressalentes, devem-se fazer as seguintes indicações:

- Tipo da máquina
 - Número de artigo da máquina
 - Número de identificação da máquina
 - Número da peça sobressalente necessária
- Pode encontrar os preços e informações actuais em www.Einhell-Service.com

8. Eliminação e reciclagem

O aparelho encontra-se dentro de uma embalagem para evitar danos de transporte. Esta embalagem é matéria-prima, podendo ser reutilizada ou reciclada. O aparelho e os respetivos acessórios são de diferentes materiais, como p. ex. o metal e o plástico. Não deite os aparelhos defeituosos para o lixo doméstico. Para uma eliminação ecologicamente correcta, o aparelho deve ser entregue num local de recolha adequado. Se não tiver conhecimento de nenhum local de recolha, informe-se junto da sua administração autárquica.

9. Armazenagem

Retire a(s) bateria(s). Guarde o aparelho e os respectivos acessórios em local escuro, seco e sem risco de formação de gelo, fora do alcance das crianças. A temperatura ideal de armazenamento situa-se entre os 5 e os 30 °C. Guarde a ferramenta eléctrica na embalagem original.

10. Visor do carregador

| Estado do visor | | Significado e medida a adotar |
|-----------------|-----------|--|
| LED vermelho | LED verde | |
| Desligado | A piscar | Operacionalidade O carregador está ligado à rede e encontra-se operacional; o acumulador não está no carregador. |
| Ligado | Desligado | Carregamento O carregador carrega o acumulador no modo de carregamento rápido. Os tempos de carregamento correspondentes encontram-se diretamente no carregador. Nota! Os tempos de carregamento reais podem diferir dos tempos de carregamento indicados em função da carga de acumulador disponível. |
| Desligado | Ligado | O acumulador está carregado e está operacional. (READY TO GO) De seguida, é comutado para um carregamento parcial até estar totalmente carregado. Para tal, deixe o acumulador aprox. mais 15 min. no carregador. Medida a adotar: Remova o acumulador do carregador. Desligue o carregador da rede. |
| A piscar | Desligado | Carregamento condicionado O carregador encontra-se no modo de carregamento moderado. Aqui, por motivos de segurança, o acumulador é carregado mais lentamente, precisando de mais tempo até estar carregado. Tal pode dever-se às seguintes causas: - O acumulador passou muito tempo sem ser carregado. - A temperatura do acumulador não se encontra na faixa ideal. Medida a adotar: Aguarde até o carregamento estar concluído; o acumulador pode, no entanto, continuar a ser carregado. |
| A piscar | A piscar | Falha Já não é possível efetuar o carregamento. O acumulador tem um defeito. Medida a adotar: Um acumulador com defeito não deve voltar a ser carregado. Remova o acumulador do carregador. |
| Ligado | Ligado | Temperatura anómala O acumulador está demasiado quente (p. ex. radiação solar direta) ou demasiado frio (abaixo dos 0° C) Medida a adotar: Retire o acumulador e guarde-o 1 dia à temperatura ambiente (a aprox. 20° C). |

Eliminação



As ferramentas elétricas, as baterias, os acessórios e as embalagens devem ser enviados a uma reciclagem ecológica de matéria prima.

Não deitar ferramentas elétricas e baterias/ pilhas no lixo doméstico!

Apenas para países da UE:

Conforme a Diretiva Europeia 2012/19/UE relativa aos resíduos de equipamentos elétricos e eletrônicos e a sua implementação na legislação nacional, é necessário recolher separadamente as ferramentas elétricas que já não são usadas e, de acordo com a Diretiva Europeia 2006/66/CE, as baterias/ pilhas defeituosas e encaminhá-las para uma reciclagem ecológica.

No caso de uma eliminação incorreta, os aparelhos elétricos e eletrônicos antigos podem ter efeitos nocivos no ambiente e na saúde humana devido à possível presença de substâncias perigosas.

A reprodução ou duplicação, mesmo que parcial, da documentação e dos anexos dos produtos carece da autorização expressa da Einhell Germany AG.

Reservado o direito a alterações técnicas.

Informações do serviço de assistência técnica

Estamos representados em todos os países mencionados no certificado de garantia por agentes autorizados competentes, cujos contactos poderá encontrar no certificado de garantia. Estes encontram-se ao seu dispor para todos os serviços de que necessita, tais como reparações, fornecimento de peças sobressalentes e peças desgastadas ou a aquisição de consumíveis.

Deve-se ter em atenção que, neste produto, as seguintes peças estão sujeitas a um desgaste natural ou decorrente da sua utilização, ou então são necessárias como consumíveis.

| Categoria | Exemplo |
|--------------------------------|------------|
| Peças de desgaste* | Acumulador |
| Consumíveis/peças consumíveis* | |
| Peças em falta | |

* não incluído obrigatoriamente no material a fornecer!

Em caso de deficiências ou erros, pedimos-lhe que comunique o problema através da página de Internet www.Einhell-Service.com. Certifique-se de que faz uma descrição exacta do problema, respondendo sempre às seguintes questões:

- O aparelho já funcionou alguma vez ou possui o defeito desde o início?
- Antes do surgimento do defeito, apercebeu-se de algo estranho (sintoma antes do defeito)?
- Na sua opinião, que erro de funcionamento apresenta o aparelho (sintoma principal)?
Descreva este erro de funcionamento.

Opasnost!

Prilikom uporabe uređaja morate se pridržavati sigurnosnih propisa kako biste spriječili nastanak ozljeda i šteta. Zato pažljivo pročitajte ove upute za uporabu/sigurnosne napomene. Dobro ih sačuvajte tako da vam informacije u svako doba budu na raspolaganju. Ako biste ovaj uređaj trebali predati drugim osobama, molimo da im proslijedite i ove upute za uporabu. Ne preuzimamo jamstvo za štete nastale zbog nepridržavanja ovih uputa za uporabu i sigurnosnih napomena.

Tumačenje korištenih simbola (vidi sliku 11)

1. **Opasnost!** - pročitajte upute za uporabu kako bi se smanjio rizik od ozljeđivanja.

1. Sigurnosne napomene

Odgovarajuće sigurnosne napomene pronaći ćete u priloženoj bilježnici.

Upozorenje!

Pročitajte sve sigurnosne napomene, upute, ilustracije i tehničke podatke koje ima ovaj elektroalat. Nepridržavanje sljedećih uputa može imati za posljedicu električni udar, požar i/ili teške ozljede.

Sačuvajte sve sigurnosne napomene i upute za ubuduće.

Ovaj uređaj smiju koristiti djeca s navršenih 8 godina starosti kao i osobe s ograničenim tjelesnim, osjetilnim ili psihičkim sposobnostima, ili osobe bez dostatnog iskustva i znanja ako su pod nadzorom druge osobe, ili su od nje primile upute za sigurnu uporabu uređaja i razumjele opasnosti koje proizlaze iz uporabe uređaja. Djeca se ne smiju igrati ovim uređajem. Djeca ne smiju obavljati čišćenje ni održavanje uređaja bez nadzora.

- Koristite samo potpuno sastavljen uređaj.
- Nikada ne koristite uređaj bez ili sa oštećenom zaštitnom rešetkom.
- Ne prekrivajte zaštitnu rešetku ili blokirajte propeler ventilatora.
- Uređaj ne smijete koristiti u prostorijama u kojima se koriste ili skladišti zapaljive tvari (npr. otapala itd.) ili plinovi.
- Uređaj ne smijete koristiti u blizini otvorenog plamena ili žarećeg pepela.
- Uređaj ne smijete bez nadzora koristiti.

2. Opis uređaja i sadržaj isporuke**2.1 Opis uređaja (slika 1/2)**

1. Glava ventilatora
2. Teleskopska postavna cijev
3. Zatezna matica
4. Fiksna postavna cijev
5. Postolje
6. Prednja zaštitna rešetka
7. Propeler ventilatora
8. Stražnja zaštitna rešetka
9. Jedinica motora
10. Upravljačko polje
11. Osovina motora
12. Sigurnosna matica stražnje zaštitne rešetke
13. Sigurnosna matica propelera ventilatora.
14. Kombinirani ključ (unutarnji šesterokut/križni)
15. Vijak s unutarnjim šesterokutom s pločicom i opružnim prstenom
16. Sigurnosni vijak za zaštitnu rešetku.

2.2 Sadržaj isporuke

Molimo vas da pomoću opisanog sadržaja isporuke provjerite cjelovitost artikla. Ako su neki dijelovi neispravni, nakon kupnje artikla obratite se našem servisnom centru ili prodajnom mjestu najkasnije u roku od 5 radnih dana uz predočenje važeće potvrde o kupnji. Molimo vas da u vezi s tim obratite pozornost na tablicu o jamstvu u informacijama o servisu na kraju uputa.

- Otvorite pakovinu i pažljivo izvadite uređaj.
- Uklonite ambalažu kao i dijelove za sigurnost pakiranja / za sigurnost tijekom transporta (ako postoje).
- Provjerite je li sadržaj isporuke cjelovit.
- Prekontrolirajte postoje li na uređaju i dijelovima pribora transportna oštećenja.
- Po mogućnosti sačuvajte pakovinu do isteka jamstvenog roka.

Opasnost!

Uređaj i materijal pakovine nisu igračke za djecu! Djeca se ne smiju igrati plastičnim vrećicama, folijama i sitnim dijelovima! Postoji opasnost da ih progutaju i tako se uguše!

- Baterijski ventilator
- Originalne upute za uporabu
- Sigurnosne napomene

3. Namjenska uporaba

Uređaj je namijenjen općem prozračivanju u kućanskoj uporabi.

Zaštitite uređaj od kiše i vlage.

Uređaj se smije koristiti samo namjenski. Svaka drugačija uporaba nije namjenska. Za štete ili ozljede svih vrsta nastale zbog nenamjenskog korištenja odgovoran je korisnik/rukovatelj a nikako proizvođač.

Molimo da obratite pozornost na to da naši uređaji nisu pogodni za korištenje u komercijalne, obrtničke ili industrijske svrhe. Ne preuzimamo jamstvo ako se uređaj koristi u komercijalne i industrijske svrhe kao i u sličnim djelatnostima.

4. Tehnički podaci

Opskrba motora naponom: 18 V d.c.
maks. brzina zraka: 15 km/h
Veličina ventilatora: 32 cm
Težina: 3,4 kg

Pozor!

Uređaj se isporučuje bez baterija i punjača te se smije koristiti samo s litij-ionskim baterijama serije Power X-Change!

Litij-ionske baterije serije Power X-Change smiju se puniti samo pomoću Power X punjača.

5. Prije puštanja u pogon**5.1 Montaža ventilatora**

1. Slika 2/slika 3a: Spojite postolje (poz. 5) i postavnu cijev (poz. 4). Pritom se prihvatni trn postavne cijevi (poz. 5a) mora preklapati s rupom (poz. 4a). Inače montaža nije moguća.
2. Slika 3b: Vijkom s unutarnjim šesterokutom (poz. 15) spojite postavnu cijev (poz. 4) na postolju (poz. 5). Za to koristite kombinirani ključ (poz. 14).
3. Slika 4a: Postavite stražnju zaštitnu rešetku (poz. 8) na jedinicu motora (slika 2/poz. 9). Pritom pazite na zaštite od uvijanja jedinice motora (poz. 9a) i zaštitne rešetke (slika 2/poz. 8a).
4. Slika 4b: Fiksirajte stražnju zaštitnu rešetku (poz. 8) pomoću sigurnosne matice (poz. 12) na jedinici motora.
5. Slika 4b/slika 5a: Postavite propeler ventilatora (poz. 7) na osovinu motora (poz. 11). Pritom pazite na zaštite od uvijanja jedinice motora (poz. 11a) i propelera ventilatora (slika 2/poz. 7a).
6. Slika 5b: Fiksirajte propeler ventilatora (poz. 7) pomoću sigurnosne matice (poz. 13) - lijevi navoj!
7. Slika 6a/slika 6b: Pritisnite prednju zaštitnu rešetku (poz. 6) tako na stražnju zaštitnu rešetku (poz. 8) da su oznake poz. 6a i poz. 8a jedna nasuprot drugoj. Zatim zakrenite prednju zaštitnu rešetku tako da su oznake poz. 6a i poz. 8b jedna nasuprot drugoj.
8. Slika 6c: Vijčano spojite prednju zaštitnu rešetku sa stražnjom zaštitnom rešetkom na strani koja je nasuprot oznakama. Pritom obvezatno pazite na to da su provrti od obje zaštitne rešetke jedni iznad drugih. Za vijčano spajanje koristite sigurnosni vijak za zaštitnu rešetku (poz. 16) i kombinirani ključ (poz. 14).

5.2 Montaža akumulatora (slika 7)

Pritisnite razdjelnu tipku (b) baterije kao što je prikazano na slici 7 i gurnite bateriju (a) u za to predviđeni držač baterije. Pripazite na to da se tipka uglavi! Demontaža baterije se provodi obrnutim redoslijedom!

5.3 Punjenje paketa Li baterije (slika 7/8)

1. Izvadite paket baterija (a) iz držača baterija pritišćući pritom razdjelnu tipku (b) prema dolje.
2. Usporedite odgovara li napon naveden na tipskoj pločici postojećem naponu mreže.

Utknute mrežni utikač punjača u utičnicu. Zelena LED dioda počinje treptati.

- Umetnite paket baterija u punjač (c).

Pod točkom „Prikaz punjača“ naći ćete tablicu sa značenjima LED prikaza na punjaču.

5.4 Prikaz kapaciteta akumulatora (sl. 9)

Pritisnite prekidač za prikaz kapaciteta akumulatora (e). Prikaz (d) signalizira vam stanje napunjenosti baterije pomoću 3 LED svjetla.

Svijetle sve 3 LE-diode:

Akumulator je potpuno napunjen.

Svijetle 2 ili 1 LE-dioda:

Akumulator je dovoljno napunjen.

1 LE-dioda treperi:

Akumulator je prazan, napunite ga.

Trepere sve LE diode:

Preniska temperatura akumulatora. Uklonite akumulator iz uređaja i držite ga jedan dan na sobnoj temperaturi. Ako se greška i dalje pojavljuje, akumulator je potpuno prazan i neispravan. Uklonite akumulator iz uređaja. Neispravan akumulator više ne smijete koristiti odnosno puniti.

Ako punjenje baterije ne bi bilo moguće, provjerite

- ima li u utičnici napona
- jesu li kontakti na uređaju za punjenje besprijeckorni.

Ako punjenje akumulatora i dalje nije moguće, molimo Vas da

- punjač
- i akumulator

pošaljete našoj servisnoj službi.

Za stručno slanje obratite se našoj službi za korisnike ili prodajnom mjestu gdje je uređaj kupljen.

Prilikom slanja ili zbrinjavanja akumulatora odnosno akumulatorskih uređaja u otpad pobrinite se da ih pojedinačno zapakirate u plastične vrećice kako biste izbjegli kratki spoj i požar!

U interesu dugog vijeka trajanja akumulatora pobrinite se za njegovo pravovremeno ponovno punjenje. To je u svakom slučaju potrebno ako utvrdite da se smanjila snaga uređaja. Nemojte potpuno isprazniti akumulator. To će dovesti do njegovog kvara!

6. Rukovanje

Napomene: Glava ventilatora se može horizontalno okretati. Oscilacija polazi od trenutnog položaja glave ventilatora (nulta točka). Nakon isključivanja glava ventilatora se vraća na ishodišni položaj (nulta točka).

6.1 Sklopka za uključivanje/isključivanje (slika 10)

Na upravljačkom polju (slika 7/poz. 10) nalaze se tipke za uključivanje/isključivanje, stupanj puhanja, oscilaciju i vrijeme trajanja te LED prikaz za odnosnu odabranu postavku od min. (1 LED svijetli) - maks. (sve LED svijetle).

Uključivanje:

- Pritisnite sklopku za uključivanje/isključivanje (20).
- Baterijski ventilator prebacuje pri tom u najniži stupanj.

Isključivanje:

- Ponovno pritisnite sklopku za uključivanje/isključivanje (20)

6.2 Postavljanje stupnjeva puhanja (slika 10)

- Stupanj puhanja se može u 4 stupnja individualno prilagoditi odnosnoj situaciji.
- Baterijski ventilator se pritom uvijek uključuje na najnižem stupnju.
- Kako biste povećali stupanj puhanja, pritisnite postavljanje stupnjeva puhanja (21).
- Svakim pritiskom se jačina puhanja povećava za jedan stupanj.

6.3 Postavljanje oscilacije (slika 10)

- Oscilacije se može pritiskom na tipku (22) uključiti i višekratnim pritiskom promijeniti. Nakon četverostrukog pritiska je funkcija oscilacije ponovno isključena.
- Oscilacija može iznositi 30°/60°/120°i počinje uvijek na najnižem stupnju.

6.4 Postavljanje vremenskog ograničenja rada (timer) (slika 10)

- Vrijeme rada se može pritiskom na tipku (23) ograničiti i višekratnim pritiskom promijeniti. Nakon četverostrukog pritiska je vremensko ograničenje rada ponovno isključeno.
- Vremensko ograničenje rada može iznositi 1h/4h/8h i počinje uvijek na najnižem stupnju.

6.5 Namještanje nagiba (slika 7)

Pritiskanjem prema gore ili dolje može se nagnuti glava motora (9).

7. Čišćenje, održavanje i naručivanje rezervnih dijelova

Opasnost!

Prije svih radova čišćenja izvadite akumulator.

7.1 Čišćenje

- Zaštitne naprave, prolaze za zrak i kućište motora treba uvijek očistiti od prašine i nečistoća. Istrljajte uređaj čistom krpom ili ga ispušite komprimiranim zrakom pod niskim tlakom.
- Preporučujemo da očistite uređaj odmah nakon svake uporabe.
- Redovito čistite uređaj mokrom krpom i s malo kalijevog sapuna. Ne koristite otapala ili sredstva za čišćenje; ona bi mogli oštetiti plastične dijelove uređaja. Pripazite na to da u unutrašnjost uređaja ne dospije voda. Prodiranje vode u električni uređaj povećava rizik od električnog udara.

7.2 Održavanje

U unutrašnjosti uređaja nema dijelova koje bi trebalo održavati.

7.3 Naručivanje rezervnih dijelova:

Kod naručivanja rezervnih dijelova trebali biste navesti sljedeće podatke:

- Tip uređaja
- Kataloški broj uređaja
- Identifikacijski broj uređaja
- Broj potrebnog rezervnog dijela

Aktualne cijene nalaze se na web stranici www.Einhell-Service.com

8. Zbrinjavanje u otpad i recikliranje

Uređaj je zapakiran kako bi se tijekom transporta spriječila oštećenja. Ova ambalaža je sirovina i može se ponovno upotrijebiti ili predati na reciklažu. Uređaj i njegov pribor sastavljeni su od raznih materijala, kao npr. metala i plastike. Elektrouređaji se ne smiju bacati u obično kućno smeće. Uređaj bi, u svrhu stručnog zbrinjavanja, trebalo predati odgovarajućem sakupljalištu takvog otpada. Ako ne znate gdje se takvo sakupljalište nalazi, raspitajte se u svojoj općinskoj upravi.

9. Skladištenje

Izvadite akumulator/akumulatore. Uređaj i njegov pribor spremite na tamno i suho mjesto zaštićeno od smrzavanja, kojem djeca nemaju pristup. Optimalna temperatura skladištenja je između 5 i 30 °C. Elektroalat čuvajte u originalnoj pakovini.

10. Pokazivač punjača

| Stanje prikaza | | Značenje i postupak |
|--------------------|--------------------|--|
| Crveno LED svjetlo | Zeleno LED svjetlo | |
| Isključeno | Treperi | Spremnost za rad Punjač je priključen na mrežu i spreman za rad, akumulator nije u punjaču |
| Uključeno | Isključeno | Punjenje Punjač puni akumulator u režimu brzog punjenja. Odgovarajuće vrijeme punjenja pronaći ćete na punjaču. Napomena! Stvarna vremena punjenja mogu se razlikovati od prikazanih ovisno o akumulatoru koji se puni. |
| Isključeno | Uključeno | Akumulator je napunjen i spreman za uporabu. (READY TO GO) Zatim se prebacuje na zaštitno punjenje tako dugo dok se ne napuni u cijelosti. Pritom ostavite akumulator u punjaču otprilike 15 minuta dulje. Postupak: Izvadite akumulator iz punjača. Isključite punjač iz mreže. |
| Treperi | Isključeno | Prilagođeno punjenje Punjač se nalazi u modusu zaštitnog punjenja. Pritom se akumulator iz sigurnosnih razloga puni sporije, što traje dulje vrijeme. Uzroci mogu biti sljedeći: - Akumulator se nije punio jako dugo vremena. - Temperatura akumulatora ne nalazi se u idealnom području. Postupak: Pričekajte da se završi postupak punjenja, akumulator se unatoč tomu može dalje puniti. |
| Treperi | Treperi | Greška Punjenje nije više moguće. Akumulator je neispravan. Postupak: Neispravn akumulator više se ne smije puniti. Izvadite akumulator iz punjača. |
| Uključeno | Uključeno | Temperaturna smetnja Akumulator je previše vruć (npr. izravno sunčevo zračenje) ili prehladan (ispod 0 °C). Postupak: Izvadite akumulator i čuvajte ga 1 dan na sobnoj temperaturi (oko 20 °C). |

Zbrinjavanje

Električne alate, akumulatorske baterije, pribor i ambalažu treba reciklirati na ekološki prihvatljiv način.
Električni alat i akumulatorske baterije/baterije ne bacajte u kućni otpad!

Isključivo za zemlje EU:

U skladu s europskom Direktivom 2012/19/EU o električnim i elektroničkim starim uređajima i njihovom provedbom u nacionalno pravo neupotrebljivi električni alati i u skladu s europskom Direktivom 2006/66/EZ neispravne ili istrošene akumulatorske baterije/baterije moraju se odvojeno sakupljati i reciklirati na ekološki prihvatljiv način.

U slučaju nepravilnog zbrinjavanja električni i elektronički stari uređaji mogu imati štetne učinke na okoliš i ljudsko zdravlje zbog moguće prisutnosti opasnih tvari.

Kopiranje ili umnožavanje dokumentacije i popratnih materijala o proizvodu, čak i djelomično, dopušteno je samo uz izričito dopuštenje tvrtke Einhell Germany AG.

Zadržavamo pravo na tehničke izmjene.

Informacije o servisu

U svim zemljama koje su navedene na našem jamstvenom listu, imamo kompetentne servisne partnere čije kontakte možete naći u jamstvenom listu. Oni su Vam na raspolaganju za sve slučajeve servisa kao što je popravak, briga oko rezervnih i potrošnih dijelova ili kupnja potrošnih materijala.

Treba imati na umu da kod ovog proizvoda sljedeći dijelovi podliježu trošenju uslijed korištenja ili prirodnom trošenju odnosno potrebni su kao potrošni materijal.

| Kategorija | Primjer |
|--|----------|
| Potrošni dijelovi* | Baterija |
| Potrošni materijal/ potrošni dijelovi* | |
| Neispravni dijelovi | |

* nije obavezno u sadržaju isporuke!

U slučaju nedostataka ili grešaka molimo Vas da to prijavite na internetskoj stranici www.Einhell-Service.com. Obratite pozornost na točan opis greške i u svakom slučaju odgovorite na sljedeća pitanja:

- Je li uređaj već jednom radio ispravno ili je otpočetak neispravan?
- Jeste li uočili nešto prije pojave kvara (simptom prije kvara)?
- U čemu je, po vašem mišljenju, kvar u funkcioniranju uređaja (glavni simptom)?
Opišite taj kvar.

Opasnost!

Kod korišćenja uređaja morate se pridržavati bezbednosnih propisa kako biste sprečili povrede i štete. Zbog toga pažljivo pročitajte ova uputstva za upotrebu/bezbednosne napomene. Dobro ih sačuvajte tako da Vam informacije u svako doba budu na raspolaganju. Ako biste ovaj uređaj trebali predati drugim licima, molimo Vas da im prosledite i ova uputstva za upotrebu. Ne preuzimamo garanciju za štete koje bi nastale zbog nepridržavanja ovih uputstava za upotrebu i bezbednosnih napomena.

Tumačenje korišćenih simbola (vidi sliku 11)

1. **Opasnost!** - pročitajte uputstva za upotrebu kako bi se smanjio rizik od povreda.

1. Sigurnosna uputstva

Odgovarajuća sigurnosna uputstva pronaći ćete u priloženoj knjižici.

Upozorenje!

Pročitajte sve bezbednosne napomene, upute, ilustracije i tehničke podatke koje ima ovaj električni alat. U slučaju nepridržavanja sledećih uputstava može doći do električnog udara, požara i/ili teških povreda.

Sačuvajte sve bezbednosne napomene i uputstva za ubuduće.

Ovaj uređaj ne smeju da koriste deca sa navršениh 8 godina starosti, kao i lica sa ograničenim fizičkim, osetilnim i psihičkim sposobnostima, ili lica bez dovoljnog iskustva i znanja, ukoliko su pod nadzorom drugog lica, ili su od njega dobila uputstva za bezbednu upotrebu uređaja i razumela opasnosti koje proizlaze iz njegovog korišćenja. Deca ne smeju da se igraju ovim uređajem. Deca ne smeju da vrše čišćenje i održavanje ovog uređaja bez nadzora starijih.

- Upotrebite samo potpuno montirani uređaj.
- Nikada ne upotrebite uređaj bez ili sa oštećenom bezbednosnom rešetkom.
- Nikada ne pokrivajte bezbednosnu rešetku ili propeler ventilatora.
- Uređaj ne sme da se stavi u pogon u prostorijama u koja se koristi ili skladišti zapaljive tvari (npr. razređivače itd.).
- Ne koristite uređaj u blizini otvorenog plamena ili žarećeg pepela.
- Ne koristite uređaj bez nadzora.

2. Opis uređaja i sadržaj isporuke**2.1 Opis uređaja (sl. 1/2)**

1. Glava ventilatora
2. Teleskopska stajna cev
3. Navrtka za fiksiranje
4. Fiksna stajna cev
5. Nogar
6. Prednja bezbednosna rešetka
7. Propeler ventilatora
8. Stražnja bezbednosna rešetka
9. Jedinica motora
10. Kontrolna ploča
11. Osovina motora
12. Sigurnosna navrtka stražnje bezbednosne rešetke
13. Sigurnosna navrtka propelera ventilatora
14. Kombinovani ključ (unutrašnji šestougao/krstati)
15. Zavrtanj s unutrašnjim šestouglom s U-pločom i opružnim prstenom
16. Sigurnosni zavrtanj za bezbednosnu rešetku

2.2 Sadržaj isporuke

Molimo Vas da pomoću opisanog sadržaja isporuke proverite potpunost artikala. U slučaju neispravnih delova, nakon kupovine artikla obratite se našem servisnom centru, ili prodajnom mestu na kom ste kupili proizvod u roku od 5 radnih dana, s time da predložite i važeću potvrdu o kupovini. Molimo vas da u vezi sa tim obratite pažnju na tabelu o garanciji u informacijama o servisu na kraju uputstava.

- Otvorite pakovanje i pažljivo izvadite uređaj.
- Uklonite materijal za pakovanje kao i delove za bezbednost pakovanja / bezbednost tokom transporta (ako postoje).
- Proverite da li je sadržaj isporuke potpun.
- Prekontrolišite da li na uređaju i delovima pribora ima transpornih oštećenja.
- Po mogućnosti sačuvajte pakovanje do isteka

garantnog roka.

Opasnost!

Uređaj i materijal za pakovanje nisu dečje igračke! Deca ne smeju da se igraju plastičnim kesama, folijama i sitnim delovima! Postoji opasnost da ih progutaju i tako se uguše!

- Akumulatorski ventilator
- Originalna uputstva za upotrebu
- Bezbednosne napomene

3. Namensko korišćenje

Uređaj je namenjen opštem provetranju u kućnoj upotrebi.

Zaštite uređaj od kiše i vlažnosti.

Uređaj sme da se koristi samo za namenu za koju je predviđen. Svaka drugačija upotreba nije namenska. Za štete ili povrede svih vrsta koje iz toga proizađu, odgovoran je korisnik/rukovaoc, a nikako proizvođač.

Molimo da obratite pažnju na to da naši uređaji nisu podesni za korišćenje u komercijalne, zadržane ili industrijske svrhe. Ne preuzimamo garanciju ako se uređaj koristi u komercijalne i industrijske svrhe kao i sličnim delatnostima.

4. Tehnički podaci

Napon napajanja motora: 18 V d.c.
 Maks. brzina vazduha: 15 km/h
 Dimenzije ventilatora: 32 cm
 Težina: 3,4 kg

Pažnja!

Uređaj se isporučuje bez akumulatora i punjača i sme da se koristi samo s litijum-jonskim akumulatorom serije Power X-Change!

Litijum-jonski akumulatori serije Power X-Change smeju da se pune samo Power-X punjačem.

5. Pre puštanja u pogon

5.1 Montaža ventilatora

1. Slika 2/slika 3a: Spojite nogar (poz. 5) i stajnu cev (poz. 4). Pritom prihvat klin stajne cevi (poz. 5a) mora da se preklopi s rupom (poz. 4a). Inače montaža nije moguća.
2. Slika 3b: Spojite stajnu cev (poz. 4) pomoću zavrtnja s unutrašnjim šestougrom (poz. 15) na nogaru (poz. 5). Za to koristite kombinovani ključ (poz. 14).
3. Slika 4a: Gurnite stražnju bezbednosnu rešetku (poz. 8) na jedinicu motora (slika 2/ poz. 9). Pritom pazite na osiguranja od uvijanja jedinice motora (poz. 9a) i bezbednosne rešetke (slika 2/ poz. 8a).
4. Slika 4b: Fiksirajte stražnju bezbednosnu rešetku (poz. 8) sa sigurnosnom navrtkom (poz. 12) na jedinici motora.
5. Slika 4b/slika 5a: Stavite propeler ventilatora (poz. 7) na osovinu motora (poz. 11). Pritom pazite na osiguranja od uvijanja osovine motora (poz. 11a) i propelera ventilatora (slika 2/ poz. 7a).
6. Slika 5b: Fiksirajte propeler ventilatora (poz. 7) sa sigurnosnom navrtkom (poz. 13) - levi navoj!
7. Slika 6a/slika 6b: Pritisnite prednju bezbednosnu rešetku (poz. 6) tako na stražnju bezbednosnu rešetku (poz. 8) da su oznake poz. 6a i poz. 8a nasuprot jedna drugoj. Zatim prednju bezbednosnu rešetku zakrenite tako da su oznake poz. 6a i poz. 8b nasuprot jedna drugoj.
8. Slika 6c: Spojite prednju bezbednosnu rešetku sa stražnjom bezbednosnom rešetkom na strani koja je nasuprot oznakama. Pritom obavezno pazite na to da su rupe od obe bezbednosne rešetke jedna iznad druge. Za spajanje koristite sigurnosni zavrtnj za bezbednosnu rešetku (poz. 16) i kombinovani ključ (poz. 14).

5.2 Montaža akumulatora (slika 7)

Pritisnite taster za fiksiranje (b) akumulatora kao što je vidljivo na slici 7 i gurnite akumulator (a) u za to predviđen prihvat akumulatora. Pri tom vodite računa o uglavljivanju tastera za fiksiranje! Demontaža akumulatora izvodi se obrnutim redosledom!

5.3 Punjenje Li-akumulatorskog paketa (slika 7/8)

1. Izvadite akumulatorski paket (a) iz prihvata akumulatora, pri tome pritisnite taster za fiksiranje (b) prema dole.
2. Uporedite da li napon naveden na tipskoj pločici odgovara postojećem naponu mreže. Utaknite mrežni utikač uređaja za punjenje u utičnicu. Zelena LED lampica počinje da treperi.
3. Umetnite akumulator u punjač (c).

Pod tačkom „Prikaz uređaja za punjenje“ naći ćete tabelu sa značenjima LED prikaza na punjaču.

5.4 Prikaz kapaciteta baterije (sl. 9)

Pritisnite prekidač za prikaz kapaciteta akumulatora (e). Prikaz (d) vam signalizuje stanje napunjenosti baterije pomoću 3 LED svetla.

Svetle sva 3 LED svetla:

Akumulator je potpuno napunjen.

Svetle 2 LED svetla ili 1 LED svetlo:

Akumulator je dovoljno napunjen.

Treperi 1 LED svetlo:

Akumulator je prazan, napunite ga.

Treperu sva LED svetla:

Temperatura akumulatora je ispod granice. Izvadite akumulator iz uređaja i ostavite ga jedan dan na sobnoj temperaturi. Ako se greška ponavlja, znači da je akumulator potpuno prazan i neispravan. Uklonite akumulator iz uređaja. Neispravan akumulator više ne smete da koristite niti punite.

Ako punjenje akumulatora nije moguće, molimo Vas da proverite

- da li na utičnici postoji napon
- da li su kontakti na uređaju za punjenje besprekorni.

Ako punjenje akumulatora još uvek nije moguće, molimo Vas da

- uređaj za punjenje
- i akumulator

pošaljete našem servisu.

Za stručno slanje kontaktirajte našu službu za korisnike ili prodavnici u kojoj je kupljen uređaj.

Da biste izbegli kratki spoj i požar, kod slanja ili odlaganja akumulatora odnosno akumulatorskih uređaja u otpad pobrinite se da ih zapakujete pojedinačno u plastične kese!

Da bi akumulatori imali dugi vek trajanja, trebete uvek da imate na umu da ih pravodobno ponovno napunite. To je u svakom slučaju potrebno onda kada utvrdite da se smanjila snaga uređaja. Nikada nemojte da do kraja ispraznite akumulator. To će uzrokovati kvar akumulatora!

6. Rukovanje

Napomene: Glava ventilatora može da se horizontalno okreće. Oscilacija počinje od aktuelne pozicije glave ventilatora (nulta tačka). Nakon isključenja glava ventilatora se vraća na početni položaj (nulta tačka).

6.1 Prekidač za uključivanje/isključivanje (slika 10)

Na kontrolnoj ploči (slika 7/poz. 10) nalazi se prekidač za uključivanje/isključivanje, stepen duvanja, oscilaciju i vreme rada, te pripadajući LED prikaz od Min. (svetli 1 LED) - Maks. (svetle sve LED) za odnosno odabrano podešenje.

Uključivanje:

- Pritisnite prekidač za uključivanje/isključivanje (20).
- Akumulatorski ventilator se pri tom uključuje na najnižem stepenu.

Isključivanje:

- Ponovo pritisnite prekidač za uključivanje/isključivanje (20)

6.2 Podešavanje stepena duvanja (slika 10)

- Step duvanja se može individualno podešavati u 4 stepena da bi se prilagodio svakoj situaciji.
- Akumulatorski ventilator se uvek uključuje na najnižem stepenu.
- Da biste povećali stepen duvanja, pritisnite podešavanje stepena duvanja (21).
- Step duvanja se povećava za jedan stepen pri svakom pritisku.

6.3 Podešavanje oscilacije (slika 10)

- Oscilacija se može uključiti pritiskom tastera (22) i može da se menja višekratnim pritiskanjem. Nakon 4-strukog pritiskanja je funkcija oscilacije opet isključena.
- Oscilacije može iznositi 30°/60°/120° i uvek počinje na najnižem stepenu.

6.4 Podešavanje ograničenja vremena rada (tajmer) (slika 10)

- Vreme rada se može ograničiti pritiskom tastera (23) i može da se menja višekratnim pritiskanjem. Nakon 4-strukog pritiskanja je ograničenje vremena rada opet isključeno.
- Ograničenje vremena rada može iznositi 1h/ 4h/ 8h i uvek počinje na najnižem stepenu.

6.5 Podešavanje nagiba (slika 7)

Pritiskanjem prema gore ili dole može se nagnuti glava motora (9).

7. Čišćenje, održavanje i porudžbina rezervnih delova

Opasnost!

Pre svih radova čišćenja izvucite akumulator.

7.1 Čišćenje

- Zaštitne naprave, ventilacione otvore i kućište motora uvek što bolje očistite od prašine i prljavštine. Istrljajte uređaj čistom krpom ili ga ispušite komprimiranim zrakom pod niskim pritiskom.
- Preporučamo da uređaj očistite odmah nakon svakog korišćenja.
- Uređaj redovno čistite vlažnom krpom i s malo mekog sapuna. Nemojte koristiti otapala i sredstva za čišćenje; oni bi mogli oštetiti plastične dijelove uređaja. Pripazite na to da u unutrašnjost uređaja ne dospije voda. Prodiranje vode u elektrueđaj povećava rizik od električnog udara.

7.2 Održavanje

U unutrašnjosti uređaja nema delova koje bi trebalo održavati.

7.3 Porudžbina rezervnih delova:

Kod porudžbine rezervnih delova trebali biste da navedete sledeće podatke:

- Tip uređaja
- Kataloški broj uređaja
- Identifikacioni broj uređaja
- Broj potrebnog rezervnog dela

Aktuelne cene nalaze se na web strani www.Einhell-Service.com

8. Zbrinjavanje u otpad i recikliranje

Uređaj je zapakovan kako bi se tokom transporta sprečila oštećenja. Ova ambalaža je sirovina i može ponovno da se upotrebi ili preda na recikliranje. Uređaj i njegov pribor sastavljeni su od raznih materijala, kao npr. metala i plastike. Neispravni uređaji ne smeju da se bacaju u kućni otpad. Uređaj bi u svrhu stručnog zbrinjavanja u otpad, trebalo da se preda odgovarajućem sabiralištu takvog otpada. Ako ne znate gde se takvo sabiralište nalazi, raspitajte se u svojoj opštinskoj upravi.

9. Skladištenje

Izvadite akumulator/akumulatore. Uređaj i njegov pribor spremite na tamno i suvo mesto zaštićeno od smrzavanja, kojem deca nemaju pristup. Optimalna temperatura za čuvanje je između 5 i 30 °C. Električni alat čuvajte u originalnom pakovanju.

10. Pokazivač punjača

| Stanje prikaza | | Značenje i postupak |
|-------------------|-------------------|---|
| Crveno LED svetlo | Zeleno LED svetlo | |
| Sključeno | Trepti | Spremnost za rad Punjač je priključen na mrežu i spreman za rad, akumulator nije u punjaču |
| Uključen | Isključeno | Punjenje Punjač puni akumulator u režimu brzog punjenja. Odgovarajuće vreme punjenja pronaći ćete na punjaču. Napomena! Stvarna vremena punjenja mogu da se razlikuju od prikazanih zavisno od akumulatora koji se puni. |
| Isključeno | Uključen | Akumulator je napunjen i spreman za upotrebu. (READY TO GO) Zatim se prebacuje na zaštitno punjenje tako dugo dok se potpuno ne napuni. Pri tome ostavite akumulator u punjaču cirka 15 minuta duže. Postupak: Izvadite akumulator iz punjača. Isključite punjač iz mreže. |
| Trepti | Isključeno | Prilagođeno punjenje Punjač se nalazi u režimu zaštitnog punjenja. Pri tome se akumulator iz bezbednosnih razloga puni sporije i za to treba više vremena. Uzroci tomu mogu da budu sledeći: - Akumulator nije punjen veoma dugo. - Temperatura akumulatora nije u idealnom području. Postupak: Sačekajte da se okonča postupak punjenja; akumulator može uprkos tomu nastaviti da se puni. |
| Trepti | Trepti | Greška Punjenje više nije moguće. Akumulator je neispravan. Postupak: Neispravan akumulator ne sme više da se puni. Izvadite akumulator iz punjača. |
| Uključen | Uključen | Temperaturna smetnja Akumulator je prevruć (npr. direktna izloženost suncu) ili prehladan (ispod 0 °C) Postupak: Izvadite akumulator i čuvajte ga 1 dan na sobnoj temperaturi (cirka 20 °C). |

Uklanjanje đubreta

Električne alate, akumulacione baterije, pribor i pakovanja treba predati na reciklažu koja je u skladu sa zaštitom životne sredine.

Ne bacajte električne alate i akumulatore/ baterije u kućno đubre!

Samo za EU zemlje:

Prema evropskoj direktivi 2012/19/EU o starim električnim i elektronskim uređajima i njenoj primeni u nacionalnom pravu, električni alati koji se više ne mogu koristiti, a prema evropskoj direktivi 2006/66/EC akumulatori/baterije koje su u kvaru ili istrošene moraju se odvojeno sakupljati i uključiti u reciklažu koja ispunjava ekološke uslove.

Ukoliko se elektronski i električni uređaji otklone u otpad na neispravan način, moguće opasne materije mogu da imaju štetno dejstvo na životnu sredinu i zdravlje ljudi.

Potpuno ili delimično štampanje ili umnožavanje dokumentacije i službenih papira koji su priloženi proizvodu dozvoljeno je samo uz izričitu saglasnost firme Einhell Germany AG.

Zadržavamo pravo na tehničke promene.

Informacije o servisu

U svim zemljama koje su navedene u našem garantnom listu, imamo kompetentne servisne partnere čije kontakte možete da nađete u garantnom listu. Oni su Vam na raspolaganju za sve slučajeve servisa kao što je popravak, briga oko rezervnih i habajućih delova ili kupovina potrošnih materijala.

Treba da imate u vidu da kod ovog proizvoda sledeći delovi podležu trošenju usled korišćenja ili prirodnom trošenju odnosno potrebni su kao potrošni materijal.

| Kategorija | Primer |
|--------------------------------------|------------|
| Brzoabajući delovi* | Akumulator |
| Potrošni materijal/ potrošni delovi* | |
| Neispravni delovi | |

* Nije obavezno da se nalazi u sadržaju isporuke!

U slučaju nedostataka ili grešaka molimo Vas da to prijavite na internet stranici www.Einhell-Service.com. Obratite pažnju na tačan opis greške i u svakom slučaju odgovorite na sledeća pitanja:

- Da li je uređaj već jednom radio ispravno, ili je od samog početka neispravan?
- Da li ste uočili nešto pre pojave kvara (simptom pre kvara)?
- U čemu je, po vašem mišljenju, kvar u funkcionisanju uređaja (glavni simptom)? Opišite taj kvar.

Niebezpieczeństwo!

Podczas użytkowania urządzenia należy przestrzegać wskazówek bezpieczeństwa w celu uniknięcia zranień i uszkodzeń. Z tego względu proszę dokładnie zapoznać się z instrukcją obsługi/ wskazówkami bezpieczeństwa. Proszę zachować instrukcję i wskazówki, aby można było w każdym momencie do nich wrócić. W razie przekazania urządzenia innej osobie, proszę wręczyć jej również instrukcję obsługi/ wskazówki bezpieczeństwa. Nie odpowiadamy za wypadki i uszkodzenia zaistniałe w wyniku nieprzestrzegania niniejszej instrukcji i wskazówek bezpieczeństwa.

Objaśnienie użytych symboli (patrz rys. 11)

1. **Niebezpieczeństwo!** - Aby zmniejszyć ryzyko zranienia, należy przeczytać instrukcję obsługi.

1. Wskazówki bezpieczeństwa

Właściwe wskazówki bezpieczeństwa znajdują się w załączonym zeszycie!

Ostrzeżenie!

Zapoznać się z treścią wszystkich wskazówek bezpieczeństwa, instrukcji, rysunków i danych technicznych danego elektronarzędzia. Nieprzestrzeganie niżej wymienionych instrukcji może spowodować porażenie prądem, niebezpieczeństwo pożaru lub ciężkie obrażenia.

Prosimy zachować na przyszłość wszystkie wskazówki bezpieczeństwa i instrukcje.

Urządzenie może być stosowane przez dzieci, które ukończyły 8 rok życia oraz osoby z ograniczonymi zdolnościami fizycznymi, sensorycznymi lub umysłowymi lub które mają niewystarczające doświadczenie lub wiedzę, tylko i wyłącznie pod warunkiem, że będą one nadzorowane lub zostaną pouczone odnośnie bezpiecznego użytkowania urządzenia i zrozumieją, jakie

zagrożenia z niego wynikają. Dzieci nigdy nie powinny bawić się tym urządzeniem. Prace związane z czyszczeniem i konserwacją urządzenia nie mogą być wykonywane przez dzieci bez odpowiedniego nadzoru.

- Z urządzenia należy korzystać tylko wtedy, gdy jest całkowicie zmontowane.
- Nigdy nie używać urządzenia bez kratki ochronnej lub z uszkodzoną kratką ochronną.
- Nigdy nie zakrywać kratki ochronnej i nie blokować wirnika wentylatora.
- Urządzenie nie może być użytkowane w pomieszczeniach, w których składowane lub używane są łatwopalne substancje (np. rozpuszczalniki itp.) lub gazy.
- Nie używać urządzenia w pobliżu otwartego ognia lub tłącego się popiołu.
- Nie używać urządzenia bez nadzoru.

2. Opis urządzenia i zakres dostawy**2.1 Opis urządzenia (rys. 1/2)**

1. Głowica wentylatora
2. Teleskopowa rura pionowa
3. Nakrętka mocująca
4. Stała rura pionowa
5. Nóżka
6. Przednia kratka ochronna
7. Wirnik wentylatora
8. Tylna kratka ochronna
9. Jednostka napędowa
10. Pole obsługi
11. Wał silnika
12. Nakrętka zabezpieczająca tylną kratkę ochronną
13. Nakrętka zabezpieczająca wirnik wentylatora
14. Klucz uniwersalny (gniazdo sześciokątne / wgłębienie krzyżowe)
15. Śruba z gniazdem sześciokątnym z podkładką i pierścieniem sprężystym
16. Śruba zabezpieczająca kratkę ochronną

2.2 Zakres dostawy

Prosimy sprawdzić na podstawie podanego zakresu dostawy czy produkt jest kompletny. Jeżeli stwierdzono brak części, prosimy zwrócić się w ciągu 5 dni roboczych od zakupu produktu do naszego centrum serwisowego lub punktu zakupu urządzenia przedstawiając dowód zakupu. Prosimy wziąć pod uwagę umieszczoną w informacjach serwisowych na końcu tej instrukcji tabelę świadczeń gwarancyjnych.

- Otworzyć opakowanie i ostrożnie wyciągnąć urządzenie.
- Zdjąć opakowanie oraz zabezpieczenia do transportu (jeśli jest).
- Sprawdzić, czy dostawa jest kompletna.
- Sprawdzić, czy urządzenie i wyposażenie dodatkowe nie zostały uszkodzone w transporcie.
- W razie możliwości zachować opakowanie, aż do upływu czasu gwarancji.

Niebezpieczeństwo!

Urządzenie i opakowanie nie są zabawkami! Dzieci nie mogą bawić się częściami z tworzywa sztucznego, folią i małymi elementami! Niebezpieczeństwo połknięcia i uduszenia się!

- Wentylator akumulatorowy
- Instrukcją oryginalną
- Wskazówki bezpieczeństwa

3. Użycie zgodne z przeznaczeniem

Urządzenie jest przeznaczone do ogólnej wentylacji w zastosowaniach domowych.

Chronić urządzenie przed deszczem i wilgocią.

Urządzenie używać tylko zgodnie z jego przeznaczeniem. Każde użycie, odbiegające od opisanego w niniejszej instrukcji jest niezgodne z przeznaczeniem urządzenia. Za powstałe w wyniku niewłaściwego użytkowania szkody lub zranienia odpowiedzialność ponosi użytkownik/ właściciel, a nie producent.

Proszę pamiętać o tym, że nasze urządzenie nie jest przeznaczone do zastosowania zawodowego, rzemieślniczego lub przemysłowego. Umowa gwarancyjna nie obowiązuje, gdy urządzenie było stosowane w zakładach rzemieślniczych, przemysłowych lub do podobnych działalności.

4. Dane techniczne

Napięcie zasilania silnika: 18 V DC
 Maksymalna prędkość powietrza: 15 km/h
 Wielkość wentylatora: 32 cm
 Waga: 3,4 kg

Uwaga!

W skład dostarczonego urządzenia nie wchodzi akumulatory ani ładowarka. Urządzenie może być stosowane wyłącznie z akumulatorami litowo-jonowymi serii Power X-Change!

Akumulatory litowo-jonowe serii Power X-Change muszą być zawsze ładowane przy użyciu ładowarki Power X-Charger.

5. Przed uruchomieniem

5.1 Montaż wentylatora

1. Rys. 2 / rys. 3a: Złożyć nóżkę (poz. 5) i rurę pionową (poz. 4). Trzpień mocowania rury pionowej (poz. 5a) musi być wyrównany z otworem (poz. 4a). W przeciwnym razie montaż nie będzie możliwy.
2. Rys. 3b: Przykręcić rurę pionową (poz. 4) do nóżki (poz. 5) za pomocą śruby z gniazdem sześciokątnym (poz. 15). W tym celu należy użyć klucza uniwersalnego (poz. 14).
3. Rys. 4a: Nałożyć tylną kratkę ochronną (poz. 8) na jednostkę napędową (rys. 2 / poz. 9). Należy zwrócić uwagę na zabezpieczenia przed skręceniem na zespole silnika (poz. 9a) i kratce ochronnej (rys. 2 / poz. 8a).
4. Rys. 4b: Przymocować tylną kratkę ochronną (poz. 8) na jednostce silnikowej za pomocą nakrętki zabezpieczającej (poz. 12).
5. Rys. 4b / rys. 5a: Nałożyć wirnik wentylatora (poz. 7) na wał silnika (poz. 11). Należy zwrócić uwagę na zabezpieczenia przed skręceniem wału silnika (poz. 11a) i wirnika wentylatora (rys. 2 / poz. 7a).
6. Rys. 5b: Zabezpieczyć wirnik wentylatora (poz. 7) nakrętką zabezpieczającą (poz. 13) – gwint lewy!
7. Rys. 6a / rys. 6b: Wcisnąć przednią kratkę ochronną (poz. 6) na tylną kratkę ochronną (poz. 8) tak, aby oznaczenia poz. 6a i poz. 8a znajdowały się naprzeciwko siebie. Następnie obrócić przednią kratkę ochronną tak, aby oznaczenia poz. 6a i poz. 8b znajdowały się naprzeciwko siebie.

8. Rys. 6c: Przykręcić przednią kratkę ochronną do tylnej kratki ochronnej po stronie przeciwległej do oznaczeń. Upewnić się, że otwory w obu kratkach ochronnych znajdują się jeden nad drugim. Do przykręcenia śrub użyć śruby zabezpieczającej kratki ochronnej (poz. 16) i klucza uniwersalnego (poz. 14).

5.2 Montaż akumulatora (rys. 7)

Nacisnąć przycisk blokady (b) akumulatora, jak pokazano na rys. 7, i wsunąć akumulator (a) w przewidziane na niego mocowanie. Przycisk blokady musi się zatrzaskać! Wymontowanie akumulatora odbywa się w odwrotnej kolejności.

5.3 Ładowanie akumulatora litowego (rys. 7/8)

1. Przyciskając w dół przycisk blokady (b), wyciągnąć akumulator (a) z mocowania.
2. Sprawdzić, czy napięcie na tabliczce znamionowej ładowarki jest zgodne z napięciem sieciowym. Włożyć wtyczkę zasilania ładowarki do gniazdka. Zielona dioda LED zaczyna migać.
3. Nasunąć akumulator na ładowarkę (c).

W punkcie „Wyświetlacz ładowarki” znajduje się tabela z opisem znaczeń wskaźników LED na ładowarce.

5.4 Wskaźnik poziomu naładowania akumulatora (rys. 9)

Przycisnąć przełącznik wskaźnika poziomu naładowania akumulatora (e). Wskaźnik poziomu naładowania akumulatora (d) sygnalizuje stan naładowania akumulatora za pomocą 3 diod LED.

Wszystkie 3 diody LED się świecą:

Akumulator jest całkowicie naładowany.

Świecą się 1 lub 2 diody LED

Wystarczający do pracy poziom naładowania akumulatora.

1 dioda LED miga:

Akumulator jest rozładowany, należy naładować akumulator.

Wszystkie diody LED migają:

Temperatura akumulatora poniżej wartości minimalnej. Odłączyć akumulator od ładowarki i pozostawić go na jeden dzień w temperaturze pokojowej. Jeżeli błąd się powtórzy, oznacza to, że akumulator został głęboko rozładowany i jest uszkodzony. Wyjąć akumulator z urządzenia. Zab-

rania się używania lub ładowania uszkodzonych akumulatorów.

Jeśli ładowanie akumulatora nie jest możliwe, proszę sprawdzić:

- czy jest napięcie w gniazdku.
- czy styk na kontaktach ładowarki jest prawidłowy.

Jeśli ładowanie akumulatora nadal nie jest możliwe, prosimy przesłać na adres naszego serwisu obsługi klientów

- ładowarkę
- oraz akumulator.

Aby zapewnić odpowiednią przesyłkę urządzenia, prosimy skontaktować się z naszym serwisem obsługi klienta lub punktem sprzedaży, w którym nabyto urządzenie.

Przy wysyłce lub utylizacji akumulatorów lub urządzeń akumulatorowych zwracać uwagę na to, aby były pojedynczo zapakowane w plastikowy worek, aby uniknąć zwarcia i pożaru!

Odpowiednie i regularne ładowanie akumulatora zapewnia jego długą żywotność. Ładowanie jest konieczne, jeśli stwierdzi się, że moc urządzenia się zmniejsza. Nie rozładowywać całkowicie akumulatora. Prowadzi to do uszkodzenia akumulatora!

6. Obsługa

Wskazówki: Głowicę wentylatora można obracać w poziomie. Oscylacja odbywa się od bieżącej pozycji głowicy wentylatora (punkt zerowy). Po wyłączeniu głowica wentylatora powraca do pozycji wyjściowej (punktu zerowego).

6.1 Włącznik/wyłącznik (rys. 10)

Na panelu sterowania (rys. 7 / poz. 10) znajdują się przyciski do włączania/wyłączania, prędkości wentylatora, oscylacji i czasu pracy, a także odpowiedni wskaźnik LED od min. (świeci się 1 dioda LED) do maks. (świecą się wszystkie diody LED) dla wybranego ustawienia.

Włączanie:

- Nacisnąć włącznik/wyłącznik (20).
- Wentylator akumulatorowy włącza się z najniższym ustawieniem mocy.

Wyłączenie:

- Ponownie nacisnąć włącznik/wyłącznik (20).

6.2 Ustawianie stopnia dmuchawy (rys. 10)

- Moc dmuchawy można ustawiać w 4 stopniach odpowiednio do danej sytuacji.
- Wentylator akumulatorowy zawsze włącza się z najniższym ustawieniem mocy.
- Aby zwiększyć moc dmuchawy, nacisnąć przycisk regulacji mocy dmuchawy (21).
- Każde naciśnięcie przycisku powoduje zwiększenie ustawienia mocy dmuchawy o jeden poziom.

6.3 Ustawienie oscylacji (rys. 10)

- Oscylację można włączyć, naciskając przycisk (22), a także zmienić, naciskając go kilka razy. Po 4-krotnym naciśnięciu funkcja oscylacji zostaje ponownie wyłączona.
- Oscylacja może wynosić 30°/60°/120° i zawsze rozpoczyna się od najniższego poziomu.

6.4 Ograniczenie czasu działania (rys. 10)

- Czas działania można ograniczyć, naciskając przycisk (23), a także zmienić, naciskając go kilka razy. Po 4-krotnym naciśnięciu ograniczenie czasu działania zostanie ponownie wyłączone.
- Ograniczenie czasu działania może wynosić 1 h / 4 h / 8 h i zawsze zaczyna się od najniższego poziomu.

6.5 Ustawianie nachylenia (rys. 7)

Głowicę silnika (9) można przechylać, naciskając ją w górę lub w dół.

7. Czyszczenie, konserwacja i zamawianie części zamiennych**Niebezpieczeństwo!**

Przed wszystkimi pracami związanymi z czyszczeniem urządzenia należy wyjąć z niego akumulator.

7.1 Czyszczenie

- Urządzenia zabezpieczające, szczeliny powietrza i obudowa silnika powinny być w miarę możliwości zawsze wolne od pyłu i zanieczyszczeń. Urządzenie wycierać czystą ściereczką lub przedmuchać sprężonym powietrzem o niskim ciśnieniu.
- Zaleca się czyszczenie urządzenia

bezpośrednio po każdorazowym użyciu.

- Urządzenie czyścić regularnie wilgotną ściereczką z niewielką ilością szarego mydła. Nie używać żadnych środków czyszczących ani rozpuszczalników; mogą one uszkodzić części urządzenia wykonane z tworzywa sztucznego. Należy uważać, aby do wnętrza urządzenia nie dostała się woda. Wniknięcie wody do urządzenia podwyższa ryzyko porażenia prądem.

7.2 Konserwacja

We wnętrzu urządzenia nie ma części wymagających konserwacji.

7.3 Zamawianie części wymiennych:

Podczas zamawiania części zamiennych należy podać następujące dane:

- Typ urządzenia
- Numer artykułu urządzenia
- Numer identyfikacyjny urządzenia
- Numer części zamiennej

Aktualne ceny artykułów i informacje znajdują się na stronie: www.Einhell-Service.com

8. Utylizacja i recykling

Sprzęt umieszczony jest w opakowaniu zapobiegającym uszkodzeniom w czasie transportu. Opakowanie jest surowcem i nadaje się do powtórnego użytku lub do recyklingu. Urządzenie oraz jego osprzęt składają się z różnych rodzajów materiałów, jak np. metal i tworzywa sztuczne. Nie wyrzucać uszkodzonych urządzeń do śmietnika! W celu odpowiedniej utylizacji należy oddać urządzenie do specjalistycznego punktu zbiórki odpadów. Informacji o specjalistycznych punktach zbiórki odpadów udziela administracja komunalna.

9. Przechowywanie

Wyjąć akumulator(y). Urządzenie i wyposażenie dodatkowe przechowywać w miejscu ciemnym, suchym i wolnym od przemarzania, zabezpieczyć przed dziećmi. Optymalna temperatura przechowywania 5 do 30°C. Przechowywać urządzenie w oryginalnym opakowaniu.

10. Wskazania diod na ładowarce

| Stan diod | | Znaczenie i postępowanie |
|--------------------|-------------------|---|
| Czerwona dioda LED | Zielona dioda LED | |
| nie świeci się | miga | Stan gotowości Ładowarka podłączona jest do sieci i znajduje się w stanie gotowości. Brak akumulatora w ładowarce. |
| świeci się | nie świeci się | Ładowanie Trwa ładowanie akumulatora w przyspieszonym trybie. Informacje odnośnie czasu ładowania znajdują na ładowarce. Wskazówka! W zależności od aktualnego poziomu naładowania akumulatora faktyczny czas ładowania może odbiegać od podanego. |
| nie świeci się | świeci się | Akumulator jest naładowany i jest gotowy do użytku. (READY TO GO) Następnie ładowarka przełącza się automatycznie na proces ładowania ochronnego, który trwa aż do całkowitego naładowania akumulatora. Aby akumulator się całkowicie naładował należy pozostawić go na ok. 15 minut dłużej na ładowarce. Postępowanie: Wyjąć akumulator z ładowarki. Odłączyć ładowarkę od zasilania. |
| miga | nie świeci się | Ładowanie adaptacyjne Ładowarka pracuje w trybie ładowania ochronnego. Z przyczyn bezpieczeństwa proces ładowania akumulatora jest wolniejszy i trwa dłużej niż podany czas. Może to wystąpić z następujących przyczyn: - Od ostatniego ładowania akumulatora upłynęło bardzo dużo czasu. - Temperatura akumulatora wykracza poza zalecany zakres. Postępowanie: Mimo to dalsze ładowanie akumulatora jest możliwe; zaczekać, aż zakończy się proces ładowania. |
| miga | miga | Błąd Nie jest możliwe naładowanie akumulatora. Akumulator jest uszkodzony. Postępowanie: Zabrania się ładowania uszkodzonych akumulatorów. Wyjąć akumulator z ładowarki. |
| świeci się | świeci się | Nieprawidłowa temperatura Temperatura akumulatora jest za wysoka (np. pod wpływem bezpośredniego promieniowania słonecznego) lub za niska (poniżej 0° C) Postępowanie: Wyjąć akumulator z ładowarki i pozostawić go na jeden dzień w temperaturze pokojowej (ok. 20° C). |



Symbol przekreślonego kołowego kontenera na odpady jest symbolem selektywnego zbierania odpadów. Zużyty sprzęt: elektronarzędzia, akumulatory, osprzęt i opakowania, nie można umieszczać łącznie z innymi odpadami. Symbol ten oznacza jednocześnie, że sprzęt został wprowadzony do obrotu po dniu 13 sierpnia 2005 r. Jednocześnie informujemy, że: 1) na terenie RP istnieje system zbierania, w tym zwrotu, zużytego sprzętu – w tym punkty selektywnej zbiórki i/lub lokalne punkty zbiórki, sklepy czy inne punkty sprzedaży sprzętu. Szczegółową informację uzyskasz u swojego sprzedawcy; 2) każde gospodarstwo domowe spełnia istotną rolę w przyczynianiu się do ponownego użycia i odzysku, w tym recyklingu, zużytego sprzętu; 3) do produkcji sprzętu użyto niebezpiecznych: substancji, mieszanin oraz części składowych, które mogą powodować potencjalne, niebezpieczne skutki dla środowiska i zdrowia ludzi, dlatego też konieczne jest prawidłowe użytkowanie sprzętu oraz jego recykling.

Należy pamiętać o tym, aby przed oddaniem urządzenia do utylizacji wyjąć z niego akumulatory i elementy oświetleniowe (np. żarówkę).

Przedruk lub innego rodzaju powielanie dokumentacji wyrobów oraz dokumentów towarzyszących, nawet we fragmentach dopuszczalne jest tylko za wyraźną zgodą firmy Einhell Germany AG.

Zmiany techniczne zastrzeżone.

Informacje serwisowe

Posiadamy partnerów serwisowych we wszystkich krajach wymienionych w tym certyfikacie gwarancji. Odpowiednie dane kontaktowe znajdują Państwo w tym certyfikacie gwarancji. Nasi partnerzy są do Państwa dyspozycji we wszystkich kwestiach serwisowych takich jak naprawa, zamawianie części zamiennych i zużywalnych oraz materiałów eksploatacyjnych.

Należy wziąć pod uwagę, że następujące części tego produktu podlegają normalnemu podczas eksploatacji lub naturalnemu zużyciu bądź że następujące części konieczne są jako materiały eksploatacyjne.

| Kategoria | Przykład |
|--|------------|
| Części zużywające się* | Akumulator |
| Materiał eksploatacyjny/części eksploatacyjne* | |
| Brakujące części | |

* nie zawsze wchodzi w zakres dostawy!

W przypadku stwierdzenia wad lub błędów prosimy o odpowiednie zgłoszenie na stronie internetowej www.Einhell-Service.com. Prosimy zamieścić dokładny opis błędu oraz odpowiedzieć na poniższe pytania:

- Czy urządzenie na początku działało czy też było uszkodzone od samego początku?
- Czy przed wystąpieniem usterki zwrócili Państwo uwagę na coś szczególnego (oznaki przed usterką)?
- Pod jakim względem urządzenie działa Państwa zdaniem nieprawidłowo (główny objaw)?
Prosimy o podanie opisu.

Tehlike!

Yaralanmaları ve hasarları önlemek için aletlerin kullanımında bazı iş güvenliği önlemlerinin alınması gereklidir. Bu nedenle Kullanma Talimatını / Güvenlik Uyarılarını dikkatlice okuyun. İçerdiği bilgilere her zaman ulaşabilmek için kullanma talimatını iyi bir yerde saklayın. Aleti kullanmak için başka kişilere verdiğinizde bu Kullanma Talimatını / Güvenlik Uyarılarını da birlikte verin. Firmamız, kullanma talimatına riayet etmemekten kaynaklanan iş kazaları ve hasarlardan herhangi bir sorumluluk üstlenmez.

Kullanılan sembollerin açıklanması (bkz. Şekil 11)

1. **Tehlike!** - Yaralanma riskini azaltmak için Kullanma Talimatını okuyunuz.

1. Güvenlik uyarıları

Güvenlik uyarıları ekteki kitapçıkta bulunur!

İkaz!

Bu elektrikli aletin açıklanan bütün güvenlik uyarıları, talimatlar, görseller ve teknik özelliklerini okuyun. Aşağıdaki talimatlara riayet edilmemesi durumunda elektrik çarpması, yangın ve/veya ağır yaralanmalar meydana gelebilir. **Güvenlik uyarıları ve talimatları gelecekte kullanmak için saklayın.**

Hidroforun, 8 yaş üzerindeki çocuklar ve kısıtlı, fiziksel, sensörük veya zihinsel özelliklere sahip kişiler veya tecrübesiz ve gerekli bilgiye sahip olmayan kişiler tarafından gözetim altında veya cihazı nasıl kullanacaklarına dair bilgi verildiğinde cihazı kullanmalarına izin verilmiştir. Çocukların hidrofor ile oynamaları yasaktır. Gözetim altında tutulmadan bakım ve temizleme çalışmalarının çocuklar tarafından yapılması yasaktır.

- Vantilatörü sadece komple monte edilmiş olarak kullanın.
- Vantilatörü asla koruyucu ızgara olmadan veya hasarlı ızgara ile kullanmayın.
- Koruyucu ızgaranın üzerini asla kapatmayın veya fan milini bloke etmeyin.
- Vantilatörün, yanıcı maddelerin (örn. solvent vb.) veya gazların kullanıldığı veya depolandığı odalarda çalıştırılması yasaktır.
- Vantilatörü açık ateş veya için için yanan küllerin yakınında çalıştırmayın.
- Vantilatörü gözetimsiz çalıştırmayın.

2. Alet açıklaması ve sevkiyatın içeriği**2.1 Cihaz açıklaması (Şekil 1/2)**

1. Vantilatör kafası
2. Teleskobik ayak borusu
3. Sabitleme somunu
4. Sabit ayak borusu
5. Ayak
6. Ön koruyucu ızgara
7. Fan
8. Arka koruyucu ızgara
9. Motor ünitesi
10. Kumanda alanı
11. Motor mili
12. Arka koruyucu ızgara emniyet somunu
13. Fan emniyet somunu
14. Kombi anahtar (içten altı köşeli/yıldız tornavida)
15. Rondela ve yaylı rondelalı içten altı köşeli civata
16. Koruyucu ızgara emniyet civatası

2.2 Sevkiyatın içeriği

Satın almış olduğunuz ürünün eksik parçası olup olmadığını sevkiyatın içeriği listesi ile kontrol edin. Herhangi bir parçanın eksik olması durumunda ürünü satın aldıktan sonra en geç 5 iş günü içinde geçerli fiş veya faturayı ibraz ederek servis merkezine veya aleti satın aldığınız mağazaya başvurun. Bu konuda kullanma talimatının sonunda bulunan servis bilgilerindeki garanti hizmetleri tablosunu dikkate alınız.

- Ambalajı açın ve aleti dikkatlice ambalajın içinden çıkarın.
- Ambalaj malzemelerini ve ambalaj ve transport emniyetlerini sökün (bulunması halinde).
- Ambalaj içindeki parçaların eksik olup olmadığını kontrol edin.
- Alet ve aksesuar parçalarının transport

esnasında hasar görüp görmediğini kontrol edin.

- Garanti süresi doluncaya kadar mümkün olduğunda ambalaj malzemelerini saklayın.

Tehlike!

Alet ve ambalaj malzemeleri oyuncak değildir! Çocukların plastik poşet, folyo ve küçük parçalar ile oynaması yasaktır! Çocukların küçük parçaları yutma ve poşetler nedeniyle boğulma tehlikesi vardır!

- Akülü vantilatör
- Orijinal Kullanma Talimatı
- Güvenlik Uyarıları

3. Kullanım amacına uygun kullanım

Vantilatör, ev içindeki genel havalandırma için tasarlanmıştır.

Çim biçme makinesini yağmur ve suya maruz bırakmayın.

Makine yalnızca kullanım amacına göre kullanılacaktır. Kullanım amacının dışındaki tüm kullanımlar makinenin kullanılması için uygun değildir. Bu tür kullanım amacı dışındaki kullanımlardan kaynaklanan hasar ve yaralanmalarda, yalnızca kullanıcı/işletici sorumlu olup üretici firma sorumlu tutulamaz.

Lütfen cihazlarımızın ticari, zanaatkarlar veya endüstriyel kullanım için uygun olmadığını ve bu kullanımlar için tasarlanmadığını dikkate alın. Aletin ticari, zanaatkarlar veya endüstriyel veya benzer kullanımlarda kullanılmasından kaynaklanan hasarlar garanti kapsamına dahil değildir.

4. Teknik özellikler

Motor gerilim beslemesi: 18 V d.c.
maks. hava hızı: 15 km/h
Vantilatör boyutu:32 cm
Ağırlık:3,4 kg

Dikkat!

Aletin teslimat kapsamına akü ve şarj cihazı dahil değildir ve alette sadece Power X-Change serisi Li-Ion akülerinin kullanılmasına izin verilir!

Power X-Change serisi Li-Ion aküleri sadece, Power X-Charger şarj cihazı ile şarj edilecektir.

5. Çalıştırmadan önce

5.1 Vantilatörün montajı

1. Şekil 2/Şekil 3a: Ayağı (Poz. 5) ve sabit ayak borusunu (Poz. 4) birleştirin. Bu işlemde sabit ayak borusu yuvası (Poz. 5a) ile delik (Poz. 4a) örtüşmelidir. Aksi takdirde montaj mümkün değildir.
2. Şekil 3b: Sabit ayak borusunu (Poz. 4) içten altı köşeli civata (Poz. 15) ile ayağa (Poz. 5) sabitleyin. Bu işlem için kombi anahtarı (Poz. 14) kullanın.
3. Şekil 4a: Arka koruyucu ızgarayı (Poz. 8) motor ünitesi (Şekil 2/Poz. 9) üzerine takın. Burada motor ünitesi (Poz. 9a) ve koruyucu ızgaranın (Şekil 2/Poz. 8a) dönme emniyetini dikkate alın.
4. Şekil 4b: Arka koruyucu ızgarayı (Poz. 8) emniyet somunu (Poz. 12) ile motor ünitesine sabitleyin.
5. Şekil 4b/Şekil 5a: Fanı (Poz. 7) motor mili (Poz. 11) üzerine geçirin. Burada motor mili (Poz. 11a) ve fanın (Şekil 2/Poz. 7a) dönme emniyetini dikkate alın.
6. Şekil 5b: Fanı (Poz. 7) emniyetleme somunu (Poz. 13) ile emniyet altına alın – sol vida dişil!
7. Şekil 6a/Şekil 6b: Ön koruyucu ızgarayı (Poz. 6) işaretlemeler Poz. 6a ve Poz. 8a karşı karşıya gelecek şekilde arka koruyucu ızgara (Poz. 8) üzerine bastırın. Arkasından ön koruyucu ızgarayın işaretlemeler Poz. 6a ve Poz. 8b karşı karşıya gelecek şekilde döndürün.
8. Şekil 6c: Ön koruyucu ızgarayı arka koruyucu ızgara ile birlikte işaretlemelerin karşısına gelecek tarafta civata ile sabitleyin. Bu işlemde her iki koruyucu ızgaranın deliklerinin üst üste gelmesine mutlaka dikkat edin. Koruyucu ızgara emniyetleme civatası (Poz. 16) ve kombi anahtar (Poz. 14) kullanarak sabitlemeyi gerçekleştirin.

5.2 Akülerin montajı (Şekil 7)

Şekil 7'de gösterildiği gibi akünün sabitleme tırnağına (b) basın ve aküyü (a) öngörülen akü yuvası içine yerleştirin. Akünün sabitleme tırnağının yerine geçmiş olmasına dikkat edin! Akünün sökülmesi montaj işleminin tersi yönünde gerçekleşir!

5.3 Li aküsünün şarj edilmesi (Şekil 7/8)

1. Aküyü (a) saptan çıkarın, bunun için sabitleme butonunu (b) aşağıya doğru bastırın.
2. Şarj cihazının tip levhası üzerinde belirtilen gerilim değerinin, mevcut elektrik şebekesi gerilim değeri ile aynı olup olmadığını kontrol edin. Şarj cihazının fişini prize takın. Yeşil LED lambası yanıp sönmeye başlar.
3. Aküyü şarj cihazına (c) takın.

„Şarj cihazı göstergesi“ bölümünde bulunan tabloda şarj cihazındaki LED göstergelerinin anlamı açıklanmıştır.

5.4 Akü şarj kapasitesi göstergesi (Şekil 9)

Akü şarj kapasitesi göstergesi butonuna (e) basın. Akü şarj kapasitesi göstergesi (d) akünün şarj durumunu 3 LED lambası ile gösterir.

3 adet LED lambanın hepsi yanıyor:

Akü tam şarjlıdır.

2 veya 1 adet LED lambası yanıyor:

Akünün şarj kapasitesi yeterli.

1 adet LED lambası yanıyor:

Akü şarjı boşalmıştır, aküyü şarj edin.

Bütün LED lambaları yanıp sönüyor:

Akünün aşırı sıcaklığının altına düşüldü. Aküyü aletin içinden çıkarın ve bir gün boyunca oda sıcaklığında saklayın. Bu arıza tekrar meydana geldiğinde akü şarjı derin derecede boşalmış ve arızalıdır. Aküyü aletten sökün. Arızalı bir akünün kullanılması ve şarj edilmesi yasaktır.

Akünün şarj edilmesi mümkün değilse aşağıdaki noktaları kontrol edin

- Prizde elektrik olup olmadığı.
- Şarj cihazındaki kontakların aküye tam temas edip etmediği

Akünün şarj edilmesi bu kontrollerden sonra da mümkün değilse,

- şarj cihazını
- ve aküyü

Müşteri Hizmetleri bölümümüze göndermenizi rica ederiz.

Talimatlara uygun şekilde yapılacak bir teslimat için müşteri hizmetleri departmanımıza veya aleti aldığınız satış noktasına başvurun.

Akülerin veya akülü aletlerin teslimatı veya bertaraf edilmesinde, kısa devre yaparak

yangına yol açmaması için bu ürünlerin plastik poşet içinde tek tek ambalajlanması gerektiğini dikkate alın!

Akülerin uzun ömürlü olmasını sağlamak için aküyü zamanında şarj edin. Bu özellikle, akülü yaprak üfleme makinesinin gücünün azalmasını fark ettiğinizde yapılacaktır. Akülerin tamamen deşarj olmasını kesinlikle izin vermeyin. Aksi takdirde akü arızalanacaktır.

6. Kullanma

Bilgiler: Ventilator kafası yatay olarak döndürülebilir. Salınım, güncel ventilator kafası pozisyonundan (sıfır noktası) itibaren gerçekleşir. Kapatma işleminden sonra ventilator kafası başlangıç pozisyonuna (sıfır noktası) geri döner.

6.1 Açık/Kapalı şalteri (Şekil 10)

Kontrol panelinde (Şekil 7/Poz. 10) açma/kapama, fan kademesi, salınım ve çalışma süresini ayarlayan butonlar ile seçilen ayara göre ait olan LED göstergesi min. (1 LED yanar) - maks. (tüm LED'ler yanar) bulunmaktadır.

Çalıştırma:

- Açık/Kapalı şalterine (20) basın.
- Akülü ventilator en düşük kademe çalışmaya başlar.

Kapatma:

- Açık/Kapalı şalterine (20) yeniden basın

6.2 Fan kademesini ayarlama (Şekil 10)

- Fan kademesi 4 değişik ayarda kişisel istek doğrultusunda ilgili ortam durumuna göre ayarlanabilir.
- Akülü ventilator daima en düşük kademe çalışmaya başlar.
- Fan kademesini yükseltmek için fan kademesi ayarına (21) basın.
- Fan kademesi ayar düğmesine her bastığınızda ayar bir kademe yükselir.

6.3 Salınımı ayarlama (Şekil 10)

- Salınım, düğmeye (22) basılarak açılabilir ve birkaç kez basılarak değiştirilebilir. 4 kez basıldıktan sonra salınım fonksiyonu tekrar kapatılır.
- Salınım 30°/60°/120° olabilir ve her zaman en düşük seviyede başlar.

6.4 Çalışma süresi sınırlamasını (Timer) ayarlama (Şekil 10)

- Çalışma süresi düğmeye (23) basılarak sınırlandırılabilir ve birkaç kez basılarak değiştirilebilir. 4 kez basıldıktan sonra çalışma süresi sınırı tekrar kapatılır.
- Çalışma süresi sınırı 1 saat/4 saat/8 saat olabilir ve her zaman en düşük seviyede başlar.

6.5 Motor kafası eğimini ayarlama (Şekil 7)

Motor kafasını (9) yukarı veya aşağı bastırarak eğimi ayarlanabilir.

7. Temizleme, Bakım ve Yedek Parça Siparişi

Tehlike!

Bütün temizlik çalışmalarından önce aküyü çıkarın.

7.1 Temizleme

- Koruma tertibatı, havalandırma delikleri ve motor gövdesini mümkün olduğunca toz ve kirden temiz tutun. Aleti temiz bir bez ile silin veya düşük basınçlı hava ile üfleyerek temizleyin.
- Aleti kullandıktan hemen sonra temizlemenizi tavsiye ederiz.
- Aleti düzenli olarak nemli bir bezle ve sıvı sabunla temizleyin. Temizleme deterjanı veya solvent malzemesi kullanmayınız, bu malzemeler aletin plastik parçalarına zarar verebilir. Cihazın içine su girmemesine dikkat edin. Elektrikli aletin içine su girmesi elektrik çarpması riskini yükseltir.

7.2 Bakım

Cihaz içinde bakımı yapılması gereken başka bir parça yoktur.

7.3 Yedek parça siparişi:

Yedek parça siparişi yapılırken şu bilgiler verilmelidir:

- Cihaz tipi
- Cihazın ürün numarası
- Cihazın kod numarası
- İstenilen yedek parçanın yedek parça numarası

Güncel bilgiler ve fiyatlar internette www.Einhell-Service.com sayfasında açıklanmıştır.

8. Bertaraf etme ve geri kazanım

Transport hasarlarını önlemek için alet bir ambalaj içinde sevk edilir. Bu ambalaj hammaddedir ve böylece geri kazanılabilir veya geri kazanım sistemine iade edilebilir. Alet ve aksesuarları örneğin metal ve plastik gibi çeşitli malzemelerden meydana gelir. Arızalı parçaları evsel atıkların atıldığı çöpe atmayın. Alet, yönetmeliklere uygun şekilde bertaraf edilmesi için özel atık toplama merkezlerine teslim edilmelidir. Bu atık toplama merkezlerinin nerede olduğunu yerel yönetimlerden öğrenebilirsiniz.

9. Depolama

Aküyü (aküleri) çıkarın. Alet ve aksesuar parçalarını karanlık, kuru ve don karşı korunmuş ve çocukların erişemeyeceği bir yerde saklayın. Optimal depolama sıcaklığı 5 ve 30 °C arasındadır. Elektrikli aleti orijinal ambalajı içinde saklayın.

10. Şarj cihazı göstergeleri

| Gösterge durumu | | Anlamı ve alınacak önlemler |
|-----------------|---------------|--|
| Kırmızı LED | Yeşil LED | |
| Kapalı | Yanıp sönüyor | İşletmeye hazır olma Şarj cihazı elektrik şebekesine bağlı ve işletmeye hazırdır, akü şarj cihazına takılı değildir |
| Açık | Kapalı | Şarj etme Şarj cihazı aküyü hızlı şarj işletiminde şarj ediyor. İlgili şarj süreleri direkt olarak şarj cihazı üzerinde belirtilmiştir. Uyarı! Kalan akü şarj kapasitesine bağlı olarak gerçek şarj süreleri belirtilen şarj sürelerinden biraz farklı olabilir. |
| Kapalı | Açık | Akü şarj edilmiş ve işletmeye hazırdır. (READY TO GO) Sonrasında tam şarj kapasitesine şarj oluncaya kadar korumalı şarj işlemi moduna ayarlanır. Bunun için aküyü şarj cihazında, yaklaşık 15 dakika daha şarj cihazında bağlı tutun. Önem: Aküyü şarj cihazından çıkarın. Şarj cihazının fişini prizden çıkarın. |
| Yanıp sönüyor | Kapalı | Adaptasyon şarjı Şarj cihazı korumalı şarj işlemi modundadır. Bu işletme modunda akü iş güvenliği sebeplerinden dolayı yavaşca şarj edilir ve şarj işlemi daha uzun sürer. Bunun sebebi şunlar olabilir: - Akü uzun bir süreden beri şarj edilmedi. - Akü sıcaklığı, ideal sıcaklık aralığındadır. Önem: Şarj işleminin tamamlanmasını bekleyin, akü buna rağmen şarj edilmeye devam edilebilir. |
| Yanıp sönüyor | Yanıp sönüyor | Hata Şarj işlemi artık mümkün değil. Akü arızalı. Önem: Arızalı bir akünün şarj edilmesi yasaktır. Aküyü şarj cihazından çıkarın. |
| Açık | Açık | Sıcaklık arızası Akü çok sıcaktır (örneğin direkt güneş ışınlarına maruz kalmış) veya çok soğuktur (0° C altında) Önem: Aküyü çıkarın ve 1 gün oda sıcaklığında (yakl. 20° C) saklayın. |

Tasfiye (İmha Etmek)

Elektrikli el aletleri, şarj edilebilir aküler, aksesuarlar ve ambalaj malzemeleri çevre dostu geri dönüşüm için ayrılmalıdır.

Elektrikli el aletlerini ve aküleri/şarj edilebilir pilleri ev çöpüne atmayın!

Yalnızca AB ülkeleri için:

Atık elektrikli ve elektronik cihazlara ve bunun ulusal yasalara aktarılmasına ilişkin 2012/19/EU sayılı Direktife göre, artık kullanılmayan elektrikli el aletleri ve 2006/66/EC sayılı Direktife göre arızalı veya kullanım ömrünü tamamlamış aküler/piller ayrı ayrı toplanmalı ve çevre kurallarına uygun şekilde imha edilmelidir.

Atık elektrikli ve elektronik ekipmanlar uygun şekilde imha edilmezse potansiyel olarak tehlikeli maddelerin varlığı nedeniyle çevre ve insan sağlığı üzerinde zararlı etkileri olabilir.

Ürünlerinin dokümantasyonu ve evraklarının kısmen olsa dahi kopyalanması veya başka şekilde çoğaltılması, yalnızca Einhell Germany AG firmasının özel onayı alınmak şartıyla serbesttir.

Teknik değişiklikler olabilir.

Servis Bilgileri

Garanti Belgesinde belirttiğimiz ülkelerde uzman servis partnerleri ile birlikte çalışırız, bu partnerlerin irtibat bilgileri Garanti Belgesinde açıklanmıştır. Onarım, yedek parça ve sarf malzemesi ihtiyaçlarında bu partner kuruluşlarımız sizlere memnuniyetle yardımcı olacaktır.

Bu ürünümüzde aşağıda açıklanan parçalar doğal veya kullanımdan kaynaklanan bir aşınmaya maruz kalırlar ve aşağıda açıklanan sarf malzemelerine ihtiyaç duyulur.

| Kategori | Örnek |
|--------------------------------|-------|
| Aşınma parçaları* | Akü |
| Sarf malzemesi/Sarf parçaları* | |
| Eksik parçalar | |

* sevkiyatın içeriğine dahil olması zorunlu değildir!

Ayıplı mal veya eksik parça söz konusu olduğunda durumu internette www.Einhell-Service.com sayfasına bildirmenizi rica ederiz. Arıza bildiriminizde arızayı ayrıntılı olarak açıklayın ve bunun için aşağıda açıklanan soruları cevaplayın:

- Alet hiç bir kez çalıştı mı yoksa baştan beri mi arızalıydı?
- Arıza meydana gelmeden önce herhangi anormal bir durum dikkatinizi çekti mi (arıza öncesi semptomları)?
- Sizce aletin arızalı ana işlevi nedir (ana semptom)?
Bu işlevi açıklayınız.

Oht!

Vigastuste ja kahjustuste vältimiseks tuleb seadme kasutamisel võtta tarvitusele mõningad ohutusabinõud. Seepärast lugege kasutusjuhend / ohutusjuhised hoolikalt läbi. Hoidke need korralikult alles, et informatsioon oleks teil igal hetkel käeulatuses. Kui peaksite seadme teisele isikule edasi andma, siis andke talle ka kasutusjuhend / ohutusjuhised. Me ei võta endale vastutust õnnetuste või kahjude eest, mis tekivad käesoleva juhendi ja ohutusjuhiste mittejärgimisel.

Kasutatud sümbolite seletus (vt joonis 11)

1. **Oht!** - vigastusohu vähendamiseks lugege kasutusjuhendit.

1. Ohutusjuhised

Vastavad ohutuseeskirjad leiata kaasasolevast brošüürist.

Hoiatus!

Lugege kõiki ohutusjuhiseid, juhendeid, jooniseid ja tehnilisi andmeid, mis kuuluvad elektritööriista juurde. Järgnevalt toodud juhiste puudulik järgimine võib põhjustada elektrilöögi, põletuse ja/või raskeid vigastusi.

Hoidke kõik ohutusjuhised ja juhendid tulevikuks alles.

Lapsed alates 8. eluaastast ning piiratud füüsiliste, sensoorsete või vaimsete võimetega inimesed või kogemuste ja oskusteta isikud tohivad seda seadet kasutada juhul, kui neile on tagatud järelevalve või juhul, kui neid on juhendatud seadme ohutu kasutamise osas ja nad mõistavad sellest tulenevaid ohte. Lapsed ei tohi seadmega mängida. Puhastus- ja kasutajapoolseid hooldustöid ei tohi teostada lapsed ilma järelevalveta.

- Kasutage seadet ainult täielikult monteerituna.
- Ärge mitte kunagi kasutage seadet ilma või kahjustatud kaitsevõrega.
- Ärge mitte kunagi katke kaitsevõret kinni ega blokeerige ventilaatori tiivikut.
- Ärge käituge seadet ruumides, kus kasutatakse või hoitakse tuleohtlikke aineid (nt lahustid jms) või gaase.
- Ärge kasutage seadet lahtiste leekide ega hõõguva tuha lähedal.
- Ärge kasutage seadet järelevalveta.

2. Seadme kirjeldus ja tarnekomplekt**2.1 Seadme kirjeldus (joonis 1/2)**

1. Ventilaatoripea
2. Pikendatav tugitoru
3. Stoppmutter
4. Fikseeritud tugitoru
5. Tugijalg
6. Eesmine kaitsevõre
7. Ventilaatori tiivik
8. Tagumine kaitsevõre
9. Mootoriosa
10. Juhtpaneel
11. Mootorivõll
12. Tagumise kaitsevõre lukustusmutter
13. Ventilaatoritiiviku lukustusmutter
14. Kombineeritud võti (sisekuuskant/ristpea)
15. Sisekuuekantkruvi koos U-seibi ja vedruseibiga
16. Kaitsevõre lukustuskruvi

2.2 Tarnekomplekt

Kontrollige loendi alusel, kas tarnekomplektis on kõik vajalikud osad. Juhul, kui mõni osa on puudu, pöörduge hiljemalt 5 tööpäeva jooksul pärast kauba ostmist meie teeninduskeskusesse või lähimasse pädevasse ehitusmaterjalide kauplusesse ning esitage kehtiv ostukviitung. Järgige siinkohal juhendi lõpus esitatud garantiitingimustes olevat garantiitabelit.

- Avage pakend ja võtke seade ettevaatlikult välja.
- Eemaldage pakkematerjal ning pakke- ja transporditoed (kui on olemas).
- Kontrollige, kas tarnekomplekt on terviklik.
- Kontrollige, ega seadmel ja tarvikutel pole transpordikahjustusi.
- Hoidke pakend võimalusel kuni garantiiaja lõpuni alles.

Oht!

Seade ja pakkematerjal ei ole laste mänguasjad! Lapsed ei tohi kilekottide, fooliumi ja pisidetallidega mängida! Oht alla neelata ja lämbuda!

- Akuga ventilaator
- Originaalkasutusjuhend
- Ohutusjuhised

3. Sihipärane kasutamine

Seade on ette nähtud üldise ventilatsiooni tagamiseks kodumajapidamises.

Kaitske seadet vihma ja niiskuse eest.

Masinat võib kasutada ainult sihipärasel otstarbel. Igasugune teisel otstarbel kasutamine ei ole sihipärane. Kõigi sellest tulenevate kahjude või vigastuste eest vastutab kasutaja/käitaja ja mitte tootja.

Võtke palun arvesse, et meie seadmed ei ole konstrueeritud ettevõtluses, käsitööstuses ega tööstuses kasutamise otstarbel. Me ei anna mingit garantiid, kui seadet kasutatakse ettevõtluses, käsitööstuses või tööstuses jt sarnastel tegevusaladel.

4. Tehnilised andmed

Mootori toide: 18 V DC
maks. õhu liikumise kiirus: 15 km/h
Ventilaatori suurus: 32 cm
Kaal: 3,4 kg

Tähelepanu!

Seade tarnitakse ilma akude ja laadijaga ning seda tohib kasutada ainult sarja Power X-Change liitium-ioonakudega!

Sarja Power X-Change liitium-ioonakusid tohib laadida ainult laadijaga Power X-Charger.

5. Enne kasutuselevõttu**5.1 Ventilaatori paigaldamine**

1. Joonis 2 / joonis 3a: pange tugijalg (5) ja tugitoru (4) kokku. Seisutoru kinnitustihvt (5a) peab kattuma avaga (4a). Vastasel juhul ei ole paigaldamine võimalik.
2. Joonis 3b: keerake tugitoru (4) sisekuuskantkruvi (15) abil tugijala (5) külge. Kasutage selleks kombineeritud võtit (14).
3. Joonis 4a: paigaldage tagumine kaitsevõre (8) mootoriüksusele (joonis 2/ 9). Pöörake tähelepanu mootoriüksuse (9a) ja kaitsevõre (joonis 2/ 8a) pöördkaitsmetele.
4. Joonis 4b: kinnitage tagumine kaitsevõre (8) lukustusmutri (12) abil mootoriüksuse külge.
5. Joonis 4b / joonis 5a: pange ventilaatoritiivik (7) mootorivõllile (11). Seejuures pöörake tähelepanu mootorivõlli (11a) ja ventilaatoritiiviku (joonis 2/ 7a) pöördkaitsmetele.
6. Joonis 5b: kinnitage ventilaatoritiivik (7) lukustusmutriga (13) – vasakkeere!
7. Joonis 6a / joonis 6b: vajutage eesmine kaitsevõre (6) tagumisele kaitsevõrele (8) nii, et märgistused 6a ja 8a oleksid vastakuti. Seejärel keerake eesmist kaitsevõret nii, et märgistused 6a ja 8b oleksid vastakuti.
8. Joonis 6c: keerake eesmine kaitsevõre koos tagumise kaitsevõre vastasküljel olevatele märgistustele. Veenduge seejuures kindlasti, et kahe kaitsevõre avad asetseksid üksteise kohal. Kasutage kinnikeeramiseks kaitsevõre lukustuskruvi (16) ja kombineeritud võtit (14).

5.2 Akude paigaldamine (joonis 7)

Suruge aku lukustusnuppu (b), nagu joonisel 7 näha, ja lükake aku (a) selleks ettenähtud akukinnitusse. Jälgige sealjuures lukustusnupu fikseerumist! Aku võetakse välja vastupidises järjekorras!

5.3 Liitium-ioonaku laadimine (joonis 7/8)

1. Tõmmake aku (a) aku pesast välja, vajutades lukustusnuppu (b) allapoole.
2. Kontrollige, kas aku tüübisildil esitatud võrgupinge vastab olemasolevale võrgupingele. Pange laadija toitepistik pistikupessa. Roheline valgusdiod hakkab vilkuma.
3. Lükake aku laadijale (c).

Punktis „Laadija näidik“ leiab tabeli laadija valgusdiodi näidiku tähendustega.

5.4 Aku täituvuse näidik (joonis 9)

Vajutage aku täituvuse näidiku nupule (e). Aku täituvuse näidik (d) annab aku laetuse taseme kohta märku 3 LEDi abil.

Kõik 3 LEDi põlevad:

Aku on täiesti täis.

2 LEDi või 1 LED põleb

Aku on veel piisavalt laetud.

1 LED vilgub:

Aku on tühi, laadige akut.

Kõik LEDid vilguvad:

Aku temperatuur on alla miinimumi. Eemaldage aku seadmelt ja laske akul üks päev olla toatemperatuuril. Kui viga esineb uuesti, on aku tühjenenud ja seega defektne. Eemaldage aku seadmelt. Defektset akut ei tohi rohkem kasutada ega laadida.

Kui aku laadimine ei peaks võimalik olema, kontrollige palun

- kas pistikupesas on pinget.
- kas laadija laadimiskontaktidega on võimalik takistusteta ühendus.

Kui aku laadimine ei peaks ikka veel võimalik olema, palume Teil saata

- laadija
 - ja aku
- meie klienditeenindusele.

Asjakohaseks toimetamiseks kogumiskohta võtke ühendust meie klienditeenindusega või kohaga, kust seade on ostetud.

Jälgige akude ja akuseadmete transportimisel või utiliseerimisel, et need pakitaks üksikult kilekotikesse, et vältida lühiühendusi ja tulekahju!

Aku pika kasutusaja huvides peaksite hoolitsema aku õigeaegse laadimise eest. See on vajalik igal juhul, kui te märkate, et seadme võimsus nõrgeneb. Ärge laske akut kunagi täiesti tühjaks. See kahjustab akut!

6. Käitamine

Märkus. Ventilatori pead saab pöörata horisontaalselt. Võnkumine toimub alates ventilatori pea praegusest asendist (nullpunktist). Pärast väljalülitamist pöörduv ventilatori pea tagasi läheteasendisse (nullpunkt).

6.1 Toitelüliti (joonis 10)

Juhtpaneelil (joonis 7/ 10) on sisse/välja lülitamise, ventilatori astmete, võnkumise ja tööaja nupud ning vastav LED-näidik min (1 LED põleb) kuni max (kõik LED-id põlevad) valitud seadistuse jaoks.

Sisselülitamine:

- Vajutage toitelüliti (20).
- Akuga ventilator lülitab sealjuures madalaimal astmel sisse.

Väljalülitamine:

- Vajutage uuesti toitelüliti (20)

6.2 Ventilatori astme seadistamine (joonis 10)

- Ventilatori astmeid saab olenevalt vastavast situatsioonist individuaalsel seadistada neljas astmes.
- Akuga ventilator lülitab alati sisse madalaimal astmel.
- Ventilatori astme suurendamiseks vajutage ventilatori astme reguleerimisele (21).
- Ventilatori aste suureneb iga vajutusega ühe astme võrra.

6.3 Võnkumise seadistamine (joonis 10)

- Võnkumist saab sisse lülitada nupu (22) vajutamisega ja seda muuta mitu korda vajutades. Pärast neli korda vajutamist lülitatakse võnkumisfunktsioon uuesti välja.
- Võnkumine võib olla 30°/60°/120° ja algab alati kõige madalama astmega.

6.4 Tööaja piirangu (taimer) seadistamine (joonis 10)

- Tööega saab piirata nupu (23) vajutamisega ja muuta mitu korda vajutades. Pärast neli korda vajutamist lülitatakse tööaja piirang uuesti välja.
- Tööaja piirang võib olla 1h/4h/8h ja algab alati madalaimast astmest.

6.5 Kalde reguleerimine (joonis 7)

Mootori pead (9) saab kallutada, vajutades seda üles või alla.

7. Puhastus, hooldus ja varuosade tellimine

Oht!

Enne kõiki puhastustöid tõmmake aku välja.

7.1 Puhastamine

- Hoidke kaitseseadised, õhupilud ja mootorikestad võimalikult tolmu- ja mustusevabad. Hõõruge seade puhta rätikuga puhtaks või puhastage suruõhuga madalal surveel.
- Soovitame puhastada seadet otsekohe pärast iga kasutamist.
- Puhastage seadet regulaarselt niiske rätikuga ja vähese koguse vedelseebiga. Ärge kasutage puhastusvahendeid või lahusteid; need võivad kahjustada seadme plast detaile. Arvestage sellega, et seadme sisemusse ei tohi vett sattuda. Vee tungimine elektriseadmesse suurendab elektrilöögi saamise ohtu.

7.2 Hooldus

Seadme sisemuses ei asu muid hooldust vajavaid osi.

7.3 Varuosade tellimine

Varuosade tellimisel on vajalikud järgmised andmed:

- Seadme tüüp
- Seadme artiklinumber
- Seadme identifitseerimisnumber
- Vajamineva varuosa varuosanumber

Kehtivad hinnad ja info leiate aadressilt www.Einhell-Service.com.

8. Jäätmekäitlus ja taaskasutus

Transpordikahjustuste vältimiseks on seade pakendis. See pakend on toormaterjal ja seega taaskasutatav ning selle saab toorainetöötlusse tagasi toimetada. Seade ja selle tarvikud koosnevad mitmesugustest materjalidest nagu nt metall ja plast. Katkised seadmed ei kuulu olmeprügi hulka. Asjatundlikuks käitlemiseks tuleks seade anda ära vastavasse kogumiskohta. Kui Te ei tea ühtki kogumiskohta, siis küsige teavet kohalikust omavalitsusest.

9. Hoiustamine

Eemaldage aku(d). Hoidke seadet ja selle lisatarvikuid pimedas, kuivas ja külmakindlas ning lastele ligipääsmatus kohas. Optimaalne laotemperatuur on vahemikus 5 kuni 30°C. Hoidke elektritööriista originaalpakendis.

10. Laadija näidik

| Näidiku olek | | Tähendus ja abinõu |
|----------------|----------------|--|
| Punane LED | Roheline LED | |
| väljalülitatud | Vilgub | Töövalmidus Laadija on võrku ühendatud ja töövalmis, aku ei ole laadijas |
| Põleb | väljalülitatud | Laadimine Laadija laeb akut kiirrežiimil. Vastavad laadimisajad leiab vahetult laadijalt. Märkus! Olenevalt olemasolevast laetuse tasemest võivad tegelikud laadimisajad etteantud aegadest natuke erineda. |
| väljalülitatud | Põleb | Aku on täis ja töövalmis. (READY TO GO) Seejärel lülitatakse ümber õrnale laadimisele, kuni aku on täiesti täis laetud. Laske selleks aku umbes 15 minutit kauem laadijal olla. Abinõu: Võtke aku laadijast välja. Eraldage laadija vooluvõrgust. |
| Vilgub | väljalülitatud | Paindlik laadimine Laadija asub säästva laadimise režiimil. Akut laetakse turvalisuse tõttu aeglasemalt ja selleks kulub aega kauem. Sellel võivad olla järgmised põhjused. - Akut ei ole pikka aega laetud. - Aku temperatuur ei ole ideaalses vahemikus. Abinõu: Oodake, kuni laadimine on lõpetatud, akut saab sellele vaatamata edasi laadida. |
| Vilgub | Vilgub | Viga Laadimine ei ole enam võimalik. Aku on defektne. Abinõu: Defektset akut ei tohi rohkem laadida. Võtke aku laadijast välja. |
| Põleb | Põleb | Temperatuurihäire Aku on liiga kuum (nt otsese päikesekiirguse tõttu) või liiga külm (madalam kui 0 °C). Abinõu: Eemaldage aku ja hoidke seda 1 päev toatemperatuuril (umbes 20 °C). |

Kasutuskõlbmatuks muutunud seadmete käitlus

Elektrilised tööriistad, akud, lisatarvikud ja pakendid tuleb keskkonnasäästlikult ringlusse võtta. Ärge käideldge elektrilisi tööriistu ja akusid/ patareisid koos olmejäätmetega!

Üksnes EL liikmesriikidele:

Vastavalt direktiivile 2012/19/EL elektri- ja elektroonikaseadmete jäätmete kohta ning nende kohaldamisele riigi õigusaktides tuleb kasutusressursi ammendanud elektritööriistad ja vastavalt direktiivile 2006/66/EÜ defektsed või kasutusressursi ammendanud akud/patareid eraldi kokku koguda ja suunata keskkonnasäästlikku taaskasutusse.

Vale jäätmekäitluse korral võivad vanad elektri- ja elektroonikaseadmed, milles sisaldub kahjulikke aineid, kahjustada keskkonda ja inimeste tervist.

Tootedokumentatsiooni ja kaasasolevate dokumentide kordustrukk või muul viisil paljundamine, ka osaliselt, on lubatud ainult Einhell Germany AG loal.

Tehniliste muudatuste õigus reserveeritud.

Hooldusteave

Meil on kõikides garantiitunnistusel loetletud riikides pädevad hoolduspartnerid, kelle kontaktandmed leiате garantiitunnistusest. Nemad on Teie käsutuses seoses mis tahes hooldusküsimustega, nagu remonditööd, varu- ja kuluosade muretsemine või kulumaterjalid.

Tuleb tähele panna, et selle toote korral esineb kasutamisest tulenevaid või loomulikke kulumisilminguid järgmistel detailidel ning neid detaile käsitletaksekulumaterjalina.

| Kategooria | Näide |
|--------------------------|-------|
| Kuluosad* | Aku |
| Kulumaterjal / Kuluosad* | |
| Puuduolevad detailid | |

* ei pruugi tingimata tarnekomplektiga kaasas olla!

Puuduste või rikete korral palume Teid registreerida see internetis aadressil www.Einhell-Service.com. Märkige kindlasti vea täpne kirjeldus ja vastake lisaks igal juhul järgmistele küsimustele.

- Kas seade on töötanud või oli ta algusest peale defektne?
- Kas Teile hakkas enne defekti ilmnemist midagi silma (defekti tunnused)?
- Missugune tõrge Teie arvates seadmel on (põhitunnus)? Kirjeldage seda tõrget.



EH 08/2024 (01)

