



**DEUTSCH**  
**ENGLISH**  
**FRANÇAIS**  
**NEDERLANDS**

**ITALIANO**  
**NORSK**  
**ČEŠTINA**

**Hersteller**

Wörlein GmbH  
Gewerbestr. 12  
D 90556 Cadolzburg  
GERMANY

Tel.: +49 9103/71670  
Fax.: +49 9103/716712  
Email: [info@woerlein.com](mailto:info@woerlein.com)  
Web: [www.woerlein.com](http://www.woerlein.com)



**URD480SW / URD480WE**

**HINWEIS ZUM UMWELTSCHUTZ**



Dieses Produkt darf am Ende seiner Lebensdauer nicht über den normalen Haushaltsabfall entsorgt werden, sondern muss an einem Sammelpunkt für das Recycling von elektrischen und elektronischen Geräten abgegeben werden. Das Symbol auf dem Produkt in der Gebrauchsanleitung oder auf der Verpackung weist darauf hin

Die Werkstoffe sind gemäß Ihrer Kennzeichnung wiederverwertbar. Mit der Wiederverwendung der stofflichen Verwertung oder anderen Formen der Verwertung von Altgeräten, leisten Sie einen wichtigen Beitrag zum Schutze unserer Umwelt

Bitte fragen Sie Ihre Gemeindeverwaltung nach der zuständigen Entsorgungsstelle.

	<b>WARNUNG</b>	
<b>Gefahr elektrischer Schläge Gerät nicht öffnen!</b>		
Zur Vermeidung von Stromschlägen darf dieses Gerät nicht geöffnet werden. Es enthält keine Bauteile, die vom Benutzer gewartet oder repariert werden können, Wartungs- und Reparaturarbeiten dürfen nur von Fachpersonal ausgeführt werden.		



**Dieses Symbol zeigt an, dass im Inneren des Gerätes gefährliche Spannungen vorhanden sind, und einen Stromschlag verursachen können.**



**Dieses Symbol weist auf wichtige Bedienungs- und Wartungsanweisungen bezüglich des Geräts hin.**



Verbrauchte Batterien sind Sonderabfall und gehören NICHT in den Hausmüll! Als Verbraucher sind Sie gesetzlich verpflichtet alle Batterien und Akkus egal ob Schadstoffe \*) enthalten oder nicht zur umweltschonenden Entsorgung zurückzugeben.

Sie können alle Batterien und Akkus bei den öffentlichen Sammelstellen in Ihrer Gemeinde oder dort unentgeltlich abgeben wo Batterien und Akkus der betreffenden Art verkauft werden.

Batterien und Akkus bitte nur in entladendem Zustand abgeben.

\*) gekennzeichnet mit Cd = Cadmium, Hg =Quecksilber, Pb = Blei

- Verwenden Sie nur Batterien, die frei von Quecksilber & Cadmium sind.
- Batterien dürfen nicht in die Hände von Kindern gelangen. Kinder können Batterien verschlucken. Wurde eine Batterie verschluckt, muss sofort medizinische Hilfe in Anspruch genommen werden.
- Überprüfen Sie regelmäßig die Batterien um ein Auslaufen der Batterie zu vermeiden.
- Batterien dürfen keiner Hitze (z. B. Sonnenbestrahlung), Feuer ausgesetzt werden.
- ACHTUNG: Explosionsgefahr bei falscher Batteriehandhabung. Nur durch denselben oder baugleichen Batterietyp ersetzen.

	<p><b>VORSICHT – UNSICHTBARE LASERSTRAHLUNG</b>  <b>TRITT AUS, WENN DER DECKEL GEÖFFNET, UND</b>  <b>DIE SICHERHEITSVERRIEGELUNG</b>  <b>NIEDERGEDRÜCKT WIRD. SETZEN SIE SICH</b>  <b>NICHT DEM STRAHL AUS.</b></p>
--	---

	<p><b>Ständige Benutzung des Kopfhörers bei hoher Lautstärke kann zu Gehörschädigungen führen.</b></p>
--	--

- Das Gerät ausnahmslos nur in trockenen Innenräumen betreiben.
- Niemals mit Feuchtigkeit in Verbindung bringen.
- Schützen Sie das Gerät vor tropfenden oder spritzenden Flüssigkeiten, und stellen Sie keine mit Flüssigkeit gefüllten Gefäße (z. B. Vasen) auf das Gerät.
- Betreiben Sie das Gerät nur in einem gemäßigten Klima.

- Schließen Sie das Gerät nur an eine vorschriftsmäßig installierte und geerdete Netzsteckdose an. Die Netzspannung muss mit den Angaben auf dem Typenschild des Gerätes übereinstimmen.
- Achten Sie darauf, dass im Betrieb das Netzkabel niemals nass oder feucht wird. Das Netzkabel darf nicht eingeklemmt oder anderweitig beschädigt werden.
- Der Netzstecker dient als Trennvorrichtung und muss ohne Schwierigkeiten benutzbar sein.
- Achten Sie beim Verlegen des Netzkabels darauf, dass es beim Betrieb des Gerätes nicht zu einer Stolperfalle werden kann.
- Lassen Sie beschädigte Netzstecker oder Netzkabel sofort von dem Kundenservice austauschen.
- Prüfen Sie das Gerät, das Netzkabel sowie den Netzstecker regelmäßig auf sichtbare Beschädigungen. Verwenden Sie das Gerät auf keinen Fall, wenn Sie Beschädigungen festgestellt haben.
- Benutzen Sie das Gerät nicht, wenn es Beschädigungen aufweist, wenn es heruntergefallen ist oder nicht einwandfrei funktioniert.
- Sie dürfen das Gehäuse nicht öffnen oder reparieren. In diesem Falle ist die Sicherheit nicht gegeben und die Garantie erlischt. Reparaturen sind ausschließlich durch einen Service-Center/Kundencenter auszuführen.
- Ziehen Sie bei Gewitter oder einer längerer Abwesenheit (z.B. Urlaub) den Netzstecker und entnehmen Sie ggf. die Batterien.
- Kinder sollten das Gerät nur unter Aufsicht Erwachsener betreiben.
- Lassen Sie das Gerät während des Gebrauchs nicht unbeaufsichtigt.
- Das Gerät ausnahmslos nur mit einem trockenen Abstaubtuch reinigen.
- KEINE REINIGUNGSMITTEL oder TÜCHER mit GROBEN Material verwenden!!!
- Das Gerät keiner Sonnenbestrahlung oder anderen Hitzequellen aussetzen.
- Stellen Sie das Gerät so auf, dass kein Hitzestau entstehen kann, also frei und gut belüftet.
- Achten Sie darauf, dass an den Seiten ein Mindestabstand von 10 cm besteht, um eine ausreichende Luftzirkulation zu gewährleisten.
- Decken Sie niemals die Belüftungsöffnungen zu!!!
- Offene Brandquellen, wie z.B. brennende Kerzen, dürfen nicht auf das Gerät gestellt werden.
- Das Gerät an einem sicheren, erschütterungsfreien Platz aufstellen.
- Benutzen Sie das Gerät nicht, wenn es Beschädigungen aufweist, wenn es heruntergefallen ist oder nicht einwandfrei funktioniert.
- Gerät möglichst weit entfernt von Computern und Mikrowellengeräten platzieren, da es sonst evtl. zu Empfangsstörungen im Radiobetrieb kommen kann.
- Treten wegen einer elektrostatischen Entladung oder kurzzeitigen Netzüberspannung Fehlfunktionen auf, setzen Sie das Gerät zurück. Ziehen Sie hierfür den Netzstecker bzw. Netzadapter und schließen ihn nach einigen Sekunden wieder an.

## BEDIENELEMENTE

### DRAUFSICHT

- 1 Teleskopantenne
- 2 Ein/Aus I / ⏻
- 3 Lautstärke - / +
- 4 Alarm Taste
- 5 Menü / Sleep Taste
- 6 Snooze / Dimmer
- 7 CD Fach öffnen
- 8 Funktions-Taste
- 9 Play/ Pause ▶▶ / Scan Taste
- 10 Titel zurück ◀◀ / Titel vor ▶▶
- 11 Info / Stop ■ Taste
- 12 +10 / Pre ▲ Taste
- 13 Enter / Play Mode Taste

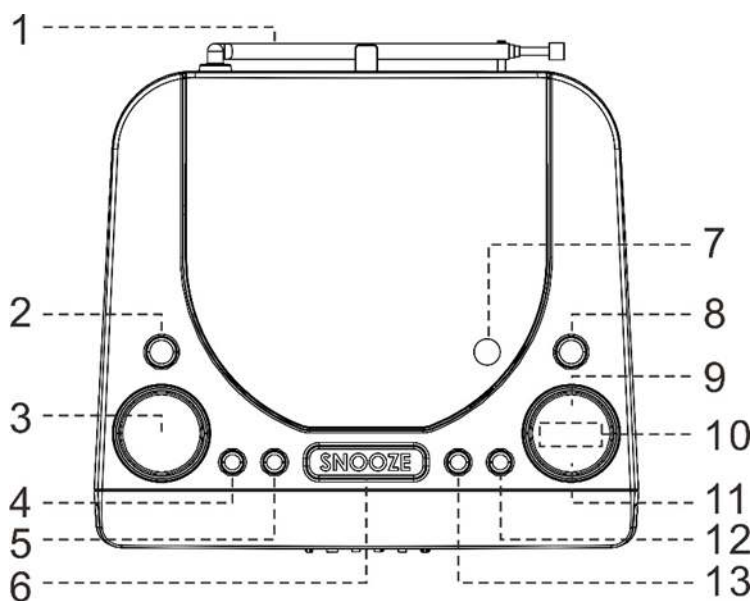

### VORDERANSICHT

- 14 Lautsprecher
- 15 Display

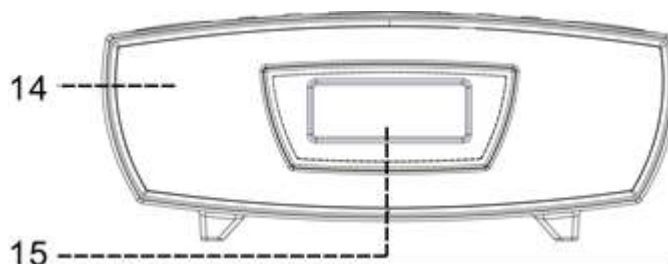

### RÜCKANSICHT

- 16 Kopfhörerbuchse (3.5mm)
- 17 DC In Buchse
- 18 USB Buchse
- 19 AUX-IN Buchse (3.5mm)

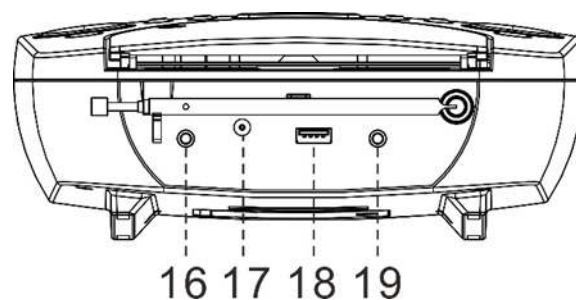

- 20 AC/DC Netz-Adapter

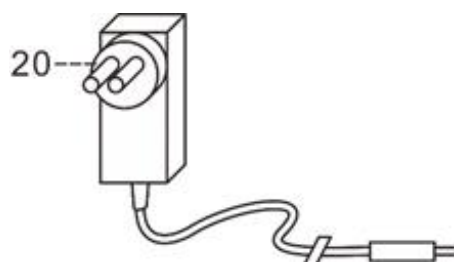

## INSTALLATION

- Verwenden Sie nur den mitgelieferten Netzadapter. Vergewissern Sie sich dass die Netzspannung Ihrer Steckdose identisch ist.
  - Das Gerät besitzt eine UKW-Teleskop-Antenne (1). Ziehen Sie die Antenne komplett aus und richten Sie sie für den bestmöglichen Empfang aus.
1. Stecken Sie den Gerätestecker des Adapters (20) in die DC In Buchse (17) des Gerätes. Stecken Sie anschliessend den Netzadapter in eine handelsübliche Netzsteckdose.
  2. Wenn Sie das Gerät das erste Mal erscheint im Display (15) "0:00" und beginnt zu blinken.
  3. Schalten Sie das Gerät durch Drücken der "I / ⏻" Taste (2) ein.

Hinweis:

- Die angezeigte Uhrzeit wird bei Spannungsverlust komplett zurückgesetzt.
- Die Uhrzeit stellt sich automatisch ein sobald ein UKW RDS oder DAB Empfang gegeben ist.

## LAUTSTÄRKE

Drücken Sie die "**VOLUME - / +**" Taste (3) um die Lautstärke zu erhöhen oder zu verringern.

## DAB MODUS

1. Schalten Sie das Gerät durch Drücken der "I / ⏻" Taste (2) ein.
2. Wenn sich das Gerät zum ersten Mal im DAB-Modus sich befindet wird automatisch ein kompletter Sendersuchlauf gestartet. Im Display erscheint dabei "Searching".
3. Nach dem Sendersuchlauf schaltet das Gerät auf den ersten gefundenen Sender.
4. Drücken Sie die "◀◀ / ▶▶" Taste (10) um einen DAB-Sender auszuwählen.
5. Durch wiederholtes Drücken der "**INFO / ■**" Taste (11) können nachfolgende Informationen angezeigt werden (sofern verfügbar):  
Datum/Zeit → Programmart → Informationen → Gruppe → Frequenz → Bit-Rate → Signalstärke
6. Drücken Sie die "**VOLUME - / +**" Taste (3) um die Lautstärke zu erhöhen oder zu verringern.
7. Befindet sich das Gerät nicht im DAB-Modus drücken Sie sooft die "**FUNCTION**" Taste (8) um in den DAB-Modus zu wechseln. Drücken Sie die "**SCAN**" Taste (9) wenn Sie erneut einen Sendersuchlauf starten möchten.

### Festsender speichern

Sie können bis zu 20 DAB Sender im Gerät speichern.

1. Schalten Sie das Gerät durch Drücken der "I / ⏻" Taste (2) an und wechseln Sie in den DAB-Modus durch wiederholtes Drücken der "**FUNCTION**" Taste.
  2. Wählen Sie den gewünschten Sender mit den "◀◀ / ▶▶" Tasten (10) aus.
  3. Drücken und halten Sie die "**+10 / PRE ▲**" Taste (12) bis im Display "<.....P01>" angezeigt wird. Der Speicherplatz blinkt dabei im Display.
  4. Drücken Sie die "◀◀ / ▶▶" Tasten (10) um den gewünschten Speicherplatz zu wählen.
  5. Drücken Sie die "**ENTER / PLAY MODE**" Taste (13) um die Eingabe zu bestätigen. Es erscheint im Display "Preset \* restored" (\* zeigt den Speicherplatz an!).
  6. Wiederholen Sie die Schritte 2 bis 5 wenn Sie weitere Sender speichern möchten.
- Um einen Sender auf einem Speicherplatz zu speichern, auf dem sich schon ein Sender befindet, können Sie den Speicherplatz erneut auswählen und den bereits Gespeicherten dabei überschreiben.

### Festsender abrufen

1. Drücken Sie “+10 / PRE ^” Taste (12) einmal und anschliessend die “◀ / ▶” Tasten (10) um den gewünschten Speicherplatz auszuwählen.
2. Drücken Sie die “ENTER / PLAY MODE” Taste (13) um die Auswahl zu bestätigen.

## UKW MODUS

### Automatische Senderabstimmung

1. Schalten Sie das Gerät durch Drücken der “I / ⏻” Taste (2) an und wechseln Sie in den UKW-Modus durch wiederholtes Drücken der “FUNCTION” Taste.
2. Drücken Sie die “SCAN” Taste (9) einmal. Das Gerät startet den Sendersuchlauf aufsteigend bis ein Sender gefunden wird. Drücken und halten Sie die “SCAN” Taste (9) startet das Gerät den Sendersuchlauf abwärts bis ein Sender gefunden wurde. Wird ein Sender mit RDS Signal gefunden wird automatisch auch die Uhrzeit eingestellt.

### Manuelle Senderabstimmung

1. Schalten Sie das Gerät durch Drücken der “I / ⏻” Taste (2) an und wechseln Sie in den UKW-Modus durch wiederholtes Drücken der “FUNCTION” Taste.
2. Stimmen Sie den gewünschten Sender durch Drücken der “◀ / ▶” Tasten (10) manuell ab.

### UKW Stereo Empfang

Drücken Sie die “ENTER / PLAY MODE” Taste (13) wiederholt um zwischen Mono und Stereo zu wechseln. Ist das Stereo-Signal zu schlecht wird empfohlen in Mono zu hören!

### Radio Data System (RDS)

Diese Funktion zeigt Informationen im Display an welche vom Sender mit ausgestrahlt werden. Durch wiederholtes Drücken der “INFO / ■” Taste (11) können folgende Informationen angezeigt werden (sofern verfügbar!):

Radio Text → Programm Art → Signalstärke → Datum/Zeit → Frequenz → Mono/Stereo

### Festsender speichern

Sie können bis zu 20 UKW-Sender im Gerät speichern.

Die Vorgehensweise um die Sender zu speichern ist identisch wie im DAB-Modus.

### Festsender abrufen

Die Vorgehensweise um die Sender abzurufen ist identisch wie im DAB-Modus.

## CD MODUS

1. Schalten Sie das Gerät durch Drücken der "I / ⏻" Taste (2) an und wechseln Sie durch wiederholtes Drücken der "FUNCTION" Taste in den CD-Modus.
2. Drücken Sie die "CD DOOR OPEN ▲" Taste (7) am Gerät um den CD Deckel zu öffnen.
3. Legen Sie CD mit der beschrifteten Seite nach oben zeigend in das CD-Fach ein und schliessen Sie wieder den Deckel.
4. Das Gerät liest nun die CD ein und zeigt die Gesamtspielzeit und die Anzahl der Titel an. Drücken Sie die „▶||“ Taste (9) um die Wiedergabe zu starten.
5. Um die Wiedergabe zu unterbrechen drücken Sie die To interrupt the disc press the "▶||" Taste (9). Drücken Sie die "▶||" Taste (9) erneut um die Wiedergabe fortzusetzen.
6. Drücken Sie die "◀◀ / ▶▶" Tasten (10) um den vorherigen oder den nächsten auszuwählen.
7. Drücken Sie die "■" Taste (11) um die Wiedergabe zu beenden.

### Wiederholungsmodus/Zufallswiedergabe

Drücken Sie die "ENTER / PLAY MODE" Taste (13) während der Wiedergabe um die Funktionen auszuwählen. Sie können zwischen folgenden Funktionen auswählen:

Wiederholung d. aktuellen Titels (Rep1) → Wiederholung aller Titel (RepA) → Zufallswiedergabe → Aus (Rand)



### Titelprogrammierung

Sie können bis zu 20 Titel programmieren.

1. Beenden Sie die Wiedergabe durch Drücken der "■" Taste (11).
  2. Drücken Sie die "+10 / PRE ▲" Taste (12). "MEM" wird im Display angezeigt.
  3. Wählen Sie den gewünschten Titel mit den "◀◀ / ▶▶" Tasten (10) aus.
  4. Drücken Sie die "+10 / PRE ▲" Taste (12) um den Titel zu speichern.
  5. Wiederholen Sie die Schritte 3 und 4 um weitere Titel zu speichern.
  6. Wenn alle Titel gespeichert sind starten Sie die Wiedergabe durch Drücken der "▶||" Taste (9)
  7. Drücken Sie die "■" Taste (11) um die Wiedergabe zu beendigt. Wenn Sie die "■" Taste erneut drücken wird die Programmierung gelöscht.
- Der Programmier-Modus wird automatisch beendet wenn innerhalb von 10 Sekunden nach Drücken der "+10 / PRE ▲" Taste (12) keine weitere Taste gedrückt wird..

Verwenden Sie eine MP3-CD ist die Einlese-Zeit länger als bei herkömmlichen Audio-CDs.

## USB MODUS

Das Gerät ist fähig alle MP3-Files, die sich auf einem USB-Medium befinden, wiederzugeben.

Schalten Sie das Gerät durch Drücken der "I / ⏻" Taste (2) an und wechseln Sie durch Drücken der "FUNCTION" Taste (2) in den USB-Modus.

Die Funktionen und Bedienung ist identisch wie im CD-Modus.

## AUX-IN

Das Gerät verfügt über einen AUX-IN Eingang um externe Audiogeräte anzuschliessen. Verwenden Sie eine Audiokabel (nicht im Lieferumfang) mit einem 3.5mm Klinkenstecker für dieses Gerät und einem passenden des anzuschliessende Gerätes.

1. Stecken Sie das eine Ende in die "AUX-IN" Buchse (19) des Gerätes und verbinden Sie das andere Ende mit dem anzuschliessenden Gerät.
2. Schalten Sie das Gerät durch Drücken der "I / ⏻" Taste (2) an und wechseln Sie durch Drücken der "**FUNCTION**" Taste (8) in den AUX-Modus.
3. Die Lautstärke kann durch dieses Gerät kontrolliert werden. Die Bedienfunktionen werden am angeschlossenen Gerät durchgeführt.
- Wenn das Gerät am Line-Out Ausgang des externen Gerätes angeschlossen wird die Lautstärke ausschließlich über dieses Gerät geregelt. Wenn das externe Gerät über einen Kopfhörerausgang betrieben wird muss die Lautstärke an beiden Geräten eingestellt werden. Achten Sie auf eine störungsfreie Wiedergabe.

## ALARM

### Alarm einstellen

1. Schalten Sie das Gerät in Standby und drücken Sie einmal die "ALARM" Taste (4).
2. Das Display zeigt "Select Alarm (1) 2". Drücken Sie die "◀ / ▶" Tasten (10) um Alarm 1 oder Alarm 2 auszuwählen und bestätigen Sie die Eingabe mit der "**ALARM**" Taste (4).
3. Das Display zeigt "Set Alarm (ON) OFF". Drücken Sie die "◀ / ▶" Tasten (10) um "ON" zu wählen und bestätigen Sie mit der "**ALARM**" Taste (4).
4. Die Stunden der Weckzeit beginnt zu blinken. Drücken Sie die "◀ / ▶" Tasten (10) um die Stunden einzustellen und drücken Sie erneut die "**ALARM**" Taste (4).
5. Die Minuten der Weckzeit beginnen zu blinken. Drücken Sie die "◀ / ▶" Tasten (10) um die Minuten einzustellen und drücken Sie erneut die "**ALARM**" Taste (4).
6. Als nächstes wird der Weckmodus angezeigt. Drücken Sie die "◀ / ▶" Tasten (10) um den Weckmodus auszuwählen: Signalton / CD / USB / DAB / UKW. Drücken Sie die "**ALARM**" Taste (4) erneut.
7. Als nächstes können Sie die Wecklautstärke einstellen. Drücken Sie dazu die "◀ / ▶" Tasten (10) und drücken Sie erneut die "**ALARM**" Taste (4).
8. Das Display zeigt das "AL1" oder "AL2" Symbol in Standby.
9. Um den Alarm auszuschalten drücken Sie einmal die "**ALARM**" Taste (4). Wählen Sie anschließend Alarm 1 oder Alarm 2 und drücken Sie erneut die "**ALARM**" Taste (4). Wählen Sie nun "OFF" bei "Set Alarm ON (OFF)" und drücken Sie wieder die "**ALARM**" Taste (4). Drücken Sie die "**ALARM**" Taste (4) bis zum Ende der Alarm-Einstellungen. Das Alarm-Symbol im Display verschwindet.

### Schlummerfunktion (Snooze)

Drücken Sie die "**SNOOZE**" Taste (6) einmal um den Weckton für 9 Minuten zu unterbrechen. Dabei blinkt das Alarm-Symbol im Display.

### Einschlaf timer (Sleep)

1. Drücken Sie die "**SLEEP**" Taste (5) um die Einschlaf timer zu starten.
2. Durch wiederholtes Drücken der „**SLEEP**“ Taste (5) können Sie die Abschaltzeit einstellen: 10 / 20 / 30 / ... / 90 minutes.
3. Das Gerät schaltet automatisch nach Ablauf der eingestellten Zeit in Standby.
4. Um den Timer vorzeitig zu beenden drücken Sie wiederholt die "**SLEEP**" Taste (5) bis "00" angezeigt wird.

## SPRACHE EINSTELLEN

1. Schalten Sie das Gerät durch Drücken der "I / ⏻" Taste (2) an und wählen Sie den DAB-Modus.
2. Drücken und halten Sie die "MENU / SLEEP" Taste (5) bis im Display "DRC" erscheint.
3. Drücken Sie die "◀ / ▶" Tasten (10) bis im Display "Language" angezeigt wird.
4. Drücken Sie die "ENTER / PLAY" Taste (13) und wählen Sie mit den "◀ / ▶" Tasten (10) „Deutsch“ oder „Englisch“. Drücken Sie die "ENTER / PLAY" Taste (13) zur Bestätigung.
5. Das Gerät wechselt automatisch die Anzeige in die ausgewählte Sprache.

## WERKSEINSTELLUNG

Läßt sich das Gerät nicht mehr richtig bedienen wollen Sie alle Sender löschen können Sie einen Werksreset durchführen. Dabei werden alle Einstellungen gelöscht.



1. Schalten Sie das Gerät durch Drücken der "I / ⏻" Taste (2) an und wählen Sie den DAB-Modus.
2. Drücken und halten Sie die "INFO / ■" Taste (11) bis "Press Select key to Reset" angezeigt wird.
3. Drücken Sie die "ENTER / PLAY MODE" Taste (13) um den Reset zu bestätigen. Das Gerät startet neu und alle Informationen werden gelöscht.

Hinweis:

Sollten Sie Ihr von selbst ausschalten ist dies nicht unbedingt ein Fehler!

Durch die ErP 2 Richtlinie, um Energie zu sparen, schaltet sich das Gerät nach 15 Minuten automatisch ab wenn es innerhalb dieser Zeit kein Audiosignal bekommt.

## TECHNISCHE DATEN

Spannungsversorgung	: Verwenden Sie nur den beigefügten Netz-Adapter
Spannungseingang	: 100-240V~ 50/60Hz
Spannungsausgang	: 5V  1.2A  
DAB Frequenzbereich	: 174-240 MHz
UKW Frequenzbereich	: 87.5 – 108MHz

## IMPORTEUR

Wörlein GmbH	Tel.: +49 9103 71 67 0
Gewerbestr. 12	Fax.: +49 9103 71 67 12
D 90556 Cadolzburg	Email: <a href="mailto:service@woerlein.com">service@woerlein.com</a>
Germany	Web: <a href="http://www.woerlein.com">www.woerlein.com</a>

Technische Änderungen und Druckfehler vorbehalten

Copyright by Woerlein GmbH, 90556 Cadolzburg, [www.woerlein.com](http://www.woerlein.com)

Vervielfältigung nur mit ausdrücklicher Genehmigung der Woerlein GmbH





Hiermit bestätigt Wörlein GmbH, dass sich dieses Gerät in Übereinstimmung mit den grundlegenden Anforderungen und den übrigen einschlägigen Bestimmungen der Richtlinie 2014/53/EU befindet.

Eine Kopie der Konformitätserklärung kann unter folgender Adresse bezogen werden.  
Wörlein GmbH, Gewerbestrasse 12, D 90556 Cadolzburg, Germany  
Email: [info@woerlein.com](mailto:info@woerlein.com)  
Tel.: +49 9103 71 67 0

Hereby, Wörlein GmbH declares that this device is in compliance with the essential requirements and other relevant provisions of Directive 2014/53/EU.

A copy of the Declaration of Conformity may be obtained at the following location:  
Wörlein GmbH, Gewerbestrasse 12, D 90556 Cadolzburg, Germany  
Email: [info@woerlein.com](mailto:info@woerlein.com)  
Tel.: +49 9103 71 67 0

Par la présente, Wörlein GmbH déclare que cet appareil est conforme aux exigences principales et autres clauses applicables de la Directive 2014/53/EU.

Vous pouvez demander de recevoir une copie de la déclaration de conformité en écrivant à l'adresse suivante :  
Wörlein GmbH, Gewerbestrasse 12, D 90556 Cadolzburg, Germany  
Email: [info@woerlein.com](mailto:info@woerlein.com)  
Tel.: +49 9103 71 67 0

Wörlein GmbH verklaart hierbij dat dit apparaat in overeenkomst is met de essentiële vereisten en andere relevante bepalingen van de Richtlijn 2014/53/EU.

Er kan een kopie van de Conformiteitsverklaring worden verkregen op de volgende locatie:  
Wörlein GmbH, Gewerbestrasse 12, D 90556 Cadolzburg, Germany  
Email: [info@woerlein.com](mailto:info@woerlein.com)  
Tel.: +49 9103 71 67 0

Con la presente, Wörlein GmbH dichiara che questo dispositivo è conforme ai requisiti essenziali e altre disposizioni contenute nella Direttiva 2014/53/EU.

Una copia della Dichiarazione di conformità è disponibile al seguente indirizzo:  
Wörlein GmbH, Gewerbestrasse 12, D 90556 Cadolzburg, Germania  
Email: [info@woerlein.com](mailto:info@woerlein.com)  
Tel.: +49 9103 71 67 0

Härmed Wörlein GmbH deklarerar att denna enhet är i överensstämmelse med de grundläggande kraven och andra relevanta bestämmelser i direktiv 2014/53/EU.

En kopia av försäkran om överensstämmelse kan erhållas på följande plats:  
Wörlein GmbH, Gewerbestrasse 12, D 90.556 Cadolzburg, Tyskland  
E-post: [info@woerlein.com](mailto:info@woerlein.com)  
Tel.: +49 9103 71 67 0

Herved Wörlein GmbH erklærer, at denne enhed er i overensstemmelse med de væsentlige krav og øvrige relevante krav i direktiv 2014/53/EU.

En kopi af Overensstemmelseserklæringen kan fås på følgende placering:  
Wörlein GmbH, Gewerbestrasse 12, D 90556 Cadolzburg, Tyskland  
E-mail: [info@woerlein.com](mailto:info@woerlein.com)  
Tel.: +49 9103 71 67 0

Tímto Wörlein GmbH prohlašuje, že toto zařízení je ve shodě se základními požadavky a dalšími příslušnými ustanoveními směrnice 2014/53/EU.

Kopii Prohlášení o shodě lze získat v následujícím umístění:  
Wörlein GmbH, Gewerbestrasse 12, D 90556 Cadolzburg, Německo  
E-mail: [info@woerlein.com](mailto:info@woerlein.com)  
Tel.: +49 9103 71 67 0

Por este meio, Wörlein GmbH declara que este dispositivo está em conformidade com os requisitos essenciais e outras disposições da Directiva 2014/53/EU.

Uma cópia da Declaração de Conformidade pode ser obtida no seguinte local:  
Wörlein GmbH, Gewerbestrasse 12, D 90556 Cadolzburg, Alemanha  
Email: [info@woerlein.com](mailto:info@woerlein.com)  
Tel.: +49 9103 71 67 0