

**Art.-Nr.: 22123**

## Elektronischer Hotel-Tresor "ProSafe 40"



### Produktbeschreibung:

Der ideale Tresor für Hotels und Komfortverliebte mit ausreichend Platz für Dokumente, Tablet PC und Notebooks bis 14"

### Technische Details:

- HxBxT Außen 229x406x335mm
- HxBxT Innen 225x402x265mm
- beleuchtete LCD-Anzeige mit roten Lettern
- beleuchtete Tastatur
- Öffnung mit numerischen Code (3-6 Stellen)
- motorisches Öffnen und Schließen
- Hotel-Modus: Einmal programmiert, reicht ein Druck auf "Lock", kein Tippen des Code zum Schließen nötig
- zusätzlich manuelles Schließsystem zur Notöffnung
- Türverriegelung mit 2 massiven Bolzen (20mm)
- Wandstärke: 2mm Gehäuse, 5mm Tür
- Wandbefestigung über je 4 Löcher rückseitig und bodenseitig möglich
- inklusive Notschlüssel • Gewicht 13,5kg • Farbe: Grau in Hammerschlag



### Sicherheits-Hinweise und wichtige Informationen!

Um die Sicherheit zu jeder Zeit zu gewährleisten, und das volle Leistungsspektrum des Gerätes zu nutzen, lesen Sie sich bitte die Sicherheitshinweise sorgfältig und in Ruhe durch !

Das Produkt darf technisch sowie mechanisch nicht verändert werden, andernfalls **erlischt mit sofortiger Wirkung die Betriebserlaubnis und die Konformität!! Das Typenschild / Aufdruck darf auf keinen Fall entfernt werden! Prüfen Sie das Produkt vor jedem Einsatz auf Beschädigungen.** Sollten Beschädigungen am Produkt zu sehen sein, muss dieses vom Fachbetrieb überprüft, repariert oder ausgetauscht werden und den gültigen Richtlinien nach, entsorgt werden (Siehe Fusszeile Seite 1). Keinesfalls darf ein beschädigtes oder defektes Produkt weiter in Betrieb genommen werden!

**Bitte unbedingt das gesamte Verpackungsmaterial und Zubehör, vor allem Kleinteile z.B. Schrauben sowie Folien vor Kindern und Tieren sichern. Erstickungsgefahr!**

Der Hersteller übernimmt bei Nichtbeachtung der Anleitung oder unsachgemäßer Benutzung, Zweckentfremdung oder vorgenommenen Änderungen am Produkt, keinerlei Haftung für Sach- oder Personenschäden. Das Produkt darf im Betrieb niemals abgedeckt werden! Dieses Produkt darf niemals im Zugriffsbereich von Kindern oder Tieren betrieben, aufbewahrt, abgelegt oder gelagert werden.

Bewahren Sie diese Anleitung gut auf. Bei Weitergabe dieses Produktes muss die Anleitung sowie die Verpackung mitgegeben werden. Danke! Druckfehler oder Änderungen an Verpackung, an dem Produkt, oder in der Anleitung behalten wir uns vor.



Elektronische Produkte, die mit der durchgestrichenen Abfalltonne gekennzeichnet sind gehören nicht in den Hausmüll !! Diese Produkte können Sie kostenlos an Sammelstellen der Kommunen abgeben, erkundigen Sie sich hier bei Ihrer Gemeindeverwaltung, dem zuständigen Rathaus oder einem lokalem bzw. städtischem Abfallentsorgungsbetrieb. Vielen Dank. Altbatterien dürfen nicht in den Hausmüll. Verbraucher sind gesetzlich verpflichtet, Batterien zu einer geeigneten Sammelstelle bei Handel oder Kommune zu bringen. Altbatterien enthalten möglicherweise Schadstoffe oder Schwermetalle, die Umwelt und Gesundheit schaden können. Die Zeichen unter der Kennzeichnung (Mülltonne) stehen für:  
Pb: Batterie enthält Blei, Cd: Batterie enthält Cadmium Hg: Batterie enthält Quecksilber. Die Umwelt und ChiliTec sagen Dankeschön.



## Sicherheits-Hinweise und wichtige Informationen!

Um die Sicherheit zu jeder Zeit zu gewährleisten, und das volle Leistungsspektrum des Gerätes zu nutzen, lesen Sie sich bitte die Sicherheitshinweise sorgfältig und in Ruhe durch !

### Allgemeine Hinweise zu Sicherheit und Aufstellung - Unbedingt beachten

- Dieser Tresor bietet keinen hundertprozentigen Schutz gegen Einbrecher bzw. Diebstahl. Der Tresor erschwert den Böslingen lediglich Ihr Vorhaben. Dieser Tresor ist nicht in vorhandenen Sicherheitsklassen eingruppiert bzw. für bestimmte Verwendungen zertifiziert.
- Dieser Tresor ist nicht zum Lagern von Waffen zugelassen. Die Nutzung dieses Tresors geschieht stets auf eigene Gefahr. Ein Fehlfunktion, ein Defekt oder das „Verlegen“ der Schlüssel können hohe Kosten verursachen bzw. die Öffnung des Tresors schwierig machen.
- Für Diebstahl, Fehlfunktionen oder Defekte übernehmen wir keine Haftung. Gleiches gilt für Kosten zur Notöffnung oder Wiederbeschaffung von Inhalt oder Schlüsseln. Wir übernehmen ebenfalls keine Kosten die für den Ein- oder Ausbau entstehen.
- Der Kauf und Einsatz eines Tresores ersetzt nicht eine Versicherung des Inhaltes.
- Bewahren Sie die Notschlüssel niemals im Tresor selbst auf! Bringen Sie die beiden Schlüssel, zur Erhöhung der Sicherheit, extern bei 2 verschiedenen Personen, auf die Sie jederzeit Zugriff haben, unter. Die könnten Verwandte, Freunde oder Nachbarn sein. Oder bewahren Sie die Schlüssel selbst an einem sicheren Ort/Versteck auf.
- Der Tresor lässt sich leicht transportieren. Sie sollten darauf achten den Tresor so zu befestigen das eine Mitnahme nicht möglich ist. Wir empfehlen die Befestigung mit langen Schrauben und Hochlastdübeln (nicht dabei) an einer stabilen Betonwand. Eine erhöhte Sicherheit bietet weiterhin der Einbau des Tresors. Sie können den Tresor in Möbelstücken einbauen oder in eine Wand oder Boden einlassen (teil-einbetonieren und verankern). So dass eine Mitnahme und der Ansatz von Hebelwerkzeugen erschwert, oder besser vermieden werden kann.

### Hinweise Batteriebetrieb

- Öffnen Sie die Batterie-Abdeckung und legen Sie die Batterien korrekt ein.
- Achten Sie beim Einlegen der Batterien unbedingt auf die richtige Polung ( $\pm$ ).
- Benutzen Sie bitte ausschließlich auslaufsichere, hochwertige Batterien.
- Entnehmen Sie die Batterien immer bei längerer Nichtbenutzung.
- Lagerung von Produkt und Batterien nur bei 15-25°C in trockenen Räumen.
- Batterien sind kein Spielzeug und dürfen nicht im Zugriffsbereich von Kindern aufbewahrt oder benutzt werden. Achten Sie stets auf die Batterien, beschädigte oder ausgelaufene Batterien können schwere Verletzungen verursachen - Benutzen Sie immer Schutzbrille und Schutzhandschuhe.

### Hinweise zur Reinigung, Pflege und zum Umweltschutz

Reinigen Sie dieses Produkt mit einem trockenen fusselfreien Baumwolltuch. Bei stärkeren Verschmutzungen evtl. mit einem leicht gewässerten, nebelfeuchten Tuch. Achten Sie darauf dass das Produkt ausgeschaltet, vom Stromnetz abgetrennt ist. Verwenden Sie niemals chemische Reinigungsmittel. Verwenden Sie niemals Flüssigkeiten die die Oberfläche des Produktes beschädigen könnten (z.B. Scheuermilch). Das Produkt enthält keine zu wartenden Teile. Das Produkt ist mit einer durchgestrichenen Mülltöne gekennzeichnet, bitte beachten Sie den Entsorgungshinweis in der Fusszeile der ersten Seite dieser Anleitung.

## 1. Beschreibung der Bedienelemente und Komponenten

- 1. Verriegelungsbolzen
- 2. Batteriefach
- 3. Display • 4. Clear (Löschen) Taste
- 5. Lock (Verschluss) Taste
- 6. USB (zur werksseitigen Programmierung)
- 7. Abdeckung für Notfallschlüssel
- 8. Seriennummer

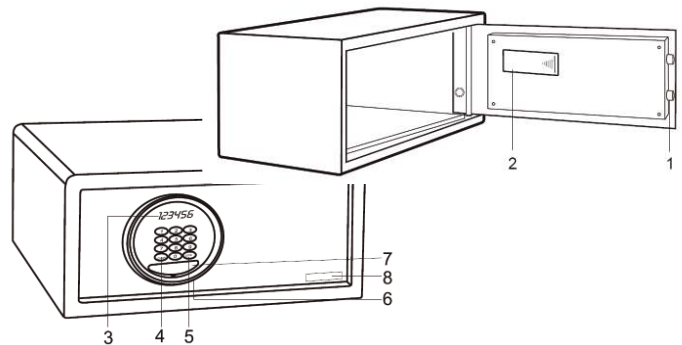

### 1A. Einlegen der Batterien

Bitte verwenden Sie ausschließlich hochwertige und auslaufsichere Alkalie Batterien vom Typ AA (Mignon). Der Tresor geht automatisch nach dem Schließen der Tür in den StandBy. Beim Tauschen der Batterien ist stets der gesamte Batteriesatz zu tauschen, niemals Einzelne.

### 2. Einstellung und Nutzung von persönlichen Codes zum Öffnen und Schließen

Geben Sie Ihren 3 bis 6 stelligen Sicherheitscode ein (Bespiel 0815) und drücken Sie danach den „LOCK“ Knopf. Auf dem Display erscheint „CLOSED“ und der Tresor ist verschlossen.

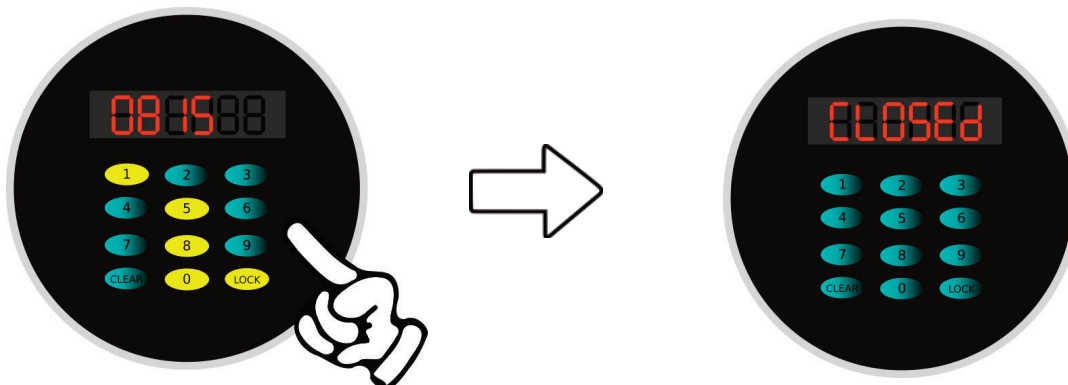

Geben Sie uns Ihren vorher eingegeben Code (3 bis 6 stellig) ein, im Display erscheint „OPENED“ und die Tresortür wird motorisch geöffnet.

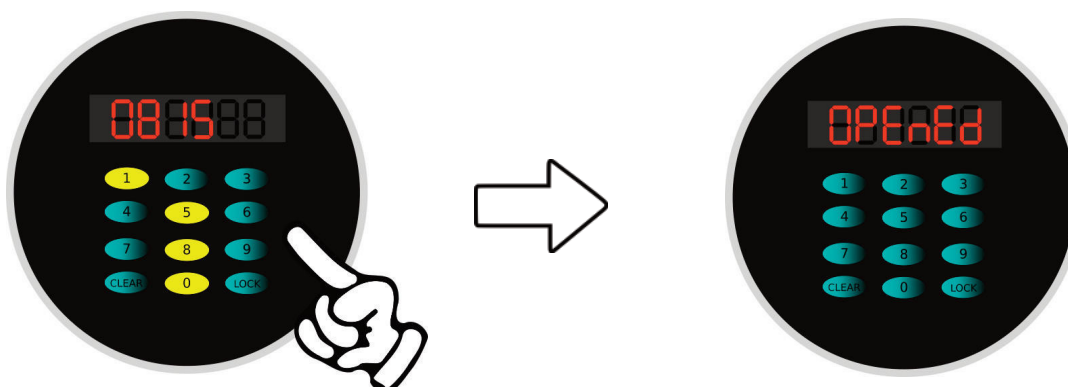

### 3. Öffnen des Tresores mit Mastercode im Auslieferungszustand (000000) > 6xNull

Drücken Sie 2x die „LOCK“ Taste, im Display erscheint „SUPER“. Geben Sie nun den werkseingestellten Mastercode 000000 ein - der Tresor öffnet sich automatisch.



### 3a. Setzen eines neuen Mastercode

Bei geöffneter Tür:

-Zweimal auf „CLEAR“ drücken, im Display erscheint „PROG“.

-Geben Sie **842627** ein > drücken Sie „LOCK“ > im Display erscheint „OLD“

-Geben Sie den Mastercode **000000** ein > „LOCK“ drücken > im Display erscheint „NEW“.

-Geben Sie Ihren neuen eigenen 6-stelligen Mastercode ein z.B. 726248 drücken Sie „LOCK“ > im Display erscheint „GOOD“ > Sie haben den Mastercode erfolgreich geändert.

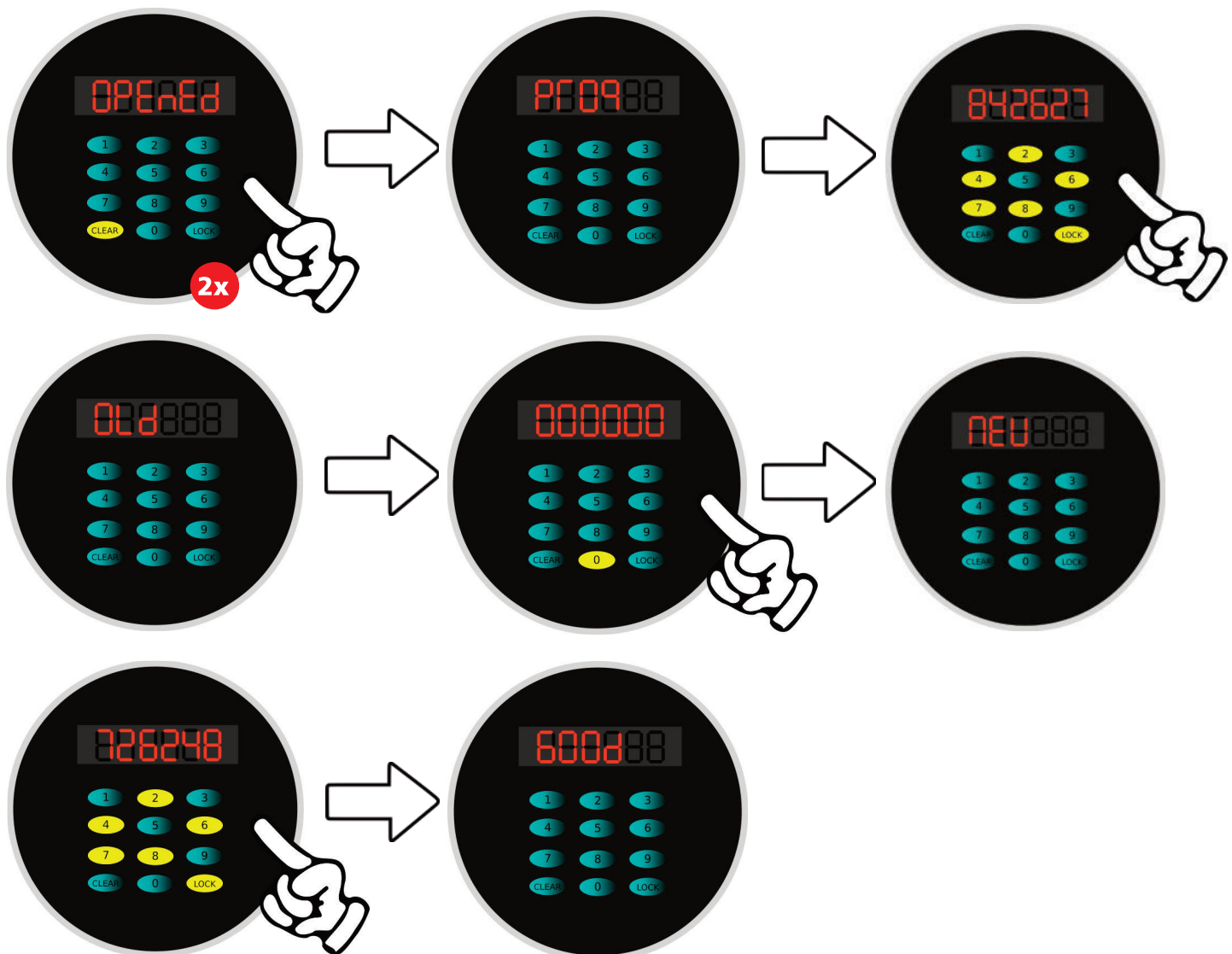



### 3b. Öffnen des Tresores mit Mastercode

Drücken Sie 2x die „LOCK“ Taste, im Display erscheint „SUPER“. Geben Sie nun den von Ihnen neu eingestellten Mastercode ein - der Tresor öffnet sich automatisch. Sollten Sie den Mastercode verloren, bzw. vergessen haben, gibt es keine Möglichkeit der neu Programmierung des Mastercodes (RESET siehe 3c.). Öffnung ist über Usercode oder Notfallschlüssel möglich.



### 3c. Mastercode auf Auslieferungszustand (000000) > 6xNull zurücksetzen (Code vergessen?)

Öffnen Sie die Tür mit Hilfe des letzten User-Code oder mit Hilfe des Notfallschlüssels. Entfernen Sie das Plastikcover. Nehmen Sie den mitgelieferten Notfallschlüssel und schließen Sie den Tresor manuell auf. Auf der Steuer-Platine im Inneren der Tür befindet sich ein Resetknopf der den MasterCode auf Werkseinstellung "000000" zurückgesetzt. Sie können den Tresor nun öffnen wie unter Punkt 3. erklärt.

### 4. Einstellung von Datum und Uhrzeit

Bei geöffneter Tresortür drücken Sie bitte die Taste „CLEAR“ zweimal und geben Sie danach die Zahlenfolge „055261“ ein, bestätigen Sie mit der Taste „LOCK“. Auf der Anzeige erscheint „DATE“. Geben Sie jetzt einfach das aktuelle Datum wie folgt ein: Jahr-Monat-Tag - also 161128 für den 28. November 2016. Drücken Sie zur Bestätigung die Taste „LOCK“. Die Anzeige zur Eingabe der Uhrzeit. Wie folgt: Stunde-Minute-Sekunde - also 134129 für 13.41 Uhr und 29 Sekunden eingeben. Bestätigen Sie die Eingabe mit der Taste „LOCK“ das Display zeigt „GOOD“ an.

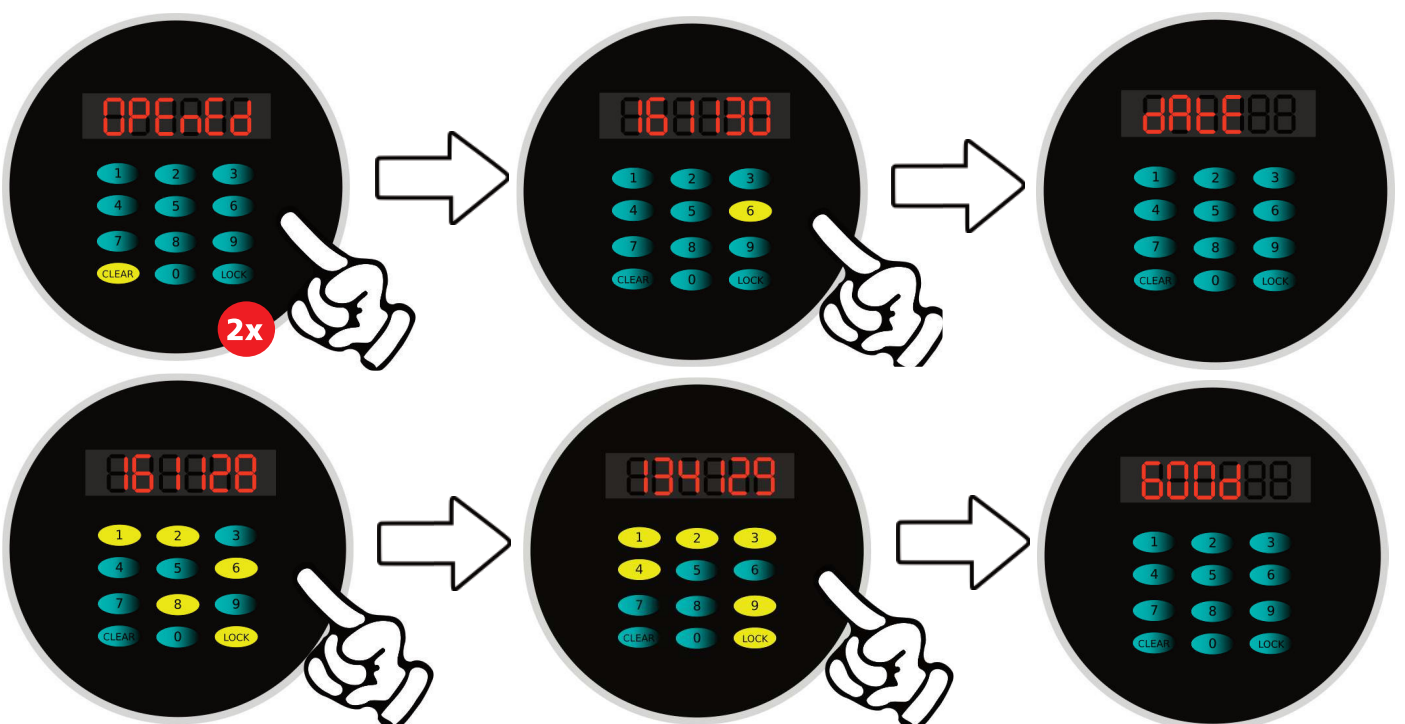

## 5. Aufzeichnung von Öffnungs -und Schließvorgängen auslesen

Bei geöffneter Tresortür drücken Sie bitte die Taste „CLEAR“ zweimal und geben Sie danach die Zahlenfolge „162550“ ein, bestätigen Sie mit der Taste „LOCK“. Auf der Anzeige erscheint „RECORD“. Nun können Sie die zeitlichen Abläufe der Vorgänge durchsuchen bzw. überprüfen. Das Programm speichert die letzten 100 Vorgänge.



Die Aufzeichnungen werden in zwei Teilen nacheinander auf der Anzeige dargestellt. Die Anzeige zeigt zum Beispiel: 30.11.2016, 15:43:59 Uhr

**Jahr - Monat- Tag > druck auf Taste „6“ > Stunde-Minute - Öffnungscode (wie / wer)**



Folgende Funktionen sind über die Tastatur abrufbar.

Drücken Sie die „2“ um zur vorherigen Aufzeichnung / Datum zu gelangen.

Drücken Sie die „8“ um zur nächsten Aufzeichnung / Datum zu gelangen.

Drücken Sie die „4“ um zur vorherigen Inhalt / Uhrzeit zu gelangen.

Drücken Sie die „6“ um zur nächsten Inhalt / Uhrzeit zu gelangen.

Drücken Sie die „5“ um zur letzten Aufzeichnung zu gelangen.

**Beenden Sie das Anzeige-Programm der Aufzeichnungen mit Druck auf „CLEAR“**

Erklärung der Öffnungscodes (wie/wer) (letzte Stelle)

Anzeige der Ziffer 1 (wie oben) > Tresor wurde mit User-Code geöffnet

Anzeige der Ziffer 2 > Tresor wurde mit Master-Code geöffnet

Anzeige der Ziffer 3 > Tresor wurde mit USB-Werksprogramm geöffnet

Anzeige der Ziffer 4 > Tresor wurde mit Notfallschlüssel geöffnet

**Beenden Sie das Anzeige-Programm der Aufzeichnungen mit Druck auf „CLEAR“**