

XciteRC®

# Bedienungsanleitung Manual Mode d'emploi

mini  
**Racebike**



#34000100 RC Mini-Racebike RTR 2,4 GHz red

#34000200 RC Mini-Racebike RTR 2,4 GHz green

## Inhaltsverzeichnis

Bestimmungsgemäße Verwendung .....	3
Lieferumfang .....	3
Erforderliches Zubehör .....	3
Erklärung der Gefahrensymbole .....	3
SICHERHEITSHINWEISE .....	3
Sicherheitshinweise zum Umgang mit Batterien bzw. Akkus .....	5
Fernsteuerung (Sender) .....	6
Das Fernsteuersystem .....	6
Fahrakku aufladen .....	6
Fahrakku einlegen .....	7
Inbetriebnahme .....	7
Fahrtipps .....	8
Nach der Fahrt .....	9
Wartung .....	9
Fehlersuche .....	10
Reparaturen, Ersatzteile .....	11
Technische Daten .....	11
HINWEISE ZUM UMWELTSCHUTZ .....	12
Hinweise nach Batteriegesezt .....	12
Konformitätserklärung .....	34

## Impressum

Diese Bedienungsanleitung ist eine Publikation der

### XciteRC Modellbau GmbH & Co. KG

Autenbachstrasse 12  
 D-73035 Göppingen  
 Phone: +49 7161 40 799 0  
 Fax: +49 7161 40 799 99  
 E-Mail: info@xciterc.de  
 Web: www.XciteRC.com

Alle Rechte einschließlich Übersetzung vorbehalten. Reproduktionen jeder Art, z. B. Fotokopie, Mikroverfilmung, oder die Erfassung in elektronischen Datenverarbeitungsanlagen, bedürfen der schriftlichen Genehmigung des Herausgebers. Nachdruck, auch auszugsweise, verboten.

Diese Bedienungsanleitung entspricht dem technischen Stand des Produkts bei Drucklegung, Änderung in Technik und Ausstattung vorbehalten. Aus Angaben und Abbildungen dieser Bedienungsanleitung können keine Ansprüche abgeleitet werden.

KEINE HAFTUNG FÜR DRUCKFEHLER! ÄNDERUNGEN VORBEHALTEN!

Die jeweils neueste Version dieser Anleitung finden Sie im Internet unter [www.XciteRC.com](http://www.XciteRC.com)

© Copyright 2014 by XciteRC-Modellbau GmbH & Co. KG

Vielen Dank für den Kauf des **RC Mini Racebikes** von XciteRC. Die vorliegende Bedienungsanleitung enthält wichtige Hinweise für den Betrieb Ihres neuen Modells. **Lesen Sie deshalb, bevor Sie das Modell in Betrieb nehmen, alle Anweisungen dieser Bedienungsanleitung vollständig durch, damit Sie Ihr Modell gefahrlos betreiben können.**

Alle enthaltenen Firmennamen und Produktbezeichnungen sind Warenzeichen der jeweiligen Inhaber. Alle Rechte vorbehalten.

## Bestimmungsgemäße Verwendung

Das RC Mini Racebike ist ein fahrfertig aufgebautes elektrisch angetriebenes Straßen-Motorrad einschließlich Motor und Drehzahlregler. Die Steuerung erfolgt drahtlos durch die beiliegende 2.4 GHz Funkfernsteuerung. Das Modell darf nur auf einer geeigneten und ausreichend großen Fläche ohne Hindernisse betrieben werden.

Das Produkt ist kein Spielzeug und nicht für Kinder unter 14 Jahren geeignet, bei unter 14-jährigen muss die Nutzung und der Betrieb des Modells von einem Erwachsenen beaufsichtigt werden.

**Lesen und beachten Sie vor Inbetriebnahme alle Warn- und Sicherheitshinweise in dieser Bedienungsanleitung und auf der Verpackung!**

Diese Bedienungsanleitung ist Bestandteil dieses Produkts. Sie enthält wichtige Hinweise zum Umgang mit diesem Produkt. **Bewahren Sie die Bedienungsanleitung deshalb zum Nachlesen auf und geben sie bei Weitergabe des Fahrzeugs an Dritte mit. Nichtbeachtung der Bedienungsanleitung und der Sicherheitshinweise führen zum Erlöschen der Gewährleistung.**

## Lieferumfang

RTR-Motorrad, fertig montiert

Sender

Antriebsakku und USB-Ladegerät

Bedienungsanleitung mit Ersatzteilleiste

## Erforderliches Zubehör

Kreuzschlitz-Schraubendreher #1

## Erklärung der Gefahrensymbole



**WARNUNG:** diese Hinweise **müssen** durch den Betreiber **zwingend** beachtet werden! Eine Missachtung dieser Hinweise kann die sichere Funktion beeinträchtigen. Diese Hinweise dienen auch zu Ihrer eigenen Sicherheit und der anderer Personen!



**ACHTUNG:** diese Hinweise **müssen** durch den Betreiber beachtet werden! Eine Missachtung dieser Hinweise kann Schäden aller Art, Gewährleistungsverlust usw. zur Folge haben.

Hinweise oder Tipps, durch welche ein problemloser Betrieb gewährleistet wird.



Hinweise zur Pflege und Wartung, um eine lange Haltbarkeit des Produkts zu gewährleisten.

## SICHERHEITSHINWEISE

Die folgenden Sicherheitshinweise müssen unbedingt beachtet werden. Für Sach-, Personen- oder Folgeschäden, die durch unsachgemäße Handhabung oder Nichtbeachtung der Sicherheitshinweise entstehen, übernimmt die XciteRC Modellbau GmbH & Co. KG keine Haftung. In diesen Fällen erlischt die Gewährleistung.

Bewegen Sie Ihr Modell immer mit größter Vorsicht und Verantwortung, ansonsten kann es zu Schäden an fremden Eigentum oder gar Personenschäden kommen. Wir empfehlen deshalb, den Betrieb über eine Haftpflichtversicherung abzusichern. Sollten Sie schon eine Haftpflichtversicherung besitzen, informieren Sie sich vor Inbetriebnahme des Modells, ob funkferngesteuerte Modelle in entsprechendem Umfang mitversichert sind.



- Das Produkt enthält kleine Teile, die beim Verschlucken gesundheitliche Schäden verursachen können; sie müssen daher von Kindern unter 3 Jahren ferngehalten werden
- Das Produkt ist kein Spielzeug und nicht für Kinder unter 14 Jahren geeignet.
- Der Betrieb von funkferngesteuerten Modellen erfordert Übung. Bewegen Sie Ihr neues Modell deshalb zu Anfang besonders vorsichtig und machen sich mit der Reaktion auf Ihre Steuerbefehle vertraut.
-  **WARNUNG:** Der sichere Betrieb erfordert Konzentration und schnelle Reaktion. Betreiben Sie das Modell nicht, wenn Sie müde sind oder unter Alkohol- oder Medikamenteneinfluss stehen – **Unfall- und Verletzungsgefahr!**
-  **WARNUNG:** Die Steuerung dieses Modells erfolgt über Funksignale, die durch die Umgebung beeinflusst werden können. Dadurch können Sie unter Umständen die Kontrolle über Ihr Modell verlieren. Betreiben Sie Ihr Modell deshalb nur bei ausreichenden Lichtverhältnissen in direktem Sichtkontakt und auf freiem Gelände, abseits von Autos, Verkehr und Menschen – **Unfall- und Verletzungsgefahr!**
- Betreiben Sie Ihr Modell nicht während eines Gewitters oder in der Nähe von Funkmasten oder Hochspannungsleitungen.
- Funkferngesteuerte Modelle dürfen nicht ohne weiteres im öffentlichen Raum (Straßen, Wege, Plätze oder Seen) betrieben werden. Erkundigen Sie sich deshalb vorab, wo der Betrieb zulässig ist. Dies gilt auch für Privatgelände, hier ist die Zustimmung des Besitzers erforderlich.
-  **WARNUNG:** Achten Sie darauf, dass weder Finger, noch Haare oder lose Kleidung in drehende Teile oder die Räder/Antriebswellen gerät – **Verletzungsgefahr!**
- Schalten Sie immer zuerst den Sender ein, dann das Modell.
-  **BEACHTEN:** während des Betriebs muss der Sender immer eingeschaltet bleiben!
- Fahren Sie Ihr Modell niemals mit schwachen Senderbatterien, da dies die Reichweite drastisch reduziert.
- Wird der Fahrakku leerer, wird zuerst das Modell langsamer, bis es nicht mehr richtig auf Steuerbefehle reagiert. Stellen Sie den Betrieb spätestens dann ein und wechseln den Fahrakku oder laden ihn wieder auf.
- Halten Sie sich sorgfältig an die Anweisungen und Warnhinweise für das vorliegende und jedes andere von Ihnen benutzte Zubehör (Ladegeräte, wiederaufladbare Akkupacks usw.).
-  **WARNUNG:** Halten Sie Verpackungsmaterial, Kleinteile, Chemikalien und alle elektrischen Komponenten von Kindern fern – **Unfall- und Verletzungsgefahr!**
-  **ACHTUNG:** Fahren Sie nie gegen Hindernisse, die das Modell nicht leicht überwinden kann, und versuchen diese mit Vollgas zu überwinden. Dadurch kann der Motor, Drehzahlregler oder das Getriebe zerstört werden!
- Das Modell und der Sender dürfen weder feucht noch nass werden, da insbesondere die Elektronik (Empfänger, Drehzahlregler, Servo) und ggf. verwendete Lithiumakkus nicht wasserdicht sind! Betreiben Sie das Modell deshalb nicht bei Regen (oder dichtem Nebel), in nassem Gras oder fahren durch Pfützen oder Schnee.
-  **WARNUNG: Brand- und Explosionsgefahr durch eindringende Feuchtigkeit bei Lithium-Akkus!**
- Kunststoff (z.B. die Radaufhängungen oder Karosserie) ist bei kalten Temperaturen (unter 10° C) weniger flexibel und kann daher leichter brechen.
- Das Umbauen oder verändern des Modells ist aus Sicherheitsgründen und der CE-Zulassungsbestimmungen nicht gestattet, das gilt im Besonderen für den Sender, Empfänger und Drehzahlregler. Wartungsarbeiten oder Reparaturen mit Originalersatzteilen sind hiervon ausgenommen.

- Die Zahnräder im Servo sind sehr präzise und mit geringen Toleranzen gefertigt, aber auch sehr klein. Drehen Sie deshalb nie die Vorderräder von Hand, das kann das Servo ernsthaft beschädigen.
- Nach Gebrauch schalten Sie zuerst das Modell und dann den Sender aus.

- **WARNUNG:** Entnehmen Sie anschließend die Antriebsakkus bzw. Batterien aus dem Modell und Sender. Bewahren Sie das Modell nie mit eingebautem Akku auf - **Brandgefahr!**
- Lagern Sie die Akkus separat auf einer nicht brennbaren Unterlage.
- Die Antriebskomponenten (Motor und Drehzahlregler) und der Fahrakku können während des Betriebs sehr warm werden. **WARNUNG: Verbrennungsgefahr!** Lassen Sie diese Komponenten nach dem Betrieb (und auch vor jedem Akkuwechsel) vollständig abkühlen!

Die Inbetriebnahme und der Betrieb des Modells erfolgt einzig und allein auf Gefahr des Betreibers. Nur ein vorsichtiger und überlegter Umgang beim Betrieb schützt vor Personen- und Sachschäden.

## Sicherheitshinweise zum Umgang mit Batterien bzw. Akkus

- Batterien und Akkus von Kindern fernhalten! Lassen Sie Batterien und Akkus nie unbeaufsichtigt, da sie von Kindern oder Haustieren verschluckt werden können!
- Verwenden Sie ausschließlich die empfohlenen oder gleichwertige Batterietypen/Akkus.

- **WARNUNG:** Batterien/Akkus nicht großer Hitze aussetzen oder ins Feuer werfen – **Brand- bzw. Explosionsgefahr!**

- **WARNUNG:** Batterien/Akkus nur mit der korrekten Polarität einsetzen, nicht kurzschließen – **Brandgefahr – bzw. Explosionsgefahr!**

- Nach Möglichkeit immer alle Batterien gleichzeitig austauschen, niemals neue und gebrauchte Batterien sowie Akkus mit unterschiedlichem Ladestand gleichzeitig verwenden.

- **WARNUNG:** Verwenden Sie keine defekten oder beschädigten Batterien oder Akkus – **Brandgefahr! Bei Berührung mit der Haut außerdem Verätzungsgefahr, Schutzhandschuhe verwenden!**

- **WARNUNG:** Versuchen Sie nie, nicht wiederaufladbare Batterien an einem Ladegerät aufzuladen – **Brandgefahr- bzw. Explosionsgefahr!**

- Entnehmen Sie die Akkus zum Laden aus dem Gerät.
- Das Aufladen darf nur mit einem für den Akkutyp geeigneten Ladegerät auf einer feuerfesten Unterlage und unter permanenter Aufsicht eines Erwachsenen erfolgen – Brandgefahr!
- Verbrauchte Batterien sofort aus den Geräten entnehmen.

- **BEACHT:** NiMH-Akkus müssen spätestens alle 3 Monate kontrolliert und gegebenenfalls nachgeladen werden, da es ansonsten bedingt durch die typenspezifische Selbstentladung zur Tiefentladung und somit Zerstörung der Akkus kommen kann! Verwenden Sie deshalb nach Möglichkeit sogenannte RTU-Akkus, die durch eine sehr geringe Selbstentladung wartungsarm sind.

- **BEACHT:** beachten Sie bei Lithium-Akkus die angegebene Lagerspannung. Wird ein zu voller oder zu leerer Lithium-Akku längere Zeit gelagert, kann er beschädigt werden.

Die Firma XciteRC Modellbau GmbH & Co. KG kann den korrekten Umgang mit den von Ihnen verwendeten Akkus bzw. Batterien nicht überwachen, daher wird die Gewährleistung bei falscher Ladung oder Entladung ausgeschlossen.

## Fernsteuerung (Sender)

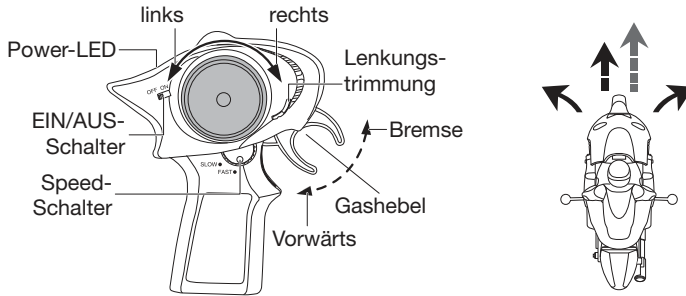

Das Lenkrad des Senders kann für Linkshänder auf die gegenüberliegende Seite umgesteckt werden. Gehen Sie dazu wie in der folgenden Illustration gezeigt vor:

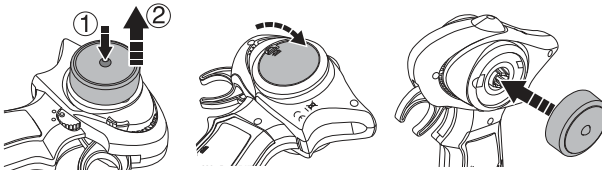

## Das Fernsteuersystem

Im Folgenden bekommen Sie einen Überblick über das Fernsteuersystem Ihres RC Mini Racebikes und über seine verschiedenen Funktionen und Einstellungen. Vor der ersten Fahrt sollten Sie unbedingt alle diese Funktionen und Einstellungen gelesen und verstanden haben.

- Stellen Sie sicher, dass der Sender ausgeschaltet ist – EIN/AUS-Schalter in Position OFF.
- Nun öffnen Sie den Akkufachdeckel im Fuß des Senders mit einem Kreuzschlitz-Schraubendreher und legen zwei AA-Batterien (oder Akkus) in das Batteriefach des Senders. Achten Sie auf die richtige Polung!
- Akkufachdeckel wieder verschließen und Sender einschalten – EIN/AUS-Schalter in Position ON - die rote POWER- LED blinkt.
- Nach Einschalten des Modelles leuchtet sie dauerhaft.
- **⚠ ACHTUNG:** blinkt die LED weiterhin oder leuchtet gar nicht, darf das Modell nicht gestartet werden, da entweder keine Bindung zum Modell aufgebaut wurde oder die Senderbatterien leer sind – **Crashgefahr!** Senderbatterien sofort wechseln (oder Akkus aufladen).
- Achten Sie auch während des Betriebs auf die LED. Blinkt die rote LED, Fahrbetrieb schnellstmöglich einstellen und Senderbatterien wechseln.

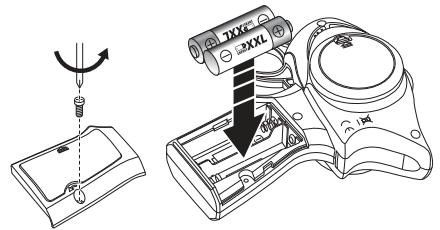

## Fahrakku aufladen

Vor dem ersten Einsatz Ihres neuen Modells muss der Fahrakku mit dem beiliegenden USB-Ladegerät aufgeladen werden.

- **⚠ WARNUNG:** Das Aufladen darf nur mit dem beiliegenden Ladegerät auf einer feuerfesten Unterlage und unter permanenter Aufsicht eines Erwachsenen erfolgen – **Brand- bzw. Explosionsgefahr!** Entnehmen Sie den Akku zum Laden aus dem Fahrzeug.

**!** **ACHTUNG:** lesen alle Sicherheitshinweise zum Umgang mit Akkus und Batterien weiter vorne in dieser Anleitung!

- Stecken Sie den USB-Stecker des Micro-Chargers in eine geeignete USB-Buchse, z.B. an Ihrem PC. Verbinden Sie nun den Stecker des Fahrakkus mit der Buchse des Micro-Chargers.
- **!** **ACHTUNG:** der Stecker ist verpolungssicher, beachten Sie die seitliche Nase. Der Stecker muss mit leichtem Druck einrasten, wenden Sie keine Gewalt an!

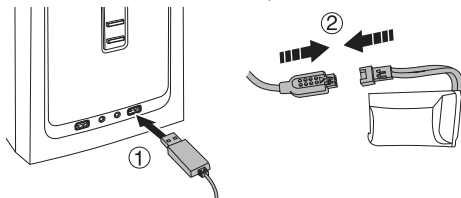

- Ist der Akku mit dem Micro-Charger verbunden signalisiert die leuchtende LED den Ladevorgang. Die Ladedauer beträgt bei einem leeren Akku ca. 30 Minuten.
- Sobald die LED wieder erlischt, ist der Akku vollgeladen und kann abgesteckt werden.
- Stecken Sie anschließend auch den Micro-Charger ab.

## Fahrakku einlegen

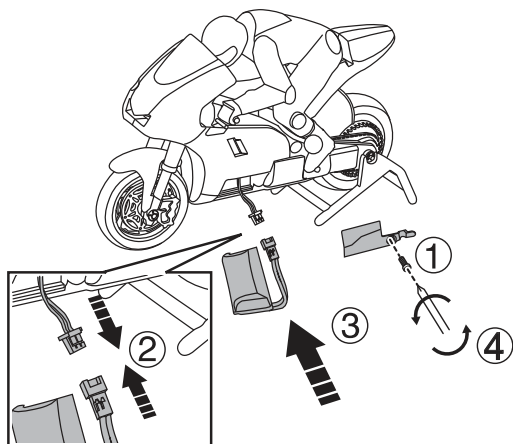

## Inbetriebnahme

Vergewissern Sie sich, dass der Fahrakku eingelegt und angesteckt ist.

1. Fahrzeug einschalten. Schalter in Stellung ON. **!** **ACHTUNG:** nach dem Einschalten läuft das Hinterrad sofort los. Dies ist normal, da das eingebaute Schwungrad auch das Hinterrad mitnimmt. Sie können das Hinterrad aber jederzeit mit den Fingern anhalten oder das Motorrad auf die Reifen stellen.
2. Sender einschalten. **i** **Beachte:** Warten Sie ca. 5 Sekunden, bis die Sender-LED aufhört zu blinken und dauerhaft leuchtet, damit sich der Empfänger korrekt mit dem Sender verbinden kann.

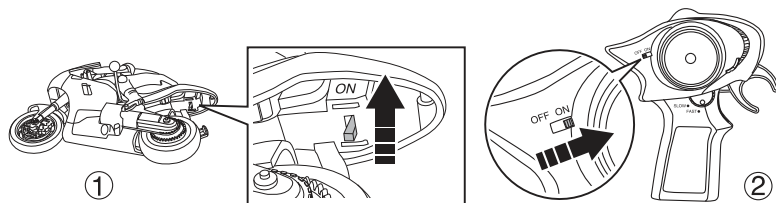

### 3. Fahren:

Bevor Sie starten, überprüfen Sie alle Funktionen der Fernsteuerung. Folgt das Modell exakt und unmittelbar Ihren Steuerbefehlen? Oder reagiert es verzögert oder ruckelig? Sollte das der Fall sein, auf keinen Fall trotzdem starten, sondern Senderbatterien und Fahrakku überprüfen und gegebenenfalls tauschen oder aufladen.

- Sobald Sie das Modell einschalten, beginnt sich das Schwungrad im Hinterrad zu drehen.
- Stellen Sie das Motorrad auf die Straße und halten es fest. Geben Sie nun am Sender Gas und lassen das Modell los.

### Fahrtipps:

- Um eine Kurve zu fahren, reichen kurze Steuerimpulse. Das Modell legt sich dann in die Kurve wie ein echtes Motorrad. Das Lenkrad muss also nicht - wie bei einem Automodell - permanent in die gewünschte Richtung gehalten werden.
- Vor einer Kurve Tempo verlangsamen, um die Kurve durchfahren zu können. Gegebenenfalls abbremsen.
- Liegt das Modell auf der Seite, reicht es, das Lenkrad in die entgegengesetzte Richtung zu drehen (liegt das Modell z.B. auf der linken Seite bedeutet Lenkung nach rechts) und Gas zu geben. Das Motorrad fährt los und richtet sich selbständig auf.

### Speed:

- Mit dem Speed-Schalter kann die Maximalgeschwindigkeit angepasst werden. Für die ersten Fahrversuche oder Indoor empfehlen wir SLOW, nach einigem Training oder auch Outdoor kann dann auf FAST gewechselt werden. Im Modus FAST ist die Fahrzeit natürlich auch kürzer.

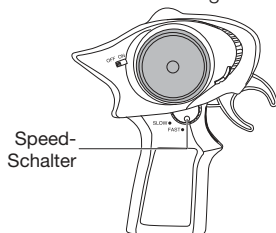

Wird der Akku schwächer, wird das Motorrad zuerst immer langsamer, bis es schlussendlich ganz stehenbleibt. Um die Lebensdauer des Fahrakkus zu erhöhen, sollten Sie den Betrieb einstellen, wenn das Fahrzeug beginnt, langsamer zu werden.

- 4. Lenkungsstrimmung:** fährt das Modell nicht geradeaus, obwohl das Lenkrad in Mittelstellung steht, kann das durch die Lenkungsstrimmung korrigiert werden. Dazu auf ebenem Untergrund langsam vorwärts fahren. Fährt das Motorrad zum Beispiel nach rechts, mit dem Trimmrad neben dem Lenkrad so lange nach links korrigieren, bis das Modell genau geradeaus fährt.



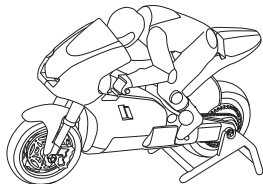

### Nach der Fahrt

1. Fahrzeug ausschalten. Schalter in Stellung OFF.
2. Sender ausschalten.
3. Beachte: immer zuerst das Fahrzeug ausschalten, erst dann den Sender!
4.  **WARNUNG:** Fahrakku abstecken und aus dem Modell entnehmen – **Brandgefahr!** Wird der Sender längere Zeit nicht benutzt, auch hier die Batterien entnehmen.
5. Platzieren Sie das Modell im mitgelieferten Motorradständer.



### Wartung

Damit Sie lange Freude an Ihrem Modell haben, sind gelegentliche Servicearbeiten erforderlich, um Ihr Modell in gutem Zustand zu erhalten und den Verschleiß zu minimieren.

- Entfernen Sie nach jeder Benutzung Schmutz oder Staub, am einfachsten geht dies mit Druckluft oder einem weichen Pinsel. Für starke Verschmutzungen kann auch ein härterer Pinsel oder eine Zahnbürste benutzt werden.
- Zur Reinigung der Verkleidung dürfen keine chemischen Reiniger wie z.B. Verdünnung verwendet werden, da dies den Kunststoff der Karosserie/Rumpf angreifen und beschädigen kann. Normalerweise reicht ein weiches Tuch, hartnäckiger Schmutz kann mit Spüliwasser entfernt werden.
- Kontrollieren Sie den festen Sitz aller Schraubverbindungen und ziehen Sie gegebenenfalls nach.
- Überprüfen Sie ebenfalls alle Steckverbindungen, Kabel und Antriebsakkus /-batterien auf Beschädigungen.
-  **WARNUNG:** Beschädigte Akkus oder Batterien dürfen nicht weiter verwendet werden und sind sofort zu entsorgen – **Brandgefahr!** Beachten Sie dazu die Entsorgungshinweise am Ende der Bedienungsanleitung.
- Kontrollieren Sie das Modell auf verschlissene, gebrochene oder klemmende Teile und Zahnräder und reparieren Sie diese bei Bedarf.
-  **WARNUNG:** entnehmen Sie die Batterien/Akkus aus Sender und Modell, wenn Sie es nicht benutzen - **Brandgefahr!**

## Fehlersuche

Problem	Mögliche Fehler	Maßnahmen
Motor läuft nicht	Fahrakku leer Motor defekt	Akku wechseln oder aufladen Motor ersetzen
Motor schwach/ keine Leistung	Fahrakku ist fast leer Antrieb schwergängig Fahrzeug ist sehr laut Motor wird sehr warm	Akku wechseln oder aufladen Antrieb überprüfen, ggf. reinigen Motorritzel überprüfen, ggf. ersetzen Motor abkühlen lassen; Antrieb auf klemmende Teile und exaktes Ritzelspiel überprüfen
Fahrzeug ist schwer zu kontrollieren	LED am Sender aus - Senderbatterien fast leer Lenkungstrimmung am Fahrzeug verstellt Störungen	Batterien wechseln oder Akkus aufladen Neu trimmen Fahrzeug und Sender ausschalten, eine kurze Pause machen und dann neu versuchen
Fahrzeug hat keine Funktion	LED's am Sender leuchten nicht Sender - Empfänger nicht gebunden Störungen LED am Sender aus, Senderbatterien leer Fahrakku leer	Kontrollieren Sie, ob Fahrzeug und Sender eingeschaltet sind Fahrzeug und Sender aus-, dann wieder einschalten (siehe entsprechendes Kapitel) Fahrzeug und Sender ausschalten, eine kurze Pause machen und dann neu versuchen Akkus/Batterien ersetzen Akku wechseln oder aufladen
Fahrzeug ist sehr laut	Motorritzel/Zahnräder verschlissen Lager laufen schwer oder sind verschlissen	Motorritzel überprüfen, ggf. ersetzen kontrollieren und ggf. neu schmieren oder austauschen

## Reparaturen, Ersatzteile

Normaler Verschleiß und defekte Teile, die von einem Unfall herrühren, sind von der Gewährleistung ausgeschlossen. Dazu zählen insbesondere:

*Bei Automodellen:* abgefahrene Reifen, abgenutzte Antriebsteile und Zahnräder, oder auch verbogene/gebrochene Radaufhängungen, Chassis oder Karosserien

*Bei Schiffsmodellen:* gebrochene Schiffsschrauben, abgerissene Decksaufbauten

*Bei Flugmodellen:* Beschädigungen durch unsachgemäßen Transport oder Absturz

In Problemfällen oder bei Fragen wenden Sie sich bitte an:

XciteRC Modellbau GmbH & Co. KG - Service, Autenbachstrasse 12, D-73035 Göppingen, Tel. +49 7161 40 799 50

Email: [service@xciterc.de](mailto:service@xciterc.de)

## Technische Daten

Länge ca.	110 mm
Breite ca.	40 mm
Höhe ca.	75 mm
Radstand ca.	82 mm
Gewicht	ca. 85 g
Motor	Brushed
Fernsteuerung	2.4 GHz 2-Kanal
Reichweite Fernsteuerung	ca. 30 m
Fahrzeit	ca. 6 - 8 Min.



## HINWEISE ZUM UMWELTSCHUTZ

Das Symbol des durchgestrichenen Mülleimers auf dem Produkt bzw. Verpackung besagt, dass dieses getrennt vom üblichen Hausmüll entsorgt werden muss. Damit sollen schädliche Auswirkungen auf die Umwelt und die menschliche Gesundheit bei der Entsorgung von Elektro- und Elektronikgeräten vermieden und deren Wiederverwendung oder Verwertung ermöglicht werden.

Sie haben die Möglichkeit, Elektro- und Elektronikaltgeräte kostenfrei bei einer entsprechenden Sammelstelle in Ihrer Nähe abzugeben. Bitte erkundigen Sie sich bei Ihrer Stadt oder Gemeinde über die zur Verfügung stehenden Sammelstellen. Sie haben auch die Möglichkeit, alte Elektro- und Elektronikgeräte, die von uns bezogen wurden, frei an uns zurückzusenden. Wir werden diese dann einer ordnungsgemäßen Verwertung bzw. Wiederverwendung zuführen.

Eventuell enthaltene Batterien oder Akkus müssen aus dem Produkt entfernt werden und bei der entsprechenden Sammelstelle getrennt entsorgt werden.

## Hinweise nach Batteriegesetz

Da wir Batterien und Akkus bzw. solche Geräte verkaufen, die Batterien und Akkus enthalten, sind wir nach dem Batteriegesetz (BattG) verpflichtet, Sie auf Folgendes hinzuweisen:

Batterien und Akkus dürfen nicht im Hausmüll entsorgt werden, sondern Sie sind zur Rückgabe gebrauchter Batterien und Akkus gesetzlich verpflichtet. Altbatterien können Schadstoffe enthalten, die bei nicht sachgemäßer Lagerung oder Entsorgung die Umwelt oder Ihre Gesundheit schädigen können. Batterien enthalten aber auch wichtige Rohstoffe wie z.B. Eisen, Zink, Mangan oder Nickel und werden wieder verwertet.

Sie können die Batterien nach Gebrauch entweder ausreichend frankiert an uns zurücksenden:

XciteRC Modellbau GmbH & Co.KG

Autenbachstr. 12

D-73035 Göppingen

oder in unmittelbarer Nähe (z.B. im Handel oder in kommunalen Sammelstellen) unentgeltlich zurückgegeben. Die Abgabe in Verkaufsstellen ist dabei auf für Endnutzer für die Entsorgung übliche Mengen sowie solche Altbatterien beschränkt, die der Vertreiber als Neubatterien in seinem Sortiment führt oder geführt hat. Schadstoffhaltige Batterien sind mit einem Zeichen, eine durchgestrichene Mülltonne, und dem chemischen Symbol des schadstoffhaltigen Schwermetalls versehen.

Diese durchgekreuzte Mülltonne bedeutet, dass Sie Batterien und Akkus nicht im Hausmüll entsorgen dürfen.

Unter diesen Zeichen finden Sie zusätzlich nachstehende Symbole mit folgender Bedeutung:



- Cd = Cadmium
- Pb = Blei
- Hg = Quecksilber
- Li = Lithium

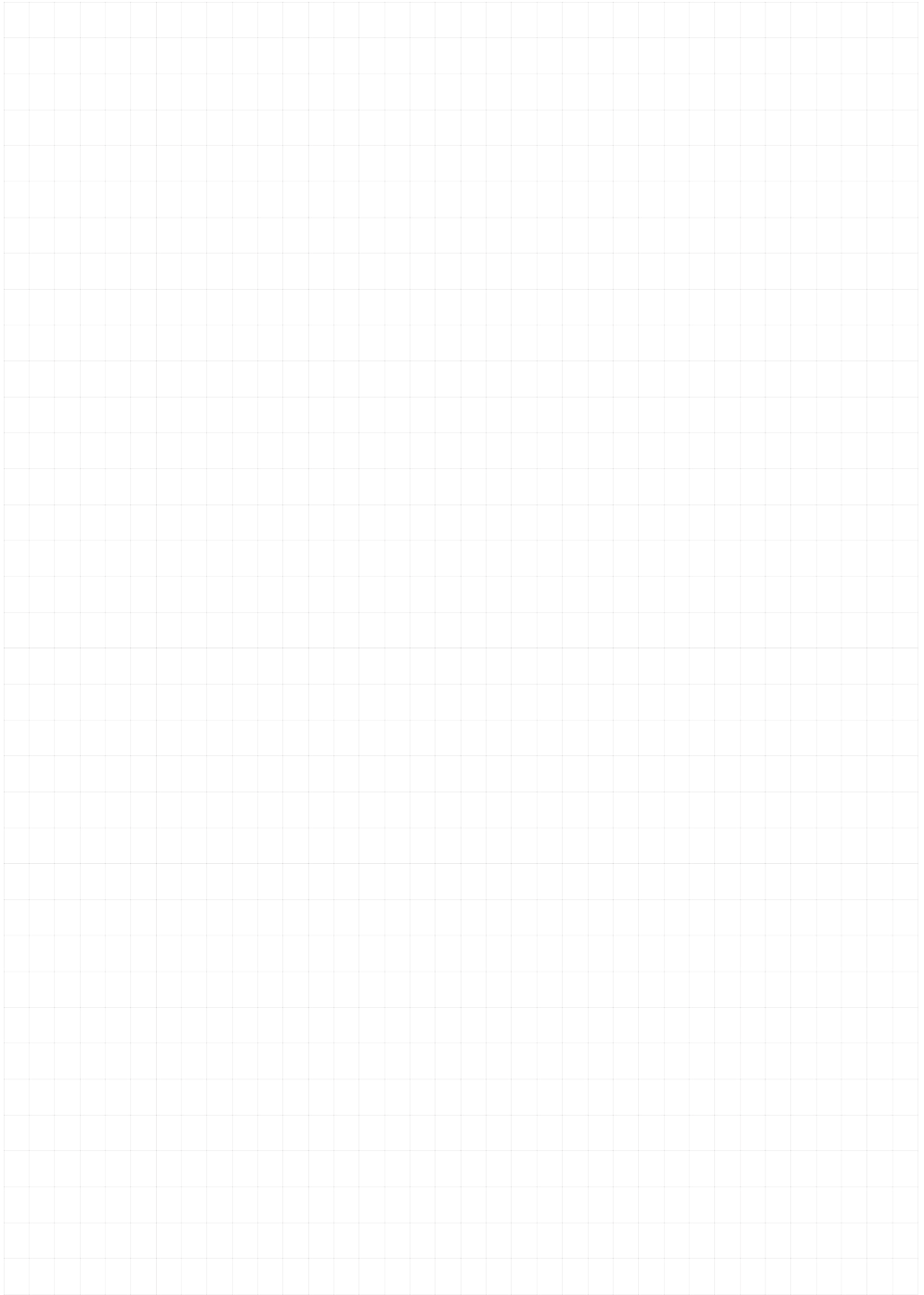

## Summary

Intended Usage .....	15
Scope of delivery .....	15
Required accessories .....	15
Explanation of Symbols .....	15
WARNINGS AND SAFETY NOTES .....	15
Handling precautions for batteries or rechargeable batteries .....	17
Transmitter .....	17
The remote control system .....	18
Charging the battery: .....	18
Insert the drive battery .....	19
Getting started .....	19
Driving tips: .....	19
After the ride: .....	20
Maintenance .....	20
Troubleshooting .....	21
Repairs, Spare parts .....	22
Specifications .....	22
Environmental Protection Notes .....	23
Notes on battery law .....	23
Declaration of conformity .....	34

## Legal information

This manual is a publication of

### XciteRC Modellbau GmbH & Co. KG

Autenbachstrasse 12  
 D-73035 Göppingen  
 Phone: +49 7161 40 799 0  
 Fax: +49 7161 40 799 99  
 E-mail: info@xciterc.de  
 Web: www.XciteRC.com

All rights including translation, reproductions of any kind, such as photocopying, microfilming or storage in electronic data processing equipment, without the written permission of the publisher, reproduction in whole or part, is prohibited.

This manual corresponds to the technical status of the product at time of printing, changes in technology and equipment reserved. From the text and illustrations of this manual no claims can be derived.

NO LIABILITY FOR PRINTING ERROR! SUBJECT TO CHANGE!

The latest version of this manual can be found on the Internet at [www.XciteRC.com](http://www.XciteRC.com)

© Copyright 2014 by XciteRC-Modellbau GmbH & Co. KG

Thank you for purchasing the **RC Mini Racebike** from XciteRC. This manual contains important instructions for operating your new model. **Therefore, please read all instructions in this manual thoroughly before using the model, so that you can operate your model safely.**

All company and product names mentioned are trademarks of their respective owners. All rights reserved.

## Intended Usage

The RC Mini Racebike is extensively constructed and electrically driven Onroad motorcycle ready to drive including motor and speed controller. The control is wireless with the included 2.4 GHz remote control. The model may only be operated on a suitable and sufficiently large area without obstacles.

The product is not a toy and not suitable for children under 14 years of age, by children under 14 years the maintenance and operation of the model must be supervised by an adult.

**Read and observe all warnings and safety instructions in this manual and on the packaging before operating!**

This manual is part of this product. It contains important information for handling this product. **Keep the manual for future reference and also it must be strictly kept and passed on the subsequent sale of the model to the buyer. Failure to follow the operating instructions and the safety instructions may invalidate the warranty.**

## Scope of delivery

- RTR motorcycle, pre-assembled
- Transmitter
- LiPo-Battery and USB charger
- Manual with spare parts list

## Required accessories

- Phillips PH1 screwdriver

## Explanation of Symbols



**WARNING:** These instructions **must** be **strictly** observed by the operator! Failure to follow these instructions may interfere with the safe function. These notes are also for your own safety and that of other people!

**ATTENTION:** this information must be observed by the operator! Failure to follow these instructions can cause damage of many sorts, and the loss of warranty etc.



Information or advice, by which a smooth operation is ensured.











Instructions for care and maintenance to ensure a long duration of life of the product.

## WARNINGS AND SAFETY NOTES

The following safety instructions must be strictly observed. For property damage, personal injury or consequential damage caused by improper use or non-observance of the safety instructions the XciteRC Modellbau GmbH & Co. KG accepts no liability. In these cases, the warranty becomes void.

Move your model always with the maximum caution and responsibility, otherwise it may cause damage to other property or even physical injury. We therefore recommend to secure the operation with a third party liability insurance. If you already have a liability insurance policy, check before start-up the model, whether radio-controlled models are covered by a corresponding amount.



- The product contains small parts that can cause injury if swallowed, and must therefore be kept away from children under 3 years.
- The product is not a toy and not suitable for children under 14 years.
- The operation of radio-controlled models requires practice. In the beginning operate your new model therefore with extra caution and familiarize yourself with the response to your commands.
-  **WARNING:** The safe operation requires concentration and quick reaction. Do not operate your model if you are tired or under the influence of drugs or alcohol – **risk of accident and injury!**
-  **WARNING:** The control of this model is done via radio signals, which can be influenced by the environment. This may cause a sudden loss of control of your model. Operate your model therefore only with sufficient light within line of sight and in an open area, away from cars, traffic and people – **risk of accident and injury!**
- Do not operate your model during a thunder storm or near radio towers or power lines.
- Radio remote controlled models may not be operated at any public space by implication (streets, roads, squares or lakes). Before operation please ask where the operation is allowed. This also applies to private property, here the consent of the owner is required.
-  **WARNING:** Keep your fingers or loose clothing or hair away from the rotating parts or wheels - **risk of injury!**
- Always switch on the transmitter first, then the model.  **NOTE:** during the operation of the transmitter must remain switched on!
- Never operate your model with low transmitter batteries, because this reduces the range of your model dramatically.
- If the drive battery is empty, the model first slow down until it no longer reacts properly to your commands. Stop the operation and change the drive battery or charge it again.
- Pay attention to the instructions and warnings for this and any other equipment used by you (chargers, rechargeable battery packs, etc.).
-  **WARNING:** Keep packaging material, small parts, chemicals and electrical components away from children – **risk of accident and injury!**
-  **ATTENTION:** Do not drive against obstacles that the model cannot overcome, and stay on full throttle. This can destroy the motor, speed controller or the transmission!
- The model and the transmitter may be neither get humid nor wet, especially the electronic components (receiver, speed controller, servo) and, if used, lithium batteries, are not waterproof! The model may not be used in the rain (or heavy fog), do not drive in wet grass or through puddles or snow.
-  **WARNING: Fire or explosion due to moisture in lithium batteries!**
- Plastic parts (eg. suspension and body) is less flexible and can break more easily at cold temperatures (below 10 ° C).
- The modification of the model is not permitted for safety and CE approval regulations, which applies in particular to the transmitter, receiver and speed controller. Maintenance or repairs using original replacement parts are excluded.
- The gears in the servo are made very precisely and with low tolerances, but also very small. Therefore never turn the front wheels by hand, which can seriously damage the servo.
- After use, first turn off the model and then the transmitter.
- **WARNING:** remove the drive battery from the model and transmitter after use. Store the model never with built-in battery. **Fire hazard!**
- Store batteries separately on a non-combustible surface.
- The drive components (motor and speed controller) or the car battery may become hot during operation.
-  **WARNING: Risk of burns!** Let these components cool down completely after the operation (and also before each battery change)!



Operation of the model is performed solely at the risk of the operator. Only a careful and deliberate operation protects against physical injury and damage to property.

## Handling precautions for batteries or rechargeable batteries

- Keep batteries away from children! Never let batteries unattended, as they can be swallowed by children or pets!
- Use only the recommended or equivalent type of batteries / rechargeable batteries.
- **⚠ WARNING:** do not expose batteries / rechargeable batteries to heat or throw into fire - **fire or explosion hazard!**
- **⚠ WARNING:** insert batteries / rechargeable batteries with the correct polarity, no short-circuiting - **fire or explosion hazard!**
- If possible, always replace all batteries at the same time, never use new and used batteries and batteries with different charge levels simultaneously.
- Do not use defective or damaged batteries or rechargeable batteries – fire hazard! Risk of chemical burns on contact with skin, use protective gloves!
- **⚠ WARNING:** Do not attempt to recharge non-rechargeable batteries in a charger - **fire or explosion hazard!**
- Remove the rechargeable batteries from the device before charging.
- Charging may take place only with a suitable charger for the type of battery on a fireproof surface and under constant adult supervision – fire hazard!
- Immediately remove used batteries from the devices.
- **ⓘ NOTE:** NiMH batteries must be checked at least every 3 months and, if necessary, recharged, otherwise because of the typic self-discharge they may get deep discharged and damaged! Therefore, better use so-called RTU batteries with a very low self-discharge.
- **ⓘ NOTE:** note the specified storage voltage for lithium batteries. Is a completely full or empty lithium battery time stored for a longer time, it can be damaged.

The XciteRC Modellbau GmbH & Co. KG cannot monitor the proper use of the battery or batteries you use, therefore, the warranty is excluded due to incorrect charging or discharging.

## Transmitter

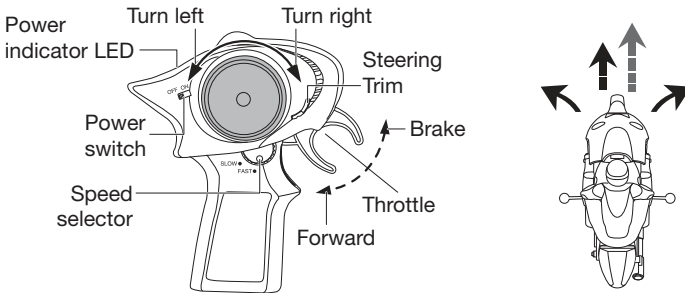

The steering wheel of the transmitter can be inverted for left-handers on the opposite side. Proceed as shown in the following illustration:

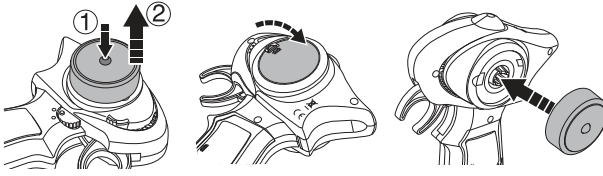

### The remote control system

Here you get an overview of the remote control system of your RC Mini Racebike and its various features and settings. Before the first flight, you should have read and understood all these functions and settings.

- Make sure that the transmitter is turned off - ON / OFF switch in position OFF.
- Now open the battery compartment cover on the bottom of the transmitter with a Phillips screwdriver and insert two AA batteries (or rechargeable batteries) into the battery compartment of the transmitter. Pay attention to the correct polarity!
- Close the battery compartment cover and turn on transmitter – push ON / OFF switch in position ON - the red transmitter POWER-LED starts flashing.
- After switching on the model, the red LED must lit.

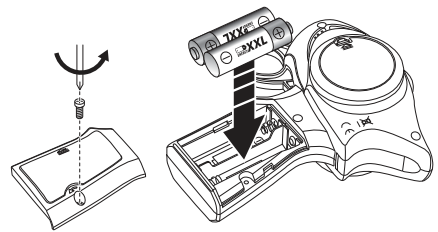

- **⚠ WARNING:** If the LED still flashes or goes out, the model may not be started, because there is no binding to the model or the transmitter batteries are empty – **crash hazard!** Change transmitter batteries immediately.
- Pay attention to the LED also during operation. If the LED flashes, stop driving as soon as possible and replace transmitter batteries (or recharge the batteries).

### Charging the battery:

Before the first use of your new model the drive battery needs to be charged with the included USB-charger.

**⚠ WARNING:** Charge may occur only with the supplied charger on a fireproof surface and under constant adult supervision - **fire or explosion hazard!**

For charging remove the battery from the vehicle.

**⚠ WARNING:** Make sure to read all safety instructions regarding the use of rechargeable batteries. Also, if necessary, further safety instructions in the manual for your used charger.

- Insert the USB connector of the charger in a suitable USB socket, for example your PC.
- Now connect the white connector of drive battery to the jack of the Micro-Charger. **⚠ WARNING:** the connector is polarized, note the side bump. The connector must engage with slight pressure, you not use any force - **fire hazard!**

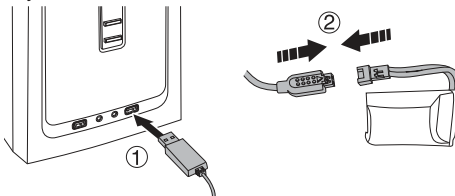

- If the battery is connected with the Micro-Charger, the LED starts lighting, which indicates that the battery is charged. The charging time is approx. 30 mins.

- The LED goes out and indicates the end of the charging process, disconnect the battery from the charger.
- Unplug the USB adapter.

## Insert the drive battery

EN

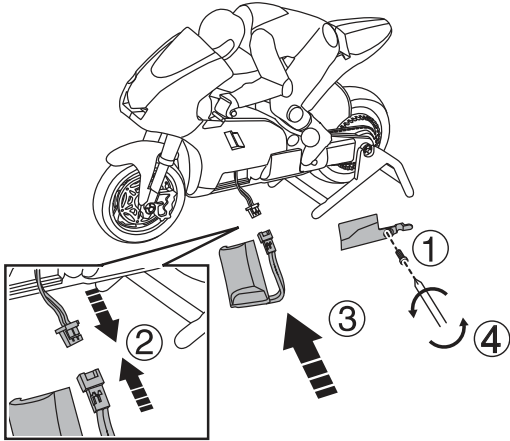

## Getting started

Make sure that the drive battery is inserted correctly and connected to the vehicle.

1. Switch the vehicle ON, switch in position ON. **⚠ WARNING:** after switching ON the rear wheel starts running immediately. This is normal, because the built-in flywheel entrains the rear wheel. You can use your fingers to stop the wheel or put the bike on the ground.
2. Switch the transmitter ON. **⚠ Note:** wait about 5 sec. until the transmitter LED stops flashing and lights up solid. This is needed to connect the transmitter with the receiver properly.

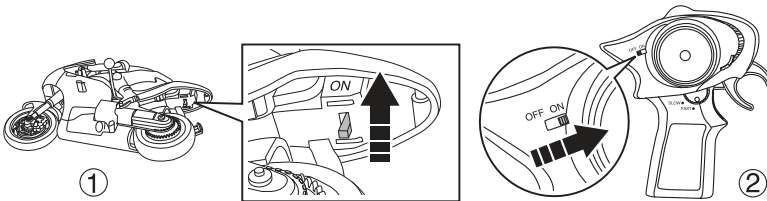

## 3. Run the vehicle

Before you start, check all functions of the remote control. Does the vehicle follow exactly and directly your commands? Or does it react delayed or choppy? If yes, do not start anyway, but check transmitter and drive batteries and recharge or replace if necessary.

- Once you turn on the model, the flywheel in the rear wheel starts to rotate.
- Place the motorcycle on the road and keep it in place. Now give throttle and release the model.

## Driving tips:

- To make a turn, make only short movements of the steering wheel. The model lies down in the curve like a real motorcycle. To make a turn the steering wheel does not have to be kept permanently in the desired direction - like for a car model.

- Before driving a turn slow down to pass it. If necessary, use the brake to slow down.
- Lies the model on one side, it is enough to turn the steering wheel in the opposite direction (eg, the model is lying on the left side means steering wheel to the right) and give throttle. The bike starts driving and realigns itself automatically.

### Speed:

- The maximum speed can be adjusted with the speed switch. For the first attempts or indoor we recommend SLOW, after some training or outdoor you may change to FAST. In FAST mode, the driving time is of course shorter.

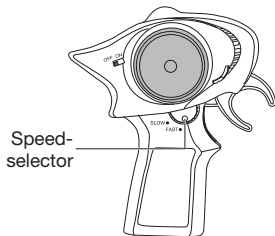

If the battery is weak, the bike first is getting slower until it finally stops completely. To increase the life of the drive battery, you should stop running when the vehicle begins to slow down.

4. **Steering trim:** if the model does not run straight, even when the steering wheel is in the central position, this may corrected by the steering trim. Drive slowly forward on a leveled ground. When the vehicle runs, for example, to the right side, correct with the trim lever near the steering wheel to the left side until the model runs straight ahead.

### After the ride:

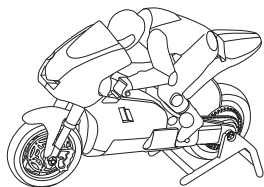

1. Switch OFF the vehicle first, then the transmitter (ON/OFF-switch in position OFF).
2. *Note:* Always turn off the vehicle first, then the transmitter!
3.  **WARNING:** disconnect the drive battery and remove it from the model – **fire hazard!**
4. Place the model in the included motorcycle stand.



### Maintenance

To have fun with your model over a long period, occasional service work is required to get your model in good condition and to minimize wear.

- Remove dirt or dust depending with compressed air or a soft brush after each use. For stubborn dirt, a harder brush or a toothbrush can be used.
- To clean the body/fuselage no chemical cleaners such as thinners may used, as this damage the plastic of the body/fuselage. Normally a piece of soft cloth is ok, stubborn dirt can be removed with washing-up liquid.
- Check the tightness of all screws and tighten if necessary.
- Also check all connections, cables and power battery / rechargeable battery for damage.

-  **WARNING:** Damaged batteries or rechargeable batteries must not be used again and must be disposed of immediately – **fire hazard!** Please note the disposal notes at the end of this manual.
- Check the model for worn, broken or jammed parts and gears and repair if necessary.
-  **WARNING:** remove the batteries / rechargeable batteries of the transmitter and model when not in use – **fire hazard!**

## Troubleshooting

Problem	Possible Cause	Solution
Motor does not run	Drive battery empty	Change or charge the battery
	Motor broken	Replace the motor
Weak motor / no power	Battery is almost empty	Change or charge the battery
	Drive train does not run smoothly	Check drive train and clean if necessary
	Vehicle is very loud	Check pinion, replace if necessary
	Motor gets very hot	Allow motor to cool; check drive train for binding parts and precise gear mesh
Vehicle is hard to control	Transmitter LED off - transmitter batteries almost empty	Change or charge the batteries
	Steering trim ST.TRIM on the transmitter set incorrectly	Check transmitter, set trim correctly
	Interference	Turn off the vehicle and transmitter, make a quick break and then re-try
Vehicle has no function	LEDs on the transmitter does not light up	Check that vehicle and transmitter are turned on
	Transmitter - receiver not bound	Switch model and Transmitter off, then on again (see chapter Getting started)
	Interference	Set throttle trim to the center position
	Transmitter LED off - transmitter batteries almost empty	Change or charge the batteries
Vehicle runs very loud	Drive battery empty	Change or charge the battery
	Worn gears	Check and replace if necessary
Vehicle runs very loud	Bearings runs tight or worn out	Check and lubricate or replace if necessary

## Repairs, Spare parts

Normal wear and defective parts that result from an accident, are excluded from the warranty. These include in particular:

*for car models:* bald tires, worn parts and drive gears, or bent / broken suspension, chassis or bodywork  
*ship models:* damaged or broken propellers, torn superstructure  
*airplanes:* damage due to improper transport or crash

In case of problems or questions, please contact:

XciteRC Modellbau GmbH & Co. KG - Service, Autenbachstrasse 12, D-73035 Göppingen, Phone +49 7161 40 799 50

Email: [service@xciterc.de](mailto:service@xciterc.de)

## Specifications

Length approx.	110 mm
Width approx.	40 mm
Height approx.	75 mm
Wheel Base	82 mm
Weight	approx. 85 g
Motor	Brushed
Transmitter	2.4 GHz 2-channel
Transmitter range	approx. 30 m
Runtime	approx. 6 - 8 Mins.



## Environmental Protection Notes

The symbol of the crossed out dust bin on the product or packaging indicates that this product must be disposed of separately from normal household waste. In order to avoid harmful effects on the environment and human health in the disposal of electrical and electronic equipment and the re-use or recycling are possible. You have the opportunity to submit electrical and electronic equipment free of charge at an appropriate collecting point in your area. Please check with your city or town across the available depot. You also have the option to return old electrical and electronic equipment which has been purchased from us. We will then perform a proper recycling or reuse.

Possibly contained batteries must be removed from the product and disposed of at the appropriate collecting point.

## Notes on battery law

According to the German Battery Act (BattG) the one who sells batteries (and accumulators etc.) or devices containing batteries, we are obliged to draw your attention to the following:

Batteries and rechargeable batteries should not be disposed of with household waste but you are legally obliged to return used batteries. Batteries can contain contaminants that could harm the environment or your health if improperly stored or disposed of. Batteries also contain important raw materials such as iron, zinc, manganese or nickel and can be recycled.

You can send us back the batteries after use either sufficient postage:

XciteRC Modellbau GmbH & Co.KG

Autenbachstr. 12

D-73035 Göppingen

returned free of charge or in close proximity (eg in trade or municipal collection). The levy is limited to points of sale to end-users for the disposal of such waste batteries and customary amounts, which the distributor as new batteries in his range or has done.

Batteries containing pollutants are marked with a sign, a crossed-out rubbish bin, and the chemical symbol of the pollutant-heavy metal.

This crossed-out bin means that you must not dispose of batteries with household waste.

Among these characters, see also the following symbols have the following meanings:

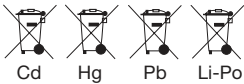

- Cd = cadmium
- Pb = plumbium
- Hg = mercury
- Li = lithium

## Sommaire

Utilisation destinée.....	25
Contenu de la livraison .....	25
Accessoires indispensables.....	25
Légende des symboles de danger .....	25
Consignes de sécurité.....	25
Consignes de sécurité pour l'utilisation des piles ou accumulateurs.....	27
Télécommande (émetteur).....	28
La télécommande.....	28
Chargez l'accu : .....	28
Inserez l'accu de propulsion .....	29
Mise en service.....	30
Après l'utilisation.....	31
Entretien .....	31
Problèmes pouvant survenir .....	32
Réparations, pièces détachées.....	32
Caractéristiques techniques .....	33
Consignes pour la protection de l'environnement.....	33
Informations relatives à la loi de recyclage des piles.....	33
Déclaration de conformité.....	34

## Mentions légales

Cette notice d'emploi est une publication de la

### XciteRC-Modellbau GmbH & Co. KG

Autenbachstr. 12  
 D-73035 Göppingen  
 Phone: +49 7161 40 799 0  
 Fax: +49 7161 40 799 99  
 E-Mail: info@xciterc.de  
 Web: www.XciteRC.com

Tous droits réservés, traduction incluse. Toute reproduction p.ex. photocopie , microfiche ou enregistrement informatique doivent être autorisées par écrit par l'éditeur. La réimpression, aussi par extraits est interdite.

Cette notice d'emploi répond au stand technique du produit au moment de la mise à l'impression. Toute modification de la technique et de l'équipement est réservée. Aucun droit ne peut être réclamé des données et figures de cette notice d'emploi.

NOUS DECLINONS TOUTE RESPONSABILITE EN CAS D ERREUR D' IMPRESSION! NOUS NOUS RESERVONS LE DROIT DE MODIFICATION!

Veuillez trouver la dernière version de cette notice d'emploi dans l'internet sous [www.XciteRCc.de](http://www.XciteRCc.de)

© Copyright 2014 by XciteRC-Modellbau GmbH & Co. KG



Nous vous remercions pour votre **RC Mini Moto** de XciteRC. La notice d'emploi livrée contient des consignes importantes pour l'utilisation de votre nouveau modèle.

**Pour une utilisation sans danger lisez toutes les consignes de cette notice avant de mettre votre modèle en marche.**

Tous noms de société et désignations de produits sont marques des porteurs respectifs. Tous droits réservés.

## Utilisation destinée

Cette mini-moto radiocommandée est une moto routière électrique entièrement montée, y compris le moteur et variateur. La radiocommande en 2.4 GHz est également fournie. Vous ne pourrez évoluer avec ce modèle que sur endroit appropriée, suffisamment grands et sans obstacles.

Ce produit n'est pas un jouet et n'est pas approprié aux enfants de moins de 14 ans. L'utilisation ou la manipulation par des enfants de moins de 14 ans ne doit se faire que sous surveillance d'un adulte.

**Lisez et respectez toutes les consignes de sécurité et avertissements contenus dans ce mode d'emploi et ceux qui figurent sur l'emballage avant de mettre en marche votre modèle!**

Ce mode d'emploi fait partie intégrante du produit. Il contient des consignes importantes pour l'usage du produit. **Conservez le pour votre lecture mais aussi remettez cette documentation à tierce personne si vous décidez de prêter ou vendre le RC Mini Moto. Notre garantie ne couvrira aucun dégât ou mauvais fonctionnement en cas de non-respect du mode d'emploi et des consignes de sécurité.**

## Contenu de la livraison

Mini-Moto RTR, pré-assemblé

Emetteur

Accumulateur et chargeur USB

Mode d'emploi avec liste des pièces de rechange

## Accessoires indispensables

Tournevis cruciforme #1

## Légende des symboles de danger



**DANGER:** Ces indications doivent être respectées impérativement par l'utilisateur! L'inobservation de ces indications peut entraîner un mauvais fonctionnement. Ces indications sont également utiles pour votre propre sécurité et pour celle des autres personnes!

**ATTENTION:** Ces indications doivent être respectées par l'utilisateur! L'inobservation de ces indications peut aboutir à la perte de la garantie, peut être la cause de dommages de toute sorte ou d'accidents.



Indications ou conseils pour un fonctionnement optimal.











Instructions pour la maintenance et l'entretien afin d'assurer une durée de vie maximum du produit.

## Consignes de sécurité

Ces indications doivent être respectées impérativement. La XciteRC Modellbau GmbH&Co. KG décline toute responsabilité en cas de dommages aux personnes et/ou à autre matériel suite à une utilisation non conforme ou suite au non-respect des consignes de sécurité. Dans ces cas, la garantie ne s'applique pas. Utilisez le modèle toujours avec grande attention et responsabilité pour éviter tout dommage aux personnes ou/et autre matériel. Nous recommandons également de souscrire une assurance de responsabilité civile. Si vous avez déjà une assurance de responsabilité civile, informez- vous soigneusement si votre contrat vous

couvre pour l'utilisation de cet appareil.



- Attention, ce produit contient des petites pièces mobiles qui peuvent être avalées et qui sont donc dangereuses pour la santé. Ne jamais laisser l'appareil à la portée des enfants de moins de 3 ans.
- Ce produit n'est pas un jouet et n'est pas approprié aux enfants de moins de 14 ans
- La manipulation d'un modèle radiocommandé demande de la pratique et de l'expérience. Au début, faites voler votre nouveau modèle avec beaucoup de prudence et familiarisez-vous d'abord avec les réactions de la boîte de commande.
-  **DANGER:** une manipulation contrôlée et sécurisée exige concentration et réactivité. Ne faites pas conduire le modèle si vous êtes fatigué ou si vous êtes sous l'influence de l'alcool ou de médicaments. – **Danger d'accident et de blessure !**
-  **DANGER:** la commande de ce modèle s'effectue par signaux radioélectriques qui peuvent être influencés par l'environnement. Eventuellement, vous pourriez perdre le contrôle de votre modèle. Ne faites conduire votre modèle que si vous avez une visibilité suffisante permettant un contact visuel direct et en espace libre, à l'écart des voitures, trafic et personnes- **Danger d'accident et de blessure !**
- Ne faites pas conduire votre modèle pendant un orage ou à proximité de mâts d'émission ou de lignes haute tension.
- L'utilisation d'appareils radiocommandés n'est pas permise dans tous les lieux publics (rues, chemins, places ou lacs). Renseignez-vous préalablement si leur usage est permis. Ceci est également valable pour les lieux privés, l'autorisation du propriétaire du lieu est indispensable.
-  **DANGER:** ne naviguez que sur des plans d'eau dans lesquels il n'y a pas de baigneurs, ni d'animaux - **Risque de blessures!**
-  **DANGER:** Faites attention que vos doigts, vos cheveux et vos vêtements ne rentrent pas dans le champ des parties rotatives et des roues. – **Danger de blessure !**
- Pour la mise en marche, actionnez toujours d'abord l'émetteur puis dans un deuxième temps l'appareil.
-  **A NOTER:** L'émetteur doit toujours rester allumé pendant l'utilisation!
- Ne faites jamais conduire votre modèle avec des accumulateurs faibles car la portée sera extrêmement diminuée.
- Quand l'accumulateur faiblit, alors le modèle ralentit dans un premier temps, ensuite les manettes de contrôle ne réagissent plus correctement. Il est impératif de stopper l'utilisation pour recharger les accumulateurs.
- Respectez soigneusement les consignes et les avertissements contenus dans ce mode d'emploi du RC Mini Moto, ainsi que ceux de tous les accessoires que vous utiliserez en accompagnement de celui-ci (chargeurs, accumulateurs rechargeables etc.).
-  **DANGER:** Tenez à l'écart des enfants toutes les parties d'emballages, toutes les petites pièces, les matériaux chimiques et électriques – **Danger d'accident et de blessure !**
-  **ATTENTION:** Evitez tous les obstacles que l'appareil ne pourrait pas franchir et continuez à donner plein gaz. Une collision peut provoquer la destruction du moteur, du variateur et du boîtier de vitesse!
- Le modèle et l'émetteur ne doivent être ni mouillés ni tenus dans un endroit humide car les pièces électroniques (récepteur, variateur et servo) et les accumulateurs Lithium ne sont pas étanches. Ne faites jamais conduire le modèle par temps de pluie ou de brouillard dense, ne le faites pas rouler sur l'herbe humide et ne le faites pas traverser les flaques ou la neige.
-  **DANGER:** **Danger d'incendie et d'explosion par intrusion d'humidité dans les accumulateurs LiPo!**
- Les parties en matière plastique (par exemple les suspensions et les pièces de carrosserie) perdent de la flexibilité à basses températures (moins de 10°C) et peuvent se rompre plus facilement.
- Aucune modification ni aucune réadaptation du modèle ne sont permises par motif de sécurité et d'agrément.

ment CE. Ceci est valable, en particulier, pour l'émetteur, le récepteur et le variateur, à exception des travaux d'entretien ou de réparation avec des pièces détachées d'origine.

- Les roues dentées dans les servos sont usinées avec grande précision et sont très petites. La marge de tolérance est minime. Ne tournez jamais les servos avec la main - ils pourraient être sérieusement détruits.
- Après l'usage, éteignez en premier le modèle, puis l'émetteur.



**DANGER:** Enlevez les accus du modèle et de l'émetteur. Ne stockez jamais le modèle sans avoir retiré les accumulateurs. **Danger d'incendie !**

- Stockez les accumulateurs à part et sur un support incombustible.
- Les composants de propulsion (moteur et variateur) et l'accumulateur peuvent s'échauffer pendant l'usage.



**DANGER: Danger de brûlure !** Laissez refroidir complètement ces composants après l'usage et aussi avant chaque changement de l'accumulateur.

La mise en route et l'utilisation du modèle se font sous l'entière et totale responsabilité de l'utilisateur. Seule une utilisation responsable et prudente vous protégera d'éventuelles blessures et dégâts matériels.

## Consignes de sécurité pour l'utilisation des piles ou accumulateurs

- Les piles et accumulateurs doivent être tenus à l'écart des enfants! Ne laissez jamais les piles et les accumulateurs à portée sans surveillance, ils pourraient être avalés par des enfants ou des animaux domestiques !
- N'utilisez que des piles/accumulateurs homologués pour ce modèle ou des piles/accumulateurs étant de qualité similaire.



**DANGER :** n'exposez pas les piles/accumulateurs à une source de chaleur. Ne les jetez jamais au feu. **Danger de brûlure et d'explosion!**



**DANGER :** respectez la polarité des différents éléments en les montant dans l'appareil, ne court-circuitez pas les branchements. **Danger de brûlure et d'explosion!**

- Si possible échanger toutes les piles en même temps. Ne jamais mélanger des piles neuves avec de piles déjà usées et ne pas utiliser en même temps des accumulateurs ayant des charges différentes.



**DANGER :** N'utilisez pas de piles ou accus défectueux. – **Danger de brûlure!** Danger d'irritation au contact avec la peau, protégez votre peau avec des gants!



**DANGER:** n'essayez jamais de recharger des piles non rechargeables. – **Danger de brûlure ou d'explosion!**

- Pour recharger les accumulateurs, ôtez-les au préalable du modèle.
- Pour recharger les accumulateurs, seule l'utilisation d'un chargeur homologué est autorisée. Le processus de rechargement ne doit se faire que sur une surface non inflammable et sous la surveillance permanente d'un adulte. – Danger de brûlure!
- Ne laissez jamais des piles usées dans le modèle. Retirez les piles usées immédiatement.



**PRECAUTION:** les accumulateurs NiMH doivent être vérifiés au plus tard tous les trois mois. Les accumulateurs ont la particularité de se décharger automatiquement pendant leur repos. Donc, pour éviter leur déchargement complet qui entraînerait leur destruction, il faut les recharger régulièrement si nécessaire. Utilisez de préférence des accus RTU. Ceux-ci retiennent mieux leur charge.



**PRECAUTION:** Vérifiez la capacité de stockage de vos accumulateurs en Lithium. En règle générale, un accumulateur, stocké trop longtemps avec une charge trop forte ou avec une charge trop basse, sera endommagé.

La société XciteRC Modelbau GmbH & Co.KG ne peut pas contrôler la manipulation des accus faite par l'utilisateur et de ce fait, ne peut pas être tenue responsable d'une mauvaise opération de chargement ou déchargement.

## Télécommande (emetteur)

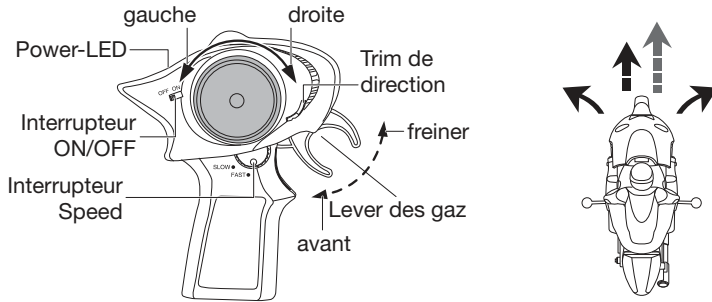

Pour les gauchers, le volant de l'émetteur peut être placé de l'autre côté. Pour ce faire, procédez comme indiqué sur les croquis ci-dessous :

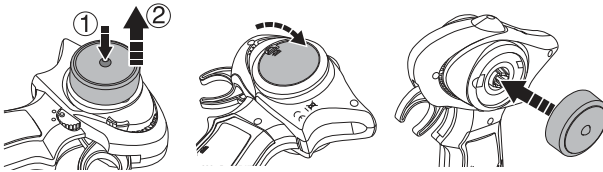

## La télécommande

Ci-dessous, vous trouvez une vue d'ensemble des fonctions et des réglages de la télécommande. Vous devez absolument lire attentivement ces instructions avant d'effectuer le premier course.

- Assurez-vous que l'émetteur est bien éteint. L'interrupteur ON-OFF doit être sur la position OFF.
- Ouvrez maintenant le logement accus situé dans le pied de l'émetteur avec un tournevis à empreinte cruciforme et mettez deux piles AA (ou accus) dans le logement de l'émetteur. Attention à la polarité!
- Fermez le cache des accumulateur et allumez l'émetteur - basculer l'interrupteur ON/OFF en position ON - la LED rouge clignote.
- Après la mise en route le modèle reste allumé.
- **⚠ ATTENTION:** si la LED clignote toujours ou si elle ne s'allume pas, vous ne pouvez pas vous servir du modèle, soit parce que la liaison avec le modèle n'est pas établie, soit les piles de l'émetteur sont vides – **Danger d'écrasement!** Remplacez immédiatement les piles de l'émetteur.
- En cours d'utilisation, surveillez les LEDs. Si la LED rouge clignote il vaut mieux tout arrêter et remplacer les piles de l'émetteur.

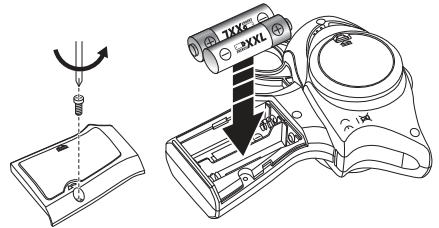

## Chargez l'accu :

Si vous utilisez votre modèle pour la première fois, il faut que vous chargiez l'accu avec le chargeur USB fourni.

**⚠ DANGER:** La charge ne peut se faire qu'avec le chargeur fourni avec le modèle, sur une surface non inflammable et sous la surveillance permanente d'une personne adulte – **Risques d'incendie et d'explosion!**

- Branchez la prise USB du Micro-Charger sur une prise USB, de votre PC, par ex.
- La LED de l'adaptateur de charge s'allume. Maintenant, connecter d'équilibrage blanche de la batterie

d'entraînement à la prise sur le côté droit de la Micro-chargeur.

- **⚠ DANGER:** La fiche est polarisée, notez les élévations sur la fiche. La fiche doit s'engager avec une pression légère, vous ne forcez pas!

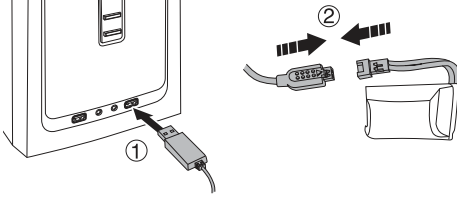

- Si l'accu est relié au Micro-chargeur, la LED allumée signale que la charge de l'accu est en cours.
- Le temps de charge est d'environ 30 minutes.
- Lorsque le témoin LED vert est allumé, la batterie est complètement chargée et peut être jalonnée.
- Débranchez l'adaptateur secteur.
- Si vous ne vous servez plus du chargeur, débranchez-le de la prise secteur.

## Inserer l'accu de propulsion

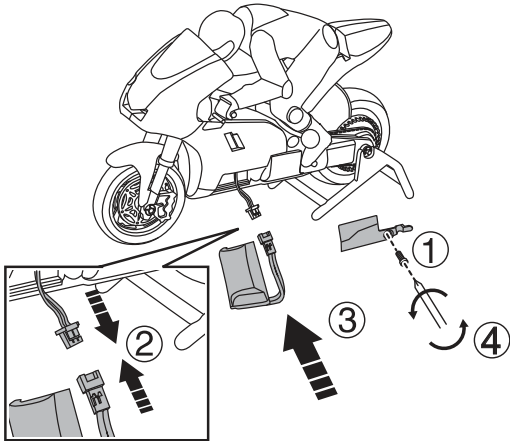

## Mise en service

Assurez-vous que l'accu est bien en place et qu'il est branché.

1. Allumez le modèle. Interrupteur en position ON. **⚠ ATTENTION:** Dès que le modèle est sous tension, la roue arrière se met à tourner. Ceci est normal, car le volant d'inertie qui y est monté entraîne également la roue arrière. Mais vous pouvez l'arrêter à tout moment avec la main ou poser la moto sur ses pneus.
2. Allumez l'émetteur. **ⓘ Note:** Attendez que la LED de l'émetteur s'arrête de clignoter et qu'elle reste allumée pour que l'assignation du récepteur avec l'émetteur puisse se faire correctement.

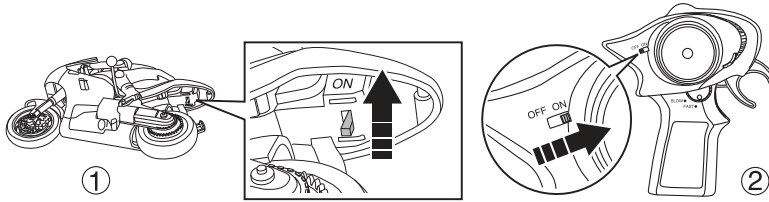

### 3. Pilotage :

- Dès que vous mettez le modèle sous tension, le volant d'inertie dans la roue arrière se met à tourner.
- Posez la moto sur la route et maintenez-la fermement. Avec l'émetteur, accélérez et lâchez le modèle.

### Conseils de pilotage:

- Pour effectuer un virage, de courtes impulsions de commande suffisent. Le modèle se couche dans le virage comme une vraie moto. Il n'est donc pas nécessaire de maintenir le volant -comme sur une voiture - en permanence dans la direction souhaitée.
- Pour pouvoir prendre le virage, ralentissez avant d'entrer dans le virage. Freinez un peu avant si nécessaire.
- Si le modèle est penché, il suffit de tourner le volant en sens opposé (si par ex. le modèle se penche sur la gauche, tournez le volant vers la droite et accélérez. La moto repartira et se redressera d'elle-même.

### Speed:

- Avec l'interrupteur Speed la vitesse maximale peut être adaptée. Pour les premiers essais, ou en Indoor, nous vous conseillons le mode SLOW, après quelques essais ou même à l'extérieur, vous pouvez passer en mode FAST. Bien entendu, en mode FAST le temps de fonctionnement est plus court.

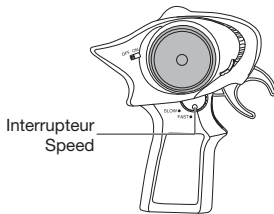

- 4. Trim de direction :** Si le modèle ne suit pas une trajectoire rectiligne, bien que le volant soit au neutre, vous pouvez rectifier cela avec le trim de direction. Pour effectuer cela, avancez à faible vitesse sur une surface bien plane. Si par ex. le modèle tourne à droite, déplacez le manche de trim situé sur le dessous du châssis vers la gauche jusqu'à ce que le modèle suive une trajectoire rectiligne.

### Après l'utilisation

1. Mise hors circuit le véhicule. – L'interrupteur ON/OFF en position OFF.
2. Mise hors circuit l'émetteur.
3. **NOTE :** mise hors circuit d'abord le véhicule, après l'émetteur.
4. **DANGER:** éteindre d'abord le modèle puis l'émetteur. Débranchez les accus et retirez les de l'appareil – **Danger de brûlure et d'explosion!**
5. Mettez toujours la moto sur le support livré avec le modèle.

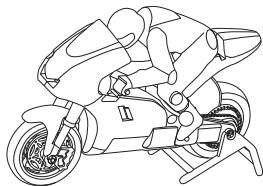

## Entretien

Pour profiter pleinement de votre modèle, il est nécessaire d'effectuer régulièrement quelques travaux d'entretien afin que celui-ci reste en parfaite état de marche et ne s'use qu'avec modération.

- Le RC Mini Moto est étanche, il se peut néanmoins que quelques gouttes d'eau s'infiltrent dans le bateau. C'est pourquoi, après chaque séance, vérifiez si de l'eau s'est accumulée au fond de la coque, si c'est le cas, asséchez avec un chiffon.
- Après chaque utilisation débarrassez le de toute saleté ou poussière, le plus simple est d'utiliser un pinceau doux ou avec un peu d'air comprimé. Si la salissure est trop importante, vous pouvez aussi utiliser un pinceau plus dur ou une brosse à dents.
- Ne jamais utiliser de nettoyant chimique, par exemple du diluant, pour nettoyer les pièces de carrosserie car ces produits risquent d'attaquer la matière plastique et endommager votre appareil. En principe, il suffit de prendre un chiffon doux et un peu d'eau avec du produit vaisselle.
- Vérifiez tous les vis et revissez si nécessaire.
- Vérifiez qu'aucun interrupteur, aucun câble, aucun accu ou pile ne soient endommagés.



**DANGER:** ne jamais utiliser d'accus ou piles défectueuses. Et vous en débarrassez immédiatement. – Danger de brûlure! Respecter les recommandations pour les piles usagées.

- Vérifiez que toutes les pièces du modèle adhèrent bien, que rien n'est brisé ou ne présentent quelques altérations, en particulier sur les roues dentées. Sinon réparez-les.



- **DANGER:** retirer les piles ou accus du modèle et de l'émetteur quand l'appareil est à l'arrêt. - **Danger de brûlure!**

## Problèmes pouvant survenir

Problèmes	Causes possibles	Solutions
Le moteur ne démarre pas	Accu de propulsion presque vide Moteur défectueux	Charger l'accu de propulsion selon la notice Remplacer le moteur
Le moteur n'a pas de rendement	Accu de propulsion presque vide L'entraînement se fait difficilement La motorisation est bruyante Le moteur devient très chaud	Charger l'accu de propulsion selon la notice Vérifier l'ensemble motorisation, nettoyer Vérifier le jeu des pignons Laissez refroidir, vérifier l'ensemble motorisation, vérifier le jeu des pignons, réexaminer en parts bloqué

Problèmes	Causes possibles	Solutions
Le modèle se pilote difficilement	LED's de l'émetteur clignotes - Batteries émetteur vides	Remplacer les batteries ou recharger les accus
	Trim de direction ST.TRIM à l'émetteur ajusté faux	Trimer de nouveau le servo de direction
	Perturbations/Interférences	Faire une courte pause puis refaire un essai
Le modèle n'a pas de fonction	LED de l'émetteur ne s'allume pas	Vérifiez si le véhicule ou l'émetteur est en marche
	Emetteur - récepteur pas lié correctement	Liez émetteur - récepteur (lisez le chapitre correspondant du manuel)
	Perturbations/Interférences	Faire une courte pause puis refaire un essai
	LED's de l'émetteur clignotes - Batteries émetteur vides	Vérifier la radiocommande, ajuster le trim des gaz
	Accu de propulsion presque vide	Charger l'accu de propulsion selon la notice
Le modèle est très bruyante	Pignons ou roulements usés	Vérifier et remplacer si nécessaire
	Roulements usés	Vérifier et éventuellement re-lubrifier

### Réparations, pièces détachées

Les traces d'une usure normale et les pièces endommagées suite à un accident ne sont pas couverts par la garantie. La responsabilité du constructeur est entièrement exclue. L'exclusion de la garantie s'applique en général comme suit :

*Pour les modèles de voitures:* les pneus usés, les pièces d'entraînement et roues dentées usées, ou des suspensions tordues ou cassées, le châssis ou la carrosserie

*Pour les modèles de bateaux:* hélices cassées, superstructures détachées

*Pour les modèles d'avions:* tous les dégâts causés par un transport non approprié ou un crash.

Si vous découvrez un défaut de fabrication ou une pièce détériorée au moment de l'ouverture de l'emballage – avant la première mise en route – retournez le modèle sans attendre à votre concessionnaire ou directement chez nous afin que nous procédions à un échange.

En cas de problème ou de questions consultez:

XciteRC Modellbau GmbH & Co. KG - Service, Autenbachstrasse 12, D-73035 Göppingen, Tel. +49 7161 40 799 50

Email: [service@xciterc.de](mailto:service@xciterc.de)



**Caractéristiques techniques**

Longueur env.	110 mm
Largeur env.	40 mm
Hauteur env.	75 mm
Empattement env.	82 mm
Poids	env. 85 g
Moteur	Brushed
Emetteur	2.4 GHz 2-voies
Portée de l'émetteur	env. 30 m
Temps de parcours	env. 6 - 8 Min.



**CONSIGNES POUR LA PROTECTION DE L'ENVIRONNEMENT**

Le symbole de la poubelle barrée sur l'emballage signifie que celui-ci ne peut pas jamais être jeté à la poubelle. Cette mesure contribue à éviter tous les dangers sur l'environnement et sur les personnes pouvant résulter d'une élimination sauvage des appareils électriques et électroniques. Cela favorise les efforts de recyclage.

Le dépôt de tous les appareils électriques ou électroniques dans les points de récupération autorisés près de chez vous est gratuit. Renseignez-vous auprès de votre commune ou mairie où se trouve le centre de tri le plus proche de chez vous. Nous reprenons également tous nos appareils électriques ou électroniques gratuitement après usage si vous nous les renvoyez. Nous les remettons à un centre de tri ou de recyclage. Les piles ou les accus doivent être retirés de chaque appareil et doivent être remis au centre de tri approprié à ce type de déchets.

**Informations relatives à la loi de recyclage des piles**

Nous commercialisons des piles et des accus et sommes dans ce cas dans l'obligation selon la législation en vigueur (BattG) d'informer le consommateur comme suit :

Il est formellement interdit de jeter les piles et les accus dans la poubelle domestique, la loi oblige les consommateurs de les remettre à un dépôt homologué après usage. Les piles usagées contiennent des métaux/produits dangereux qui peuvent entraîner des effets nocifs pour la santé et pour l'environnement en cas de mauvais stockage ou élimination. Les piles contiennent aussi des matières premières comme du fer, du cuivre, du zinc, du manganèse ou du nickel qui peuvent être recyclés.

Vous pouvez nous renvoyer les piles et les accumulateurs par poste suffisamment affranchie à l'adresse ci-dessous :

XciteRC Modellbau GmbH & Co.KG  
 Autenbachstr. 12  
 D-73035 Göppingen

Ou vous pouvez les remettre gratuitement au point de collecte le plus proche de chez vous (par exemple, dans la distribution ou dans les containers de récupération de piles de votre commune). La remise chez les commerçants est limitée aux quantités domestiques et aux marques et type de piles vendues dans ce commerce.

Sur les piles contenant des produits dangereux figurent le symbole d'une poubelle barrée et le symbole des métaux dangereux.

Le symbole de la poubelle barrée signifie que les piles et les accumulateurs ne doivent pas être jetés dans la poubelle classique.

Ci-dessous les symboles que vous reconnaîtrez

				● Cd = Cadmium
				● Pb = Plomb
				● Hg = mercure
				● Li = Lithium



**DE** Die XciteRC Modellbau GmbH & Co. KG erklärt hiermit, dass dieses Produkt den grundlegenden Anforderungen und anderen relevanten Vorschriften der Richtlinie R&TTE 1999/5/EC sowie RoHS 2011/65/EC entspricht.

Die ausführliche Konformitätserklärung finden Sie im Internet unter **www.XciteRC.com** beim jeweiligen Produkt unter dem Link **Konformitätserklärung** oder per E-Mail: info@xciterc.de.

**EN** The XciteRC Modellbau GmbH & Co. KG declare that this product complies with the essential requirements and other relevant regulations of the directives R&TTE 1999/5/EC and RoHS 2011/65/EC.

The detailed Declaration of Conformity can be found at **www.XciteRC.com** at the respective product link **Declaration of Conformity** or via E-mail: info@xciterc.de.

**FR** La société XciteRC Modellbau GmbH & Co. KG déclare que cet article est conforme aux directives CE R&TTE 1999/5/EC and RoHS 2011/65/EC.

Vous trouverez la déclaration de conformité détaillée sur internet, sous **www.XciteRC.com**, sur la page de l'article en question, sous le lien de la **Déclaration de conformité** ou e-mail: info@xciterc.de.

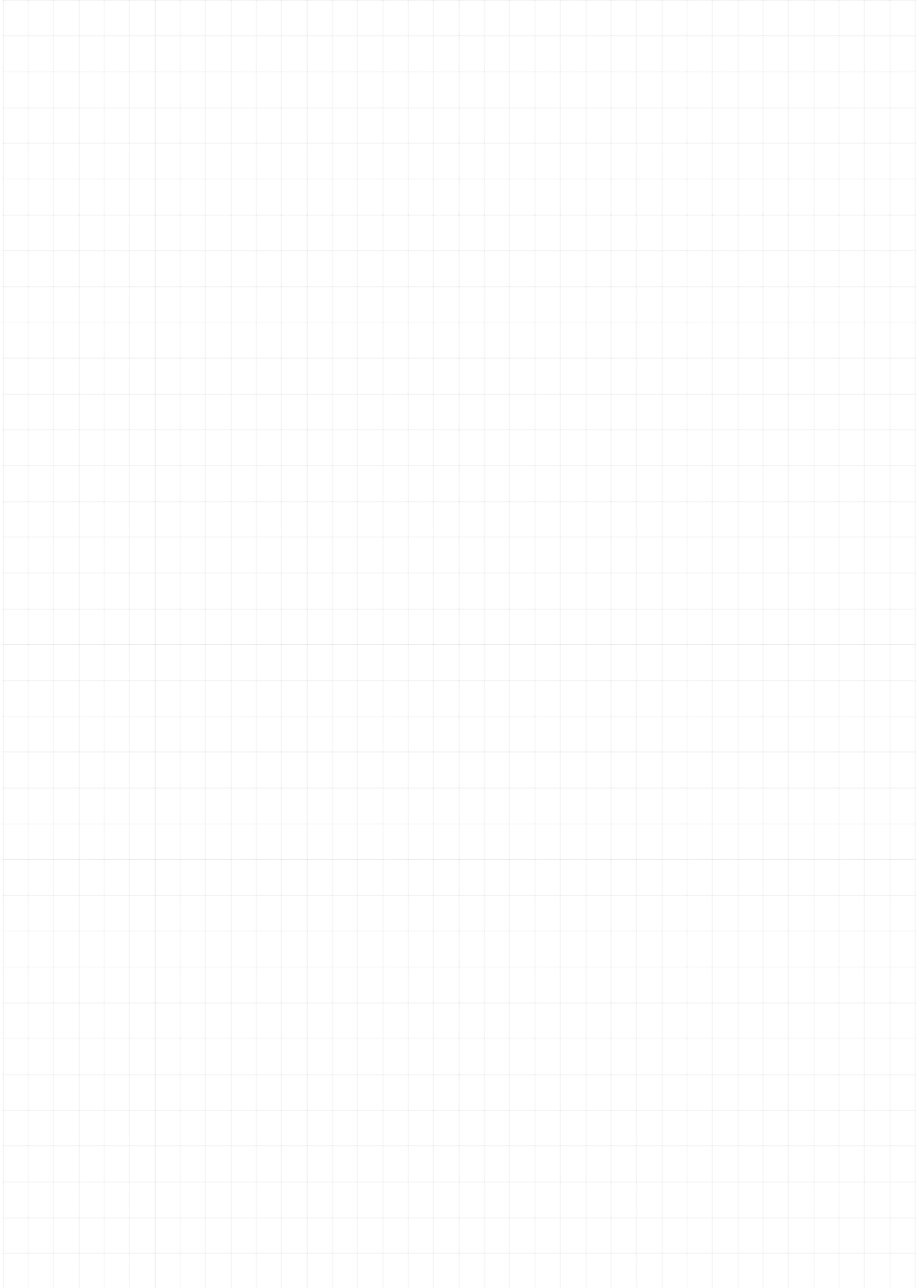

**XciteRC Modellbau GmbH & Co. KG**

Autenbachstraße 12

D-73035 Göppingen

Phone: +49 7161 40 799 0

Fax: +49 7161 40 799 99

E-Mail: [info@xciterc.de](mailto:info@xciterc.de)

Web: [www.XciteRC.com](http://www.XciteRC.com)

*mini*  
**Racebike**