

PROFI CARE®

Bedienungsanleitung / Garantie

Gebbruksaanwijzing • Mode d'emploi • Manual de instrucciones • Istruzioni per l'uso
Instruction Manual • Instrukcja obsługi / Gwarancja • Használati utasítás
Руководство по эксплуатации • دليل التعليمات



Luftreiniger PC-LR 3075

Luchtreiniger • Purificateur d'air • Purificador de aire
Purificatore d'aria • Air Purifier • Oczyszczacz powietrza
Légtisztító • Очиститель воздуха • جهاز تنقية الهواء



Bedienungsanleitung.....	Seite	4	DEUTSCH
Gebruiksaanwijzing.....	Pagina	9	NEDERLANDS
Mode d'emploi.....	Page	13	FRANÇAIS
Manual de instrucciones	Página	17	ESPAÑOL
Istruzioni per l'uso.....	Pagina	21	ITALIANO
Instruction Manual.....	Page	25	ENGLISH
Instrukcja obsługi.....	Strona	29	JEZYK POLSKI
Használati utasítás	Oldal	34	MAGYARUL
Руководство по эксплуатации	стр.	38	РУССКИЙ
45 صفحة	دليل التعليمات		العربية

Übersicht der Bedienelemente

Overzicht van de bedieningselementen • Liste des différents éléments de commande
Indicación de los elementos de manejo • Elementi di comando • Overview of the Components
Przegląd elementów obsługi • A kezelőelemek áttekintése
Обзор деталей прибора • نظرة عامة على المكونات

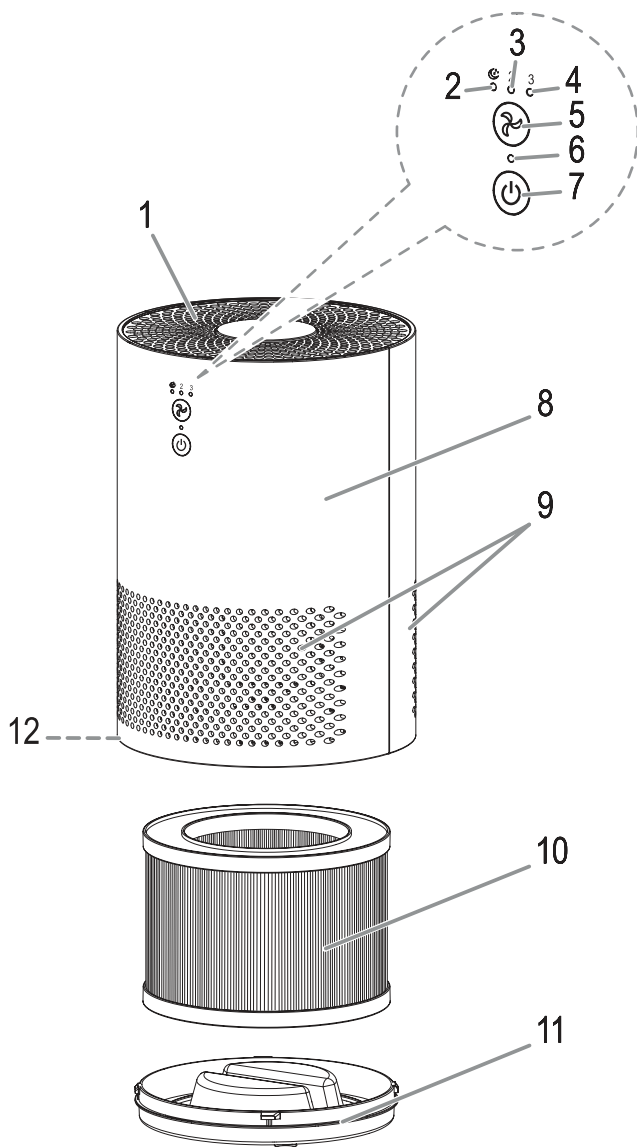

Bedienungsanleitung

Vielen Dank, dass Sie sich für unser Produkt entschieden haben. Wir wünschen Ihnen viel Freude mit dem Gerät.

Symbole in dieser Bedienungsanleitung

Wichtige Hinweise für Ihre Sicherheit sind besonders gekennzeichnet. Beachten Sie diese Hinweise unbedingt, um Unfälle und Schäden am Gerät zu vermeiden:

WARNUNG:

Warnt vor Gefahren für Ihre Gesundheit und zeigt mögliche Verletzungsrisiken auf.

ACHTUNG:

Weist auf mögliche Gefährdungen für das Gerät oder andere Gegenstände hin.

HINWEIS:

Hebt Tipps und Informationen für Sie hervor.

Inhalt

Übersicht der Bedienelemente	3
Allgemeine Hinweise	4
Spezielle Sicherheitshinweise für dieses Gerät	4
Auspacken des Gerätes	6
Übersicht der Bedienelemente / Lieferumfang	6
Anwendungshinweise	6
Bedienung	6
Reinigung / Wartung	6
Störungsbehebung	7
Technische Daten	7
Hinweis zur Richtlinienkonformität	7
Garantie	8
Entsorgung	8

Allgemeine Hinweise

Lesen Sie vor Inbetriebnahme dieses Gerätes die Bedienungsanleitung sehr sorgfältig durch und bewahren Sie diese inkl. Garantieschein, Kassenbon und nach Möglichkeit den Karton mit Innenverpackung gut auf. Falls Sie das Gerät an Dritte weitergeben, geben Sie auch die Bedienungsanleitung mit.

- Benutzen Sie das Gerät ausschließlich für den privaten und den dafür vorgesehenen Zweck. Dieses Gerät ist nicht für den gewerblichen Gebrauch bestimmt.
- Benutzen Sie das Gerät nicht im Freien. Halten Sie es vor Hitze, direkter Sonneneinstrahlung, Feuchtigkeit (auf keinen Fall in Flüssigkeiten tauchen) und scharfen Kanten fern. Benutzen Sie das Gerät nicht mit feuchten Händen. Bei feucht oder nass gewordenem Gerät sofort den Netzstecker ziehen.
- Schalten Sie das Gerät aus und ziehen Sie immer den Netzstecker aus der Steckdose (ziehen Sie am Netzstecker, nicht am Kabel), wenn Sie das Gerät nicht benutzen, Zubehörteile anbringen, zur Reinigung oder bei Störung.
- Betreiben Sie das Gerät **nicht** unbeaufsichtigt. Sollten Sie den Raum verlassen, schalten Sie das Gerät immer aus. Ziehen Sie den Netzstecker aus der Steckdose.
- Das Gerät und das Netzkabel müssen regelmäßig auf Zeichen von Beschädigungen untersucht werden. Wird eine Beschädigung festgestellt, darf das Gerät nicht mehr benutzt werden.
- Verwenden Sie nur Original-Zubehör.
- Zur Sicherheit Ihrer Kinder lassen Sie keine Verpackungsteile (Plastikbeutel, Karton, Styropor, etc.) erreichbar liegen.

WARNUNG:

Lassen Sie kleine Kinder nicht mit Folie spielen.
Es besteht Erstickungsgefahr!

Spezielle Sicherheitshinweise für dieses Gerät

- Betreiben Sie das Gerät nur mit eingesetztem Filter und geschlossener Abdeckung.
- Decken Sie das Gerät nicht ab. Achten Sie auf einen ausreichenden Ventilationsabstand am Luftein- und Luftauslass.
- Stellen Sie das Gerät nicht direkt neben Öfen oder anderen Hitzequellen.
- Stecken Sie keine Gegenstände in die Öffnungen des Gerätes.

- Legen Sie keine brennenden Gegenstände, wie Kerzen, Zigaretten oder Ähnliches auf das Gerät. Es besteht die Gefahr einer Beschädigung oder gar eines Brandes.
- Betreiben Sie das Gerät nicht in Räumen mit hoher Luftfeuchtigkeit, wie Badezimmer, Duschen oder Schwimmbädern. Die Feuchtigkeit könnte sich im Gerät sammeln und zu einem elektrischem Schlag führen.
- Betreiben Sie das Gerät nie in Räumen, in denen sich explosive Gase bilden können. So besteht durch die Lösungsmittel in Farben und Klebern oder durch auslaufendes Benzin Explosionsgefahr.
- Verwenden Sie im Raum keine Sprays. Träufeln Sie kein Duftöl auf den Filter.
- Reparieren Sie das Gerät nicht selbst, sondern suchen Sie einen autorisierten Fachmann auf. Wenn die Netzanschlussleitung dieses Gerätes beschädigt wird, muss sie durch den Hersteller oder seinen Kundendienst oder eine ähnlich qualifizierte Person ersetzt werden, um Gefährdungen zu vermeiden.
- Dieses Gerät kann von Kindern ab 8 Jahren und darüber sowie von Personen mit verringerten physischen, sensorischen oder mentalen Fähigkeiten oder Mangel an Erfahrung und Wissen benutzt werden, wenn sie beaufsichtigt werden oder bezüglich des sicheren Gebrauchs des Gerätes unterwiesen wurden und die daraus resultierenden Gefahren verstehen.
- Kinder dürfen nicht mit dem Gerät spielen.
- Reinigung und Benutzer-Wartung dürfen nicht von Kindern ohne Beaufsichtigung durchgeführt werden.



ACHTUNG:

Dieses Gerät ist nicht dazu bestimmt, bei der Reinigung in Wasser eingetaucht zu werden. Beachten Sie die Anweisungen, die wir Ihnen im Kapitel „Reinigung / Wartung“ dazu geben.

Auspacken des Gerätes

1. Nehmen Sie das Gerät aus seiner Verpackung.
2. Entfernen Sie sämtliches Verpackungsmaterial, wie Folien, Füllmaterial, Kabelhalter und Kartonverpackung.
3. Prüfen Sie den Lieferumfang auf Vollständigkeit.
4. Sollte der Verpackungsinhalt unvollständig oder Beschädigungen feststellbar sein, nehmen Sie das Gerät nicht in Betrieb. Bringen Sie es umgehend zum Händler zurück.

Übersicht der Bedienelemente / Lieferumfang

- 1 Luftauslass
- 2 Kontrollleuchte  (Leistungsstufe „Schlafmodus“)
- 3 Kontrollleuchte **2** (Leistungsstufe „mittel“)
- 4 Kontrollleuchte **3** (Leistungsstufe „hoch“)
- 5  Taste (Auswahl der Leistungsstufe)
- 6 Betriebskontrollleuchte
- 7  Taste (Ein / Aus)
- 8 Motorgehäuse
- 9 Lufteinlass
- 10 Filtereinsatz
- 11 Abdeckung / Verschluss
- 12 Beleuchteter LED-Ring (nur in Stufe **2** und **3**)

Anwendungshinweise

Standort

Als Standort eignet sich eine rutschfeste, ebene Fläche. Das Gerät arbeitet effektiver, wenn Sie beim Betrieb Fenster und Türen geschlossen halten.

Filtereinsatz

Ihr Gerät verfügt über ein 2-Filterssystem bestehend aus den nachfolgenden Filterstufen:

- **Vorfilter**, für grobe Partikel
- **HEPA-Filter**, der feine Staubpartikel, Pollen etc. zurückhält

Weitere Informationen zum Filtereinsatz finden Sie unter „Reinigung / Wartung“.

Elektrischer Anschluss



Stecken Sie den Netzstecker in eine vorschriftsmäßig installierte Schutzkontaktsteckdose. Es ist ein Signalton zu hören und alle Kontrollleuchten leuchten kurz auf. Anschließend schaltet das Gerät in Standby.

Bedientasten

Bei den Tasten am Gerät handelt es sich um Sensor-Touch-Tasten. Berühren Sie die Tasten leicht, um die Funktion auszuführen. Jeder Tastendruck wird mit einem Signalton bestätigt.

Bedienung

Gerät ein-/ausschalten

- Drücken Sie die  Taste, um das Gerät einzuschalten. Das Gerät startet grundsätzlich in Stufe **2**.
- Drücken Sie die  Taste erneut, um das Gerät auszuschalten.

Leistungsstufe wählen

Drücken Sie wiederholt die  Taste, um zwischen den Leistungsstufen auszuwählen. Die entsprechende Kontrollleuchte zeigt die ausgewählte Leistungsstufe an.

HINWEIS:

In den Leistungsstufen **2** und **3** leuchtet der LED-Ring im Bodenteil des Gerätes.

Reinigung / Wartung

WARNUNG:

- Ziehen Sie vor der Reinigung und Wartung immer den Netzstecker.

**WARNUNG:**

- Das Motorgehäuse auf keinen Fall zum Reinigen in Wasser tauchen. Es könnte zu einem elektrischen Schlag oder Brand führen.

ACHTUNG:

- Benutzen Sie keine Drahtbürste oder andere scheuernde Gegenstände.
- Benutzen Sie keine scharfen oder scheuernden Reinigungsmittel.
- Reinigen Sie das Motorgehäuse mit einem trockenen Tuch, ohne Zusatzmittel.
Bei stärkeren Verschmutzungen dürfen Sie das Tuch auch leicht anfeuchten.

Filtereinsatz reinigen

Bei Bedarf können Sie den Filtereinsatz durch leichtes Ausklopfen oder mit einer weichen Bürste oder mit einem feuchten Lappen vorsichtig reinigen.

ACHTUNG:

Tauchen Sie den Filtereinsatz **nicht** in Wasser!

Gehen Sie für den Aus- und Einbau des Filtereinsatzes vor wie im nächsten Abschnitt „Filtereinsatz tauschen“ beschrieben.

Filtereinsatz tauschen

Lässt im Laufe der Betriebszeit der Luftstrom am Auslass nach, muss der Filtereinsatz getauscht werden.

1. Drehen Sie die Abdeckung am Boden gegen den Uhrzeigersinn. Die Symbole ▲ und ▼ müssen übereinander stehen.
2. Jetzt können Sie die Abdeckung entfernen.
3. Entnehmen Sie den Filtereinsatz.
4. Sollte sich am Gitter vor dem Lüfter Staub gesammelt haben, können Sie diesen mit einem Pinsel entfernen.
5. Setzen Sie die neuen Filtereinsatz ein.
6. Setzen Sie die Abdeckung wieder auf. Die Symbole ▲ und ▼ müssen übereinander stehen.
7. Drehen Sie die Abdeckung im Uhrzeigersinn wieder fest. Die Symbole ▲ und ▼ müssen übereinander stehen.

Ersatz-Filter

Den Filtereinsatz können Sie über unser Internet-Serviceportal

www.sli24.de

unter „Ersatzteile & Zubehör“ bestellen.

Störungsbehebung

Problem	Ursache	Lösung
Das Gerät ist ohne Funktion.	Keine Stromversorgung.	Überprüfen Sie den Netzanschluss.
	Defekt in der Elektronik.	Bitte an den Händler oder den Service wenden.
Das Gerät ist zu laut.	Hohe Luftfeuchtigkeit.	Verringern Sie die Luftfeuchtigkeit durch einen Entfeuchter.
	Verschmutzter Filtereinsatz.	Tauschen Sie den Filtereinsatz.
Es strömt zu wenig Luft aus dem Auslass.	Verschmutzter Filtereinsatz.	Tauschen Sie den Filtereinsatz.

Technische Daten

Modell:.....PC-LR 3075
 Spannungsversorgung:..... 220 - 240 V~, 50 Hz
 Leistungsaufnahme:.....25 W
 Standby Leistung:0,3 W
 Schutzklasse: II
 Nettogewicht:ca. 1,5 kg

Technische und gestalterische Änderungen im Zuge stetiger Produktentwicklungen vorbehalten.

Hinweis zur Richtlinienkonformität

Hiermit erklärt der Hersteller, dass sich das Gerät PC-LR 3075 in Übereinstimmung mit den folgenden Anforderungen befindet:

- Europäische Niederspannungsrichtlinie 2014/35/EU
- EU-Richtlinie für elektromagnetische Verträglichkeit 2014/30/EU
- Ökodesign Richtlinie 2009/125/EG
- RoHS-Richtlinie 2011/65/EU & (EU) 2015/863

Garantie

Garantiebedingungen

- Gegenüber Verbrauchern gewähren wir bei privater Nutzung des Geräts eine Garantie von 24 Monaten ab Kaufdatum.
Ist das Gerät zur gewerblichen Nutzung geeignet, gewähren wir beim Kauf durch Unternehmer für das Gerät eine Garantie von 12 Monaten.
Die Garantiezeit für Verbraucher reduziert sich auf 12 Monate, sofern sie ein zur gewerblichen Nutzung geeignetes Gerät – auch teilweise – gewerblich nutzen.
- Voraussetzung für unsere Garantieleistungen sind der Kauf des Geräts in Deutschland bei einem unserer Vertragshändler sowie die Übersendung einer Kopie des Kaufbelegs und dieses Garantiescheins an uns.
- Befindet sich das Gerät zum Zeitpunkt des Garantiefalls im Ausland, muss es auf Kosten des Käufers uns zur Erbringung der Garantieleistungen zur Verfügung gestellt werden.
- Mängel müssen innerhalb von 14 Tagen nach Erkennbarkeit uns gegenüber schriftlich angezeigt werden. Besteht der Garantieanspruch zu Recht, entscheiden wir, auf welche Art der Schaden / Mangel behoben werden soll, ob durch Reparatur oder durch Austausch eines gleichwertigen Geräts.
- Garantieleistungen werden nicht für Mängel erbracht, die auf der Nichtbeachtung der Gebrauchsanweisung, unsachgemäßer Behandlung oder normaler Abnutzung des Geräts beruhen. Garantieansprüche sind ferner ausgeschlossen für leicht zerbrechliche Teile, wie zum Beispiel Glas oder Kunststoff. Schließlich sind Garantieansprüche ausgeschlossen, wenn nicht von uns autorisierte Stellen Arbeiten an dem Gerät vornehmen.
- Durch Garantieleistungen wird die Garantiezeit nicht verlängert. Es besteht auch kein Anspruch auf neue Garantieleistungen. Diese Garantieerklärung ist eine freiwillige Leistung von uns als Hersteller des Geräts. Die gesetzlichen Gewährleistungsrechte (Nacherfüllung, Rücktritt, Schadensersatz und Minderung) werden durch diese Garantie nicht berührt.

Stand 06 2012

Garantieabwicklung

24 Stunden am Tag, 7 Tage in der Woche

Sollte Ihr Gerät innerhalb der Garantiezeit einen Mangel aufweisen, steht Ihnen die schnellste und komfortabelste Möglichkeit der Reklamationsanmeldung über unser SLI - Internet-Serviceportal zur Verfügung.

www.sli24.de

Bitte melden Sie direkt den Servicevorgang auf unserem Online Serviceportal www.sli24.de an. Sie erhalten wenige Sekunden nach Abschluss der Anmeldung ein kostenloses

Versandticket per E-Mail übermittelt. Zusätzlich erhalten Sie weitere Informationen zur Abwicklung Ihrer Reklamation.

Mit Ihren persönlichen Zugangsdaten, die direkt nach Ihrer Anmeldung per E-Mail an Sie übermittelt werden, können Sie den Status Ihres Vorgangs auf unserem Serviceportal www.sli24.de online verfolgen.

Sie brauchen das kostenlose Versandticket nur noch auf die Verpackung Ihres gut verpackten Gerätes zu kleben und das Paket bei der nächsten Annahmestelle der Deutschen Post/DHL abzugeben. Der Versand erfolgt für Sie kostenlos an unser Servicecenter bzw. Servicepartner.

So einfach kann Service sein!

- Anmelden**
- Einpacken**
- Ab zur Post damit**

Fertig, so einfach geht es!

Bitte vergessen Sie nicht, dem Gerät eine Kopie Ihres Kaufbeleges (Kassenbon, Rechnung, Lieferschein) als Garantienachweis beizulegen, da wir sonst keine kostenlosen Garantieleistungen erbringen können.

Unser Serviceportal www.sli24.de bietet Ihnen weitere Leistungen an:

- Downloadbereich für Bedienungsanleitungen
- Downloadbereich für Firmwareupdates
- FAQ's, die Ihnen Problemlösungen anbieten
- Kontaktformular
- Zugang zu unseren Zubehör- und Ersatzteile-Webshops

Auch nach der Garantie sind wir für Sie da! – Kostengünstige Reparaturen zum Festpreis!

Bitte nehmen Sie in keinem Fall eine unfreie Einsendung Ihres Gerätes vor. Unfreie Lieferungen werden von uns nicht angenommen. Es entstehen Ihnen damit erhebliche Kosten.

Stand 06 2012

Entsorgung

Bedeutung des Symbols „Mülltonne“



Schonen Sie unsere Umwelt, Elektrogeräte gehören nicht in den Hausmüll.

Nutzen Sie die für die Entsorgung von Elektrogeräten vorgesehenen Sammelstellen und geben dort Ihre Elektrogeräte ab, die Sie nicht mehr benutzen werden.

Sie helfen damit die potenziellen Auswirkungen, durch falsche Entsorgung, auf die Umwelt und die menschliche Gesundheit zu vermeiden.

Sie leisten damit Ihren Beitrag zur Wiederverwertung, zum Recycling und zu anderen Formen der Verwertung von Elektro- und Elektronik-Altgeräten.

Informationen, wo die Geräte zu entsorgen sind, erhalten Sie über Ihre Kommunen oder die Gemeindeverwaltungen.

Gebruiksaanwijzing

Dank u voor het kiezen van ons product. Wij hopen dat u het gebruik van het apparaat zult genieten.

Symbolen in deze gebruiksaanwijzing

Belangrijke aanwijzingen voor uw veiligheid zijn speciaal gekenmerkt. Neem deze aanwijzingen strikt in acht om ongevallen en schade aan het apparaat te vermijden:



WAARSCHUWING:

Waarschuwt voor gevaren voor uw gezondheid en toont mogelijk letsel risico's.



LET OP:

Wijst op mogelijke gevaren voor het apparaat of andere voorwerpen.



OPMERKING:

Kenmerkt tips en informatie voor u.

Inhoud

Overzicht van de bedieningselementen	3
Algemene opmerkingen.....	9
Speciale veiligheidsinstructies voor dit apparaat.....	9
Het apparaat uitpakken.....	11
Overzicht van de bedieningselementen /	
Omvang van de levering	11
Opmerkingen voor het gebruik	11
Bediening	11
Reiniging / Onderhoud	11
Verhelpen van storingen	12
Technische gegevens	12
Verwijdering.....	12

Algemene opmerkingen

Lees vóór de ingebruikname van dit apparaat de handleiding uiterst zorgvuldig door en bewaar deze goed, samen met het garantiebewijs, de kassabon en zo mogelijk de doos met de binnenverpakking. Geef ook de handleiding mee wanneer u de machine aan derden doorgeeft.

- Gebruik het apparaat uitsluitend privé en uitsluitend voor de voorgeschreven toepassing. Dit apparaat is niet geschikt voor commercieel gebruik.
- Gebruik het apparaat niet buiten. Bescherm het tegen hitte, directe zonnestralen, vocht (in geen geval in vloeistoffen dompelen) en scherpe randen. Gebruik het apparaat niet met vochtige handen. Bij vochtig of nat geworden apparaat onmiddellijk de stroomtoevoer onderbreken.
- Schakel het apparaat uit en onderbreek altijd de stroomtoevoer (trek aan de stekker, niet aan de kabel) wanneer u het apparaat niet gebruikt, hulpstukken aanbrengt, reinigt of wanneer storingen optreden.
- Laat het ingeschakelde apparaat **niet** zonder toezicht werken. Schakel het apparaat altijd uit voordat u de ruimte verlaat. Trek de netstekker uit de contactdoos.
- Het apparaat en de netkabel moeten regelmatig op zichtbare schade worden gecontroleerd. Wanneer u schade vaststelt, mag het apparaat niet meer worden gebruikt.
- Gebruik alleen originele reserveonderdelen.
- Laat om veiligheidsredenen geen verpakkingsdelen (plasticzak, doos, piepschuim, enz.) binnen het bereik van uw kinderen liggen.



WAARSCHUWING:

Laat kleine kinderen niet met de folie spelen.
Er bestaat gevaar voor verstikking!

Speciale veiligheidsinstructies voor dit apparaat

- Gebruik het apparaat alleen met het filter geplaatst en het deksel gesloten.
- Dek het apparaat nooit af. Denk om voldoende ventilatieruimte bij de lucht in- en uitlaat.
- Plaats het apparaat nooit dicht bij ovens of andere warmtebronnen.
- Steek geen voorwerpen in de openingen van het apparaat.
- Plaats geen brandende voorwerpen zoals kaarsen, sigaretten of dergelijke op het apparaat. U loopt dan het risico op schade of zelfs brand.

- Gebruik het apparaat nooit in een ruimte met een hoge luchtvochtigheid, zoals badkamers, douches of zwembaden. Vocht kan zich ophopen in het apparaat en leiden tot een elektrische schok.
- Gebruik het apparaat nooit in een ruimte waar explosieve gassen zich kunnen ophopen. Er bestaat een kans op een explosie door de aanwezigheid van oplosmiddelen in verf, lijm of door lekkende brandstoffen.
- Gebruik geen spuitbussen in dezelfde kamer. Druppel geen geïmproviseerde olie op het filter.
- Repareer het apparaat niet zelf. Neem altijd contact op met een erkende monteur. Als de stroomkabel is beschadigd, moet deze door de fabrikant, zijn dealer of vergelijkbare, erkende personen vervangen worden om gevaar te vermijden.
- Dit apparaat kan alleen worden gebruikt door kinderen vanaf 8 jaar, personen met verminderde fysieke, zintuiglijke of mentale vermogens, of personen met onvoldoende kennis en ervaring als zij begeleid worden of zijn geïnstrueerd in het veilig gebruik van het apparaat en de gevaren begrijpen.
- Kinderen mogen niet met het apparaat spelen.
- Reinigen en gebruikersonderhoud mag niet door kinderen worden uitgevoerd zonder begeleiding.



 **LET OP:**

Het apparaat mag niet worden ondergedompeld in water tijdens het reinigen. Raadpleeg de instructies die zijn voorzien in het hoofdstuk "Reiniging / Onderhoud".

Het apparaat uitpakken

1. Neem het apparaat uit de verpakking.
2. Verwijder alle verpakkingsmaterialen, zoals de plastic folie, vulmateriaal, snoerbinders en kartonnen verpakking.
3. Controleer of alle onderdelen in de doos aanwezig zijn.
4. In geval van onvolledige levering of schade, dient het apparaat niet te worden gebruikt. Het apparaat dient onmiddellijk te worden teruggebracht naar de dealer.

Overzicht van de bedieningselementen / Omvang van de levering

- 1 Luchtuitlaat
- 2 Indicatielampje  (vermogensniveau "Slaapmodus")
- 3 Indicatielampje **2** (vermogensniveau "Gemiddeld")
- 4 Indicatielampje **3** (vermogensniveau "Hoog")
- 5  toets (vermogensniveauselectie)
- 6 Stroomindicatorlampje
- 7  toets (aan / uit)
- 8 Motorbehuizing
- 9 Luchtinlaat
- 10 Filterelement
- 11 Afdekking / sluiting
- 12 Verlichte LED-ring (alleen in niveaus **2** en **3**)

Opmerkingen voor het gebruik

Locatie

Elk vlak, slipvrij oppervlak is geschikt als locatie. Het apparaat werkt het meest effectief wanneer u de ramen en deuren gesloten houdt gedurende het gebruik.

Filterelement

Uw apparaat beschikt over een dubbel filtersysteem dat bestaat uit de volgende filterfasen:

- **Voorfilter** – houdt grove deeltjes vast
- **HEPA-Filter** – houdt fijne stofdeeltjes, pollen enz. vast

Zie "Reiniging / Onderhoud" voor meer informatie over het filterelement.

Elektrische aansluiting

Sluit de netstekker aan op een correct geïnstalleerde contactdoos. U zult een piepton horen en alle indicatielampjes lichten kort op. Het apparaat zal vervolgens in stand-by schakelen.

Bedieningstoetsen

De toetsen op het apparaat zijn sensoraanraaktoetsen. Raak de toetsen voorzichtig aan om de bijbehorende functie uit te voeren. Wanneer een toets wordt ingedrukt, wordt dit bevestigd door een piepton.

Bediening

Het apparaat aan-/uitschakelen

- Druk op de toets  om het apparaat aan te schakelen. Het apparaat begint altijd op niveau **2** te werken.
- Druk op de toets  om het apparaat uit te schakelen.

Vermogensniveauselectie

Druk herhaaldelijk op de toets  om te kiezen tussen de beschikbare vermogensniveaus. Het bijbehorende indicatielampje geeft het geselecteerde vermogensniveau aan.

OPMERKING:

In vermogensniveau **2** en **3** licht de LED-ring in het onderste gedeelte van het apparaat op.

Reiniging / Onderhoud



WAARSCHUWING:

- Haal altijd de stekker uit het stopcontact voordat u het apparaat schoonmaakt of onderhoudt.
- Dompel de motorbehuizing nooit in water. Dit kan leiden tot een elektrische schok of brand.



LET OP:

- Gebruik geen draadborstel of andere schurende voorwerpen.
- Gebruik geen scherpe of schurende reinigingsmiddelen.

- Reinig de motorbehuizing met een droge doek, zonder reinigingsmiddelen. U kunt de doek licht bevochtigen om vuil weg te kunnen vegen.

Reiniging van het filterelement

Indien nodig kunt u het filterelement reinigen door er licht op te kloppen of door het voorzichtig af te vegen met een zachte borstel of een vochtige doek.



LET OP:

Dompel het filterelement **niet** onder in water!

Om het filterelement te verwijderen en te installeren, gaat u te werk zoals beschreven in de volgende paragraaf "Het filterelement vervangen".

Het filterelement vervangen

Als de luchtstroom bij de uitlaat tijdens bedrijf afneemt, moet het filterelement worden vervangen.

1. Draai hiervoor de afdekking aan de onderkant linksom. De symbolen ▲ en ▼ moeten boven elkaar worden uitgelijnd.
2. U kunt nu de afdekking verwijderen.
3. Verwijder het filterelement.
4. Als zich stof heeft opgehoopt op het rooster aan de voorkant van de ventilator, kunt u een borstel gebruiken voor verwijdering.
5. Plaats het nieuwe filterelement.
6. Breng het deksel opnieuw aan. De symbolen ▲ en ▼ moeten boven elkaar worden uitgelijnd.
7. Draai de afdekking vast door deze rechtsom te draaien. De symbolen ▲ en ■ moeten boven elkaar worden uitgelijnd.

Verhelpen van storingen

Probleem	Oorzaak	Oplossing
Het apparaat werkt niet.	Geen elektriciteit.	Controleer de netspanning-aansluiting.
	Elektronisch defect.	Neem contact op met de dealer of de onderhoudsdienst.
Het apparaat is te luid.	Hoge luchtvochtigheid.	Verminder de luchtvochtigheid door een ontvochtiger.
	Vervuild filterelement.	Vervang het filterelement.
Er stroomt weinig lucht uit de uitlaat.	Vervuild filterelement.	Vervang het filterelement.

Technische gegevens

Model:.....PC-LR 3075
 Spanningstoever: 220-240 V~, 50 Hz
 Opgenomen vermogen: 25 W
 Standby verbruik: 0,3 W
 Beschermingsklasse: II
 Nettogewicht: ong. 1,5 kg

Het recht om technische en ontwerpaanpassingen te maken in de loop van voortdurende productontwikkeling blijft voorbehouden.

Dit apparaat voldoet aan alle huidige CE-richtlijnen, zoals de richtlijn elektromagnetische compatibiliteit en de laagspanningsrichtlijn, en is gefabriceerd volgens de meest recente veiligheidsvoorschriften.

Verwijdering

Betekenis van het symbool "vuilnisemmer"



Bescherm ons milieu, elektrische apparaten horen niet in het huisafval.

Maak voor het afvoeren van elektrische apparaten gebruik van de voorgeschreven verzamelpunten en geef daar de elektrische apparaten af die u niet meer gebruikt.

Daardoor helpt u de potentiële effecten te voorkomen die een verkeerde afvoer op het milieu en de menselijke gezondheid kunnen hebben.

Op deze wijze levert u uw bijdrage aan het hergebruik, de recycling en andere verwerkingsvormen voor oude elektronische en elektrische apparaten.

Voor informatie over verzamelpunten voor uw apparaten kunt u contact opnemen met uw gemeente of gemeenteadministratie.

Mode d'emploi

Merci d'avoir choisi notre produit. Nous espérons que vous saurez profiter votre appareil.

Symboles de ce mode d'emploi

Les informations importantes pour votre sécurité sont particulièrement indiquées. Veillez à bien respecter ces indications afin d'éviter tout risque d'accident ou d'endommagement de l'appareil :



AVERTISSEMENT :

Prévient des risques pour votre santé et des risques éventuels de blessure.



ATTENTION :

Indique les risques pour l'appareil ou tout autre appareil.



NOTE :

Attire votre attention sur des conseils et informations.

Sommaire

Liste des différent éléments de commande.....	3
Notes générales.....	13
Conseils de sécurité spécifiques à cet appareil.....	13
Déballage de l'appareil.....	15
Liste des différent éléments de commande /	
Contenu de la livraison.....	15
Notes d'utilisation.....	15
Utilisation.....	15
Nettoyage / Maintenance.....	15
En cas de dysfonctionnements.....	16
Données techniques.....	16
Élimination.....	16

Notes générales

Lisez attentivement ce mode d'emploi avant de mettre l'appareil en marche pour la première fois. Conservez le mode d'emploi ainsi que le bon de garantie, votre ticket de caisse et si possible, le carton avec l'emballage se trouvant à l'intérieur. Si vous remettez l'appareil à des tiers, veuillez-le remettre avec son mode d'emploi.

- N'utilisez cet appareil que pour un usage privé et pour les taches auxquelles il est destiné. Cet appareil n'est pas prévu pour une utilisation professionnelle.
- Ne l'utilisez pas en plein air. Protégez-le de la chaleur, des rayons directs du soleil, de l'humidité (ne le plongez en aucun cas dans l'eau) et des objets tranchants. N'utilisez pas cet appareil avec des mains humides. S'il arrive que de l'humidité ou de l'eau atteignent l'appareil, débranchez aussitôt le câble d'alimentation.
- Arrêtez l'appareil et débranchez toujours le câble d'alimentation de la prise de courant (en tirant sur la fiche et non pas sur le câble) si vous n'utilisez pas l'appareil, si vous installez les accessoires, pour le nettoyage ou en cas de panne.
- **Ne laissez jamais** fonctionner l'appareil sans surveillance. Lorsque vous quittez la pièce, toujours arrêter l'appareil. Débranchez la fiche de la prise.
- Il y a lieu d'inspecter l'appareil et le bloc d'alimentation régulièrement en vue d'éventuels signes d'endommagements. Lorsqu'un endommagement est détecté, l'appareil ne doit plus être utilisé.
- N'utilisez que les accessoires d'origine.
- Par mesure de sécurité vis-à-vis des enfants, ne laissez pas les emballages (sac en plastique, carton, polystyrène) à leur portée.



AVERTISSEMENT :

Ne pas laisser les jeunes enfants jouer avec le film plastique. **Il y a risque d'étouffement !**

Conseils de sécurité spécifiques à cet appareil

- Utilisez l'appareil uniquement avec le filtre inséré et le couvercle fermé.
- Ne couvrez jamais l'appareil. Maintenez une distance d'aération suffisante au niveau des arrivées et des sorties d'air.
- Ne placez jamais l'appareil près d'un four ou de toute autre source de chaleur.
- N'insérez aucun élément dans les orifices de l'appareil.

- Ne placez aucun élément incandescent (bougies, cigarettes, etc.) sur le dessus de l'appareil. Il y aurait sinon risque d'incendie.
- Ne faites jamais fonctionner l'appareil dans des pièces à fort taux d'humidité (salle de bains, salle de douches, piscine, etc.). L'humidité accumulée dans l'appareil pourrait provoquer des chocs électriques.
- Ne faites jamais fonctionner l'appareil dans des pièces pouvant dégager des gaz explosifs. Il y a risque d'explosion en présence de solvants dans les peintures ou les produits adhésifs ou en cas de fuite d'essence.
- N'utilisez aucun spray dans la pièce qui accueille l'appareil. N'imbibez pas le filtre d'huile parfumée.
- Ne réparez pas vous-même l'appareil. Contactez toujours un technicien agréé. Si le cordon d'alimentation est endommagé, il doit être remplacé par le fabricant, son agent de service ou des personnes ayant qualité semblable afin d'éviter un risque.
- Cet appareil peut être utilisé par les enfants d'âge supérieur à 8 ans et par les personnes aux capacités sensorielles, physiques ou mentales réduites, ainsi que par les personnes sans expérience ou connaissances, tant qu'elles sont supervisées et instruites à l'utilisation de l'appareil en sécurité et tant qu'elles en comprennent les risques.
- Les enfants ne doivent pas jouer avec l'appareil.
- Le nettoyage et l'entretien utilisateur ne doivent pas être effectués par les enfants sans supervision.



 **ATTENTION :**

Cet appareil n'est pas conçu pour être plongé dans l'eau pendant nettoyage. Veuillez consulter les instructions du chapitre « Nettoyage / Maintenance ».

Déballage de l'appareil

1. Retirez l'appareil de son emballage.
2. Enlevez tout le matériel d'emballage tel que le film plastique, le matériel de remplissage, les colliers de serrage et le carton.
3. Vérifiez que toutes les pièces sont présentes dans la boîte.
4. En cas de livraison incomplète ou de dégâts, n'utilisez pas l'appareil. Renvoyez-le à votre vendeur immédiatement.

Liste des différents éléments de commande / Contenu de la livraison

- 1 Sortie d'air
- 2 Voyant indicateur  (puissance « Mode nuit »)
- 3 Voyant indicateur 2 (puissance « Moyenne »)
- 4 Voyant indicateur 3 (puissance « Haute »)
- 5 Bouton  (sélection de la puissance)
- 6 Voyant indicateur d'alimentation
- 7 Bouton  (allumé / éteint)
- 8 Bloc moteur
- 9 Arrivée d'air
- 10 Élément de filtrage
- 11 Couverture / capot
- 12 Anneau LED illuminé (aux niveaux 2 et 3 seulement)

Notes d'utilisation

Emplacement

Une surface anti-dérapante et plane représente un emplacement idéal pour l'appareil. L'appareil fonctionne de façon plus efficace si vous laissez les portes et les fenêtres fermées pendant sa durée de fonctionnement.

Élément de filtrage

Votre appareil est équipé d'un double système de filtrage, composé des étages suivants :

- **Préfiltre** – retient les particules les plus grosses
- **Filtre HEPA** – retient les particules fines, le pollen, etc.

Pour en savoir plus sur l'élément de filtrage, consultez la section « Nettoyage / Maintenance ».

Alimentation électrique



Branchez le câble d'alimentation dans une prise de courant en bon état de fonctionnement. Vous entendrez un bip et tous les voyants indicateurs s'illumineront brièvement. L'appareil entre ensuite en mode veille.

Utilisation des boutons

Les boutons de l'appareil sont des boutons tactiles. Pour utiliser une fonction, touchez légèrement le bouton correspondant. Un signal sonore retentit pour confirmer lorsque vous appuyez sur un bouton.

Utilisation

Allumer / Éteindre l'appareil

- Appuyez sur le bouton  pour allumer l'appareil. L'appareil s'allume toujours au niveau 2.
- Appuyez à nouveau sur le bouton  pour éteindre l'appareil.

Sélection de la puissance

Appuyez plusieurs fois sur le bouton  pour sélectionner le réglage de puissance désiré. Le voyant indicateur correspondant indique la puissance sélectionnée.

NOTE :

Aux niveaux 2 et 3, l'anneau LED lumineux situé au bas de l'appareil s'illumine.

Nettoyage / Maintenance



AVERTISSEMENT :

- Retirez toujours la fiche avant le nettoyage et l'entretien.
- N'immergez jamais le bloc moteur dans l'eau pour le nettoyer. Il y aurait sinon risque de choc électrique ou d'incendie.

ATTENTION :

- N'utilisez jamais de brosse métallique ni d'ustensile abrasif.
- N'utilisez jamais de détergent abrasif.

- Nettoyez le bloc moteur à l'aide d'un chiffon sec, sans produit. Vous pouvez légèrement humidifier un chiffon afin d'essuyer les tâches les plus tenaces.

Nettoyage de l'élément de filtrage

Si nécessaire, vous pouvez nettoyer l'élément de filtrage en le secouant légèrement ou en l'essuyant en douceur avec une brosse douce ou un chiffon humide.

⚠ ATTENTION :

N'immergez pas l'élément de filtrage dans l'eau !

Retirez et installez l'élément de filtrage comme décrit dans la section suivante « Remplacer l'élément de filtrage ».

Remplacer l'élément de filtrage

Si le débit d'air produit par l'appareil se réduit, cela veut dire que l'élément de filtrage doit être remplacé.

- Pour faire cela, faites tourner le cache du bas de l'appareil dans le sens anti-horaire. Les symboles ▲ et ▼ doivent être alignés l'un sur l'autre.
- Vous pouvez maintenant ôter le couvercle.
- Retirez l'élément de filtrage.
- Si de la poussière s'est accumulée sur la grille devant le ventilateur, vous pouvez utiliser une brosse pour la retirer.
- Insérez le nouvel élément de filtrage.
- Remettez le couvercle en place. Les symboles ▲ et ▼ doivent être alignés l'un sur l'autre.
- Fixez le couvercle en le faisant tourner dans le sens des aiguilles d'une montre. Les symboles ▲ et ▼ doivent être alignés l'un sur l'autre.

En cas de dysfonctionnements

Problème	Cause	Remède
L'appareil ne fonctionne pas.	Pas d'alimentation électrique.	Contrôlez le raccordement de l'alimentation électrique.
	Défaut électronique.	Contactez votre revendeur ou le département assistance.
L'appareil fait trop de bruit.	Forte humidité de l'air.	Réduisez l'humidité de l'air à l'aide d'un déshumidificateur.
	Élément de filtrage sale.	Remplacez l'élément de filtrage.
Flux d'air trop faible en sortie	Élément de filtrage sale.	Remplacez l'élément de filtrage.

Données techniques

Modèle :PC-LR 3075
 Alimentation : 220-240V~, 50 Hz
 Consommation : 25 W
 Performance en veille : 0,3 W
 Classe de protection : II
 Poids net : env. 1,5 kg

Nous nous réservons le droit d'apporter des modifications techniques ainsi que des modifications de conception dans le cadre du développement continu de nos produits.

Cet appareil est conforme à toutes les directives CE en vigueur, telles que les directives sur la compatibilité électromagnétique et les faibles tensions et a été fabriqué selon les derniers règlements de sécurité.

Élimination

Signification du symbole « Poubelle »



Protégez votre environnement, ne jetez pas vos appareils électriques avec les ordures ménagères.

Utilisez, pour l'élimination de vos appareils électriques, les bornes de collecte prévues à cet effet où vous pouvez vous débarrasser des appareils que vous n'utilisez plus.

Vous contribuez ainsi à éviter les impacts potentiels dans l'environnement et sur la santé de chacun, causés par une mauvaise élimination de ces déchets.

Vous contribuez aussi au recyclage sous toutes ses formes des appareils électriques et électroniques usagés.

Vous trouverez toutes les informations sur les bornes d'élimination des appareils auprès de votre commune ou de l'administration de votre communauté.

Manual de instrucciones

Le agradecemos la confianza depositada en este producto y esperamos que disfrute de su uso.

Símbolos en este manual de instrucciones

Advertencias importantes para su seguridad están señaladas en especial. Siga estas advertencias incondicionalmente, para evitar accidentes y daños en el aparato:



AVISO:

Advierte ante los peligros para su salud y demuestra posibles riesgos de herida.



ATENCIÓN:

Indica los posibles riesgos para el aparato u otros objetos.



NOTA:

Pone en relieve consejos e informaciones para usted.

Índice

Indicación de los elementos de manejo	3
Notas generales	17
Consejos de seguridad especiales para este aparato	17
Desembalaje del aparato	19
Indicación de los elementos de manejo / Contenido en la entrega	19
Notas de uso	19
Funcionamiento	19
Limpieza / Mantenimiento	19
Reparación de fallos	20
Datos técnicos	20
Eliminación	20

Notas generales

Antes de la puesta en servicio de este aparato lea detenidamente el manual de instrucciones y guarde éste bien incluido la garantía, el recibo de pago y si es posible también el cartón de embalaje con el embalaje interior. En caso de dejar el aparato a terceros, también entregue el manual de instrucciones.

- Solamente utilice el aparato para el uso privado y para el fin previsto. Este aparato no está destinado para el uso profesional.
- No lo utilice al aire libre. No lo exponga al calor, a la entrada directa de rayos de sol, a la humedad (en ningún caso sumerja el aparato en agua) y a los cantos agudos. No utilice el aparato con las manos húmedas. En caso de que el aparato esté húmedo o mojado retire de momento la clavija de la caja de enchufe.
- Desconecte el aparato y siempre retire la clavija de la caja de enchufe (por favor tire de la clavija y no del cable), cuando no quiera utilizar el aparato, montar piezas o en caso de limpieza o defectos.
- **No** utilice el aparato sin vigilancia. En caso de salir de la habitación, desconecte siempre el aparato. Retire la clavija de la caja de enchufe.
- El aparato y el cable de alimentación de red se deben controlar regularmente para garantizar que no estén dañados. En caso de que se comprobara un daño, no se podrá seguir utilizando el aparato.
- Solamente utilice accesorios originales.
- Para la seguridad de sus niños no deje material de embalaje (bolsas de plástico, cartón, poliestireno etc.) a su alcance.



AVISO:

No deje jugar a los niños con las láminas de plástico.
¡Existe peligro de asfixia!

Consejos de seguridad especiales para este aparato

- Use el aparato exclusivamente con el filtro introducido y la cubierta cerrada.
- Nunca cubra la unidad. Preste atención a que exista una distancia suficiente de ventilación en la entrada y en la salida de aire.
- Nunca coloque el dispositivo directamente junto a las estufas u otras fuentes de calor.
- No introduzca ningún artículo en las aperturas del aparato.

- Nunca coloque objetos quemantes, como velas, cigarrillos u otros por el estilo sobre el aparato. Existe un peligro de daño o incluso de incendio.
- Nunca opere con el aparato en habitaciones con gran humedad del aire, como los cuartos de baño, las duchas o las piscinas. La humedad se podría acumular en el aparato y conllevar electrocuciones.
- Nunca opere con el aparato en habitaciones, en las que se podrían crear gases explosivos. Existe peligro de explosión por los solventes de las pinturas y adhesivos o por la fuga de gasolina.
- No utilice ningún spray en la habitación. No haga que gotee aceite perfumado en el filtro.
- No repare usted mismo el aparato. Póngase en contacto con un técnico autorizado. Si el cable de alimentación está dañado, corresponde al fabricante, a su representante o persona de cualificación similar su reemplazo para evitar peligros.
- Pueden utilizar este aparato niños mayores de 8 años y personas con minusvalías físicas, sensoriales o mentales, o sin experiencia ni conocimientos, siempre que se les someta a supervisión o se les instruya respecto a su uso de forma segura y de manera que entiendan los peligros existentes.
- Los niños no deben jugar con el aparato.
- La limpieza y el mantenimiento no deben realizarlo niños sin supervisión.



 **ATENCIÓN:**

Este aparato no está diseñado para sumergirlo en agua durante la limpieza. Por favor, consulte las instrucciones contenidas en el capítulo “Limpieza / Mantenimiento”.

Desembalaje del aparato

1. Saque el aparato de su caja.
2. Retire todos los materiales de embalaje como plásticos de envoltura, material de relleno, fijaciones de cables y cartones.
3. Compruebe que la caja contiene todas las piezas suministradas.
4. En caso de entrega incompleta o de daños, no encienda el aparato. Devuélvalo a su distribuidor inmediatamente.

Indicación de los elementos de manejo / Contenido en la entrega

- 1 Salida de aire
- 2 Testigo  (nivel de potencia "modo reposo")
- 3 Testigo 2 (nivel de potencia "medio")
- 4 Testigo 3 (nivel de potencia "alto")
- 5 Botón  (selección de nivel de potencia)
- 6 Testigo de encendido
- 7 Botón  (encendido / apagado)
- 8 Compartimento del motor
- 9 Entrada de aire
- 10 Elemento de filtro
- 11 Cubierta / carcasa
- 12 Arandela LED iluminada (solo en niveles 2 y 3)

Notas de uso

Ubicación

Es adecuado utilizar una superficie plana, a prueba de deslizamientos, como ubicación de la instalación. El aparato opera con mayor eficacia, si mantiene las ventanas y las puertas cerradas durante su funcionamiento.

Elemento de filtro

Su aparato incluye un sistema de filtro doble consistente en los siguientes estadios de filtración:

- **Prefiltro**, retiene las partículas gruesas
- **Filtro HEPA**, retiene partículas pequeñas de polvo, polen etc.

Para obtener más información sobre el elemento de filtro, consulte "Limpieza / Mantenimiento".

Conexión eléctrica



Introduzca la clavija de red en una caja de enchufe de contacto de protección e instalada por la norma. Escuchará un pitido y se encenderán brevemente todos los testigos. El aparato entrará entonces al modo de espera.

Botones de funcionamiento

Los botones del aparato son botones táctiles con sensor. Para realizar la función correspondiente toque levemente los botones. Siempre que se pulse un botón se confirmará con un pitido.

Funcionamiento

Encender/apagar el aparato

- Pulse el botón  para encender el aparato. El aparato comenzará a funcionar en el nivel 2.
- Pulse el botón  de nuevo para apagar el aparato.

Selección del nivel de potencia

Pulse repetidamente el botón  para seleccionar entre los niveles de potencia disponibles. El testigo correspondiente indica el nivel de potencia seleccionado.

NOTA:

En los niveles de potencia 2 y 3 la arandela LED de la parte inferior del aparato se enciende.

Limpieza / Mantenimiento



AVISO:

- Desconecte siempre el enchufe antes de limpiar o realizar mantenimiento.
- Nunca sumerja el compartimento del motor en agua para su limpieza. Hacerlo puede provocar electrocución o incendio.



ATENCIÓN:

- No utilice ningún cepillo metálico u otros objetos que rayen el aparato.
- No utilice detergentes agresivos o que rayen.
- Limpie el compartimento del motor con un paño seco, sin aditivos. Podrá humedecer el paño ligeramente para eliminar el excedente de aceite.

Limpieza del elemento de filtro

Si es necesario puede limpiar el elemento de filtro sacudiéndolo suavemente o frotándolo con suavidad con un cepillo blando o una gamuza humedecida.

ATENCIÓN:

No sumerja el elemento de filtro en agua!

Para sacar e instalar el elemento de filtro proceda como se describe en la sección siguiente "Sustituir el elemento de filtro".

Sustituir el elemento de filtro

Si el caudal de aire de la salida se reduce durante el funcionamiento, el elemento de filtro debe sustituirse.

1. Para hacerlo, gire la cubierta de la parte inferior en sentido contrario a las agujas del reloj. Los símbolos ▲ y ▼ deben alinearse uno sobre el otro.
2. Ahora puede retirar la cubierta.
3. Saque el elemento de filtro.
4. Si se ha acumulado polvo en la rejilla situada delante del ventilador, puede usar un cepillo para eliminarlo.
5. Inserte el nuevo elemento de filtro.
6. Vuelva a colocar la cubierta. Los símbolos ▲ y ▼ deben alinearse uno sobre el otro.
7. Cierre la cubierta girándola en sentido de las agujas del reloj. Los símbolos ▲ y ▼ deben alinearse uno sobre el otro.

Reparación de fallos

Problema	Causa	Solución
El aparato no funciona.	No hay alimentación.	Compruebe la conexión del suministro de alimentación.
	Defecto electrónico.	Por favor, póngase en contacto con su vendedor o con el departamento de reparaciones.
El aparato está demasiado fuerte.	Alta humedad del aire.	Reduzca la humedad del aire mediante un deshumidificador
	Elemento de filtro sucio.	Sustituya el elemento de filtro.
Hay muy poco aire que fluya fuera de la toma.	Elemento de filtro sucio.	Sustituya el elemento de filtro.

Datos técnicos

Modelo:PC-LR 3075
 Suministro de tensión: 220 - 240 V~, 50 Hz
 Consumo de energía : 25 W
 Rendimiento en espera: 0,3 W
 Clase de protección: II
 Peso neto: aprox. 1,5 kg

El derecho de realizar modificaciones técnicas y de diseño en el curso del desarrollo continuo del producto está reservado.

Este dispositivo cumple con todas las directrices CE actuales, como la directriz de compatibilidad electromagnética y de bajo voltaje, y está fabricada según las últimas normas de seguridad.

Eliminación

Significado del símbolo "Cubo de basura"



Proteja nuestro medio ambiente, aparatos eléctricos no forman parte de la basura doméstica.

Haga uso de los centros de recogida previstos para la eliminación de aparatos eléctricos y entregue allí sus aparatos eléctricos que no vaya a utilizar más.

Ayudará en evitar las potenciales consecuencias, a causa de una errónea eliminación de desechos, para el medio ambiente y la salud humana.

Con ello, contribuirá a la recuperación, al reciclado y a otras formas de reutilización de los aparatos viejos eléctricos y electrónicos.

La información cómo se debe eliminar los aparatos, se obtiene en su ayuntamiento o su administración municipal.

Istruzioni per l'uso

Grazie per aver scelto il nostro prodotto. Vi auguriamo un buon utilizzo del dispositivo.

Simboli per questo manuale di istruzioni per l'uso

Le indicazioni importanti per la propria sicurezza sono indicati appropriatamente. Osservare assolutamente queste indicazioni, per evitare incidenti e danni all'apparecchio:



AVVISO:

Previene i rischi della propria salute ed indica possibili rischi di ferite.



ATTENZIONE:

Indica possibili pericoli per l'apparecchio o altri oggetti.



NOTA:

Mette in risalto consigli ed informazioni.

Indice

Elementi di comando	3
Note generali.....	21
Avvertenze speciali di sicurezza per questo apparecchio	21
Disimballaggio del dispositivo.....	23
Elementi di comando / Nella fornitura.....	23
Note per l'uso	23
Funzionamento	23
Pulizia / Manutenzione.....	23
Risoluzione di problemi.....	24
Dati tecnici.....	24
Smaltimento	24

Note generali

Prima di mettere in funzione questo apparecchio, leggere molto attentamente le istruzioni per l'uso e conservarle con cura unitamente al certificato di garanzia, allo scontrino e, se possibile, alla scatola di cartone con la confezione interna. Se passate l'apparecchio a terzi, consegnate anche le istruzioni per l'uso.

- Utilizzare l'apparecchio esclusivamente per scopi privati e conformemente al tipo di applicazione previsto. Questo prodotto non è stato concepito ai fini di un impiego in ambito industriale.
- Non utilizzarlo all'aperto. Proteggerlo dal calore, nonché dall'esposizione diretta ai raggi solari e dall'umidità (non immergerlo mai in sostanze liquide) e tenerlo a distanza da oggetti con spigoli affilati. Non utilizzare l'apparecchio con le mani umide. Nel caso in cui si bagni o si inumidisca l'apparecchio, staccare immediatamente la spina.
- Disattivare l'apparecchio e staccare sempre la spina dalla relativa presa (prendendo in mano la spina, non tirando il cavo) allorché non si utilizza l'apparecchio, quando si applicano degli accessori oppure nel caso in cui lo si debba pulire o si siano manifestate anomalie.
- **Non** mettere in funzione l'apparecchio senza sorveglianza. Spegnerne sempre l'apparecchio, se si desidera uscire dalla stanza. Estrarre la spina dalla presa.
- Controllare regolarmente che l'apparecchio e il cavo non presentino tracce di danneggiamento. In tal caso l'apparecchio non deve più essere utilizzato.
- Utilizzare esclusivamente accessori originali.
- Per sicurezza tenere l'imballaggio (sacchetto di plastica, scatola, polistirolo, ecc.) fuori dalla portata dei bambini.



AVVISO:

Non lasciar giocare i bambini piccoli con la pellicola di plastica. **Pericolo di soffocamento!**

Avvertenze speciali di sicurezza per questo apparecchio

- Azionare l'apparecchio solo con il filtro inserito e il coperchio chiuso.
- Non coprite mai l'apparecchio. Fare attenzione ad avere una sufficiente distanza di ventilazione all'entrata e uscita dell'aria.
- Non posizionare direttamente il dispositivo vicino a forni o altre fonti di calore.
- Non inserire alcun oggetto nelle aperture dell'apparecchio.

- Non posizionare mai oggetti incandescenti, come candele, sigarette o oggetti simili sull'apparecchio. E' presente il pericolo di danni o persino di un incendio.
- Non utilizzare mai l'apparecchio in stanze con elevata umidità dell'aria, come bagni, docce o piscine. L'umidità potrebbe accumularsi nell'apparecchio e provocare scosse elettriche.
- Non utilizzare mai l'apparecchio in stanze dove si potrebbero accumulare gas esplosivi. Pericolo di esplosione a causa di solventi in vernici o adesivi o a causa della perdita di benzina.
- Non utilizzare alcuno spray nella stanza. Non far sgocciolare oli profumati sul filtro.
- Non riparare l'apparecchio da soli. Contattare sempre un tecnico autorizzato. Se il cavo di alimentazione è danneggiato, farlo sostituire dal produttore, dall'agente addetto all'assistenza oppure da personale qualificato per evitare situazioni pericolose.
- Il apparecchio può essere utilizzato dai bambini da 8 anni in su e dalle persone con ridotte abilità fisiche, sensoriali o mentali o mancanza di esperienza e conoscenza sotto la diretta supervisione o dietro istruzioni sull'uso sicuro dell'apparecchio e sui possibili pericoli derivanti dal suo utilizzo.
- I bambini non devono giocare con l'apparecchio.
- Pulizia e manutenzione non devono essere eseguiti da bambini senza supervisione.



ATTENZIONE:

Questo dispositivo non è destinato ad immersione in acqua durante la pulizia. Consultare le istruzioni fornite nel capitolo "Pulizia / Manutenzione".

Disimballaggio del dispositivo

1. Rimuovere il dispositivo dalla confezione.
2. Rimuovere tutto il materiale di imballaggio come pellicola di plastica, materiale di riempimento, fascette per cavi e materiale di imballaggio.
3. Controllare che tutte le parti sono presenti nella confezione.
4. In caso di fornitura non complete o danni, non usare il dispositivo. Restituirlo immediatamente al rivenditore.

Elementi di comando/Nella fornitura

- 1 Uscita dell'aria
- 2 Indicatore luminoso  (livello di potenza "modalità sospensione")
- 3 Indicatore luminoso 2 (livello di potenza "medio")
- 4 Indicatore luminoso 3 (livello di potenza "alto")
- 5 Tasto  (selezione livello di potenza)
- 6 Spia di alimentazione
- 7 Tasto  (accesso/spento)
- 8 Alloggiamento del motore
- 9 Ingresso dell'aria
- 10 Filtro
- 11 Chiusura/Coperchio
- 12 Anello LED illuminato (solo nei livelli 2 e 3)

Note per l'uso

Posizione

Una superficie antiscivolo e uniforme è adatta come posizione di installazione. L'apparecchio funziona in maniera più efficace se tenete le finestre e le porte chiuse durante il funzionamento.

Filtro

L'apparecchio è dotato di un sistema a doppio filtro costituito dai seguenti stadi:

- **Pre-filtro** – trattiene le particelle grossolane
- **Filtro HEPA** – trattiene le particelle di polvere fini, il polline, ecc.

Per ulteriori informazioni sul filtro, vedere "Pulizia / Manutenzione".

Collegamento elettrico



Inserire la spina in una presa con contatto di terra regolarmente installata. Verrà emesso un segnale acustico e tutte le spie si accenderanno brevemente. L'apparecchio successivamente passa in modalità standby.

Tasti operativi

I tasti del dispositivo sono del tipo touch. Per eseguire la funzione corrispondente, toccare delicatamente i tasti. Ogni volta che si preme un tasto, viene emesso un segnale acustico di conferma.

Funzionamento

Accensione/spengimento dell'apparecchio

- Premere il tasto  per accendere l'apparecchio. L'apparecchio si avvia sempre con il livello 2.
- Premere il tasto  per spegnere l'apparecchio.

Selezione del livello di potenza

Premere il tasto  ripetutamente per scegliere tra i livelli di potenza disponibili. La spia corrispondente indica il livello di potenza selezionato.

NOTA:

Nei livelli di potenza 2 e 3 l'anello LED nella parte inferiore dell'apparecchio si accende.

Pulizia / Manutenzione

AVVISO:

- Prima di procedere alla pulizia e alla manutenzione estrarre sempre la spina dalla presa di corrente.
- Non immergete mai l'alloggiamento del motore nell'acqua per la pulizia. Potrebbe causare una scossa elettrica o un incendio.

ATTENZIONE:

- Non usare spazzole di ferro o altri oggetti abrasivi.
- Non usare detergenti forti o abrasivi.

- Pulite l'alloggiamento del motore con un panno asciutto, senza additivi. Potete inumidire leggermente il panno per togliere via lo sporco estremo.

Pulizia del filtro

Se necessario, è possibile pulire il filtro battendolo leggermente o pulendolo delicatamente con una spazzola morbida o un panno umido.



ATTENZIONE:

Non immergere il filtro in acqua!

Per rimuovere e installare il filtro, procedere come descritto nella seguente sezione "Sostituzione del filtro".

Sostituzione del filtro

Nel caso in cui il flusso d'aria in uscita diminuisca durante il funzionamento, occorre sostituire il filtro.

1. A tal fine, ruotare il coperchio in basso in senso antiorario. I simboli ▲ e ▼ devono essere allineati uno sull'altro.
2. È ora possibile rimuovere il coperchio.
3. Rimuovere il filtro.
4. Se si è accumulata polvere sulla griglia situata davanti alla ventola, è possibile utilizzare una spazzola per rimuoverla.
5. Inserire il nuovo filtro.
6. Riposizionare il coperchio. I simboli ▲ e ▼ devono essere allineati uno sull'altro.
7. Stringere il coperchio ruotandolo in senso orario. I simboli ▲ e ▼ devono essere allineati uno sull'altro.

Risoluzione di problemi

Problema	Causa	Soluzione
L'apparecchio non funziona.	Alimentazione elettrica assente.	Esaminare la connessione dell'alimentazione.
	Difetto elettronico.	Contattare il rivenditore o il dipartimento di assistenza.
L'apparecchio fa troppo rumore.	Elevata umidità dell'aria.	Ridurre l'umidità dell'aria con un deumidificatore.
	Filtro sporco.	Sostituire il filtro.
Troppa poca aria fuoriesce dalla presa di uscita.	Filtro sporco.	Sostituire il filtro.

Dati tecnici

Modello:PC-LR 3075
 Alimentazione rete: 220-240V~, 50 Hz
 Consumo di energia: 25 W
 Prestazione in standby: 0,3 W
 Classe di protezione: II
 Peso netto: ca. 1,5 kg

Si riserva il diritto di apportare modifiche tecniche e di design nel corso dello sviluppo del prodotto.

Questo dispositivo risponde a tutte le direttive della CE, come la direttiva sulla compatibilità elettromagnetica e quella sul basso voltaggio ed è prodotto secondo le più recenti norme di sicurezza.

Smaltimento

Significato del simbolo "Eliminazione"



Salvaguardare l'ambiente, gli elettrodomestici non vanno eliminati come rifiuti domestici.

Per l'eliminazione degli elettrodomestici, fare uso dei posti di raccolta previsti per questo tipo e porre quegli elettrodomestici che non sono più in uso.

Si contribuisce così ad evitare un effetto potenziale sull'ambiente e sulla salute, dovuto magari ad una eliminazione sbagliata.

Questo significa un contributo personale alla riutilizzazione, al riciclaggio e altre forme di utilizzazione di elettrodomestici ed apparecchi elettronici usati.

Si possono trovare le corrispondenti informazioni sugli appositi luoghi di raccolta, nelle amministrazioni dei comuni.

Instruction Manual

Thank you for choosing our product. We hope you will enjoy using the appliance.

Symbols in this Instruction Manual

Important information for your safety is specially marked. It is essential to comply with these instructions in order to avoid accidents and prevent damage to the appliance:



WARNING:

This warns you of dangers to your health and indicates possible injury risks.



CAUTION:

This refers to possible hazards to the appliance or other objects.



NOTE:

This highlights tips and information.

Contents

Overview of the Components	3
General Notes	25
Special Safety Precautions for this Appliance	25
Unpacking the Appliance	27
Overview of the Components / Scope of Delivery	27
Notes for Use	27
Operation	27
Cleaning / Maintenance	27
Troubleshooting	28
Technical Data	28
Disposal	28

General Notes

Read the operating instructions carefully before putting the appliance into operation and keep the instructions including the warranty, the receipt and, if possible, the box with the internal packing. If you give this appliance to other people, please also pass on the operating instructions.

- The appliance is designed exclusively for private use and for the envisaged purpose. This appliance is not fit for commercial use.
- Do not use it outdoors. Keep it away from sources of heat, direct sunlight, humidity (never dip it into any liquid) and sharp edges. Do not use the appliance with wet hands. If the appliance is humid or wet, unplug it immediately.
- When cleaning or putting it away, switch off the appliance and always pull out the plug from the socket (pull the plug itself, not the lead) if the appliance is not being used and remove the attached accessories.
- Do **not** operate the appliance without supervision. If you leave the room you should always turn the appliance off. Remove the plug from the socket.
- The appliance and the mains lead have to be checked regularly for signs of damage. If damage is found the appliance must not be used.
- Use only original spare parts.
- In order to ensure your children's safety, please keep all packaging (plastic bags, boxes, polystyrene etc.) out of their reach.



WARNING:

Do not allow small children to play with the plastic foil.
There is a danger of suffocation!

Special Safety Precautions for this Appliance

- Operate the appliance only with the filter inserted and the cover closed.
- Never cover the appliance. Pay attention to a sufficient ventilation distance at the air intake and air outlet.
- Never place the appliance directly next to ovens or other sources of heat.
- Do not insert any items into the openings of the appliance.
- Never place burning items, such as candles, cigarettes or the like on the appliance. There is the danger of damage or even fire.

- Never operate the appliance in rooms with high air humidity, such as bathrooms, showers or swimming pools. Moisture could accumulate in the appliance and result in an electric shock.
- Never operate the appliance in rooms, in which explosive gases could build up. Danger of explosion by solvents in paints and adhesives or by leaking petrol.
- Do not use any sprays in the room. Do not dribble scented oils on the filter.
- Do not repair the appliance by yourself. Always contact an authorized technician. If the supply cord is damaged, it must be replaced by the manufacturer, its service agent or similarly qualified persons in order to avoid a hazard.
- This appliance can be used by children aged from 8 years and above and persons with reduced physical, sensory or mental capabilities or lack of experience and knowledge if they have been given supervision or instruction concerning use of the appliance in a safe way and understand the hazards involved.
- Children shall not play with the appliance.
- Cleaning and user maintenance shall not be made by children without supervision.



**CAUTION:**

This appliance is not intended for immersion in water during cleaning. Please refer to the instructions provided in the chapter, "Cleaning / Maintenance".

Unpacking the Appliance

1. Take the appliance out of its packaging.
2. Remove all the packaging material such as plastic foil, filling material, cable ties and cardboard packaging.
3. Check that all parts are supplied in the box.
4. In case of incomplete delivery or damage, do not operate the appliance. Return it to your dealer immediately.

Overview of the Components / Scope of Delivery

- 1 Air outlet
- 2 Indicator lamp  (Power level "Sleep mode")
- 3 Indicator lamp **2** (Power level "Medium")
- 4 Indicator lamp **3** (Power level "High")
- 5  button (Power level selection)
- 6 Power indicator light
- 7  button (on/off)
- 8 Motor housing
- 9 Air intake
- 10 Filter element
- 11 Cover/closure
- 12 Illuminated LED ring (in levels 2 and 3)

Notes for Use

Location

A skid-proof, even surface is suitable as installation location. The appliance operates more effectively, if you keep the windows and doors closed during operation.

Filter Element

Your appliance features a twin filter system consisting of the following filter stages:

- **Pre-filter** – retains coarse particles
- **HEPA filter** – retains fine dust particles, pollen etc.

For more information about the filter element, see "Cleaning / Maintenance".

Electrical Connection



Insert the plug in a duly installed protective contact socket. You will hear a beep sound and all indicator lamps light up briefly. The appliance will then enter standby mode.

Operating Buttons

The buttons on the appliance are sensor touch buttons. In order to perform the corresponding function gently touch the buttons. Whenever a button is pressed, it will be confirmed by a beep sound.

Operation

Switching the Appliance On/Off

- Press the  button to switch on the appliance. The appliance always starts operating in level **2**.
- Press the  button again to switch off the appliance.

Power Level Selection

Press the  button repeatedly to choose between the available power levels. The corresponding indicator light indicates the selected power level.

NOTE:

In power levels **2** and **3** the LED ring in the bottom part of the appliance lights up.

Cleaning / Maintenance



WARNING:

- Always pull the plug before cleaning and maintenance.
- Never immerse the motor housing in water for cleaning. It could result in an electric shock or fire.

CAUTION:

- Do not use any wire brush or other abrasive objects.
 - Do not use any acidic or abrasive detergents.
- Clean the motor housing with a dry cloth, without additives.
You can moisten the cloth slightly to wipe away extreme soiling.

Cleaning the Filter Element

If required, you may clean the filter element by beating it slightly or wiping it gently with a soft brush or a damp cloth.

CAUTION:

Do **not** immerse the filter element in water!

To remove and install the filter element proceed as described in the following section "Replacing the Filter Element".

Replacing the Filter Element

In case the airflow at the outlet decreases during operation, the filter element must be replaced.

- To do this, turn the cover at the bottom counterclockwise. The symbols ▲ and ▼ need to be aligned above one another.
- You may now remove the cover.
- Remove the filter element.
- If dust has accumulated on the grille located in front of the fan, you may use a brush for removal.
- Insert the new filter element.
- Replace the cover. The symbols ▲ and ▼ need to be aligned above one another.
- Tighten the cover by turning it clockwise. The symbols ▲ and ▼ need to be aligned above one another.

Disposal

Meaning of the “Dustbin” Symbol



Protect our environment: do not dispose of electrical equipment in the domestic waste.

Please return any electrical equipment that you will no longer use to the collection points provided for their disposal.

This helps avoid the potential effects of incorrect disposal on the environment and human health.

This will contribute to the recycling and other forms of re-utilisation of electrical and electronic equipment.

Information concerning where the equipment can be disposed of can be obtained from your local authority.

Troubleshooting

Problem	Cause	Solution
Appliance does not work.	No power supply.	Examine the power supply connection.
	Electronic defect.	Please contact your dealer or the service department.
The appliance is too loud.	High air humidity.	Reduce air humidity by a dehumidifier.
	Soiled filter element.	Replace the filter element.
Too little air flows out of the outlet.	Soiled filter element.	Replace the filter element.

Technical Data

Model:.....PC-LR 3075
 Power supply:..... 220-240V~, 50 Hz
 Power consumption:25 W
 Standby performance:0,3 W
 Protection class: II
 Net weight: approx. 1,5 kg

The right to make technical and design modifications in the course of continuous product development remains reserved.

This appliance has been tested according to all relevant current CE guidelines, such as electromagnetic compatibility and low voltage directives, and is manufactured according to the latest safety regulations.

Instrukcja obsługi

Dziękujemy za wybór naszego produktu. Mamy nadzieję, że korzystanie z urządzenia sprawi państwu radość.

Symbole użyte w tej instrukcji obsługi

Ważne informacje dotyczące bezpieczeństwa użytkownika są specjalnie wyróżnione. Koniecznie stosuj się do tych wskazówek, aby uniknąć wypadków i uszkodzenia urządzenia:

OSTRZEŻENIE:

Ostrzega przed zagrożeniami dla zdrowia i wskazuje na potencjalne ryzyka obrażeń.

UWAGA:

Wskazuje na potencjalne zagrożenia dla urządzenia lub innych przedmiotów.

WSKAZÓWKA:

Wyróżnia porady i informacje ważne dla użytkownika.

Spis treści

Przegląd elementów obsługi.....	3
Ogólne uwagi	29
Szczególne wskazówki dotyczące bezpiecznego użytkowania.....	29
Wypakowanie urządzenia.....	31
Przegląd elementów obsługi / Zakres dostawy	31
Wskazówki dotyczące użytkowania	31
Obsługa	31
Czyszczenie / Konserwacja	32
Eliminowanie usterek i zakłóceń.....	32
Dane techniczne	32
Warunki gwarancji.....	33
Usuwanie	33

Ogólne uwagi

Przed uruchomieniem urządzenia proszę bardzo dokładnie przeczytać instrukcję obsługi. Proszę zachować ją wraz z kartą gwarancyjną, paragonem i w miarę możliwości również kartonem z opakowaniem wewnętrznym. Przekazując urządzenie innej osobie, oddaj jej także instrukcję obsługi.

- Proszę wykorzystywać urządzenie jedynie dla prywatnego celu, jaki został przewidziany dla urządzenia. Urządzenie to nie zostało przewidziane do użytku w ramach działalności gospodarczej.
- Proszę nie korzystać z urządzenia na zewnątrz. Proszę trzymać urządzenie z daleka od ciepła, bezpośredniego promieniowania słonecznego, wilgoci (w żadnym wypadku nie zanurzać w substancjach płynnych) oraz ostrych krawędzi. Proszę nie obsługiwać urządzenia wilgotnymi dłońmi. Jeżeli urządzenie jest wilgotne lub mokre, proszę natychmiast wyciągnąć wtyczkę.
- Jeżeli nie korzystacie państwo z urządzenia, jeżeli chcecie Państwo zamontować jakieś akcesoria, w celu wyczyszczenia lub w przypadku jakichkolwiek zakłóceń, proszę zawsze wyłączyć urządzenie i wyjąć wtyczkę z gniazdka (należy ciągnąć za wtyczkę, nie za przewód).
- Pracującego urządzenia **nie** należy pozostawiać bez nadzoru. Przed opuszczeniem pomieszczenia urządzenie należy zawsze wyłączać i wyciągać wtyczkę sieciową z gniazda.
- Należy regularnie sprawdzać, czy urządzenie i kabel sieciowy nie są uszkodzone. W razie uszkodzenia należy przestać korzystać z urządzenia.
- Proszę stosować tylko oryginalne akcesoria.
- Dla bezpieczeństwa dzieci proszę nie zostawiać swobodnie dostępnych części opakowania (torby plastikowe, kartony, styropian itp.).

OSTRZEŻENIE:

Nie pozwalaj dzieciom bawić się folią.
Niebezpieczeństwo uduszenia!

Szczególne wskazówki dotyczące bezpiecznego użytkowania

- Używać urządzenia tylko, jeśli włożony jest filtr, a pokrywa jest zamknięta.
- Urządzenia nigdy nie należy przykrywać. Należy zwracać uwagę, by przy wlocie i wylocie powietrza pozostawiona była odpowiednia odległość umożliwiająca wentylację.
- Urządzenia nigdy nie należy umieszczać w bezpośrednim sąsiedztwie kuchenek lub innych źródeł ciepła.

- Nie należy wkładać żadnych przedmiotów w otwory urządzenia.
- Nie należy nigdy umieszczać przedmiotów palących się takich, jak świece, papierosy lub tym podobne na urządzeniu. Istnieje zagrożenie uszkodzeniem lub nawet pożarem.
- Nie należy nigdy korzystać z urządzenia w pomieszczeniach o wysokiej wilgotności, takich jak łazienki, prysznice lub baseny. W urządzeniu mogłaby nagromadzić się wilgoć, co mogłoby prowadzić do porażenia prądem.
- Nie należy nigdy korzystać z urządzenia w pomieszczeniach, w których gromadzić się mogą gazy wybuchowe. W obecności rozcieńczalników farb i klejów lub przeciekających zbiorników z paliwem istnieje zagrożenie wybuchem.
- W pomieszczeniu nie należy korzystać z rozpylaczy. Filtra nie należy skraplać olejkami zapachowymi.
- Nie naprawiać urządzenia samodzielnie. Skontaktować się z pracownikiem autoryzowanego serwisu. Jeśli przewód zasilania jest uszkodzony, należy go wymienić u producenta, przedstawiciela serwisu lub podobnie wykwalifikowanej osoby, aby uniknąć zagrożenia.
- Urządzenie to może być używane przez dzieci w wieku lat 8 lub starsze, osoby z obniżoną sprawnością fizyczną, zmysłową lub umysłową, osoby z brakiem doświadczenia i wiedzy, jeśli są one nadzorowane lub gdy je poinstruowano jak korzystać z tego urządzenia w bezpieczny sposób, i gdy zdają sobie sprawę z istniejących niebezpieczeństw.
- Dzieci nie powinny bawić się tym urządzeniem.
- Czyszczenie i konserwacja nie powinny być wykonywane przez dzieci bez nadzoru.





UWAGA:

Urządzenia nie wolno czyścić poprzez zanurzenie w wodzie. Należy zapoznać się z instrukcjami zawartymi w rozdziale „Czyszczenie / Konserwacja”.

Wypakowanie urządzenia

1. Wyjąć urządzenie z opakowania.
2. Usunąć cały materiał opakowaniowy taki jak plastikowe folie, wypełniacze, zaciski do kabli oraz elementy kartonowe.
3. Sprawdzić, czy w pudełku znajdują się wszystkie dostarczone części.
4. W razie niepełnego zestawu lub uszkodzeń nie wolno posługiwać się urządzeniem. Zwrócić je natychmiast do sprzedawcy.

Przegląd elementów obsługi/ Zakres dostawy

1. Wylot powietrza
2. Kontrolka  (poziom mocy "tryb uśpienia")
3. Kontrolka **2** (poziom mocy "umiarkowany")
4. Kontrolka **3** (poziom mocy "wysoki")
5. Przycisk  (wybór poziomu mocy)
6. Kontrolka zasilania
7. Przycisk  (wł / wył)
8. Obudowa silnika
9. Wylot powietrza
10. Element filtrujący
11. Pokrywa / Zamknięcie
12. Podświetlony pierścień LED (tylko przy poziomach 2 i 3)

Wskazówki dotyczące użytkowania

Lokalizacja

Jako lokalizacja montażu odpowiednia jest równa powierzchnia uniemożliwiająca ślizganie. Urządzenie będzie działać bardziej wydajnie, jeśli podczas jego działania okna oraz drzwi pozostaną zamknięte.

Element filtrujący

Twoje urządzenie posiada system podwójnego filtrowania, składający się z następujących etapów filtracji:

- **Filtrowanie wstępne** – przechowuje gruboziarniste cząsteczki
- **Filtr HEPA** – przechowuje drobne cząsteczki, pyłki, itp.

Aby dowiedzieć się więcej elemencie filtrującym, patrz „Czyszczenie / Konserwacja”.

Podłączenie elektryczne



Urządzenie wolno podłączyć tylko do przepisowo zainstalowanego, gniazda wtykowego z uziemieniem o napięciu. Rozlegnie się krótki sygnał dźwiękowy i wszystkie kontrolki zapalą się na chwilę. Urządzenie przejdzie w tryb gotowości.

Przyciski funkcyjne

Przyciski na urządzeniu to przyciski dotykowe. Aby włączyć przypisaną funkcję, delikatnie dotknąć przycisków. Za każdym razem, kiedy przycisk zostanie wciśnięty, urządzenie potwierdzi to krótkim sygnałem dźwiękowym.

Obsługa

Włączanie / wyłączenie urządzenia

- Nacisnąć przycisk  aby włączyć urządzenie. Urządzenie zawsze rozpoczyna pracę na poziomie **2**.
- Nacisnąć ponownie przycisk  aby wyłączyć urządzenie.

Wybór poziomu mocy

Nacisnąć przycisk  wielokrotnie, by dostosować poziom mocy. Odpowiednia kontrolka wskazuje wybrany poziom mocy.

WSKAZÓWKA:

Przy poziomach mocy **2** i **3** pierścień LED u dołu urządzenia, podświetli się.

Czyszczenie / Konserwacja

OSTRZEŻENIE:

- Przed przystąpieniem do czyszczenia i czynności konserwacyjnych należy zawsze wyjąć wtyczkę z gniazda zasilającego.
- Podczas czyszczenia nigdy nie wolno zanurzać w wodzie obudowy silnika. Mogłoby to spowodować porażenie prądem lub pożar.

UWAGA:

- Proszę nie stosować drucianej szczotki lub innych przedmiotów szorujących.
- Proszę nie używać ostrych lub szorujących środków czyszczących.
- Obudowę silnika należy czyścić z użyciem suchej szmatki, bez żadnych dodatków. Aby usunąć znaczne zabrudzenia, używaną w tym celu szmatkę można nieznacznie zwilżyć.

Czyszczenie elementu filtrującego

Jeśli zachodzi taka potrzeba, można wyczyścić element filtrujący, uderzając go lub przecierając go delikatnie miękką szczotką lub nawilżoną szmatką.

UWAGA:

Nie zanurzać elementu filtrującego w wodzie!

W celu usunięcia i instalacji elementu filtrującego, należy postępować zgodnie z opisem znajdującym się w sekcji "Wymiana filtra".

Wymiana filtra

W przypadku, gdy przepływ powietrza u wylotu osłabia się, należy wymienić element filtrujący.

1. Aby to zrobić, należy otworzyć pokrywę na dole, obracając ją w kierunku przeciwnym do ruchu wskazówek zegara. Symbole ▲ i ▼ muszą być ustawione jeden nad drugim.
2. Następnie można usunąć pokrywę.
3. Wyjąć element filtrujący.
4. Jeśli kurz nagromadził się na kracie z przodu wentylatora, można skorzystać ze szczotki, by go usunąć.
5. Włożyć nowy element filtrujący.
6. Założyć pokrywę z powrotem. Symbole ▲ i ▼ muszą być ustawione jeden nad drugim.
7. Dokręć pokrywę obracając ją zgodnie z ruchem wskazówek zegara. Symbole ▲ i ■ muszą być ustawione jeden nad drugim.

Eliminowanie usterek i zakłóceń

Problem	Przyczyna	Rozwiązanie
Urządzenie nie działa.	Brak zasilania.	Sprawdzić podłączenie kabla zasilającego.
	Błąd elektroniczny.	Skontaktować się ze sprzedawcą lub serwisem.
Urządzenie działa zbyt głośno.	Duża wilgotność powietrza.	Zmniejszyć wilgotność powietrza wykorzystując osuszacz.
	Zabrudzony element filtrujący.	Wymiana filtra.
Z wylotu wydostaje się zbyt mała ilość powietrza.	Zabrudzony element filtrujący.	Wymiana filtra.

Dane techniczne

Model:.....PC-LR 3075
Napięcie zasilające: 220 - 240 V~, 50 Hz
Pobór mocy: 25 W
Moc pobierana w trybie czuwania: 0,3 W
Stopień ochrony: II
Masa netto:ok. 1,5 kg

Zastrzegamy sobie prawo wprowadzania zmian technicznych i projektowych w trakcie ciągłego rozwoju produktu.

Urządzenie jest zgodne z aktualnymi dyrektywami CE, dotyczącymi zgodności elektromagnetycznej czy niskiego napięcia i produkowane jest zgodnie z najnowszymi przepisami bezpieczeństwa.

Warunki gwarancji

Przyznajemy 24 miesiące gwarancji na produkt licząc od daty zakupu.

W tym okresie będziemy bezpłatnie usuwać w terminie 14 dni od daty dostarczenia wadliwego sprzętu z kartą gwarancyjną do miejsca zakupu wszystkie uszkodzenia powstałe w tym urządzeniu na skutek wady materiałów lub wadliwego wykonania, naprawiając oraz wymieniając wadliwe części lub (jeśli uznamy za stosowne) wymieniając całe urządzenie na nowe.

Sprzęt do naprawy powinien być dostarczony w komplecie wraz z dowodem zakupu oraz z ważną kartą gwarancyjną do sprzedawcy w miarę możliwości w oryginalnym opakowaniu lub innym odpowiednim dla zabezpieczenia przed uszkodzeniem. W razie braku kompletnego opakowania fabrycznego, ryzyko uszkodzenia sprzętu podczas transportu do i z miejsca zakupu ponosi reklamujący.

Naprawa gwarancyjna nie dotyczy czynności przewidzianych w instrukcji obsługi, do wykonania których zobowiązany jest użytkownik we własnym zakresie i na własny koszt.

Gwarancja nie obejmuje:

- mechanicznych, termicznych, chemicznych uszkodzeń sprzętu i wywołanych nimi wad,
- uszkodzeń powstałych w wyniku działania sił zewnętrznych takich jak wyładowania atmosferyczne, zmiana napięcia zasilania i innych zdarzeń losowych,
- nieprawidłowego ustawienia wartości napięcia elektrycznego, zasilanie z nieodpowiedniego gniazda zasilania,
- sznurów połączeniowych, sieciowych, żarówek, baterii, akumulatorów,
- uszkodzeń wyrobu powstałych w wyniku niewłaściwego lub niezgodnego z instrukcją jego użytkowania, przechowywania, konserwacji, samowolnego zrywania plomb oraz wszelkich przeróbek i zmian konstrukcyjnych dokonanych przez użytkownika lub osoby niepowołane,
- roszczeń z tytułu parametrów technicznych wyrobu, o ile są one zgodne z podanymi przez producenta,
- prawidłowego zużycia i uszkodzeń, które mają nieistotny wpływ na wartość lub działanie tego urządzenia.

Karta gwarancyjna bez pieczętki sklepu, daty sprzedaży, nie wypełniona, źle wypełniona, ze śladami poprawek, nieczytelna wskutek zniszczenia, bez możliwości ustalenia miejsca sprzedaży oraz dołączonego dowodu zakupu jest nieważna.

Korzystanie z usług gwarancyjnych nie jest możliwe po upływie daty ważności gwarancji. Gwarancja na części lub całe urządzenie, które są wymieniane kończy się, wraz z końcem gwarancji na to urządzenie.

Wszystkie inne roszczenia, wliczając w to odszkodowania są wykluczone chyba, że prawo przewiduje inaczej. Roszczenia wykraczające poza tą umowę nie są uwzględniane przez tą gwarancję.

Gwarancja na sprzedany towar konsumpcyjny nie wyłącza, nie ogranicza ani nie zawiesza uprawnień kupującego wynikających z niezgodności towaru z umową.

Gwarancja oraz zawarte w niej warunki obowiązują na terenie Rzeczypospolitej Polskiej.

Dystrybutor:
CTC Clatronic Sp. z o.o.
Ul. Brzeska 1
45-960 Opole

Usuwanie

Znaczenie symbolu „Pojemnik na śmieci”



Proszę oszczędzać nasze środowisko, sprzęt elektryczny nie należy do śmieci domowych.

Proszę korzystać z punktów zbiorczych, przewidzianych do zdawania sprzętu elektrycznego, i tam proszę oddawać sprzęt elektryczny, którego już nie będą Państwo używać.

Tym sposobem pomagają Państwo unikać potencjalnych następstw niewłaściwego usuwania odpadów, mających wpływ na środowisko i zdrowie ludzi.

Tą drogą przyczyniają się Państwo do ponownego użycia, do recyklingu i do innych form wykorzystania starego sprzętu elektrycznego i elektronicznego.

Informacje, gdzie można zdać sprzęt, otrzymają Państwo w swoich urzędach komunalnych lub w administracji gminy.

Használati utasítás

Köszönjük, hogy a termékünket választotta. Reméljük, elégedetten használja majd a készüléket.

A használati útmutatóban található szimbólumok

Az ön biztonságára vonatkozó utasítások kifejezetten meg vannak különböztetve. Kérjük, mindenképpen ügyeljen ezekre annak érdekében, hogy elkerülje a baleseteket és a készülék károsodását:

FIGYELMEZTETÉS:

Egészségét károsító veszélyforrásokra figyelmeztet és rámutat a lehetséges sérülési lehetőségekre.

VIGYÁZAT:

Lehetséges veszélyre utal, mely a készülékben vagy más tárgyokban kárt tehet.

MEGJEGYZÉS:

Típekét és információkat emel ki.

Tartalom

A kezelőelemek áttekintése	3
Általános megjegyzések	34
Speciális biztonsági előírások a készülékre vonatkozóan	34
A készülék kicsomagolása	36
A kezelőelemek áttekintése / Szállított elemek	36
Megjegyzések használatra	36
Használat	36
Tisztítás / Karbantartás	36
Hibaelhárítás	37
Műszaki adatok	37
Selejtezés	37

Általános megjegyzések

A készülék használatba vétele előtt gondosan olvassa végig a használati utasítást, és őrizze meg a garancialevéllel, a pénztári nyugtával és lehetőleg a csomagolókartonnal, ill. az abban lévő béléspanyaggal együtt! Amennyiben a készüléket harmadik személynek adja tovább, a használati útmutatót is adja a készülékhez.

- Kizárólag személyi célra használja a készüléket, és csupán arra, amire való! A készülék nem ipari jellegű használatra készült. Ne használja a szabadban.
- Ne tegye ki erős hőhatásnak, közvetlen napsugárzásnak és nedvességnek (semmi esetre se mártsa folyadékba), és óvja az éles szélektől! Ne használja a készüléket vizes kézzel! Ha a készülék vizes vagy nedves lett, azonnal húzza ki a konnektorból.
- Kapcsolja ki a készüléket és mindig húzza ki a csatlakozót a dugaszoló aljzathoz (a csatlakozót, ne pedig a vezetékét húzza), ha nem használja a készüléket, tartozékokat szerel fel rá, tisztítja vagy zavart észlel.
- **Ne** működtesse a készüléket felügyelet nélkül! Mindig kapcsolja ki a készüléket, ha elhagyja a helyiséget! Húzza ki a csatlakozót a dugaszoló aljzathoz.
- A készüléket és a hálózati kábelt rendszeresen ellenőrizni kell, hogy nincs-e rajta sérülés jele. Ha sérülést lát rajta, a készüléket nem szabad használni.
- Csak eredeti tartozékokat használjon!
- Gyermekai biztonsága érdekében ne hagyja általuk elérhető helyen a csomagolóelemeket (műanyag zacskó, karton, sztiropor stb.).

FIGYELMEZTETÉS:

Kisgyermekeket ne engedjen a fóliával játszani.
Fulladás veszélye állhat fenn!

Speciális biztonsági előírások a készülékre vonatkozóan

- A készüléket kizárólag szűrővel és lezárt fedéllel működtesse.
- Soha ne takarja le a készüléket. Gondoskodjon arról, hogy a levegőbemenet és -kimenet közelében elég távolság maradjon a szellőzés számára.
- Soha ne helyezze a készüléket sütők vagy egyéb hőforrások közvetlen közelébe.
- Semmit se dugjon a készülék nyílásaiba.
- Soha ne helyezzen égő dolgokat, például gyertyákat vagy égő cigarettákat a készülékre. Ellenkező esetben fennáll a károsodás vagy a tűz veszélye.

- Soha nem működtesse a készüléket nagy nedvességtartalmú helyiségekben, pl. fürdőszobákban, tussolókabinokban vagy fürdőmedencék mellett. Ezeken a helyeken a nedvesség felgyűlhet a készülékben és ez áramütést okozhat.
- Soha ne működtesse a készüléket olyan helyiségekben, ahol robbanékony gáz gyűlhet fel. A festékek vagy a ragasztók oldószerei és a szivárgó benzin robbanásveszélyt okozhatnak.
- Az illető helyiségben ne használjon sprayeket. Ne öntsön aromás olajokat a szűrőre.
- Ne javítsa saját kezűleg a készüléket. Mindig lépjen kapcsolatba szakképzett szerelővel. Ha a villanyvezeték megsérül, a gyártónak, a szerviz ügynökségnek vagy más, hasonlóan képzett személynek kell a javítást végeznie, a veszélyek elkerülése érdekében.
- A készüléket 8 éves és idősebb gyerekek és csökkent fizikai, érzékszervi vagy értelmi képességű személyek és akiknek nincs meg a tapasztalatuk és tudásuk ehhez, csak akkor használhatják, ha felügyelet alatt állnak vagy a készülék biztonságos használatára megtanították őket és megértették az érintett veszélyeket.
- A gyerekek nem játszhatnak a készülékkel.
- A tisztítást és karbantartást gyerekek felügyelet nélkül nem végezhetik.

VIGYÁZAT:

A készülék a tisztítás során nem meríthető vízbe. Kérjük, olvassa el a jelen útmutató „Tisztítás / Karbantartás” fejezetében foglalt utasításokat.

A készülék kicsomagolása

1. Vegye ki a készüléket a csomagolásából.
2. Távolítsa el az összes csomagolóanyagot, úgymint a műanyag fóliákat, töltőanyagot, kábelrögzítőket és a kartonokat.
3. Ellenőrizze, hogy az összes tartozék megvan-e a dobozban.
4. Hiányos csomag vagy sérülés esetén ne működtesse a készüléket. Azonnal küldje vissza a kereskedőnek.

A kezelőelemek áttekintése / Szállított elemek

- 1 Levegőkimenet
- 2 jelzőlámpa (teljesítményszint "alvó mód")
- 3 jelzőlámpa (teljesítményszint "közepes fokozat")
- 4 jelzőlámpa (teljesítményszint "magas fokozat")
- 5 gomb (teljesítményszint kiválasztása)
- 6 Áramellátás jelzőlámpa
- 7 gomb (be/ki)
- 8 Motorburkolat
- 9 Levegőbemenet
- 10 Szűrőbetét
- 11 Fedél/lezárás
- 12 Világító LED gyűrű (csak 2 és 3 szinten)

Megjegyzések használatra

A telepítés helye

A telepítés helyének egy csúszásmentes, sima felületet kell választani. Ha működés közben az ajtókat és ablakokat zárva tartja, a készülék hatékonyabban működik.

Szűrőbetét

Készüléke ikerszűrő rendszerrel rendelkezik, amely a következő szűrőrészekből áll:

- **Előszűrő** – a durvább részecskéket tartóztatja fel
- **HEPA szűrő** – a finom por részecskéket, pl. pollent stb. tartóztatja fel

A szűrőbetétről szóló további információkért lásd a "Tisztítás / Karbantartás" részt.

Elektromos csatlakozás

Dugja a hálózati csatlakozó dugaszt előírászerűen szerelt, földelt, konnektorba. Egy sípoló hangot fog hallani, és minden jelzőlámpa röviden világítani kezd. A készülék ezután készenléti módra vált.

Működtető gombok

A készüléken lévő gombok érintőgombok. A megfelelő funkció végrehajtásához finoman érintse meg a gombokat. Ha bármikor megnyom egy gombot egy sípoló hang jelez.

Használat

A készülék be- / kikapcsolása

- Nyomja meg a gombot a készüléken a készülék bekapcsolásához. A készülék mindig a 2 működési szinten kezd működni.
- Nyomja meg ismét a gombot a készülék kikapcsolásához.

Teljesítményszint kiválasztása

Nyomja meg többször a gombot, hogy az elérhető teljesítményszintek közül választhasson. A megfelelő jelzőlámpa jelzi a kiválasztott teljesítményszintet.

MEGJEGYZÉS:

A 2 és 3-as teljesítményszinten a LED gyűrű világítani kezd a készülék alsó részén.

Tisztítás / Karbantartás



FIGYELMEZTETÉS:

- Tisztítás és karbantartás előtt mindig húzzuk ki a hálózati dugaszt.
- Tisztításkor soha ne merítse víz alá a motor burkolatát. Ez áramütést vagy tüzet okozhatna.



VIGYÁZAT:

- Ne használjon drótkéfért vagy egyéb súroló eszközt.
- Ne használjon maró vagy karcoló hatású tisztítószert.

- A motorburkolatot száraz ronggyal, adalékanyagok nélkül tisztítsa. A nehezen eltávolítható szennyezéseket kissé megnedvesített ronggyal is megtisztíthatja.

A szűrőbetét tisztítása

Ha szükséges, tisztítsa meg a szűrőbetétet úgy, hogy finoman megütögeti, vagy lágy kefével vagy puha kendővel finoman kitörli azt.



VIGYÁZAT:

Ne merítse vízbe a szűrőbetétet!

A szűrőbetét eltávolításához és visszahelyezéséhez a következő, „A szűrőbetét cseréje” szakasz szerint járjon el.

A szűrőbetét cseréje

Abban az esetben, ha a légáram csökken a levegő-kivezetésnél a működés során, a szűrőbetétet ki kell cserélni.

1. Ennek végrehajtásához fordítsa az alsó fedelet az óramutató járásával ellentétesen. A ▲ és ▼ szimbólumoknak egy vonalban egymás fölött kell elhelyezkedniük.
2. Eltávolíthatja a fedelet.
3. Távolítsa el a szűrőbetétet.
4. Ha por rakódott le a ventilátor előtt a védőrácsra, használjon kefével az eltávolításhoz.
5. Illeszze be az új szűrőbetétet.
6. Cserélje ki a fedelet. A ▲ és ▼ szimbólumoknak egy vonalban egymás fölött kell elhelyezkedniük.
7. Az óramutató járásának irányába forgatva rögzítse a fedelet. A ▲ és ■ szimbólumoknak egy vonalban egymás fölött kell elhelyezkedniük.

Hibaelhárítás

Rendellenesség	Ok	Megoldás
A készülék nem működik.	Nincs áramellátás.	Ellenőrizze az áramellátás csatlakoztatását.
	Elektronikus hiba.	Lépjen kapcsolatba a forgalmazóval vagy a szervizosztállyal.
A készülék túl zajos.	Magas a levegő nedvességtartalma.	Csökkentse a levegő nedvességtartalmát egy nedvességtartalom csökkentő eszközzel.
	Szennyezett szűrőbetét.	Cserélje ki a szűrőbetétet.
A levegőkimeneten távozó levegő mennyisége túl alacsony.	Szennyezett szűrőbetét.	Cserélje ki a szűrőbetétet.

Műszaki adatok

Modell:.....PC-LR 3075
Feszültségellátás:.....220 - 240 V~, 50 Hz
Teljesítményfelvétel:.....25 W
Készenléti áramfogyasztás:.....0,3 W
Védelmi osztály:.....II
Nettó súly:.....kb. 1,5 kg

A műszaki és kivitelezési módosítások jogát a folyamatos termékfejlesztés miatt fenntartjuk.

A készülék megfelel minden érvényes CE irányelvnek, beleértve az elektromágneses megfelelőségről, és a kisfeszültségű berendezésekről szóló irányelveket, és a legújabb biztonsági szabályozások figyelembe vételével készült.

Selejtezés

A „kuka” piktogram jelentése



Kímélje környezetünket, az elektromos készülékek nem a háztartási szemétként való!

Használja az elektromos készülékek ártalmatlanítására kijelölt gyűjtőhelyeket, ott adja le azokat az elektromos készülékeit, amelyeket többé már nem kíván használni!

Ezzel segítséget nyújt ahhoz, hogy elkerülhetők legyenek azok a hatások, amelyeket a helytelen „szemétre dobás” gyakorolhat a környezetre és az emberi egészségre.

Ezzel hozzájárul az újrahasznosításhoz, a recyclinghoz és a kiöregedett elektromos és elektronikus készülékek értékesítésének egyéb formáihoz.

Az önkormányzatoknál vagy a polgármesteri hivatalokban tájékoztatást kaphat arról, hogy hova viheti a kiselejtezett készülékeket.

Руководство по эксплуатации

Спасибо за выбор нашего продукта. Надеемся, он вам понравится.

Символы применяемые в данном руководстве пользователя

Важные рекомендации для обеспечения вашей безопасности обозначены по особенному. Обязательно следуйте этим рекомендациям, чтобы предотвратить несчастный случай или поломку изделия:

ПРЕДУПРЕЖДЕНИЕ:

Предупреждает об опасности для здоровья и возможном риске получения травм.

ВНИМАНИЕ:

Указывает на возможную опасность для изделия и других окружающих предметов.

ПРИМЕЧАНИЯ:

Дает советы и информацию.

Общая информация

Перед началом эксплуатации прибора внимательно прочитайте прилагаемую инструкцию по эксплуатации и сохраните ее в надежном месте, вместе с гарантийным талоном, кассовым чеком и, по возможности, картонной коробкой с упаковочным материалом. Если даете кому-либо попользоваться прибором, обязательно дайте в придачу данную инструкцию по эксплуатации.

- Пользуйтесь прибором только частным образом и по назначению. Прибор не предназначен для коммерческого использования.
- Не пользуйтесь прибором под открытым небом. Предохраняйте прибор от жары, прямых солнечных лучей, влажности (ни в коем случае не погружайте его в воду) и ударов об острые углы. Не прикасайтесь к прибору влажными руками. Если прибор увлажнился или намок, тут же выньте вилку из розетки.
- После эксплуатации, монтаже принадлежностей, чистке или поломке прибора всегда вынимайте вилку из розетки (тяните за вилку, а не за кабель).
- **Не** оставляйте включенные электроприборы без присмотра. Выхода из помещения всегда выключайте прибор. Выньте штекер из розетки.
- Прибор и кабель сетевого питания необходимо регулярно обследовать на наличие следов повреждения. При обнаружении повреждения пользоваться прибором запрещается.
- Используйте только оригинальные запчасти.
- Из соображений безопасности для детей не оставляйте лежать упаковку (пластиковые мешки, картон, пенопласт и т.д.) без присмотра.

ПРЕДУПРЕЖДЕНИЕ:

Не позволяйте детям играть с полиэтиленовой пленкой. **Опасность удушья!**

Содержание

Обзор деталей прибора	3
Общая информация.....	38
Особые указания по технике безопасности для данного устройства.....	38
Распаковка прибора.....	40
Обзор деталей прибора/Комплект поставки.....	40
Примечания по использованию	40
Эксплуатация.....	40
Очистка / Обслуживание	41
Устранение неисправностей.....	41
Технические данные.....	41
Утилизация	42

Особые указания по технике безопасности для данного устройства

- Используйте прибор только с установленным фильтром и закрытой крышкой.
- Никогда не накрывайте прибор. Обеспечьте достаточное расстояние для вентиляции перед впускным и выпускным отверстием для воздуха.
- Никогда не устанавливайте прибор в непосредственной близости от источников тепла.

- Не допускайте попадания каких-либо предметов в отверстия корпуса.
- Никогда не помещайте источники огня, такие как зажженные свечи, сигареты и подобные предметы на прибор. Это может повредить прибор и привести к пожару.
- Никогда не используйте данный прибор в помещениях с высокой влажностью - например, в ванной, душе или в бассейне. Влага может скапливаться в приборе и привести к поражению электрическим током.
- Никогда не пользуйтесь данным прибором в помещениях, где могут скапливаться взрывчатые газы. Растворители для краски, клей или утечка бензина могут привести к взрыву.
- Не используйте распылители в помещении. Не капайте ароматизированные масла на фильтр.
- Не отремонтировать устройство самостоятельно. Обязательно свяжитесь с авторизованным мастером. При повреждении сетевого шнура, во избежание опасности поражения электрическим током, шнур следует заменить у изготовителя, сервисного представителя или других квалифицированных лиц.
- Этим прибором могут пользоваться дети старше 8 лет и лица с ограниченными физическими, осязательными и психически-ми способностями или не имеющие опыта или знаний, если они находятся под надзором или проинструктированы в отношении безопасного пользования прибором и знают о связанных с этим опасностях.
- Не позволяйте детям играть с прибором.
- Чистка и уход за прибором не должны проводиться детьми без надзора.



ВНИМАНИЕ:

Данное устройство не предназначено для погружения в воду во время чистки. Смотрите рекомендации, которые даются в главе «Чистка / Обслуживание».

Распаковка прибора

1. Извлеките прибор из упаковки.
2. Удалите упаковочный материал, то есть полимерную пленку, наполнитель, хомуты для кабелей и картонную упаковку.
3. Проверьте наличие всех деталей в коробке.
4. В случае обнаружения повреждений или неполного комплекта поставки, не используйте прибор. Немедленно верните его дилеру.

Обзор деталей прибора / Комплект поставки

- 1 Выпускное отверстие для воздуха
- 2 Индикатор  (уровень мощности «дежурный режим»)
- 3 Индикатор 2 (уровень мощности «средний»)
- 4 Индикатор 3 (уровень мощности «высокий»)
- 5 Кнопка  (выбор уровня мощности)
- 6 Индикатор включения
- 7 Кнопка  (Вкл. / Выкл.)
- 8 Корпус двигателя
- 9 Впускное отверстие для воздуха
- 10 Фильтрующий элемент
- 11 Крышка / кожух
- 12 Светодиодное кольцо с подсветкой (только для уровней 2 и 3)

Примечания по использованию

Установка

Для установки прибора подходит любая ровная, нескользящая поверхность. Прибор работает более эффективно при закрытых окнах и дверях.

Фильтрующий элемент

Прибор оборудован системой двойного фильтра, которая состоит из следующих ступеней фильтра:

- **Фильтр предварительной очистки** – удерживает крупные частицы
- **Фильтр HEPA** – улавливает мелкую пыль, пыльцу и др.

Подробнее о фильтрующем элементе см. в разделе «Чистка / Обслуживание».

Подключение к сети



Вставьте сетевую вилку в розетку с напряжением сети, оснащенную защитными контактами и установленную в соответствии с предписаниями. Выдается звуковой сигнал, все индикаторы кратковременно включаются. Прибор переключается в режим ожидания.

Кнопки управления

На устройстве используются сенсорные кнопки. Слегка коснитесь кнопки, чтобы выполнить соответствующую функцию. При каждом нажатии кнопки выдается звуковой сигнал подтверждения.

Эксплуатация

Включение / выключение аппарата

- Нажмите кнопку , чтобы включить прибор. Прибор включается с уровнем мощности 2.
- Нажмите кнопку , чтобы выключить прибор.

Выбор уровня мощности

Выберите уровень мощности, нажимая несколько раз кнопку . Горит индикатор выбранного уровня мощности.

ПРИМЕЧАНИЯ:

Для уровней мощности 2 и 3 в нижней части прибора загорается светодиодное кольцо.

Очистка / Обслуживание

ПРЕДУПРЕЖДЕНИЕ:

- Перед чисткой и обслуживанием всегда извлекайте вилку из розетки.
- Никогда не погружайте двигатель в воду для очистки. Это может привести к поражению электрическим током или к пожару.

ВНИМАНИЕ:

- Не применяйте проволочные щетки или предметы с абразивным покрытием.
- Не применяйте сильные или абразивные моющие средства.
- Чистите корпус двигателя сухой тряпкой без добавления чистящих средств. Чтобы удалить особо сильные загрязнения, можно слегка смочить тряпку.

Очистка фильтрующего элемента

Если требуется, можно очистить фильтрующий элемент, слегка его постукивая, или с помощью мягкой щетки или влажной ткани.

ВНИМАНИЕ:

Не погружайте фильтрующий элемент в воду!

Чтобы снять и установить фильтрующий элемент, выполните действия, описанные в следующем разделе «Замена фильтрующего элемента».

Замена фильтрующего элемента

Если во время работы прибора поток воздуха на выходе уменьшается, необходимо заменить фильтрующий элемент.

1. Для этого поверните крышку в нижней части прибора против часовой стрелки. Символы ▲ и ▼ должны быть совмещены.
2. Теперь можно снять крышку.
3. Снимите фильтрующий элемент.
4. Если на решетке, расположенной перед вентилятором, накопилась пыль, ее можно удалить щеткой.
5. Вставьте новый фильтрующий элемент.
6. Установите крышку. Символы ▲ и ▼ должны быть совмещены.
7. Затяните крышку, вращая ее по часовой стрелке. Символы ▲ и ▼ должны быть совмещены.

Устранение неисправностей

Неисправность	Причина	Решение
Прибор не работает.	Питание не поступает.	Проверить подключение к сети питания.
	Неисправность электронной системы.	Обратиться к поставщику или в отдел обслуживания.
Слишком громкий шум во время работы прибора.	Высокая влажность воздуха.	Снизить уровень влажности воздуха с помощью осушителя.
	Загрязнен фильтрующий элемент.	Замените фильтрующий элемент.
Слишком слабый поток воздуха на выходе.	Загрязнен фильтрующий элемент.	Замените фильтрующий элемент.

Технические данные

Модель:PC-LR 3075
 Электропитание:220-240 В~, 50 Гц
 Потребляемая мощность: 25 Вт
 Производительность в режиме ожидания:..... 0,3 Вт
 Класс защиты: II
 Вес нетто:..... прикл. 1,5 кг

Сохранено право на технические и конструкционные изменения в рамках продолжающейся разработки продукта.

Данное устройство соответствует всем текущим директивам СЕ, таким как электромагнитная совместимость и низкое напряжение; оно произведено в соответствии с новейшими правилами техники безопасности.

Утилизация

Значение символа «корзина»



Защита окружающей среды: не допускается утилизация электроприборов вместе с бытовыми отходами.

Утилизация устаревшей техники и неисправных электроприборов производится в городских приёмных пунктах.

Не допускайте неправильной утилизации отходов. Это наносит вред окружающей среде и оказывает негативное воздействие на здоровье людей.

Оказывайте содействие программе утилизации и другим формам переработки электронной и электрической техники.

Информацию о пунктах утилизации бытовой техники можно получить в местных органах власти.

التنظيف / الصيانة

تحذير: ⚠️

- انزع القابس دائماً قبل التنظيف والصيانة.
- لا تعمر جزء المحرك في الماء في أي حالة لتنظيفه. يمكن أن يؤدي هذا إلى حدوث صدمة كهربائية أو حريق.

المشكلة	السبب	الحل
صوت الجهاز عالي للغاية.	رطوبة الهواء مرتفعة.	قلّل رطوبة الهواء عن طريق أداة إزالة الرطوبة.
	عنصر الفلتر المتسخ.	استبدل عنصر الفلتر.
تدفقات هواء قليلة للغاية تخرج من المخرج.	عنصر الفلتر المتسخ.	استبدل عنصر الفلتر.

تنبيه: ⚠️

- لا تستخدم فرشاة سلك أو أي مواد كاشطة.
- لا تستخدم أي مطهرات حمضية أو كاشطة.
- نظّف مبيت الموتور بقطعة قماش جافة، بدون إضافات. يمكنك ترطيب قطعة القماش قليلاً لمسح التراب المفرط.

تنظيف عنصر الفلتر

إذا اقتضت الحاجة، يمكنك تنظيف عنصر الفلتر بضربه قليلاً أو مسحه برفق بفرشاة ناعمة أو قطعة قماش مبلّلة.

تنبيه: ⚠️

لا تعمر عنصر الفلتر في الماء!

لإزالة عنصر الفلتر وتركيبه، تابع على النحو الموصوف في القسم التالي "استبدال عنصر الفلتر".

استبدال عنصر الفلتر

في حالة انخفاض تدفق الهواء في المخرج أثناء التشغيل، يجب استبدال عنصر الفلتر.

1. للقيام بذلك، قم بإدارة الغطاء الموجود في الأسفل بعكس اتجاه عقارب الساعة. يلزم محاذاة الرمزين ▲ و ▼ فوق أحدهما الآخر.
2. ربما تحتاج لإزالة الغطاء الآن.
3. قم بإزالة عنصر الفلتر.
4. إذا كان الغبار قد تراكم على الشبكة الموجودة أمام المروحة، يمكنك استخدام فرشاة لإزالته.
5. قم بإدخال عنصر الفلتر الجديد.
6. قم بإعادة الغطاء إلى مكانه. يلزم محاذاة الرمزين ▲ و ▼ فوق أحدهما الآخر.
7. أحكم إغلاق الغطاء بإدارته باتجاه عقارب الساعة. يلزم محاذاة الرمزين ▲ و ▼ فوق أحدهما الآخر.

استكشاف الأخطاء وتصليحها

المشكلة	السبب	الحل
الجهاز لا يعمل.	لا يوجد مصدر تزدو بالطاقة.	تحقق من مصدر التزدو بالطاقة.
	عطل في الإلكترونيات.	اتصل بالموزع أو بمركز الصيانة.

البيانات الفنية

الموديل: PC-LR 3075
 الطاقة الكهربائية: 220 - 240 فولت، 50 هرتز
 استهلاك الطاقة: 25 واط
 الأداء في وضع الاستعداد: 0,3 واط
 درجة الحماية: II
 الوزن الصافي: تقريبا 1,5 كجم

نحتفظ بالحق في إجراء تغييرات فنية وتصميمية في سياق التطوير المستمر لمنتجاتنا.

تم اختبار هذه الجهاز وفقاً لإرشادات CE الحالية ذات الصلة، مثل التوافقية الإلكترونية ومغناطيسية وتوجيهات الجهد المنخفض كما تم تصنيعه وفقاً لأحدث لوائح السلامة.

التخلص من الجهاز

معنى رمز "صندوق القمامة"

حماية بيئتنا: يجب عدم التخلص من المعدات الكهربائية في سلة النفايات المنزلية.

تخلص من الأجهزة الكهربائية القديمة أو المعيبة من خلال نقاط تجميع البلدية.

يُرجى المساعدة في تجنب الآثار البيئية والصحية المحتملة الناتجة عن التخلص من النفايات بطريقة غير صحيحة.

سيسهم ذلك في عملية إعادة التدوير وغيرها من الأساليب التي يمكن من خلالها إعادة استخدام المعدات الكهربائية والإلكترونية.

يمكن الحصول على المعلومات المتعلقة بالأماكن التي يمكن التخلص من المعدات بها من خلال السلطة المح.



- لا تستخدم أية سوائل رش في الغرفة. لا تقم بتقطير زيوت معطرة على الفلتر.
- لا تصلح الجهاز بنفسك. اتصل دائماً بفني معتمد. إذا كان كابل مزود الطاقة تالفاً، فيجب استبداله عن طريق المُصنِّع، أو وكيل الصيانة التابع له أو أشخاص مؤهلين لتجنب أي خطر.
- يمكن للأطفال بدءاً من سن 8 سنوات وأكثر استخدام الجهاز وكذلك الأشخاص الذين يعانون من نقص في القدرات البدنية أو الحسية أو الذهنية أو نقص الخبرة والمعرفة إذا توفر لهم الإشراف أو التعليمات الخاصة باستخدام الجهاز بطريقة آمنة وكذلك إذا أدركوا المخاطر المتضمنة.
- يجب عدم لعب الأطفال بالجهاز.
- يجب عدم قيام الأطفال بالتنظيف وصيانة الجهاز دون الإشراف عليهم.



تنبيه:

هذا الجهاز ليس مزوداً بإمكانية غمره في الماء أثناء التنظيف. الرجاء مراجعة التعليمات الواردة في الفصل "التنظيف / الصيانة".

عنصر الفلتر

يتميز جهازك بنظام فلتر مزدوج يتكون من مرحلتي الترشيح التاليتين:

- فلتر سابق - يحتجز الجسيمات الكبيرة
 - فلتر هيبا HEPA (الكفاءة العالية لامتناص الجسيمات) - يحتجز جسيمات الغبار الدقيقة، حبوب اللقاح، الخ
- لمزيد من المعلومات حول عنصر الفلتر، يرجى الاطلاع على "التنظيف / الصيانة".

التوصيل الكهربائي

أدخل القابس في مقبس مثبت ومحمي جيداً. ستسمع صوت تنبيه وسوف تضيء جميع لمبات البيان لفترة وجيزة، ثم سيدخل الجهاز في وضع الاستعداد.

أزرار التشغيل

الأزرار الموجودة على الجهاز هي أزرار مزودة بمستشعر للمس. ولكي تؤدي الأزرار الوظيفة المطابقة، المسها برفق. كلما يتم الضغط على أحد الأزرار، سيتم تأكيده بصوت تنبيه.

التشغيل

تشغيل / إيقاف تشغيل الجهاز

- اضغط على زر التشغيل الجهاز. دائماً ما يبدأ الجهاز العمل في المستوى 2.
- اضغط على زر مرة أخرى لإيقاف تشغيل الجهاز.

تحديد مستوى الطاقة

اضغط على زر بشكل متكرر للاختيار بين مستويات الطاقة المتاحة. لمبة البيان المطابقة تبين مستوى الطاقة الذي تم اختياره.

ملاحظة:

في مستوى الطاقة 2 و 3، تضيء حلقة LED في الجزء السفلي من الجهاز.

تفريغ محتويات الجهاز

1. أخرج الجهاز من الصندوق.
2. أزل كل مواد التغليف مثل الرقائق المعدنية، ومادة الحشو، وحوامل الأسلاك والصندوق الكرتوني.
3. تحقق من وجود كل الأجزاء في الصندوق.
4. في حالة تسليم الجهاز غير كامل أو وجود تلف به، لا تقم بتشغيل الجهاز. أعدّه إلى الموزع على الفور.

نظرة عامة على المكونات / نطاق التسليم

- 1 مخرج الهواء
- 2 لمبة بيان (مستوى الطاقة "وضع النوم")
- 3 لمبة بيان 2 (مستوى الطاقة "متوسط")
- 4 لمبة بيان 3 (مستوى الطاقة "مرتفع")
- 5 زر (اختيار مستوى الطاقة)
- 6 لمبة بيان الطاقة
- 7 زر (تشغيل / إيقاف تشغيل)
- 8 مبيت الموتور
- 9 موضع سحب الهواء
- 10 عنصر الفلتر
- 11 الغطاء / أداة الإغلاق
- 12 حلقة LED مُضاءة (في المستوى 2 و 3 فقط)

ملاحظات بشأن التشغيل

المكان

السطح المستوي المقاوم للانزلاق يصلح كموضع تثبيت. يعمل الجهاز بفعالية أكبر، إذا أقيمت النوافذ والأبواب مغلقة أثناء التشغيل.

دليل التعليمات

شكراً لك على اختيارك منتجنا، نأمل أن تستمتع باستخدام الجهاز.

البيانات الفنية 43
التخلص من الجهاز 43

ملاحظات عامة

اقرأ تعليمات التشغيل بعناية قبل تشغيل الجهاز واحتفظ بالتعليمات بما في ذلك الضمان وإيصالات الاستلام، وإذا أمكن، الصندوق الذي يحتوي على العبوة الداخلية. عند إعطاء هذا الجهاز لأشخاص آخرين، يرجى إطلاعهم أيضاً على تعليمات التشغيل.

- هذا الجهاز مصمم للاستخدام الخاص وللغرض المقصود منه فقط. لا يصلح هذا الجهاز للاستخدام التجاري.
- لا تستخدم الجهاز في الأماكن الخارجية. احفظه بعيداً عن مصادر الحرارة وأشعة الشمس المباشرة والرطوبة (لا تغمسه مطلقاً في أي مادة سائلة) والأسطح الحادة. لا تستخدم الجهاز ويديك مبتلة. إذا كان الجهاز رطباً أو مبتلاً، انزع القابس الكهربائي على الفور.
- عند تنظيف الجهاز أو تخزينه، أوقف تشغيله وانزع القابس من مقبس التيار الكهربائي دائماً (اسحب القابس نفسه، وليس سلك التوصيل) إذا لم يكن الجهاز قيد الاستخدام وأزل الملحقات المرفقة.
- لا تشغيل الجهاز دون أن يكون تحت المراقبة. يجب إيقاف تشغيل الجهاز دائماً عند مغادرة الغرفة. انزع القابس من مقبس التيار الكهربائي.
- يجب فحص الجهاز وأسلاك الموصلات الرئيسية بانتظام لاكتشاف وجود أية علامات للتلف. عند اكتشاف أي تلف يجب التوقف عن استخدام الجهاز. استخدم قطع الغيار الأصلية فقط.
- لضمان سلامة أطفالك، يرجى حفظ العبوة بالكامل (الحقائب البلاستيكية، والصناديق، والبوليستراتين وغيرها) بعيداً عن متناول أيديهم.



تحذير:

لا تدع الأطفال الصغار يعبثون بالرقائق المعدنية خشية خطر الاختناق!

رموز تعليمات الاستخدام

تم وضع علامات على هذه المعلومات الهامة خصيصاً للحفاظ على سلامتك. من الضروري الامتثال لهذه التعليمات لتجنب وقوع حوادث ومنع إلحاق تلف بالجهاز:



تحذير:

يحذرك هذا الرمز من الإصابة بمخاطر على صحتك ويشير إلى وجود مخاطر محتملة للتعرض للإصابة.



تنبيه:

يشير هذا الرمز إلى وجود مخاطر محتملة قد يتعرض لها الجهاز أو أشياء أخرى.



ملاحظة: يلقي هذا الرمز الضوء على النصائح والمعلومات.

المحتويات

- 3..... نظرة عامة على المكونات
- 45..... ملاحظات عامة
- 45..... تعليمات السلامة الخاصة بهذا الجهاز
- 44..... تفريغ محتويات الجهاز
- 44..... نظرة عامة على المكونات / نطاق التسليم
- 44..... ملاحظات بشأن التشغيل
- 44..... التشغيل
- 43..... التنظيف / الصيانة
- 43..... استكشاف الأخطاء وتصليحها

تعليمات السلامة الخاصة بهذا الجهاز

- قم بتشغيل الجهاز فقط عندما يكون الفلتر مُدخلاً والغطاء مغلقاً.
- لا تغطي الجهاز أبداً. انتبه جيداً لتزك مسافة تهوية كافية عند موضع سحب الهواء ومخرج الهواء.
- لا تضع الجهاز أبداً بجوار الأفران أو مصادر الحرارة الأخرى مباشرةً.
- لا تقم بإدخال أية مواد في فتحات الجهاز.
- لا تضع أبداً مواد مشتعلة، مثل الشموع، أو السجائر أو ما شابه على الجهاز. هناك خطر حدوث تلف أو حتى حريق.
- لا تقم أبداً بتشغيل الجهاز في الغرفة التي بها رطوبة هواء مرتفعة، مثل الحمامات أو غرف الاستحمام أو حمامات السباحة. فالرطوبة يمكن أن تتراكم في الجهاز وتؤدي إلى صدمة كهربائية.
- لا تقم أبداً بتشغيل الجهاز في الغرفة التي يمكن أن تتراكم فيها غازات قابلة للانفجار. خطر الانفجار عن طريق المواد المذيبة الموجودة في مواد الطلاء والمواد اللاصقة أو عن طريق البنزين المتسرب.

GARANTIEKARTE

warranty card • garantiëkaart • carte de garantie • scheda di garanzia • tarjeta de garantía • cartão de garantia • garantikort • karta gwarancyjna • záruční list • kartica jamstva • carte de garanție • Гаранционна карта • záručný list • garancijski list • garancijajegy • гарантійний формуляр • Гарантійний талон •

بطاقة ضمان

PC-LR-3075

24 Monate Garantie gemäß Garantieerklärung • 24 months warranty according to warranty declaration • 24 maanden garantie volgens garantieverklaring • 24 mois de garantie selon la déclaration de garantie • 24 mesi di garanzia secondo la dichiarazione di garanzia • 24 meses de garantía de acuerdo con la declaración de garantía • 24 meses de garantía, de acordo com a declaração de garantia • 24 måneders garanti i henhold til garantibetingelsene • 24 miesiące gwarancji na podstawie oświadczenia gwarancyjnego • záruka 24 měsíců podle prohlášení o záruce • 24 mjesечно jamstvo u skladu s jamstvenom deklaracijom • 24 luni garanție conform declarației de garanție • 24 месеца гаранция в съответствие с гаранционната декларация • 24-mesečná záruka podľa vyhlásenia o záruke • 24-mesečna garancija, skladno z garancijsko izjavo • 24 hónap garancia a garanciafeltételekben leírtak szerint • гарантія на 24 місяці відповідно заяві про гарантію • Гарантія 24 місяця согласно заявленим гарантійним правилам • ضمان لمدة 24 شهراً وفقاً البيان الضمان

Kaufdatum, Händlerstempel, Unterschrift • date of purchase, dealer stamp, signature • aankoopdatum, dealerstempel, handtekening • date d'achat, tampon du concessionnaire, signature • data di acquisto, timbro del rivenditore, firma • fecha de compra, sello del distribuidor, firma • data de compra, carimbo do distribuidor, assinatura • kjøpsdato, forhandlerstempel, signatur • data zakupu, pieczęć sprzedawcy, podpis • datum zakoupení, razítko prodejce, podpis • datum kupovine, žig trgovca, potpis • data de achiziție, stampila furnizorului, semnătură • Дата на покупката, Печат на Продавача, Подпис • datum nákupu, pečatka obchodníka/predajcu, podpis • datum nákupa, žig trgovca, podpis • vásárlás dátuma, kereskedő bélyegezője, aláírás • дата придбання, печатка продавця, підпис • Дата придобрення, Штамп продавця, Подпись • تاريخ الترتيب، و عدد الترخيص المبيع والتوقيع

PROFI CARE®

www.proficare-germany.de

PROFI CARE®

Internet: www.proficare-germany.de
Made in P.R.C.

Stand 09/2019