

Trenn- und Nietwerkzeug für Motorradketten



VERWENDUNG

Dieser Werkzeugsatz dient dem Trennen von Ketten und Kettenschlüssern und Vernieten von Hohlriet-Kettenschlüssern bei Kettengrößen 35 bis 525.

INHALT

Druckspindel, Trennspitze 2.2 mm – 2.9 mm – 3.8 mm, Nietspitze, Feder, Vorspannplatte, obere und untere Trennspitzenführung für 2.2 mm Trennspitze, Gegenhalteplatte, Amboss (klein), Amboss (groß), Werkzeugkorpus, Griff und Ausrichtungsbolzen.

AUSTAUSCHTEILE

Trennspitze 2.2 mm – 2.9 mm – 3.8 mm, Nietspitze

Hinweis: Die Bezeichnung der Einzelteile und den Aufbau des Werkzeugs entnehmen Sie bitte der Abbildung.

- 1 Druckspindel
- 2 Trennspitze Ø 2.2 mm
- 3 Trennspitze Ø 2.9 mm
- 4 Trennspitze Ø 3.8 mm
- 5 Nietspitze
- 6 Feder
- 7 Vorspannplatte
- 8 Obere Führung
- 9 Gegenhalteplatte
- 10 Untere Führung
- 11 Großen Amboss
- 12 Kleiner Amboss
- 13 Korpus
- 14 Griff
- 15 Ausrichtungsbolzen

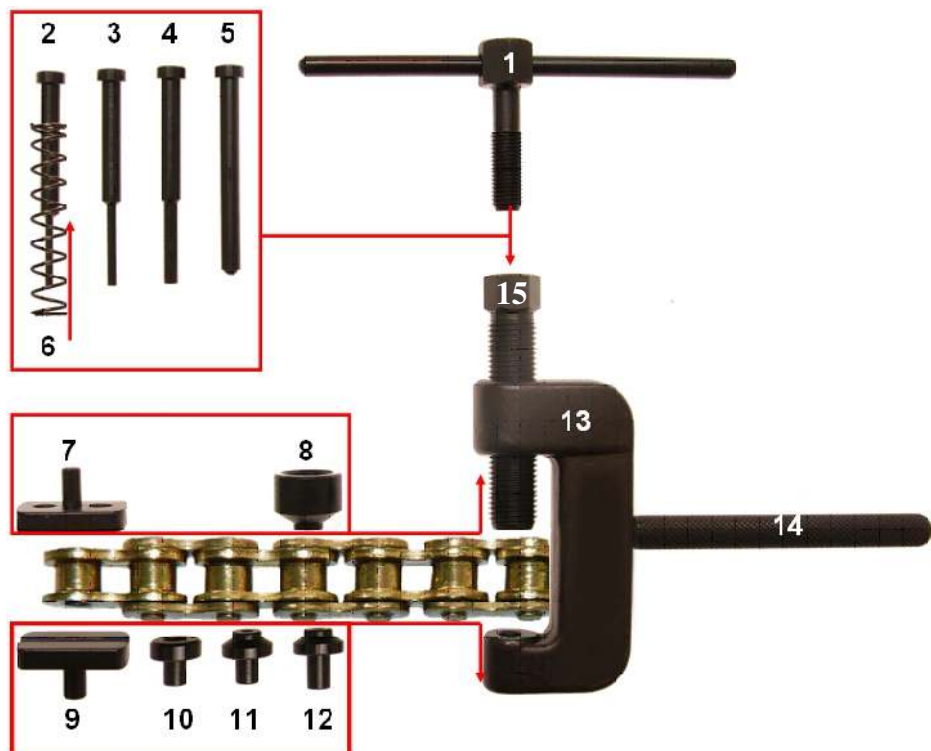

Hinweis

- Dieses Werkzeug kann zum Trennen von Motorradketten von einer Stärke von 35 bis 525 verwendet werden.
- Bei der Arbeit an Ketten umwickeln Sie lose Teile mit einem Tuch um das Herunterfallen dieser Teile zu vermeiden.

KETTENTRENNUNG

1. Setzen Sie das Werkzeug wie in der Abbildung gezeigt zusammen.
2. Wählen Sie die Trennschneidspitze (2, 3 oder 4), passend für die Kette an der Sie arbeiten möchten.
3. Entfernen Sie die Druckspindel (1), legen Sie die passende Trennschneidspitze mit der Feder (6) unter dem Trennschneidspitzenkopf ein und setzen Sie die Druckspindel wieder an.
4. **Hinweis:** Bei Arbeiten mit der 2.2 mm Trennschneidspitze ist die obere und untere Trennschneidspitzenführung zu verwenden. So vermeiden Sie, dass die Trennschneidspitze sich verbiegt oder abbricht. Die obere Führung wird an der Unterseite im Ausrichtbolzen (15) angebracht. Die untere Führung wird von oben in den Werkzeugkorpus eingesetzt. Die 2.2 mm Trennschneidspitze sollte vornehmlich bei der Arbeit an kleinen Ketten zum Einsatz kommen. Die 2.9 mm Trennschneidspitze sollte für Ketten mit einer Stärke von 35 und die 3.8 mm Trennschneidspitze für Motorradketten (428 bis 525) verwendet werden.
5. Setzen Sie das Werkzeug wie in der Abbildung gezeigt an der Kette an. Die Spitze sollte mindestens 2 mm weit in den Ausrichtbolzen zurückgezogen werden. Das Ende der Kettenniete sollte unter den Ausrichtbolzen des Werkzeugs geführt werden, die offene Seite der Kettenniete in das Loch des Trennwerkzeugs. Befestigen Sie nun das Trennwerkzeug an der Kette.
6. Spannen Sie nun das Werkzeug durch Drehen des Hebels oder mit Hilfe eines 14er Schlüssels bis die Niete aus dem Kettengelenk austritt. Die Niete fällt durch die Öffnung des Trennwerkzeugs heraus. Lösen Sie den Druckbolzen wieder und nehmen Sie das Werkzeug ab. Entfernen Sie gegebenenfalls beide Nieten des Kettengelenks.

Hinweis:

Beim Spannen des Trennwerkzeugs sollten Sie darauf achten, ob sich die Niete langsam aus dem Kettengelenk löst. Sollte dies nicht der Fall sein, prüfen Sie, ob der Ausrichtbolzen ordnungsgemäß angebracht worden ist. Sollte dies nicht der Fall sein, so wiederholen Sie den Schritt unter Punkt 3.

KETTENSCHLOSS ANBRINGEN

1. Setzen Sie die zu nietende Kette so zusammen, dass die beiden zu verbindenden Kettenglieder zusammen liegen. Verwenden Sie nur ein neues und passendes Hohlkettenschloss. Die Nieten vom Hohlkettenschloss sollte in jedem Fall komplett durch die zu verbindenden Glieder und durch die Hohlkettenschlosslasche getrieben werden. Dies kann unter Verwendung der Vorspannplatte (7) und der Gegenhalteplatte (9) mit dem Nietwerkzeug geschehen. Setzen Sie die Kette an und spannen Sie die Druckspindel, bis die Nieten vom Kettenschloss komplett durch die Glieder und Lasche getrieben worden sind.
2. Lösen Sie die Druckspindel (1) und entnehmen Sie die Vorspannplatte (7) und die Gegenhalteplatte (9) aus dem Werkzeugkorpus (13).
3. Nietspitze (5) und passenden Amboss (11 oder 12) in den Werkzeugkorpus einsetzen.
4. Die Kette korrekt im Werkzeug ausrichten (siehe Abbildung).
5. Ziehen Sie die Druckspindel mit Hilfe des Hebels oder eines 14er Schlüssels fest an. Das Ende der Niete sollte durch die Nietspitze vernietet werden, so dass die Lasche nach dem Nietvorgang sicher und feste auf der Niete vom Kettenschloss verbleibt. Wiederholen Sie diesen Schritt mit der zweiten Kettenschlossniete und überprüfen Sie danach den Sitz der Kettenschlosslasche.
6. Entfernen Sie das Werkzeug, nehmen Sie die Kette beiseite und prüfen Sie, ob beide Nieten gleichermaßen vernietet sind.

Separating and Riveting Tool for Motorcycle Chains



USE

This tool set is designed to separate chains and chain locks and to rivet tubular rivet chain locks with chain sizes 35 to 525.

CONTENT

Pressure spindle, separating tips 2.2 mm – 2.9 mm – 3.8 mm, riveting tip, spring, pre-tensioning plate, upper and lower separating tip guide for 2.2 mm separating tip, backing plate, anvil (small), anvil (large), tool body, handle and alignment bolt.

REPLACEMENT PARTS

Separating tips 2.2 mm – 2.9 mm – 3.8 mm, riveting tip

Please note: For the names of individual parts and the structure of the tool, please refer to the below illustration.

- 1 Pressure spindle
- 2 Separating tip Ø 2.2 mm
- 3 Separating tip Ø 2.9 mm
- 4 Separating tip Ø 3.8 mm
- 5 Riveting tip
- 6 Spring
- 7 Pre-tensioning plate
- 8 Upper guide
- 9 Backing plate
- 10 Lower guide
- 11 Large anvil
- 12 Small anvil
- 13 Body
- 14 Handle
- 15 Alignment bolt

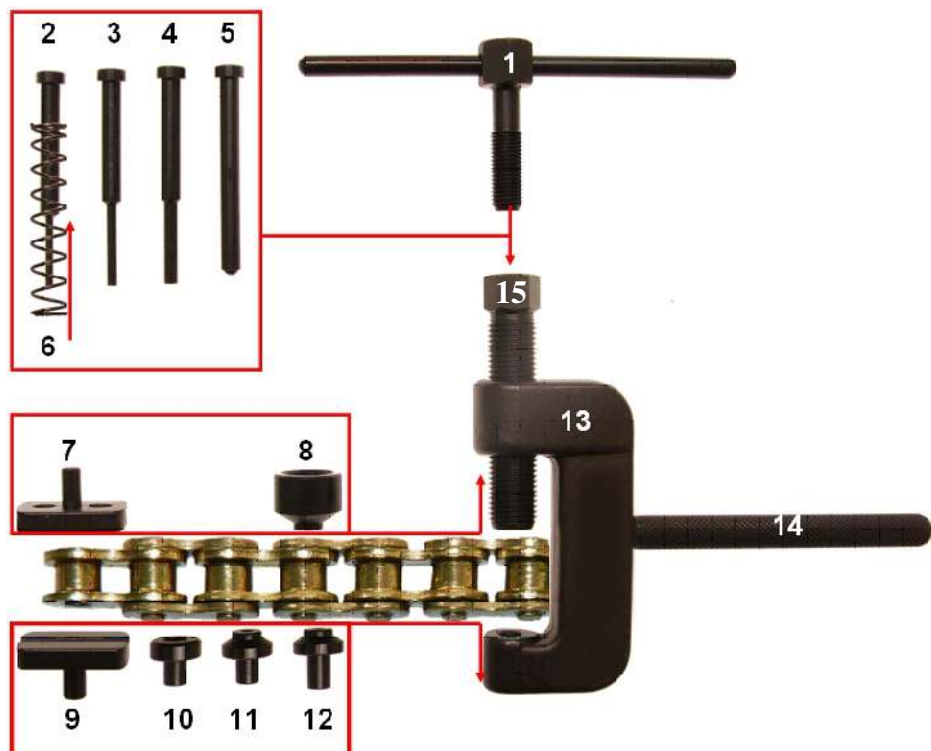

Please note

- This tool can be used to separate motorcycle chains with a thickness between 35 and 525.
- When working with chains, make sure to wrap a cloth round any loose parts so that these parts do not fall down.

SEPARATING A CHAIN

1. Assemble the tool as shown in the illustration.
2. Select the separating tip (2, 3 or 4) that is suitable for the chain with which you would like to work.
3. Remove the pressure spindle (1), insert the appropriate separating tip underneath the separating tip head by means of the spring (6) and mount the pressure spindle again.
4. **Please note:** When working with the 2.2 mm separating tip, the upper and lower separating tip guides are to be used. In this way, you can prevent the separating tip from bending or breaking. The upper guide is mounted at the bottom of the alignment bolt (15). The lower guide is inserted into the tool body from above. The 2.2 mm separating tip is to be used especially when working with small chains. The 2.9 mm separating tip is to be used for chains with a thickness of 35, and the 3.8 mm separating tip for motorcycle chains (428 to 525).
5. Mount the tool onto the chain as shown in the illustration. The tip is to be retracted into the alignment bolt at least 2 mm. The end of the chain rivet is to be brought underneath the alignment bolt of the tool, and the open side of the chain rivet into the hole of the separating tool. Now, attach the separating tool to the chain.
6. Now, tension the tool by turning the lever or by means of a size 14 wrench, until the rivet leaves the chain joint. The rivet will fall out through the aperture of the separating tool. Release the pressure bolt again and take off the tool. If necessary, remove both rivets of the chain joint.

Please note:

When tensioning the separating tool, make sure the rivet detaches from the chain joint slowly. If this is not the case, check whether the alignment bolt is mounted properly. If this is not the case, repeat the step described under item 3.

MOUNTING A CHAIN LOCK

1. Assemble the chain that is to be riveted in a way so that the two chain joints that are to be connected are positioned next to each other. Make sure the tubular rivet chain lock you use is new and suitable. The rivets of the tubular rivet chain lock are by all means to be completely driven through the joints that are to be connected and through the tubular rivet chain lock flap. This can be performed by using the pre-tensioning plate (7) and the backing plate (9) together with the riveting tool. Position the chain and tension the pressure spindle until the rivets of the chain lock are completely driven through the joints and the flap.
2. Release the pressure spindle (1) and take off the pre-tensioning plate (7) and the backing plate (9) from the tool body (13).
3. Insert the riveting tip (5) and the appropriate anvil (11 or 12) into the tool body.
4. Align the chain in the tool correctly (see illustration).
5. Tighten the pressure spindle firmly by means of the lever or a size 14 wrench. The end of the rivet is to be riveted through the riveting tip in a way so that, after the riveting process, the flap remains securely put on the rivet of the chain lock. Repeat this step with the second chain lock rivet and then check the position of the chain lock flap.
6. Remove the tool, take the chain aside and check whether both rivets are riveted in the same way.

Outil pour réparation de chaînes de motos



UTILISATION

Ce jeu d'outils permet de séparer les chaînes et les joints de chaîne et de riveter les chaînes à rivets creux pour tailles de chaîne de 35 à 525.

CONTENU

Broche de pression, pointe de séparation 2.2 mm – 2.9 mm – 3.8 mm, pointe de rivetage, ressort, plaque de pré-tension, guides supérieur et inférieur pour pointe de séparation de 2.2 mm, plaque de retenue, enclume (petite), enclume (grande), corps de l'outil, poignée et boulon d'alignement.

PIÈCES DE REMPLACEMENT

Pointe de séparation 2.2 mm – 2.9 mm – 3.8 mm, pointe de rivetage

Remarque : veuillez consulter l'illustration pour la désignation des pièces individuelles et l'assemblage de l'outil.

1 Broche de pression

2 Pointe de séparation Ø 2.2 mm

3 Pointe de séparation Ø 2.9 mm

4 Pointe de séparation Ø 3.8 mm

5 Pointe de rivetage

6 Ressort

7 Plaque de pré-tension

8 Guide supérieur

9 Plaque de retenue

10 Guide inférieur

11 Grande enclume

12 Petite enclume

13 Corps

14 Poignée

15 Boulon d'alignement

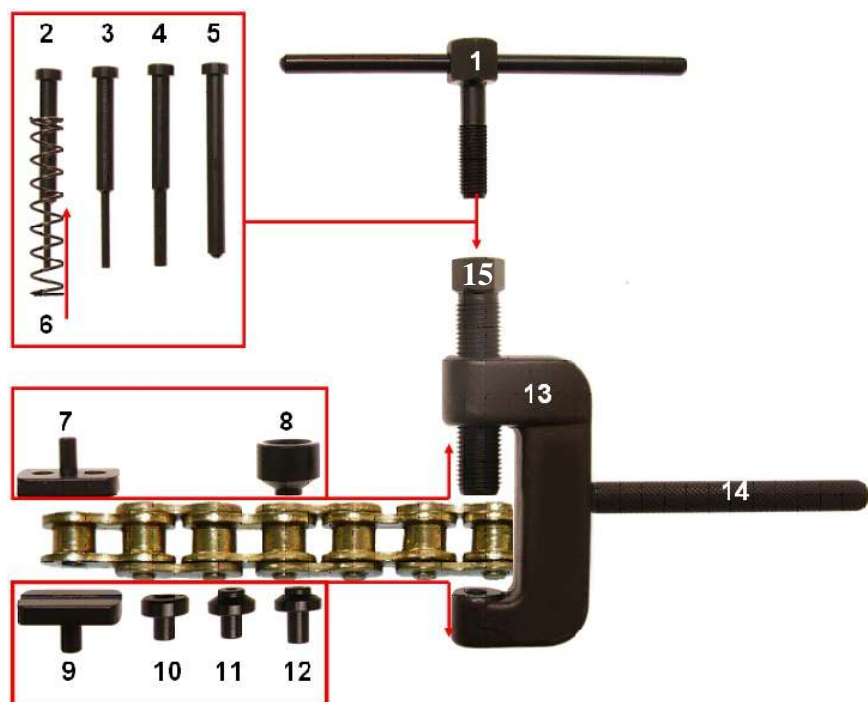

Remarque

- Cet outil permet de séparer des chaînes de moto de 35 à 525 mm d'épaisseur.
- Lorsque vous travaillez sur des chaînes, enveloppez les pièces détachées avec un chiffon pour éviter qu'elles ne tombent.

SÉPARATION DE CHAÎNES

1. Assemblez l'outil comme indiqué à l'illustration.
2. Sélectionnez la pointe de séparation (2, 3 ou 4) appropriée pour la chaîne sur laquelle vous voulez travailler.
3. Retirez la broche de pression (1), insérez la pointe de séparation appropriée avec le ressort (6) sous la tête de la pointe de séparation et remplacez la broche de pression.
4. **Remarque :** Lorsque vous travaillez avec la pointe de séparation de 2.2 mm, les guides supérieur et inférieur de la pointe de séparation doivent être utilisés. Cela empêche la pointe de séparation de se plier ou de se briser. Le guide supérieur est monté sur la face inférieure du boulon d'alignement (15). Le guide inférieur est inséré dans le corps de l'outil par le haut. La pointe de séparation de 2.2 mm doit être utilisée principalement lorsque vous travaillez sur de petites chaînes. La pointe de séparation de 2.9 mm doit être utilisée pour les chaînes d'une épaisseur de 35 mm et la pointe de séparation de 3.8 mm pour les chaînes de motocyclettes (428 à 525).
5. Placez l'outil comme illustré sur la chaîne. La pointe doit être rétractée d'au moins 2 mm dans le boulon d'alignement. L'extrémité du rivet de chaîne doit être guidée sous les boulons d'alignement de l'outil, le côté ouvert du rivet de chaîne dans le trou de l'outil de séparation. Maintenant, attachez l'outil de séparation sur la chaîne.
6. Maintenant, serrez l'outil en tournant le levier ou en utilisant une clé de 14 jusqu'à ce que le rivet sorte du joint de chaîne. Le rivet tombe par l'ouverture de l'outil de séparation. Desserrez à nouveau le boulon de pression et retirez l'outil. Si nécessaire, retirez les deux rivets du joint de chaîne.

Remarque :

Lorsque vous tendez l'outil de coupe, assurez-vous que le rivet sort lentement du joint de chaîne. Si ce n'est pas le cas, vérifiez que le boulon d'alignement a été correctement appliqué. Si ce n'est pas le cas, répétez l'étape du point 3.

MONTER LE JOINT DE CHAÎNE

1. Assemblez la chaîne à riveter de telle sorte que les deux maillons de chaîne à relier se trouvent ensemble. N'utilisez qu'un nouveau cadenas à chaîne à rivets creux assorti. Les rivets de la serrure à chaîne à rivets creux doivent en tout état de cause être enfoncés complètement à travers les maillons à raccorder et à travers la plaque de serrure à chaîne à rivets creux. À cet effet, la plaque de précontrainte (7) et la plaque de retenue (9) peuvent être utilisées avec l'outil de rivetage. Fixez la chaîne et serrez la broche de pression jusqu'à ce que les rivets aient été complètement enfoncés à travers les maillons et la sangle par le verrou de chaîne.
2. Desserrez la broche de pression (1) et retirez la plaque de prétension (7) et la plaque de retenue (9) hors du corps de l'outil (13).
3. Insérez la pointe de rivetage (5) et l'enclume correspondante (11 ou 12) dans le corps de l'outil.
4. Alignez correctement la chaîne dans l'outil (voir l'illustration).
5. Serrez fermement la broche de pression à l'aide du levier ou d'une clé de 14. L'extrémité du rivet doit être rivetée à travers la pointe du rivet de sorte que la languette reste fermement et sûrement sur le rivet du verrou de chaîne après le processus de rivetage. Répétez cette étape avec le deuxième rivet de verrouillage de chaîne, puis vérifiez le siège de la languette de verrouillage de chaîne.
6. Retirez l'outil, prenez en main la chaîne et vérifiez que les deux rivets sont uniformément rivetés.

Desmontador y remachador de cadenas de motocicletas



APLICACIÓN

Este juego de herramientas sirve para desmontar cadenas y clips de cadena y para remachar clips de cadena con remaches huecos para tamaños de cadena de 35 a 525.

CONTENIDO

Husillo de presión, punta de corte 2.2 mm – 2.9 mm – 3.8 mm, punta de remache, muelle, placa pretensora, guía de punta de corte superior e inferior para punta de corte de 2.2 mm, placa de apoyo, yunque (pequeño), yunque (grande), cuerpo de herramienta, empuñadura y pernos de alineación.

PIEZAS DE RECAMBIO

Punta de corte 2.2 mm – 2.9 mm – 3.8 mm, punta de remache

Nota: La denominación de las distintas piezas y la estructura de la herramienta son las indicadas en la ilustración.

- 1 Husillo de presión
- 2 Punta de corte Ø 2.2 mm
- 3 Punta de corte Ø 2.9 mm
- 4 Punta de corte Ø 3.8 mm
- 5 Punta de remache
- 6 Muelle
- 7 Placa pretensora
- 8 Guía superior
- 9 Placa de apoyo
- 10 Guía inferior
- 11 Yunque grande
- 12 Yunque pequeño
- 13 Cuerpo
- 14 Empuñadura
- 15 Perno de alineación

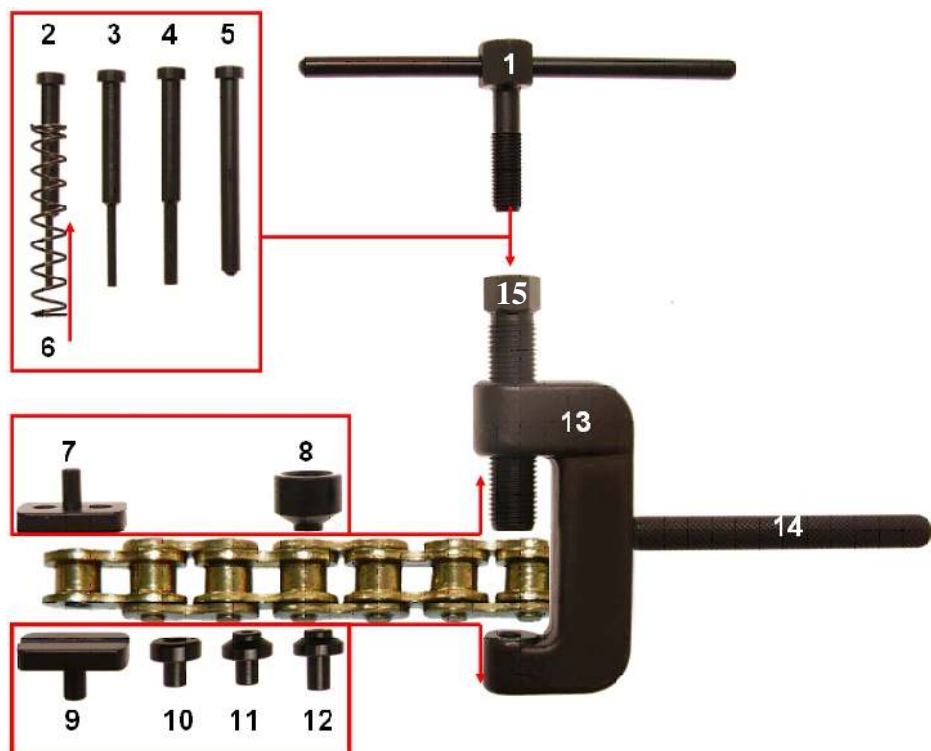

Advertencia

- Esta herramienta puede usarse para desmontar cadenas de motocicleta de un grosor de 35 a 525.
- Al trabajar con cadenas, envuelva las piezas sueltas con un paño para evitar que se caigan estas piezas.

DESMONTAJE DE LA CADENA

1. Monte la herramienta como se muestra en la ilustración.
2. Elija la punta de corte (2, 3 o 4) que se ajuste a la cadena sobre la que vaya a trabajar.
3. Retire el husillo de presión (1), inserte la punta de corte adecuada con el muelle (6) bajo la cabeza de la punta de corte y vuelva a colocar el husillo de presión.
4. **Nota:** Cuando trabaje con la punta de corte de 2.2 mm, utilice la guía de la punta de corte superior e inferior. De esta manera se evita que la punta de corte se doble o se rompa. La guía superior se fija en la parte inferior del perno de alineación (15). La guía inferior se inserta desde arriba en el cuerpo de la herramienta. La punta de corte de 2.2 mm debe utilizarse principalmente cuando se trabaja con cadenas pequeñas. La punta de corte de 2.9 mm debe utilizarse para cadenas de 35 mm de grosor y la punta de corte de 3.8 mm para cadenas de motocicletas (428 a 525).
5. Coloque la herramienta en la cadena como se muestra en la figura. La punta debe ser retraída al menos 2 mm en el perno de alineación. El extremo del remache de la cadena debe ser guiado bajo el perno de alineación de la herramienta, el lado abierto del remache de la cadena debe ser guiado en el agujero de la herramienta de corte. A continuación, fije la herramienta de corte a la cadena.
6. Ahora apriete la herramienta girando la palanca o con la ayuda de una llave de 14mm hasta que el remache salga del eslabón de la cadena. El remache se cae por la abertura de la herramienta de corte. Afloje el perno de presión de nuevo y retire la herramienta. Si es necesario, retire los dos remaches del eslabón de la cadena.

Nota:

Al apretar la herramienta de corte, debe prestar atención a que el remache se salga lentamente del eslabón de la cadena. Si no es así, compruebe que el perno de alineación se haya colocado correctamente. Si no es así, repita el paso del punto 3.

COLOCACIÓN DEL CLIP DE LA CADENA

1. Coloque la cadena a remachar de manera que los dos eslabones de la cadena a unir se encuentren juntos. Utilice solo un cierre de cadena de remache hueco nuevo y adecuado. Los remaches del cierre de la cadena de remaches huecos siempre deben ser pasados completamente a través de los eslabones que se van a unir y a través del cierre de la cadena de remaches huecos. Esto se puede hacer utilizando la placa de pretensado (7) y la placa de apoyo (9) con la herramienta de remachado. Coloque la cadena y apriete el husillo de presión hasta que los remaches del cierre de la cadena hayan pasado completamente a través de los eslabones y la placa de los eslabones.
2. Afloje el husillo de presión (1) y saque la placa pretensora (7) y la placa de apoyo (9) del cuerpo de herramienta (13).
3. Inserte la punta de remache (5) y el yunque apropiado (11 o 12) en el cuerpo de herramienta.
4. Alinee la cadena correctamente en la herramienta (ver la ilustración).
5. Apriete firmemente el husillo de presión con la palanca o con una llave de 14mm. El extremo del remache debe ser remachado a través de la punta del remache para que la placa permanezca segura y firme en el remache del cierre de la cadena después del proceso de remachado. Repita este paso con el segundo remache del cierre de la cadena y luego compruebe el ajuste de la placa del cierre de la cadena.
6. Retire la herramienta, mueva la cadena a un lado y a otro y compruebe que ambos remaches están remachados igual.