

Bedienungsanleitung

XW-SX70
XW-SX50

WIRELESS SPEAKER SYSTEM

Pioneer

Del

Inhalt [»](#)

Vorbereitungen [»](#)

Wiedergabe [»](#)

Sprachfunktionen [»](#)

Setup [»](#)

Fehlerbehebung [»](#)

Anhang [»](#)

Ergänzende Informationen [»](#)



Was sich in der Box befindet	3
Teilenamen	4
Oberseite	4
Bedienfeld	5
Rückseite	6

Vorbereitungen

Installation und Anschlüsse	8
------------------------------------	----------

Wiedergabe

BLUETOOTH®-Wiedergabe	10
Grundlegende Funktionen	10
USB-Speichergerät	12
Grundlegende Funktionen	12
Gerät und unterstützte Formate	13
Anschließen anderer Audiogeräte	14
Anschließen mit einem Stereo-Ministecker-Kabel	14
Anschließen über ein analoges Audiokabel	15
Analoge Reihenschaltung	16
Grundlegende Funktionen	16
Stereokopplung	17
Grundlegende Funktionen	17
Praktische Funktionen	19
Beleuchtungs-LED	19

Sperren dieses Geräts	20
Abbrechen des max. Lautstärkepegels	21
Betonen der tiefen Frequenzen	22
Anpassen der tiefen und mittleren Frequenzen	23
Pioneer Club Sound App	24

Sprachfunktionen

Sprachassistent	27
Grundlegende Funktionen	27
Freisprechfunktion	28
Grundlegende Funktionen	28

Setup

Verschiedene Einstellungen	30
Firmware-Update	31
Update-Funktion dieses Geräts	31
Update über USB	32

Fehlerbehebung

Erratische Gerätefunktionsweise	34
Fehlerbehebung	35

Anhang

Allgemeine Spezifikationen	37
-----------------------------------	-----------



Was sich in der Box befindet

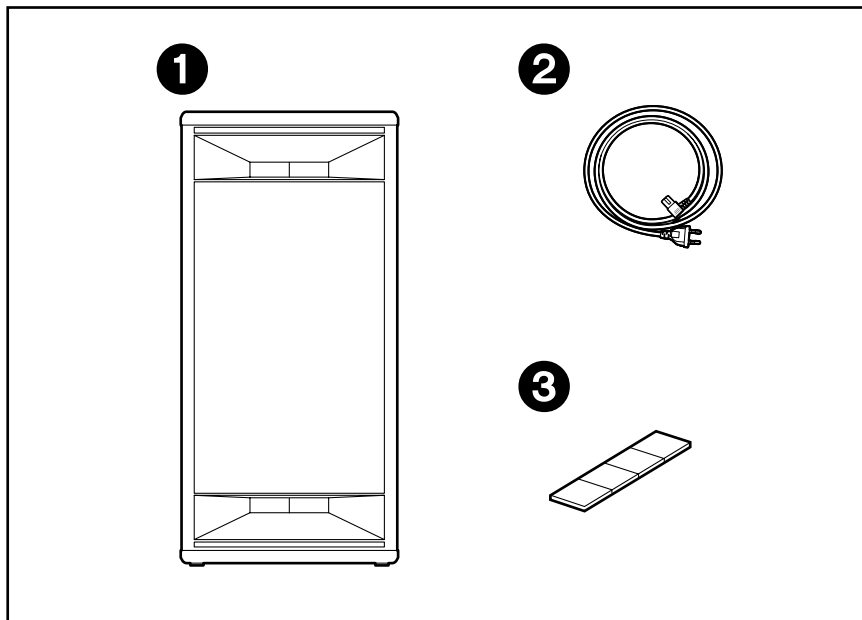

1. Hauptgerät (1)
 2. Netzkabel (1)
 3. Standfüße zur horizontalen Installation (1)
 - Kurzanleitung (1)
- * Bei diesem Dokument handelt es sich um eine Online-Bedienungsanleitung. Die Bedienungsanleitung wird nicht als Zubehör mitgeliefert.
- Wir übernehmen keinerlei Haftung für Schäden, die beim Anschließen von Drittanbietergeräten entstehen.
 - Details zum Firmware-Update werden zu einem späteren Zeitpunkt auf unserer Website und über andere Kanäle bekanntgegeben.
 - Änderungen der technischen Daten und des Erscheinungsbildes ohne vorherige Ankündigung vorbehalten.

Teilenamen

Oberseite

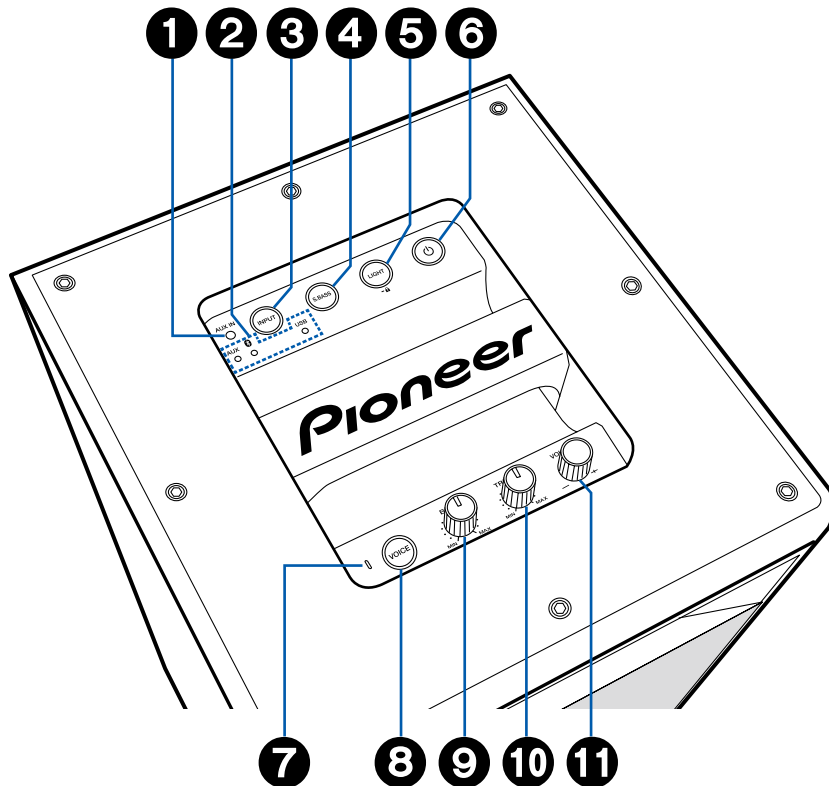

1. AUX IN-Buchse: Verwenden Sie ein Stereo-Minstecker-Kabel ($\varnothing 1/8''/3,5$ mm), um die Audiosignale eines anderen Geräts einzugeben. ([→p14](#))
2. Eingangsquellen-LED: Durch wiederholtes Drücken der INPUT-Taste **3** beginnt die LED der ausgewählten Eingangsquelle zu leuchten oder zu blinken.
3. INPUT-Taste: Wechselt den Eingang, der wiedergegeben werden soll.
4. S.BASS-Taste ([→p22](#))
5. LIGHT-Taste ([→p19, 20](#))
6. ⏻ -Taste: Kurz drücken, um den Strom ein- oder auszuschalten.
7. Mikrofon: Zum Verwenden von Sprachassistent- und Freisprechfunktion. ([→p27, 28](#))
8. VOICE-Taste: Zum Starten von Sprachassistent- und Freisprechfunktion. ([→p27, 28](#))
9. BASS-Regler ([→p23](#))
10. TREBLE-Regler ([→p23](#))
11. Lautstärke-Regler: Zum Anpassen der Lautstärke. Wählen Sie einen Wert zwischen 0 und 50 aus, wenn Musik wiedergegeben wird, und einen Wert zwischen 1 und 16, wenn Sprachassistent- oder Freisprechfunktion genutzt werden.
 - Wenn der maximale Lautstärkepegel ([→p21](#)) aktiviert ist (Standardwert), beträgt die Obergrenze der Lautstärke bei Musikwiedergabe 45.

Bedienfeld

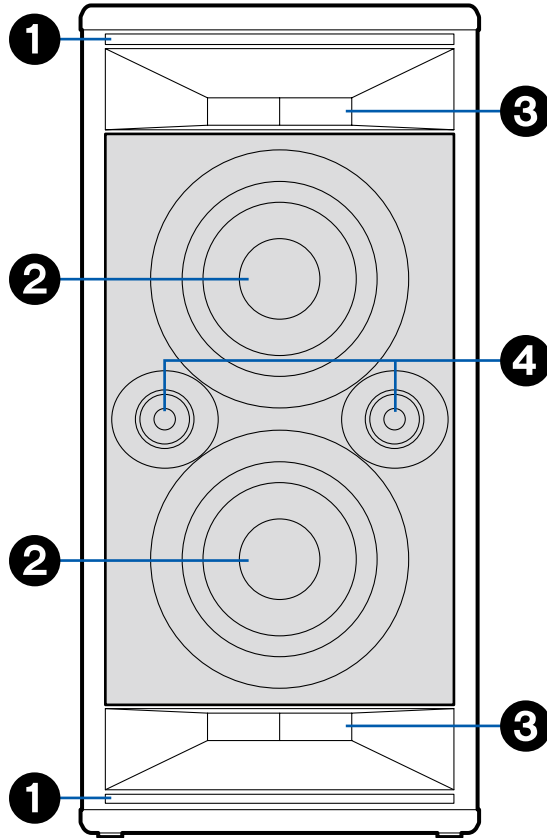

1. Beleuchtungs-LED

- Die LED am Gerät blinkt schnell. Schalten Sie das Blinken aus, wenn es dazu führt, dass Sie sich unwohl fühlen. Die LED leuchtet außerdem sehr hell. Blicken Sie nicht direkt darauf.

2. Woofer

3. Gang

4. Tweeter

Rückseite

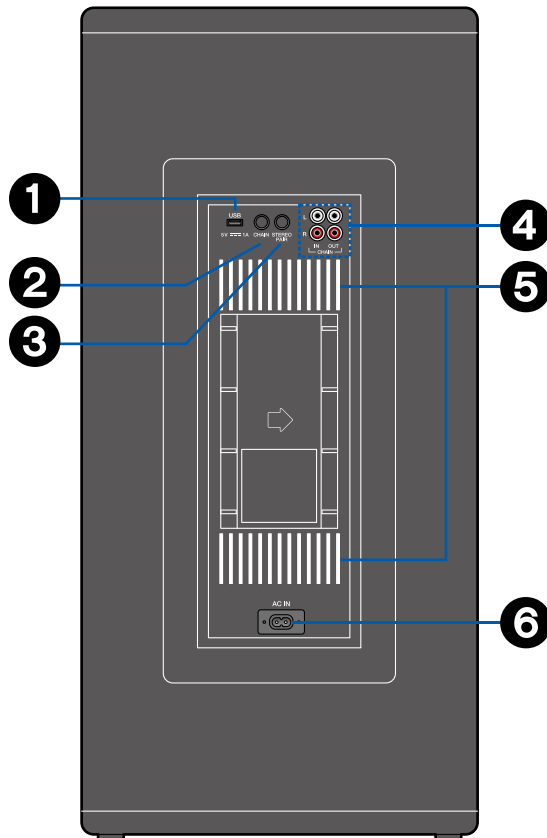

1. USB-Anschluss: Ein USB-Speichergerät ist angeschlossen, sodass darauf gespeicherte Musikdateien wiedergegeben werden können. (→p12) Sie können USB-Geräte auch über USB-Kabel mit Strom (5 V/1 A) versorgen.
2. CHAIN-Taste: Schalten Sie dieses Gerät in den Modus für analoge Reihenschaltung. (→p15, 16)
3. STEREO PAIR-Taste: Für Stereokopplungsverbindungen. (→p17)
4. CHAIN-Buchse: Schließen Sie hier ein handelsübliches analoges Audiokabel an. (→p15, 16)
5. Beleuchtungs-LED
 - Die LED am Gerät blinkt schnell. Schalten Sie das Blinken aus, wenn es dazu führt, dass Sie sich unwohl fühlen. Die LED leuchtet außerdem sehr hell. Blicken Sie nicht direkt darauf. Die Beleuchtungs-LED an der Rückseite wurde so ausgelegt, dass sie durch Reflexion an der Wand sichtbar ist.
6. AC IN: Hier wird das mitgelieferte Netzkabel angeschlossen. (→p8)

Vorbereitungen

Installation und Anschlüsse	8
------------------------------------	----------



Installation und Anschlüsse

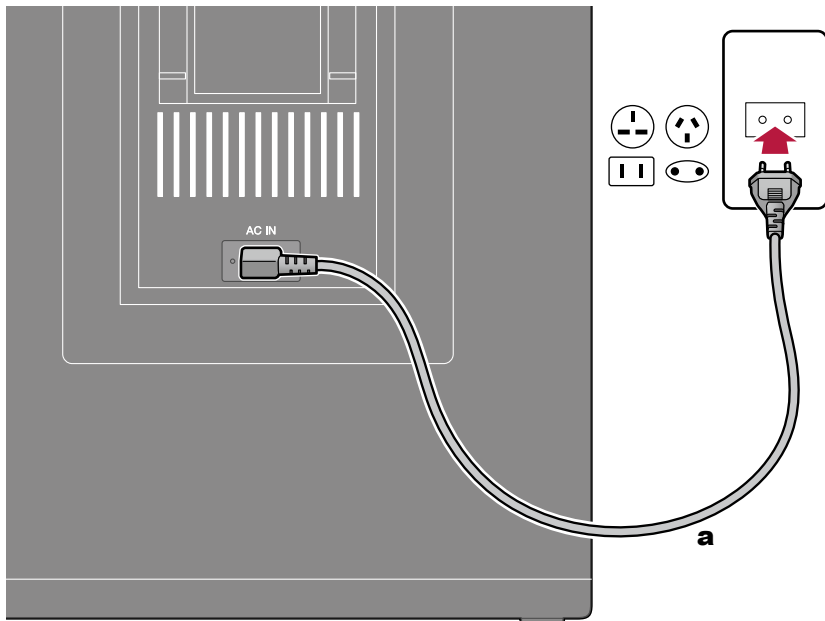

a Netzkabel

Wird dieses Gerät auf der Seite installiert, befestigen Sie die Standfüße zur horizontalen Installation an der Oberfläche, die als Basis fungiert.

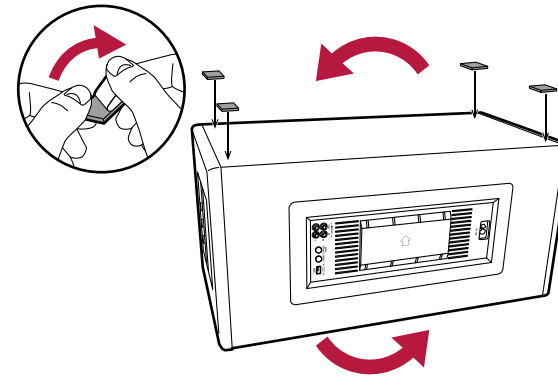

Achten Sie darauf, das Netzkabel zuerst mit der AC IN-Buchse dieses Geräts und erst danach mit der Steckdose zu verbinden. Trennen Sie immer zuerst die Verbindung zur Steckdose, wenn Sie das Netzkabel abziehen.

Wiedergabe

BLUETOOTH®-Wiedergabe	10
USB-Speichergerät	12
Anschließen anderer Audiogeräte	14
Analoge Reihenschaltung	16
Stereokopplung	17
Praktische Funktionen	19



BLUETOOTH®-Wiedergabe

Audiosignale auf einem BLUETOOTH-fähigen Gerät wie einem Smartphone können drahtlos wiedergegeben werden.

Grundlegende Funktionen

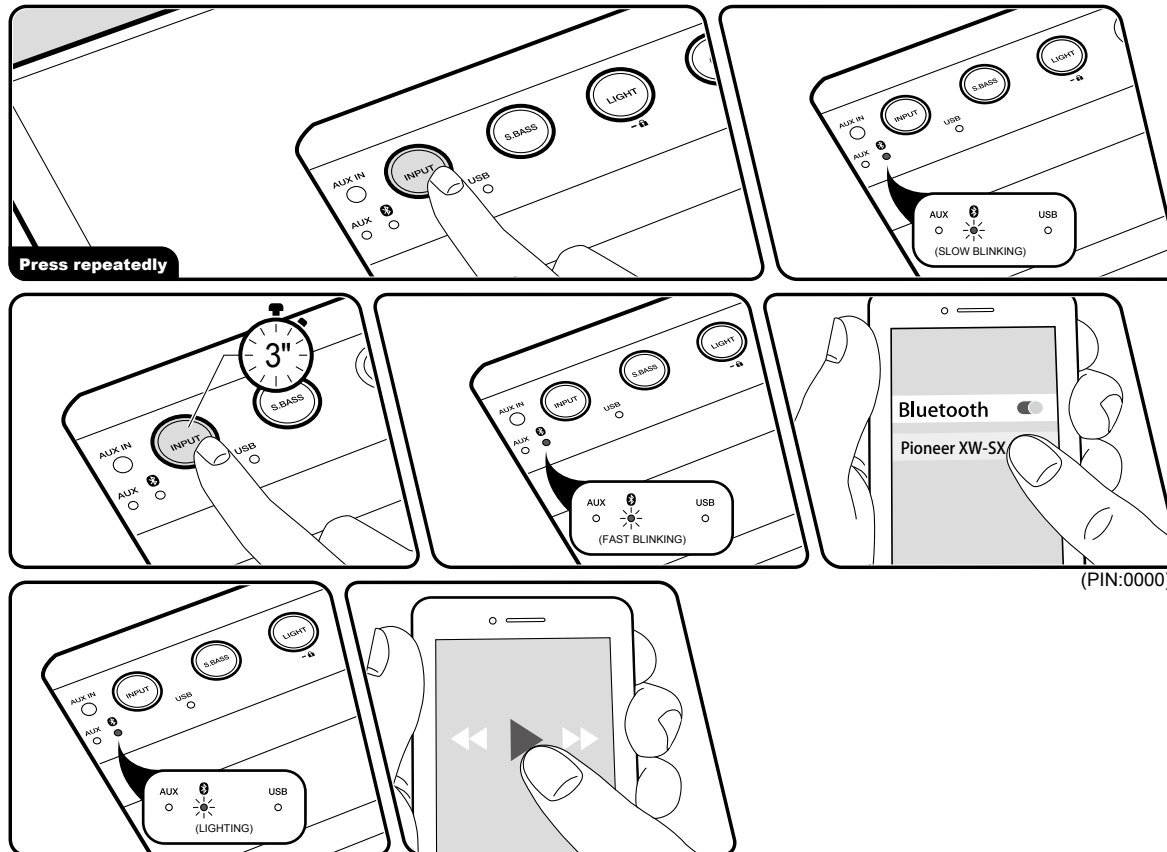

Führen Sie die folgenden Schritte aus, wenn dieses Gerät eingeschaltet ist.

Pairing

1. Drücken Sie mehrfach die INPUT-Taste, bis die "0"-LED langsam zu blinken beginnt, und ändern Sie die Eingangsquelle zu "BLUETOOTH".
2. Während die "0"-LED langsam blinkt, halten Sie die INPUT-Taste ca. 3 Sekunden lang gedrückt. Die "0"-LED beginnt daraufhin, schnell zu blinken, und das Gerät schaltet in den Kopplungsmodus.
3. Aktivieren Sie die BLUETOOTH-Funktion beim BLUETOOTH-fähigen Gerät und wählen Sie aus der angezeigten Liste dieses Gerät aus. Wenn ein Passwort erforderlich ist, geben Sie "0000" ein. Wenn die Verbindung hergestellt wurde, hört die "0"-LED auf zu blinken und leuchtet stattdessen.
 - Dieses Gerät wird als "Pioneer XW-SX70 XXXXXX" oder "Pioneer XW-SX50 XXXXXX" angezeigt.
 - Zum Anschließen weiterer BLUETOOTH-fähiger Geräte führen Sie die Schritte ab Schritt 2 erneut aus. Von diesem Gerät können Kopplungsdaten von bis zu 8 Geräten gespeichert werden.
 - Der Empfangsbereich beträgt etwa 48/15 m. Beachten Sie, dass eine Verbindung mit BLUETOOTH-fähigen Geräten nicht garantiert

werden kann.

Wiedergabe

1. Führen Sie das Verbindungsverfahren am BLUETOOTH-fähigen Gerät aus. Der Eingang dieses Geräts wechselt automatisch zu "BLUETOOTH".
2. Die Musikdatei wird wiedergegeben. Stellen Sie die Lautstärke am BLUETOOTH-fähigen Gerät auf einen passenden Pegel ein.
 - Aufgrund der Eigenschaften der drahtlosen BLUETOOTH-Technologie kann der Ton auf diesem Gerät im Vergleich zum Ton, der auf dem BLUETOOTH-fähigen Gerät wiedergegeben wird, leicht verzögert sein.



USB-Speichergerät

Es können Musikdateien wiedergegeben werden, die auf einem USB-Speichergerät gespeichert sind.

Grundlegende Funktionen

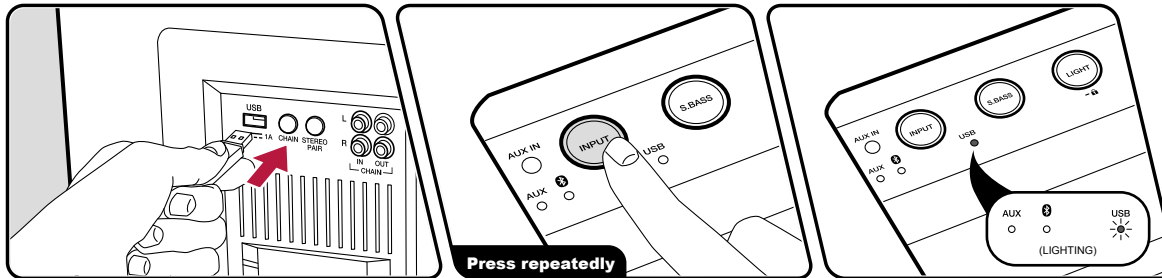

Führen Sie die folgenden Schritte aus, wenn dieses Gerät eingeschaltet ist.

1. Schließen Sie das USB-Speichergerät mit den Musikdateien an den USB-Anschluss dieses Geräts an.
2. Drücken Sie mehrfach die INPUT-Taste, bis die "USB"-LED zu blinken beginnt, und ändern Sie die Eingangsquelle zu "USB".
3. Wenn die Musikdateien auf dem USB-Speichergerät geladen wurden, hört die "USB"-LED auf zu blinken und leuchtet stattdessen. Die Wiedergabe beginnt automatisch.
 - Die "USB"-LED blinkt langsam, wenn auf dem USB-Speichergerät keine Dateien vorhanden sind, die wiedergegeben werden können.
 - Es ist nicht möglich, einen Ordner oder eine Musikdatei zur Wiedergabe auszuwählen.
 - Die Wiedergabereihenfolge entspricht normalerweise der Reihenfolge, in der die Musikdateien auf das USB-Speichergerät geschrieben wurden. Die Spezifikationen von USB-Speichergeräten variieren jedoch, sodass die Wiedergabereihenfolge von der Schreibreihenfolge abweichen kann.
 - Mit der Pioneer Club Sound-App (→p24) können Sie die Wiedergabe mit Funktionen wie Überspringen und Zufallswiedergabe steuern.
- Der USB-Anschluss dieses Geräts entspricht dem USB 2.0-Standard. Die Übertragungsgeschwindigkeit ist möglicherweise für einige wiederzugebende Inhalte unzureichend, und es kann zu Unterbrechungen der Wiedergabe kommen.
- Beachten Sie, dass der Betrieb von USB-Speichergeräten nicht garantiert werden kann.

Gerät und unterstützte Formate

Anforderungen an das USB-Speichergerät

- Von diesem Gerät werden USB-Speichergeräte (Stick-Typ) unterstützt, die den USB-Massenspeicherklassenstandard erfüllen. Andere USB-Geräte (HDD, SSD, USB-Kartenlesegeräte usw.) werden nicht unterstützt.
- Bei USB-Speichergeräten werden die Dateisystemformate FAT16 und FAT32 unterstützt.
- Es können maximal 255 Ordner und 999 Dateien gelesen werden. Dabei zählen auch Ordner, die keine Musikdateien enthalten, welche von diesem Gerät wiedergegeben werden können.
- USB-Hubs und USB-Speichergeräte mit Hub-Funktion werden nicht unterstützt. Schließen Sie diese Geräte nicht an das Gerät an.
- USB-Speichergeräte mit Sicherheitsfunktionen werden von diesem Gerät nicht unterstützt.
- Wird ein USB-Speichergerät verwendet, übernehmen wir keinerlei Verantwortung für Verluste von oder Veränderungen an Daten, die auf dem USB-Speichergerät gespeichert sind, oder für Fehlfunktionen des USB-Speichergeräts. Es wird empfohlen, die auf dem USB-Speichergerät gespeicherten Daten zu sichern, bevor das USB-Speichergerät mit diesem Gerät verwendet wird.

von diesem Gerät nicht wiedergegeben werden können.

MP3 (.mp3/.MP3):

- Unterstützte Formate: MPEG-1/MPEG-2 Audio Layer 3
- Unterstützte Abtastfrequenzen: 32 kHz, 44,1 kHz, 48 kHz
- Unterstützte Bitraten: 32 kbps bis 320 kbps und VBR

Unterstützte Audioformate

Von diesem Gerät werden die folgenden Musikdateiformate unterstützt. Beachten Sie, dass Audiodateien, die urheberrechtlich geschützt sind,



Anschließen anderer Audiogeräte

Sie können ein anderes Audiogerät anschließen, die Audiosignale in dieses Gerät eingeben und wiedergeben.

Anschließen mit einem Stereo-Minstecker-Kabel

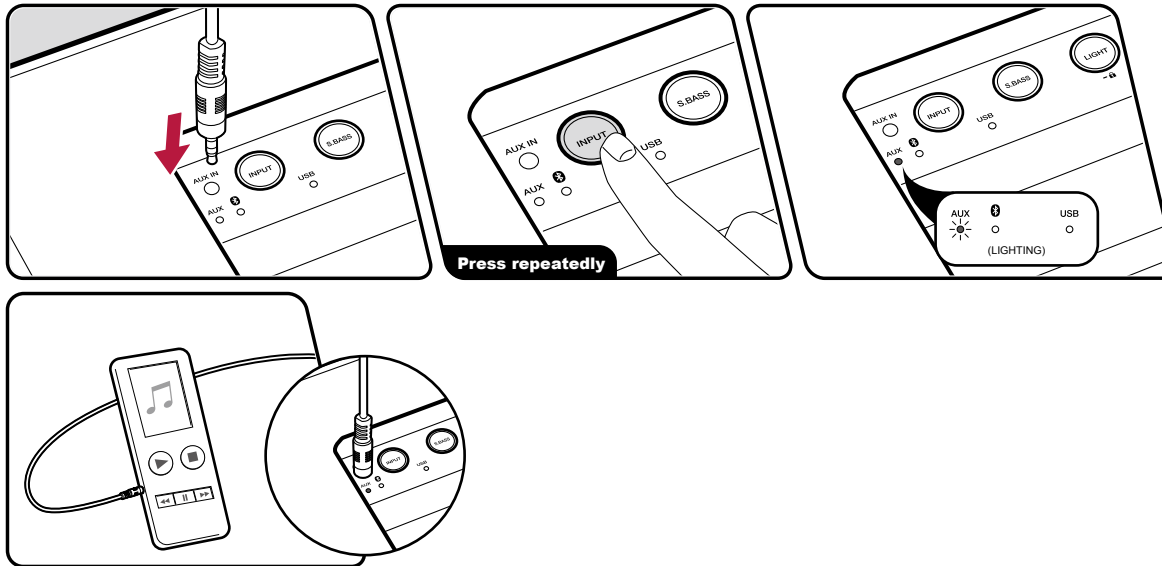

1. Schließen Sie ein Stereo-Minstecker-Kabel ($\varnothing 1/8''/3,5$ mm) an die AUX IN-Buchse dieses Geräts und an das Audiogerät an. Schalten Sie dann dieses Gerät und das angeschlossene Gerät ein.
2. Drücken Sie mehrfach die INPUT-Taste, bis die "AUX"-LED zu blinken beginnt, und ändern Sie die Eingangsquelle zu "AUX".
3. Starten Sie die Wiedergabe am angeschlossenen Audiogerät. Erhöhen Sie die Lautstärke des Audiogeräts auf den gewünschten Pegel.
 - Verwenden Sie zum Anschließen dieses Geräts an ein Audiogerät mit LINE OUT-Buchse (z. B. CD-Player) ein analoges Audiokabel, um Clipping zu vermeiden. (→p15)

Anschließen über ein analoges Audiokabel

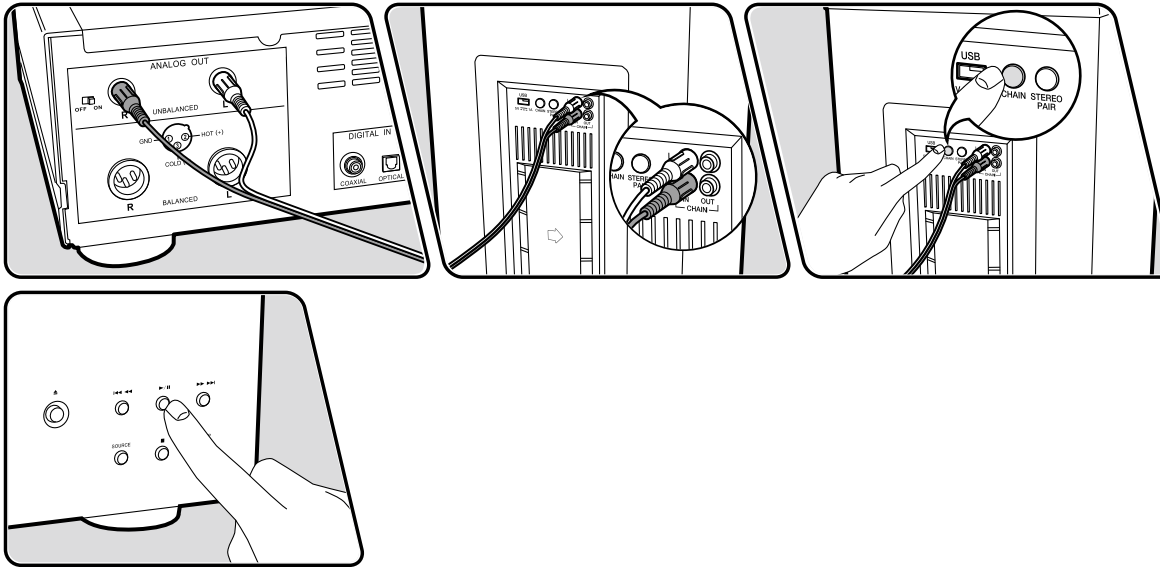

1. Wenn Sie die LINE OUT-Buchse des Audiogeräts und die CHAIN IN-Buchse an der Rückseite dieses Geräts mit einem analogen Audiokabel verbunden haben, schalten Sie dieses Gerät und das angeschlossene Gerät ein.
2. Drücken Sie die CHAIN-Taste an der Rückseite des Geräts, sodass alle "AUX"-, "0"- und "USB"-LEDs leuchten, und aktivieren Sie den Modus für analoge Reihenschaltung.
 - Sie können den Modus für analoge Reihenschaltung auch einstellen, indem Sie die INPUT-Taste mehrfach drücken.
3. Starten Sie die Wiedergabe am angeschlossenen Audiogerät.

Analoge Reihenschaltung

Wenn mehrere dieser Geräte über handelsübliche analoge Audiokabel verbunden werden, ist es möglich, gleichzeitig Musik von einem Gerät wiederzugeben, das über BLUETOOTH, USB oder AUX angeschlossen ist. Schließen Sie den Player an das Gerät an, das als Hauptgerät fungieren soll.

Grundlegende Funktionen

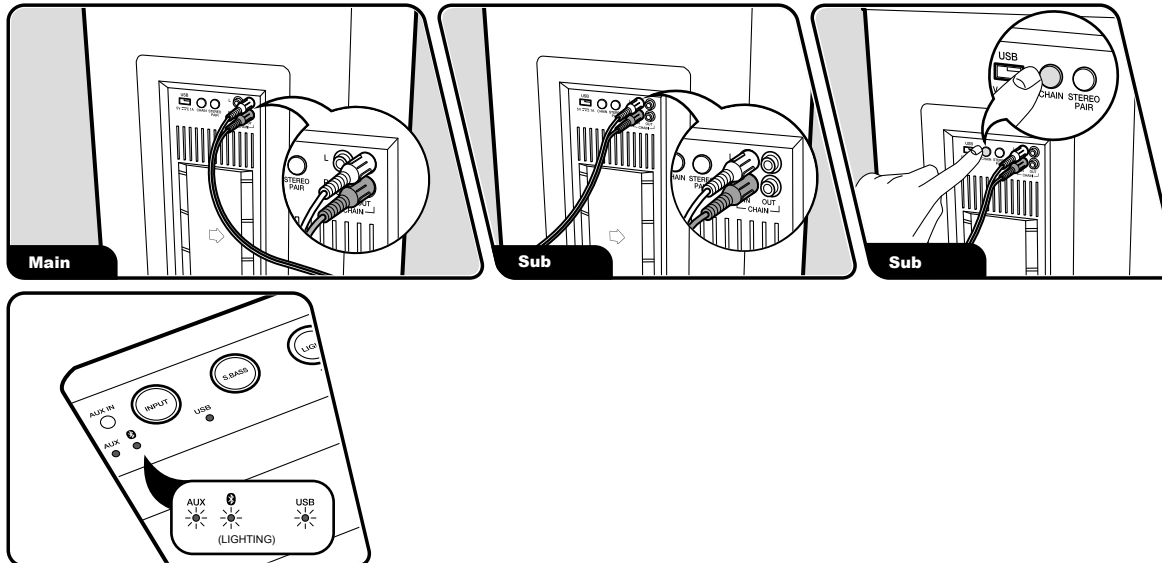

1. Verbinden Sie die CHAIN OUT-Buchse am ersten Gerät (Hauptgerät) über ein analoges Audiokabel mit der CHAIN IN-Buchse am zweiten Gerät (Untergerät).
2. Schalten Sie Haupt- und Untergerät ein.
3. Drücken Sie die CHAIN-Taste am Untergerät, sodass alle "AUX"-, "Bluetooth"- und "USB"-LEDs leuchten, und aktivieren Sie den Modus für analoge Reihenschaltung.
 - Sie können den Modus für analoge Reihenschaltung auch einstellen, indem Sie die INPUT-Taste mehrfach drücken.
4. Geben Sie die Musikdateien auf dem Hauptgerät wieder.
 - Verbinden Sie beim Anschließen eines dritten Geräts die CHAIN OUT-Buchse am zweiten Gerät über ein analoges Audiokabel mit der CHAIN IN-Buchse am dritten Gerät. Drücken Sie dann die CHAIN-Taste am dritten Gerät.

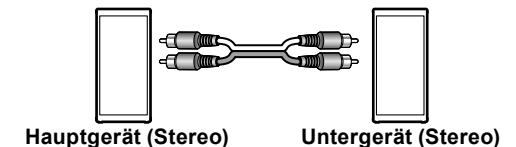

Stereokopplung

Es ist möglich, Musik von einem BLUETOOTH-fähigen Gerät über zwei dieser Geräte zugleich wiederzugeben. Koppeln Sie das BLUETOOTH-fähige Gerät mit dem Gerät, das als Hauptgerät fungieren soll. (→p10)

Grundlegende Funktionen

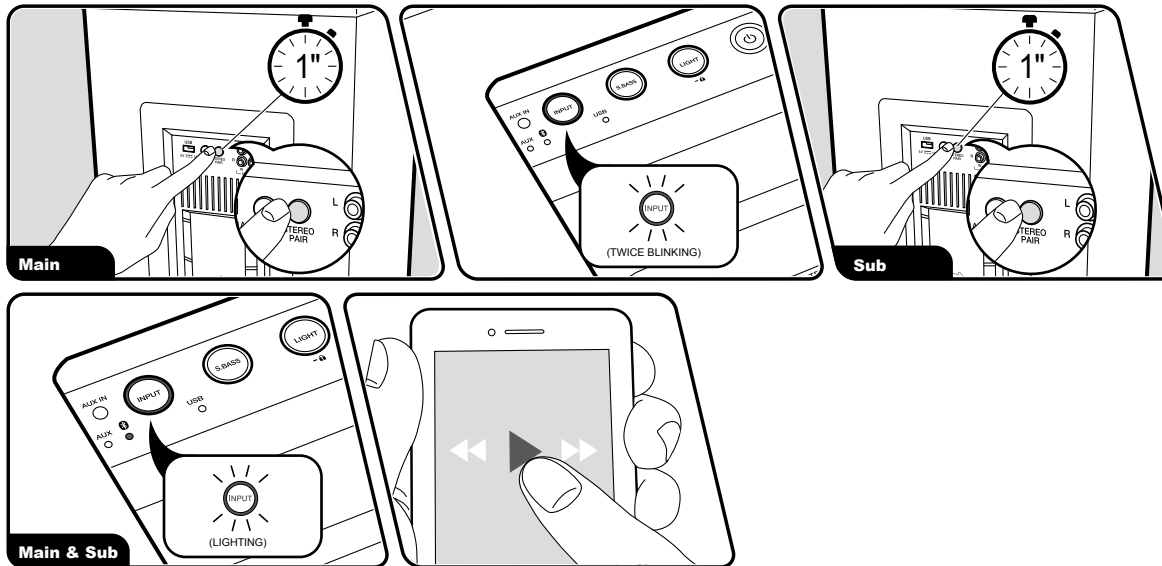

Führen Sie die folgenden Schritte aus, wenn dieses Gerät eingeschaltet ist.

1. Drücken Sie mehrfach die INPUT-Taste am ersten Gerät (Hauptgerät) und am zweiten Gerät (Untergerät), bis die "0"-LED langsam zu blinken beginnt, und ändern Sie die Eingangsquelle zu "BLUETOOTH".
2. Halten Sie die STEREO PAIR-Taste am Hauptgerät 1 Sekunde lang gedrückt. Die INPUT-Taste blinkt zweimal.
3. Halten Sie die STEREO PAIR-Taste am Untergerät 1 Sekunde lang gedrückt. Die Kopplung ist abgeschlossen, wenn die INPUT-Tasten am Haupt- und am Untergerät leuchten.
4. Starten Sie die Wiedergabe vom BLUETOOTH-fähigen Gerät, nachdem Sie es über BLUETOOTH mit dem Hauptgerät verbunden haben.
 - Während der Wiedergabe ist keine Kopplung mit dem Untergerät möglich.

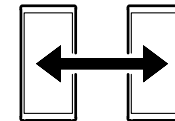

Hauptgerät (Stereo) Untergerät (Stereo)

- Verwenden Sie eine Stereo-Kopplungsverbindung bei zwei Geräten mit

derselben Modellnummer. Werden Geräte mit unterschiedlichen Modellnummern verbunden, kommt es zu Abweichungen bei der Balance usw.

- Wird die Lautstärke an einem Gerät während der Wiedergabe geändert, so ändert sich auch die Lautstärke des anderen Geräts.
- Die Stereo-Kopplung wird nicht abgebrochen, auch wenn die Geräte aus- und wieder eingeschaltet werden. Die Stereo-Kopplung wird abgebrochen, wenn Sie entweder die STEREO PAIR-Taste gedrückt halten oder den INPUT-Selektor am Haupt- oder am Untergerät ändern.
- Geht während einer Stereo-Kopplungsverbindung ein Anruf ein, wird der Klingelton nur vom Hauptgerät wiedergegeben. (→[p28](#))

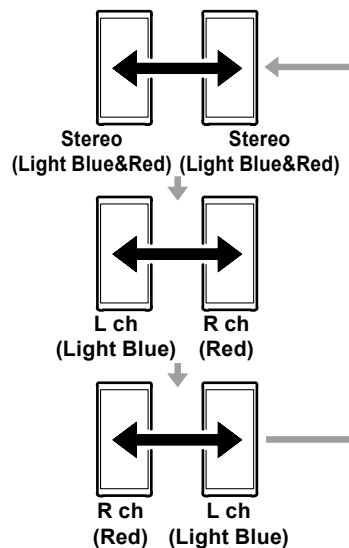

Ändern des Wiedergabemodus

- Diese Funktion ist nach einem Firmware-Update sowie bei Geräten verfügbar, die bereits mit der aktuellen Firmware ausgeliefert wurden. Ist der Betrieb nicht möglich, lesen Sie den Abschnitt Firmware-Update (→[p31](#)), um die Firmware zu aktualisieren.
1. Ändern Sie den Audioausgabemodus.
Die Frontbeleuchtungs-LED leuchtet ca. 2 Sekunden, wenn Sie die STEREO PAIR-Taste drücken, um den Einstellungsstatus anzusehen. Der Ausgabemodus wird gewechselt, wenn die STEREO PAIR-Taste mehrfach gedrückt wird, während die Frontbeleuchtungs-LED leuchtet, und auch die Farbe der LED ändert sich.

Praktische Funktionen

Beleuchtungs-LED

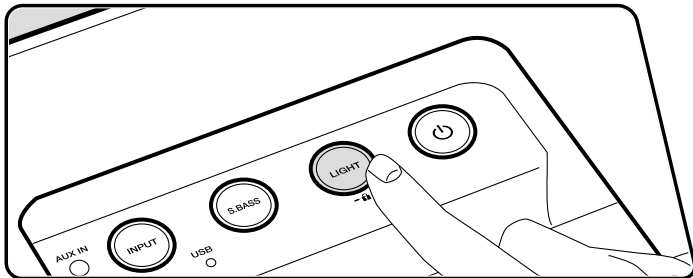

Sie können das Blinkverhalten der Beleuchtungs-LEDs an der Gerätevorder- und -rückseite ändern.

1. Drücken Sie mehrfach die LIGHT-Taste, um das Blinkverhalten der Beleuchtungs-LEDs zu ändern. (Rave→Chill→Aus→Rave ...)
 Rave: Blinken und Farbübergänge erfolgen schneller als bei "Chill". Die Beleuchtung wird auch geändert, wenn Kicks (Bassdrum) im Track erkannt werden.
 - Kicks werden je nach angeschlossenem Audiogerät und wiedergegebenem Track möglicherweise nicht erkannt.
 Chill: Blinken und Farbübergänge erfolgen langsamer als bei "Rave". Bei der Einstellung "Chill" wird die Beleuchtung nicht geändert, wenn Kicks erkannt werden.
 - Wählen Sie bei ausgeschaltetem Gerät entweder den Modus, in dem LED zufallsgesteuert blinken, oder LED off.

Sperrn dieses Geräts

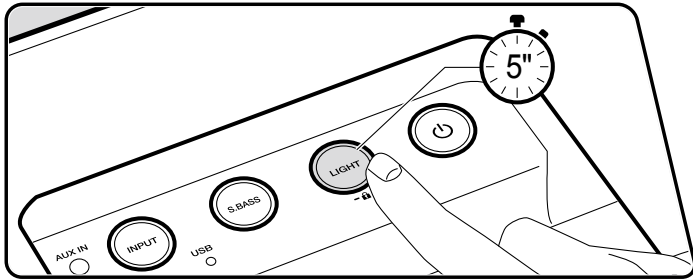

Wenn die LIGHT-Taste ca. 5 Sekunden lang gedrückt gehalten wird, beginnt sie zu blinken, und Bedienvorgänge über Tasten und Lautstärkeregler des Geräts werden deaktiviert. Halten Sie die LIGHT-Taste erneut ca. 5 Sekunden lang gedrückt, um die Sperre aufzuheben.

- Die Sperre dieses Geräts betrifft weder BASS- noch TREBLE-Regler(→[p23](#)).

Abbrechen des max. Lautstärkepegels

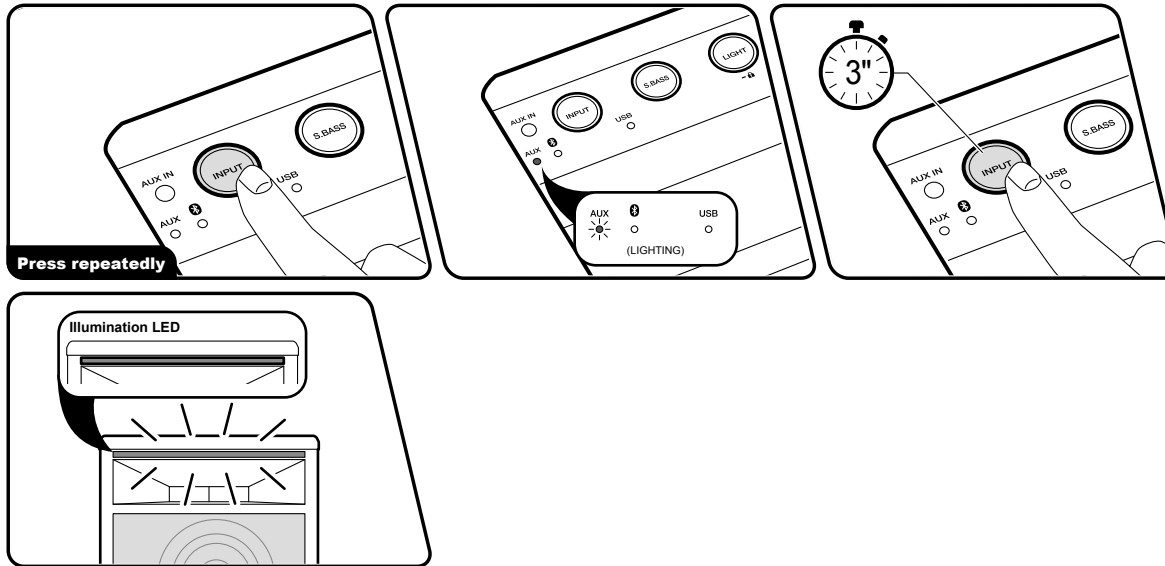

Sie können die Obergrenze für die Lautstärke bei Musikwiedergabe aufheben. Wird die Obergrenze aufgehoben, so wird der max. Lautstärkepegel von 45 auf 50 angehoben.

- Diese Funktion ist nach einem Firmware-Update sowie bei Geräten verfügbar, die bereits mit der aktuellen Firmware ausgeliefert wurden. Ist der Betrieb nicht möglich, lesen Sie den Abschnitt Firmware-Update (→ [p31](#)), um die Firmware zu aktualisieren.

1. Drücken Sie mehrfach die INPUT-Taste, bis die "AUX"-LED zu blinken beginnt, und ändern Sie die Eingangsquelle zu "AUX".
 2. Halten Sie die INPUT-Taste ca. 3 Sekunden lang gedrückt, um die Einstellung abzubrechen. Wurde die Einstellung abgebrochen, so blinkt die Frontbeleuchtungs-LED zweimal rot. Wenn Sie die INPUT-Taste erneut ca. 3 Sekunden lang gedrückt halten, blinkt die Frontbeleuchtungs-LED zweimal blau, und der maximale Lautstärkepegel ist aktiviert.
- Die LautstärkepegelEinstellung kann weiterhin zwischen 46 und 50 eingestellt werden, wenn der maximale Lautstärkepegel aktiviert ist, doch die Ausgabe verbleibt bei 45.
 - Je nach Track kommt es möglicherweise zu ungewöhnlichen Geräuschen, wenn die Wiedergabe bei nahezu maximalem Lautstärkepegel erfolgt und die Begrenzung des maximalen Lautstärkepegels deaktiviert wurde.

Betonen der tiefen Frequenzen

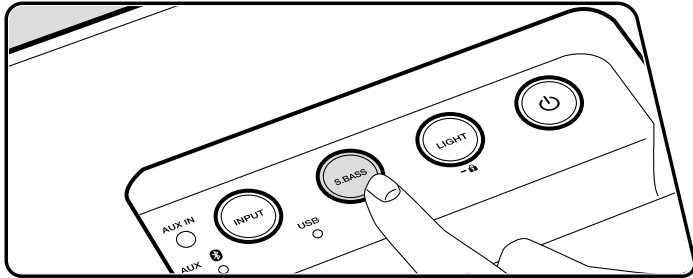

Wenn die S.BASS-Taste gedrückt wird, leuchtet die S.BASS-Tasten-LED, und das Gerät wechselt in den Modus zum Betonen der tiefen Frequenzen. Drücken Sie die S.BASS-Taste erneut, um den Modus zu deaktivieren.

Anpassen der tiefen und mittleren Frequenzen

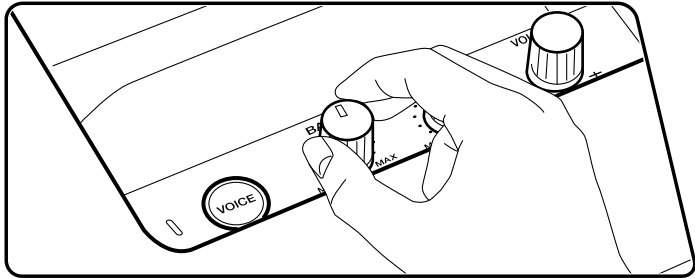

Bedienen Sie BASS- bzw. TREBLE-Regler, um die entsprechenden Frequenzen anzupassen.

BASS: Regeln Sie die Basslautstärke zwischen -6 dB und +6 dB.

TREBLE: Regeln Sie die Lautstärke der mittleren Frequenzen zwischen -6 dB und +6 dB.

Pioneer Club Sound App

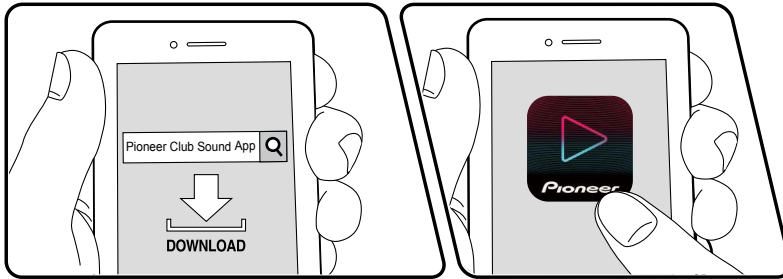

Laden Sie die Pioneer Club Sound-App (verfügbar für iOS und Android™) auf ein Mobilgerät wie ein Smartphone oder Tablet herunter, um die USB-Wiedergabe (→[p12](#)) auf diesem Gerät mit Funktionen wie Pause, Überspringen, Wiederholen und Zufallswiedergabe zu steuern. Sie können auch bequeme Funktionen wie Stummschaltung und Sleep-Timer nutzen. Außerdem sind Funktionen wie voreingestellte Registrierung mithilfe der Teilen-Funktionen von Musikdiensten wie Spotify sowie Anpassen der Helligkeit der LED-Beleuchtung verfügbar.

- Diese Funktion ist nach einem Firmware-Update sowie bei Geräten verfügbar, die bereits mit der aktuellen Firmware ausgeliefert wurden. Ist der Betrieb nicht möglich, lesen Sie den Abschnitt Firmware-Update (→[p31](#)), um die Firmware zu aktualisieren.

Führen Sie die folgenden Schritte aus, wenn dieses Gerät eingeschaltet ist.

1. Sie können die Pioneer Club Sound-App im App Store oder Google Play™ Store herunterladen.
2. Verbinden Sie dieses Gerät über BLUETOOTH mit einem Mobilgerät (→[p10](#)).
3. Starten Sie die Pioneer Club Sound-App.
4. Tippen Sie in der angezeigten Geräteliste auf dieses Gerät. Sie werden aufgefordert, die Verbindung zu autorisieren, und die Tasten INPUT, S.BASS und LIGHT an diesem Gerät blinken. Halten Sie die VOICE-Taste ca. 3 Sekunden lang gedrückt, um die Verbindung zu autorisieren.
 - Wird die Autorisierung von der App angefordert, während dieses Gerät

ausgeschaltet ist, wird das Autorisierungs-Standby gelöscht, wenn das Gerät eingeschaltet wird.

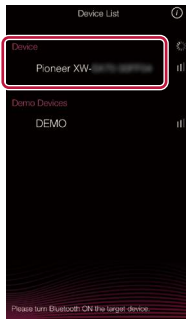

Der Voreinstellungsbildschirm wird geöffnet, wenn Sie nach links oder rechts über den Bildschirm streichen. Tippen Sie auf die Voreinstellungsnummer, die Sie registrieren möchten. Es wird eine Liste von Musikdienst-Apps angezeigt, wenn Sie auf die Nummer tippen. Wählen Sie den Inhalt aus, der registriert werden soll, und teilen Sie ihn mit der Pioneer Club Sound-App.

5. Es wird ein Bildschirm zum Festlegen eines Namens angezeigt. Wählen Sie einen Namen aus.

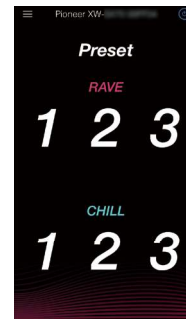
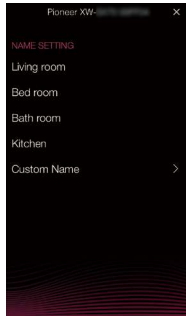

- Die Teilmethode hängt vom jeweiligen Musikdienst ab.
- Es können bis zu 6 Voreinstellungen registriert werden.

6. Die ersten Einstellungen sind abgeschlossen, wenn der Bildschirm zur Lautstärkeregelung angezeigt wird.

Musikdienst

Sie können mithilfe der Teilen-Funktionen von Musikdiensten Voreinstellungen registrieren.

Sprachfunktionen

Sprachassistent	27
Freisprechfunktion	28



Sprachassistent

Sie können die Sprachassistent-Funktion auf einem Smartphone starten, das über BLUETOOTH mit diesem Gerät verbunden ist.

Grundlegende Funktionen

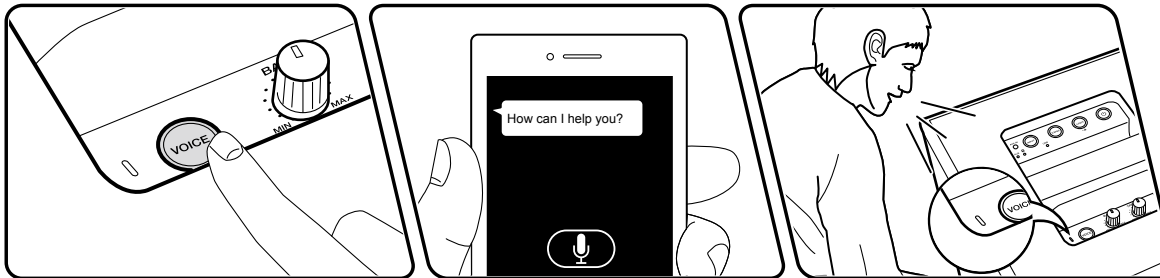

Führen Sie die folgenden Schritte aus, wenn dieses Gerät eingeschaltet ist.

1. Verbinden Sie dieses Gerät über BLUETOOTH mit einem Smartphone, das über eine Sprachassistenten-Funktion verfügt.
(→p10)
2. Drücken Sie die VOICE-Taste an diesem Gerät. Die Sprachassistenten-Funktion des Smartphones wird gestartet.
3. Sprechen Sie in das Mikrofon dieses Geräts. Der Sprachassistent erkennt die Frage, und aus den Lautsprechern dieses Geräts wird die Antwort ausgegeben.
 - Dies wird möglicherweise je nach Spezifikationen des Smartphones bzw. Version der App nicht in allen Fällen unterstützt.

Freisprechfunktion

Für die Freisprechfunktion ist eine BLUETOOTH-Verbindung mit einem Mobiltelefon erforderlich, von dem das Freisprech- oder Headset-Profil unterstützt wird. (→p10)

Grundlegende Funktionen

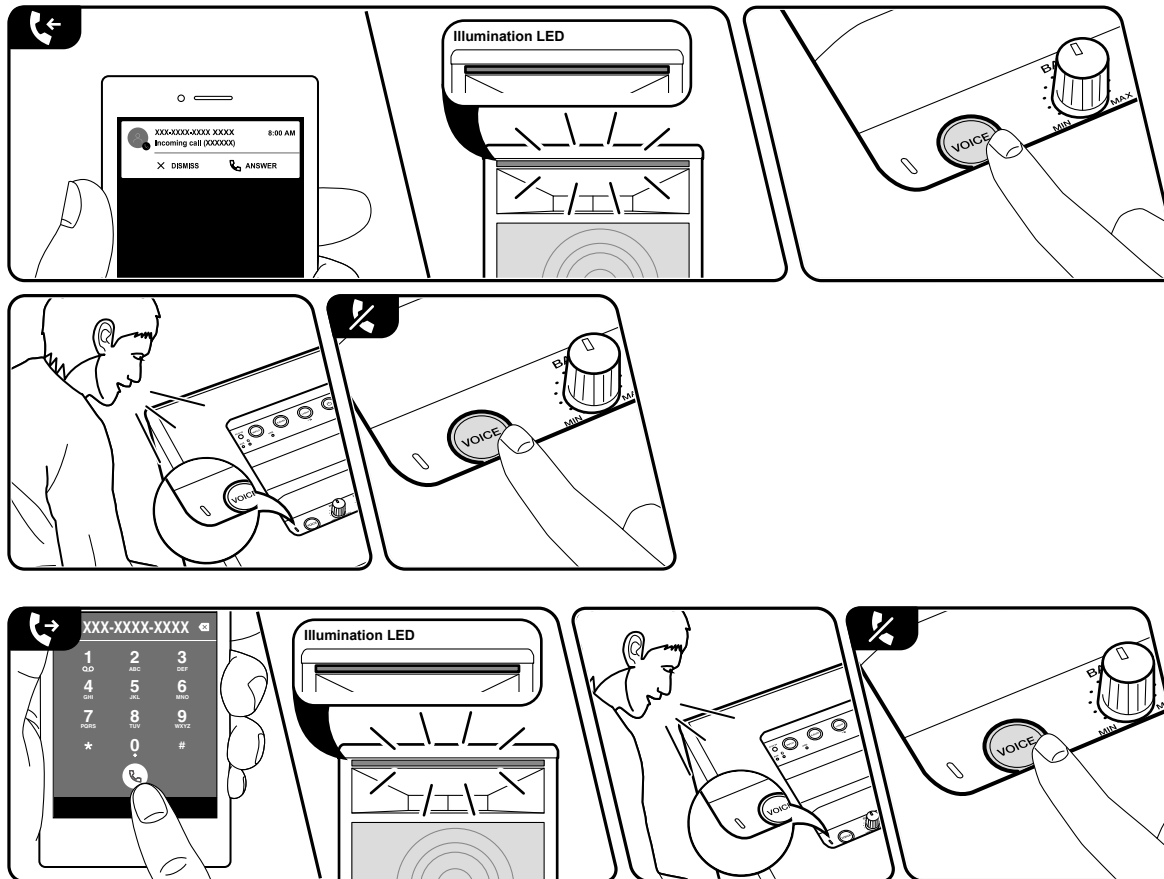

Führen Sie die folgenden Schritte aus, wenn dieses Gerät eingeschaltet ist.

Annehmen von Anrufen

1. Wenn über das über BLUETOOTH angeschlossene Mobiltelefon ein Anruf eingeht, blinkt die Frontbeleuchtungs-LED grün.
2. Drücken Sie die VOICE-Taste an diesem Gerät, um den Anruf entgegenzunehmen. Die Frontbeleuchtungs-LED leuchtet grün.
 - Um den Anruf abzulehnen, halten Sie die VOICE-Taste ca. 2 Sekunden lang gedrückt.
3. Sprechen Sie in das Mikrofon dieses Geräts. Regeln Sie die Lautstärke während des Telefonats mit dem VOLUME-Regler.
 - Wenn Sie die VOICE-Taste während eines Telefonats ca. 2 Sekunden lang gedrückt halten, wird die Audioausgabe zum Lautsprecher des Mobiltelefons gewechselt.
4. Drücken Sie die VOICE-Taste, um das Telefonat zu beenden.

Anrufen

1. Verwenden Sie das Mobiltelefon, das über BLUETOOTH angeschlossen ist, um Anrufe zu tätigen.
2. Während eines Telefonats leuchtet die Frontbeleuchtungs-LED grün.
3. Sprechen Sie in das Mikrofon dieses Geräts. Regeln Sie die Lautstärke während des Telefonats mit dem VOLUME-Regler.
 - Wenn Sie die VOICE-Taste während eines Telefonats ca. 2 Sekunden lang gedrückt halten, wird die Audioausgabe zum Lautsprecher des Mobiltelefons gewechselt.
4. Drücken Sie die VOICE-Taste, um das Telefonat zu beenden.

Setup

Verschiedene Einstellungen	30
Firmware-Update	31



Verschiedene Einstellungen

Sie können erweiterte Einstellungen vornehmen, um Ihre Interaktion mit diesem Gerät zu optimieren.

Einstellung	Standardwert	Einstellungsdetails
Auto Standby	On	In dieser Einstellung wird das Gerät nach 20 Minuten Inaktivität ohne Audioeingang automatisch in den Standby-Modus geschaltet. Schalten Sie den Eingangsselektor auf AUX, halten Sie die STEREO PAIR-Taste ca. 1 Sekunde lang gedrückt und bestätigen Sie den Einstellungsstatus. Das Ein-/Ausschalten ist möglich, indem die STEREO PAIR-Taste ca. 3 Sekunden lang gedrückt wird. "On": Das Gerät wird automatisch in den Standby-Modus geschaltet. (Die Frontbeleuchtungs-LED leuchtet oder blinkt blau) "Off": Das Gerät wird nicht automatisch in den Standby-Modus geschaltet. (Die Frontbeleuchtungs-LED leuchtet oder blinkt rot)
BLUETOOTH-Wakeup	On	Mit dieser Funktion wird das Gerät aus dem Standby-Modus geschaltet, wenn ein BLUETOOTH-fähiges Gerät angeschlossen wird. Schalten Sie den Eingangsselektor auf AUX, halten Sie die S.BASS-Taste ca. 1 Sekunde lang gedrückt und bestätigen Sie den Einstellungsstatus. Das Ein-/Ausschalten ist möglich, indem die S.BASS-Taste ca. 3 Sekunden lang gedrückt wird. "On": Diese Funktion wird verwendet. (Die Frontbeleuchtungs-LED leuchtet oder blinkt blau) "Off": Diese Funktion wird nicht verwendet. (Die Frontbeleuchtungs-LED leuchtet oder blinkt rot)

Einstellung	Standardwert	Einstellungsdetails
BLUETOOTH	On	Wählen Sie aus, ob die BLUETOOTH-Funktion verwendet werden soll. Schalten Sie den Eingangsselektor auf AUX, halten Sie die CHAIN-Taste ca. 1 Sekunde lang gedrückt und bestätigen Sie den Einstellungsstatus. Das Ein-/Ausschalten ist möglich, indem die CHAIN-Taste ca. 3 Sekunden lang gedrückt wird. "On": Ermöglicht Verbindungen mit BLUETOOTH-fähigen Geräten mithilfe der BLUETOOTH-Funktion. Wählen Sie "On" auch dann aus, wenn Sie verschiedene BLUETOOTH-Einstellungen vornehmen. (Die Frontbeleuchtungs-LED leuchtet oder blinkt blau) "Off": Wenn die BLUETOOTH-Funktion nicht verwendet wird. (Die Frontbeleuchtungs-LED leuchtet oder blinkt rot)



Firmware-Update

Update-Funktion dieses Geräts

Bei diesem Gerät kann die Firmware (Systemsoftware) über den USB-Anschluss aktualisiert werden. Mit dieser Funktion können verschiedene Bedienvorgänge und Funktionen verbessert werden.

- Aktuelle Informationen zu Aktualisierungen finden Sie auf unserer Unternehmenswebsite. Ist keine Aktualisierung verfügbar, so ist ein Aktualisieren der Firmware dieses Geräts nicht erforderlich.
- Achten Sie darauf, während einer Firmware-Aktualisierung keine der folgenden Aktionen auszuführen:
 - Abtrennen von Kabeln oder USB-Speichergeräten, Ausführen von Vorgängen wie Aus-/Einschalten des Geräts. Durch solche Aktionen kann es zu Fehlfunktionen des Geräts kommen.
- Der Aktualisierungsvorgang kann bis zu 5 Minuten dauern. Vorhandene Einstellungen werden beim Aktualisieren beibehalten.

Haftungsausschluss: Das Programm und begleitende Onlineunterlagen erhalten Sie zum Einsatz auf eigenes Risiko. Unser Unternehmen haftet nicht bei Schadenersatzansprüchen oder anderen Forderungen bezüglich Ihrer Verwendung des Programms oder der mitgelieferten elektronischen Dokumentation, ungeachtet der Rechtstheorie und unabhängig davon, ob die Forderungen aus unerlaubter oder vertragsgemäßer Handlung resultieren.

In keinem Fall haftet unser Unternehmen gegenüber Ihnen oder Dritten bei irgendwelchen besonderen, indirekten, zufälligen oder Folgeschäden einschließlich, jedoch nicht beschränkt auf Schadenersatz, Erstattungen oder Schäden durch den Verlust von gegenwärtigen oder zukünftigen Gewinnen, Verlust von Daten oder anderen Gründen.

Aktualisieren der Firmware über USB (→[p32](#))

Update über USB

- Halten Sie ein USB-Speichergerät mit min. 128 MB Speicherkapazität bereit. Bei USB-Speichergeräten werden die Dateisystemformate FAT16 und FAT32 unterstützt.
 - Medien, die in USB-Kartenlesegeräte eingegeben werden, können zu diesem Zweck möglicherweise nicht verwendet werden.
 - USB-Speichergeräte mit Sicherheitsfunktion werden nicht unterstützt.
 - USB-Hubs und USB-Geräte mit Hub-Funktion werden nicht unterstützt. Schließen Sie diese Geräte nicht an das Gerät an.
- Löschen Sie ggf. alle gespeicherten Daten auf dem USB-Speichergerät.
 - * Je nach USB-Speichergerät bzw. Inhalten dauert das möglicherweise sehr lange, der Inhalt wird möglicherweise nicht korrekt geladen, oder die Stromversorgung funktioniert möglicherweise nicht korrekt.
 - * Unser Unternehmen haftet nicht bei Datenverlusten, Schäden an Daten oder fehlerhaften Speichervorgängen beim Verwenden von USB-Speichergeräten mit diesem Gerät. Wir bitten, dies vorab zu beachten.

Aktualisieren

Vorbereitung:

1. Verbinden Sie das USB-Speichergerät mit Ihrem PC.
2. Laden Sie die Firmwaredatei von der Website unseres Unternehmens auf Ihren PC herunter und entpacken Sie sie. Die Firmwaredateien sind folgendermaßen benannt:
SCS1001_***.zip
Entpacken Sie die Datei auf Ihrem PC.
3. Kopieren Sie "SCS1001.of1" ins Stammverzeichnis des USB-Speichergeräts.
 - Achten Sie darauf, die entpackte Datei zu kopieren.

Aktualisierungsvorgang:

1. Wenn das USB-Speichergerät entfernt wurde, drücken Sie die ⏻ -Taste, um das Gerät einzuschalten.
2. Drücken Sie mehrfach die INPUT-Taste, um die Eingangsquelle zu "USB" zu ändern.
3. Halten Sie die CHAIN-Taste ca. 5 Sekunden lang gedrückt. Die LEDs der Tasten INPUT, S.BASS und LIGHT blinken.
4. Wenn die LEDs der Tasten INPUT, S.BASS und LIGHT aufhören zu blinken

und stattdessen leuchten, schließen Sie innerhalb von 20 Sekunden das USB-Speichergerät an den USB-Port dieses Geräts an.

Der Aktualisierungsvorgang wird gestartet, und die LEDs der Tasten INPUT, S.BASS und LIGHT blinken abwechselnd, um den Fortschritt des Aktualisierungsvorgangs anzuzeigen.

- Wenn die LEDs der Tasten INPUT, S.BASS oder LIGHT schnell blinken, ist beim Aktualisierungsvorgang ein Fehler aufgetreten. Bei einem Fehler beim Aktualisierungsvorgang drücken Sie die ⏻ -Taste, um das Gerät einzuschalten. Die Aktualisierungswiederherstellung wird automatisch ausgeführt.
 - Wenn die VOICE-Taste schnell blinkt, vergewissern Sie sich, dass die Datei erfolgreich auf dem USB-Speichergerät gespeichert wurde, und starten Sie den Aktualisierungsvorgang erneut bei Schritt 1.
5. Der Aktualisierungsvorgang ist abgeschlossen, wenn dieses Gerät automatisch ausgeschaltet wird. Das Gerät verfügt nun über die aktuelle Firmware.
 6. Trennen Sie das USB-Speichergerät vom Gerät ab.

Fehlerbehebung

Bevor Sie den Vorgang starten

Probleme können möglicherweise durch einfaches Aus- und wieder Einschalten oder Abtrennen und erneutes Anschließen des Netzkabels gelöst werden, was einfacher ist als die Verbindung, die Einstellung und das Betriebsverfahren zu überprüfen. Versuchen Sie die einfachen Maßnahmen jeweils am Gerät und der daran angeschlossenen Komponente. Schalten Sie das Gerät und die angeschlossene Komponente nach dem Neuanschluss aus und wieder ein.

- Das Gerät enthält einen Mikro-PC zur Signalverarbeitung und für Steuerfunktionen. In sehr seltenen Fällen können starke Störungen, die von einer externen Quelle stammen, oder statische Elektrizität das Gerät blockieren. Im unwahrscheinlichen Fall, dass dies geschieht, ziehen Sie das Netzkabel aus der Steckdose, warten Sie mindestens 5 Sekunden und stecken Sie es dann wieder ein.

Erratische Gerätefunktionsweise 34

Starten Sie das Gerät neu 34

Zurücksetzen des Geräts (die werksseitigen Standardeinstellungen werden wiederhergestellt) 34

Fehlerbehebung 35

■ Stromversorgung 35

■ Audio 35

■ BLUETOOTH-Funktion 35

■ USB-Speichergerät 36

■ Sonstiges 36



Erratische Gerätefunktionsweise

Starten Sie das Gerät neu

Das Problem lässt sich möglicherweise durch einen Neustart dieses Geräts beheben. Halten Sie die ⏻ -Taste min. 5 Sekunden lang gedrückt, während das Gerät eingeschaltet ist. Wenn die LED an der Geräteoberseite erlischt, lassen Sie die Taste los und drücken die ⏻ -Taste dann erneut, um das Gerät einzuschalten. (Die Einstellungen dieses Geräts werden beibehalten.) Wird das Problem durch den Neustart nicht behoben, entfernen Sie das Netzkabel dieses Geräts und schließen es wieder an.

Zurücksetzen des Geräts (die werksseitigen Standardeinstellungen werden wiederhergestellt)

Wird das Problem durch den Neustart nicht behoben, setzen Sie das Gerät zurück und stellen die werksseitigen Einstellungen zum Kaufzeitpunkt wieder her. Dies könnte das Problem lösen. Wenn das Gerät zurückgesetzt wird, werden auch Ihre Einstellungen auf die Standardeinstellungen zurückgesetzt. Um das Gerät zurückzusetzen, halten Sie bei gedrückter LIGHT-Taste die CHAIN-Taste ca. 2 Sekunden lang gedrückt.

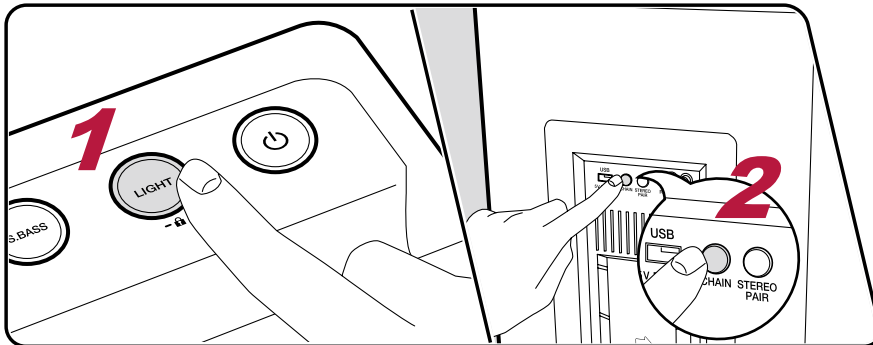

Fehlerbehebung

■ Stromversorgung

Das Gerät lässt sich nicht einschalten

- Stellen Sie sicher, dass das Netzkabel ordnungsgemäß in die Steckdose eingesteckt ist. (→p8)
- Trennen Sie das Netzkabel von der Steckdose, warten Sie mindestens 5 Sekunden lang und stecken Sie es dann wieder ein.

Das Gerät schaltet sich unerwartet ab

- Das Gerät wird automatisch in den Standby-Modus geschaltet, wenn "Auto Standby" aktiviert ist. (→p30)
- Möglicherweise wurde aufgrund eines ungewöhnlichen Temperaturanstiegs im Gerät die Schutzschaltung aktiviert. In diesem Fall wird das Gerät wiederholt automatisch ausgeschaltet, auch wenn es mehrfach eingeschaltet wird. Sorgen Sie für einen ausreichenden Belüftungsraum um das Gerät und warten Sie, bis die Temperatur des Geräts sich verringert hat. Schalten Sie das Gerät dann wieder ein.

WARNUNG: Falls Sie Rauch oder ungewöhnliche Gerüche/Geräusche am Gerät bemerken, entfernen Sie sofort das Netzkabel aus der Steckdose und wenden sich an den Händler oder den Kundendienst unseres Unternehmens.

■ Audio

Vom angeschlossenen Player werden keine Audiosignale wiedergegeben

- Stellen Sie den Eingangsselektor dieses Geräts auf die Position des Anschlusses ein, an den der Player angeschlossen ist.

■ BLUETOOTH-Funktion

- Entfernen Sie das Netzkabel dieses Geräts und schließen Sie es wieder an. Schalten Sie das BLUETOOTH-fähige Gerät aus und wieder ein. Auch ein Neustart des BLUETOOTH-fähigen Geräts kann hilfreich sein.
 - Die BLUETOOTH-fähigen Geräte müssen das A2DP-Profil unterstützen.
 - Dieses Gerät darf nicht in der Nähe von Geräten wie Mikrowellenherden oder Funktelefonen verwendet werden, von denen Funkwellen im 2,4 GHz-Bereich verwendet werden, da ansonsten Interferenzen durch Funkwellen auftreten können.
 - Durch metallische Objekte in der Nähe des Geräts können Funkwellen und BLUETOOTH-Verbindungen beeinträchtigt werden.
- Überprüfen Sie Folgendes, wenn das Problem durch o. g. Hinweise nicht behoben werden kann:

Kann nicht mit diesem Gerät verbinden

- Vergewissern Sie sich, dass die BLUETOOTH-Funktion des BLUETOOTH-fähigen Geräts aktiviert ist. (→p10)



Musik wird vom Gerät trotz erfolgreicher BLUETOOTH-Verbindung nicht wiedergegeben

- Wenn der Lautstärkepegel Ihres BLUETOOTH-fähigen Geräts auf einen niedrigen Wert eingestellt ist, erfolgt möglicherweise keine Audiowiedergabe. Erhöhen Sie die Lautstärke am BLUETOOTH-fähigen Gerät.
- Je nach BLUETOOTH-fähigem Gerät ist möglicherweise ein Senden/Empfangen-Wahlschalter vorhanden. Wählen Sie den Sendemodus.
- Je nach den Merkmalen oder Spezifikationen Ihres BLUETOOTH-fähigen Geräts erfolgt möglicherweise keine Musиковiedergabe über dieses Gerät.

Ton ist unterbrochen

- Möglicherweise liegt ein Problem beim BLUETOOTH-fähigen Gerät vor. Überprüfen Sie die Informationen auf einer Webseite.

Nach Anschluss eines BLUETOOTH-fähigen Geräts ist die Audioqualität beeinträchtigt

- Der BLUETOOTH-Empfang ist möglicherweise beeinträchtigt. Positionieren Sie das BLUETOOTH-fähige Gerät näher an diesem Gerät und entfernen Sie ggf. Hindernisse zwischen dem BLUETOOTH-fähigen Gerät und diesem Gerät.

■ USB-Speichergerät

Das USB-Speichergerät wird nicht erkannt

- Überprüfen Sie, ob das USB-Speichergerät korrekt mit dem USB-Anschluss des Geräts verbunden ist.
- Entfernen Sie das USB-Speichergerät von diesem Gerät und schließen Sie es dann erneut an.
- Je nach Inhaltstyp erfolgt die Wiedergabe möglicherweise nicht korrekt. Überprüfen Sie die unterstützten Dateiformate.
- Bedienvorgänge mit USB-Speichergeräten mit Sicherheitsfunktion können nicht garantiert werden.

(→p12)

■ Sonstiges

Dieses Gerät gibt seltsame Geräusche von sich

- Wenn ein anderes Gerät an dieselbe Netzsteckdose wie dieses Gerät angeschlossen ist, kann es zu Störgeräuschen kommen. Wenn das Problem durch das Entfernen des Netzkabels des anderen Geräts behoben wird, verwenden Sie unterschiedliche Netzsteckdosen für dieses Gerät und das andere Gerät.

Allgemeine Spezifikationen

■ Verstärkerteil

- RMS-Ausgangsleistung
 - SX70: 100 + 100 W bei 4 Ohm, 1 kHz, 2 Kanal angetrieben von 10 % THD (Gesamtverzerrung)
 - SX50: 60 + 60 W bei 4 Ohm, 1 kHz, 2 Kanal angetrieben von 10 % THD (Gesamtverzerrung)
- Eingangsempfindlichkeit und Impedanz
 - 800 mV/47 kΩ (CHAIN IN)
 - 400 mV/47 kΩ (AUX IN)
- RCA-Ausgangsnennspannung und Impedanz
 - 2 V/780 Ω (CHAIN OUT)
- Klangregelungscharakteristik
 - +6 dB, 20 Hz (BASS)
 - 6 dB, 20 kHz (TREBLE)
- Signal-/Rauschabstand
 - 80 dB (CHAIN IN / AUX IN, Lautsprecher Ausgang)
- Lautsprecherimpedanz
 - 4 Ω

■ BLUETOOTH-Abschnitt

- Datenübertragungssystem
 - BLUETOOTH Spezifikation Version 5.0
- Frequenzband
 - 2,4 GHz (2,402 GHz–2,480 GHz)
- Modulationsverfahren
 - FHSS (Frequency Hopping Spread Spectrum)
- Kompatible BLUETOOTH-Profilen
 - A2DP 1.3.1
 - AVRCP 1.6
 - HFP 1.7
 - HSP 1.2
- Unterstützte Codecs
 - SBC

- Übertragungsbereich (A2DP)
 - 20 Hz - 20 kHz (Abtastfrequenz 44,1 kHz)
- In den Frequenzbändern übertragene max. Funkfrequenzleistung
 - 2400 MHz - 2483,5 MHz: 10 dBm
- Maximale Übertragungreichweite
 - Sichtlinie ca. 15 m (*)
 - * Die tatsächliche Reichweite variiert in Abhängigkeit von Faktoren wie Hindernissen zwischen den Geräten, Magnetfeldern um Mikrowellenherde, statischer Elektrizität, Funktelefonen, Empfangsempfindlichkeit, Antennenleistung, Betriebssystem, Softwareanwendung usw.

■ Unterstützte Medien/Formate

- Unterstützte USB-Wiedergabeformate
 - MP3

■ Allgemeine Daten

- Stromversorgung
 - AC 100 – 240 V, 50/60 Hz
- Stromverbrauch (Standby-Modus)
 - SX70: 54 W
 - SX50: 42 W
 - Max. 0,5 W (Full-Standby-Modus)
 - Max. 0,5 W ("BLUETOOTH Wakeup"-Modus)
 - Max. 2 W (BLUETOOTH Wakeup- & Beleuchtungsmodus)
- Auto Standby
 - ON (20 min) / OFF
- Lautsprechertyp
 - Bassreflex-Typ
- Lautsprecherkonfiguration
 - SX70: 5 cm Kegeltyp (Tweeter)/18 cm Kegeltyp (Woofer)
 - SX50: 5 cm Kegeltyp (Tweeter)/13 cm Kegeltyp (Woofer)
- Effektiver Frequenzbereich
 - SX70: 46 Hz - 20 kHz (Eingangsbedingungen: Vol. max, LINE IN 80 mV)
 - SX50: 59 Hz - 20 kHz (Eingangsbedingungen: Vol. max, LINE IN 104 mV)

S.BASS aus/Bass ± 0 /Treble ± 0 /Durchschn. Schalldruck -10 dB bei (300, 400, 500, 600 Hz)

Empfohlener Frequenzbereich

SX70: 35 Hz - 20 kHz (Eingangsbedingungen: Vol. max, LINE IN 80 mV)

SX50: 47 Hz - 20 kHz (Eingangsbedingungen: Vol. max, LINE IN 104 mV)

S.BASS aus/Bass ± 0 /Treble ± 0 /Durchschn. Schalldruck -20 dB bei (300, 400, 500, 600 Hz)

Abmessungen (B \times H \times T)

SX70: 327 \times 682 \times 341 mm (12-7/8" \times 26-6/7" \times 13-3/7")

SX50: 262 \times 592 \times 281 mm (10-1/3" \times 23-1/3" \times 11")

Gewicht (ohne Verpackung)

SX70: 18 kg (39,7 lbs.)

SX50: 12 kg (26,5 lbs.)

■ Andere

CHAIN IN: 1 (RCA-Buchse / Rückseite)

AUX IN: 1 ($\varnothing 3,5$ mm Stereo-Minibuchse / Oberseite)

CHAIN OUT: 1 (RCA-Buchse / Rückseite)

USB: 1 (Ver. 2.0, 5 V/1 A, Rückseite)

Änderungen der technischen Daten und Funktionen ohne vorherige Ankündigung vorbehalten.

→ [Lizenzen und Warenzeichen](#)

Pioneer

SN 29403553C_DE

© 2018 Onkyo & Pioneer Corporation. All rights reserved.

© 2018 Onkyo & Pioneer Corporation. Tous droits de reproduction et de traduction réservés.

"Pioneer" is a trademark of Pioneer Corporation, and is used under license.

F1902-3

Instruction Manual

XW-SX70

XW-SX50

WIRELESS SPEAKER SYSTEM

Pioneer

En

Table of contents



Preparations



Playback



Voice Functions



Setup



Troubleshooting



Appendix



Supplementary Information



What's in the box	3
Part Names	4
Top Panel	4
Front Panel	5
Rear Panel	6

Preparations

Installation and connection	8
------------------------------------	----------

Playback

BLUETOOTH® Playback	10
Basic Operations	10
USB Memory Device	12
Basic Operations	12
Device and Supported Format	13
Connecting other Audio devices	14
Connecting with a stereo mini plug	14
Connecting with an analog audio cable	15
Analog Chain	16
Basic Operations	16
Stereo Pair	17
Basic Operations	17
Convenience functions	19
Illumination LED	19

Locking this unit	20
Canceling Volume Limit	21
Emphasizing the low range	22
Adjusting the bass and treble	23
Pioneer Club Sound App	24

Voice Functions

Voice Assistant	27
Basic Operations	27
Hands Free Calling	28
Basic Operations	28

Setup

Various settings	30
Firmware Update	31
The updating function on this unit	31
Updating via USB	32

Troubleshooting

When the unit is operating erratically	34
Troubleshooting	35

Appendix

General Specifications	37
-------------------------------	-----------



What's in the box

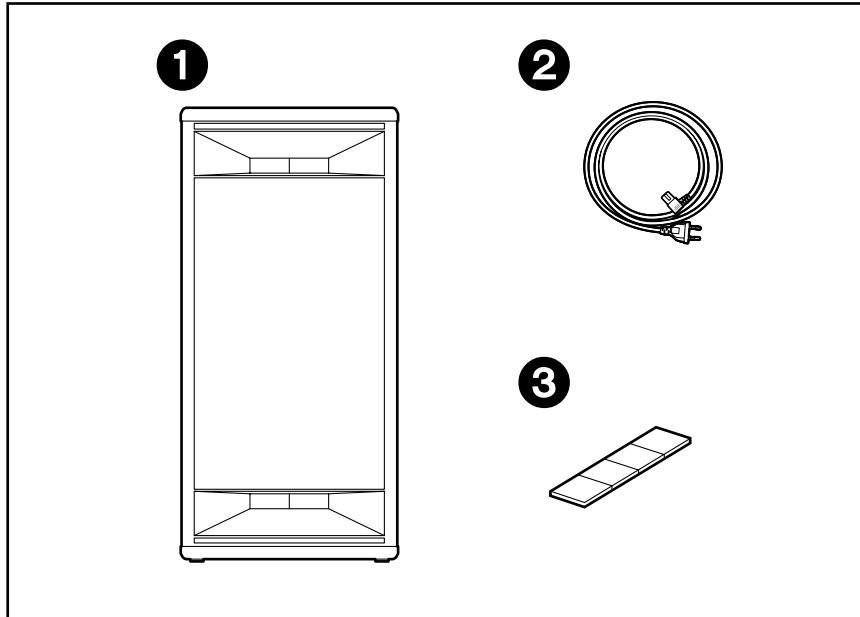

1. Main unit (1)
2. Power cord (1)
3. Feet for horizontal installation (1)
 - Quick Start Guide (1)
 - * This document is an online instruction manual. It is not included as an accessory.
 - We will not accept any responsibility for damage arising from the connection with equipment manufactured by other companies.
 - Details on the firmware update will be posted on our website and through other means at a later date.
 - Specifications and appearance are subject to change without prior notice.

Part Names

Top Panel

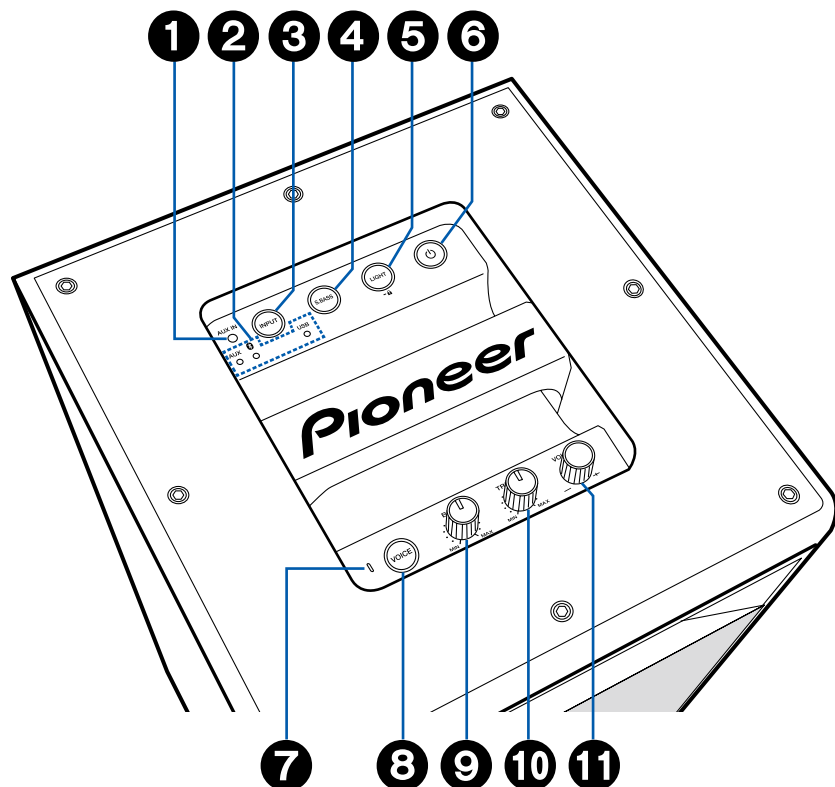

1. AUX IN Jack: Use a stereo mini plug cable ($\phi 1/8"/3.5$ mm) to input the audio from another unit. (→[p14](#))
2. Input source LED: Repeatedly pressing the INPUT button **3** causes the LED corresponding to the selected input source to light or blink.
3. INPUT button: Switches the input to be played.
4. S.BASS button (→[p22](#))
5. LIGHT button (→[p19, 20](#))
6. ⏻ button: A short press turns the power on or off.
7. Microphone: Use when the voice assistant is running and when making handsfree calls. (→[p27, 28](#))
8. VOICE button: Use to start the voice assistant and to receive and end handsfree calls. (→[p27, 28](#))
9. BASS Knob (→[p23](#))
10. TREBLE Knob (→[p23](#))
11. VOLUME Knob: Use to adjust the volume. Adjust between 0 and 50 when playing music and between 1 and 16 when the voice assistant is running and when making handsfree calls.
 - When Volume Limit (→[p21](#)) is enabled (default value), the upper limit for the volume when playing music is 45.

Front Panel

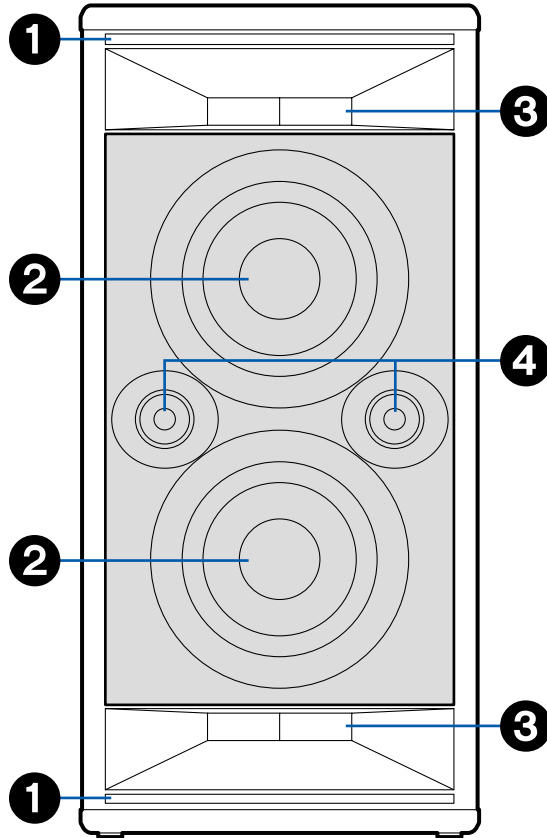

1. Illumination LED
 - The LED on the unit blinks rapidly. Turning the blinking off if it causes you to feel ill. The LED also shines very brightly, so do not look directly at it.
2. Woofer
3. Duct
4. Tweeter

Rear Panel

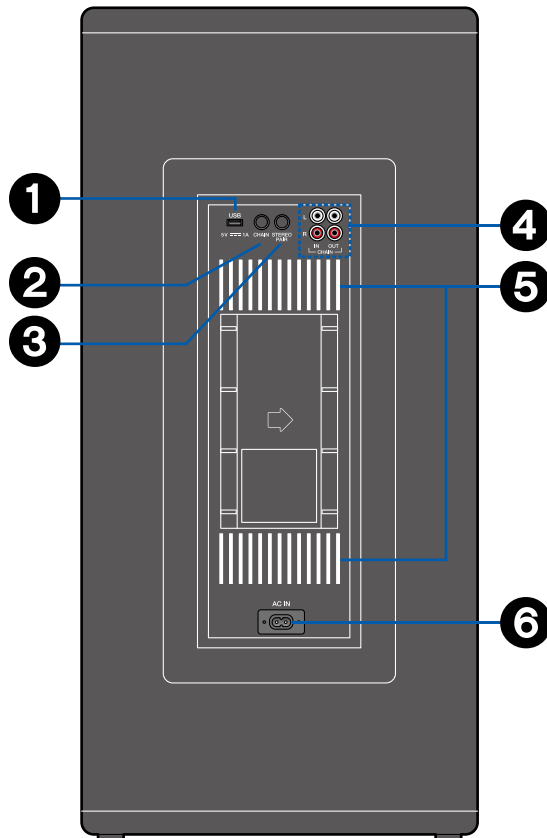

1. USB port: A USB memory device is connected so that music files stored in it can be played. (→[p12](#)) You can also supply power (5 V/1 A) to USB devices with a USB cable.
2. CHAIN button: Set this unit to analog chain mode. (→[p15, 16](#))
3. STEREO PAIR button: Use for stereo pair connection. (→[p17](#))
4. CHAIN jack: Connect a commercially available analog audio cable. (→[p15, 16](#))
5. Illumination LED
 - The LED on the unit blinks rapidly. Turning the blinking off if it causes you to feel ill. The LED also shines very brightly, so do not look directly at it. The illumination LED on the rear panel has been designed with the intention that it be viewed after being reflected from a wall.
6. AC IN: The supplied power cord is connected. (→[p8](#))

Preparations

Installation and connection	8
------------------------------------	----------

Installation and connection

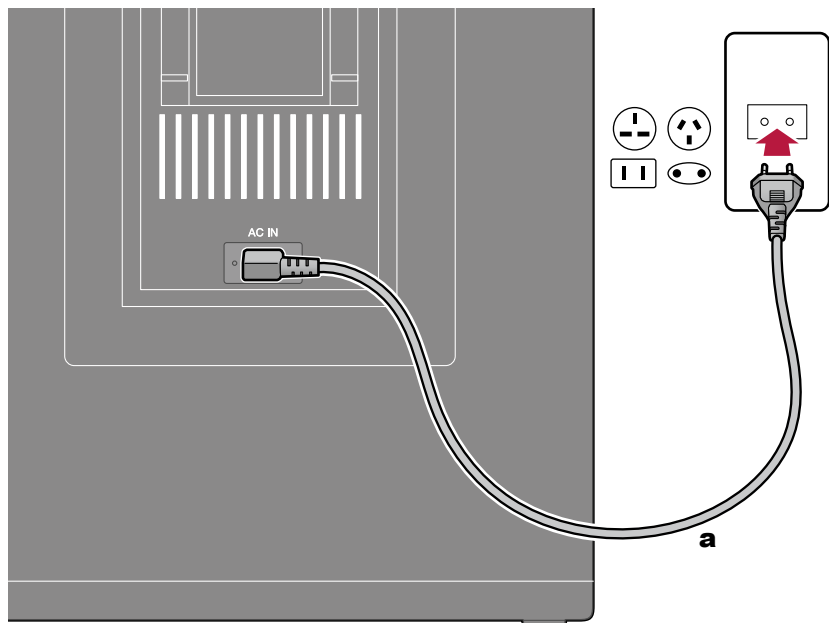

a Power cord

When installing this unit on its side, attach the feet for horizontal installation to the surface that will become the base.

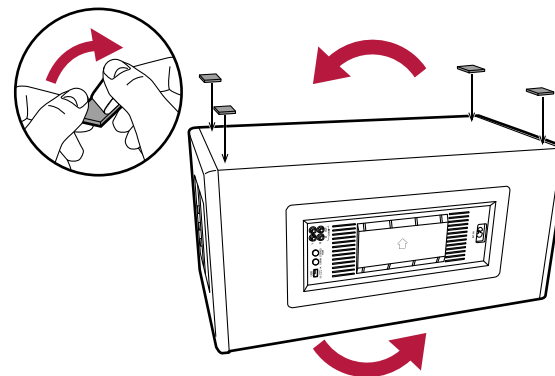

Be sure to connect the power cord to the AC IN of the unit first, and then connect it to the outlet. Always disconnect the outlet side first when disconnecting the power cord.

Playback

BLUETOOTH® Playback	10
USB Memory Device	12
Connecting other Audio devices	14
Analog Chain	16
Stereo Pair	17
Convenience functions	19



BLUETOOTH® Playback

You can wirelessly play the audio on a BLUETOOTH-enabled device, such as a smartphone.

Basic Operations

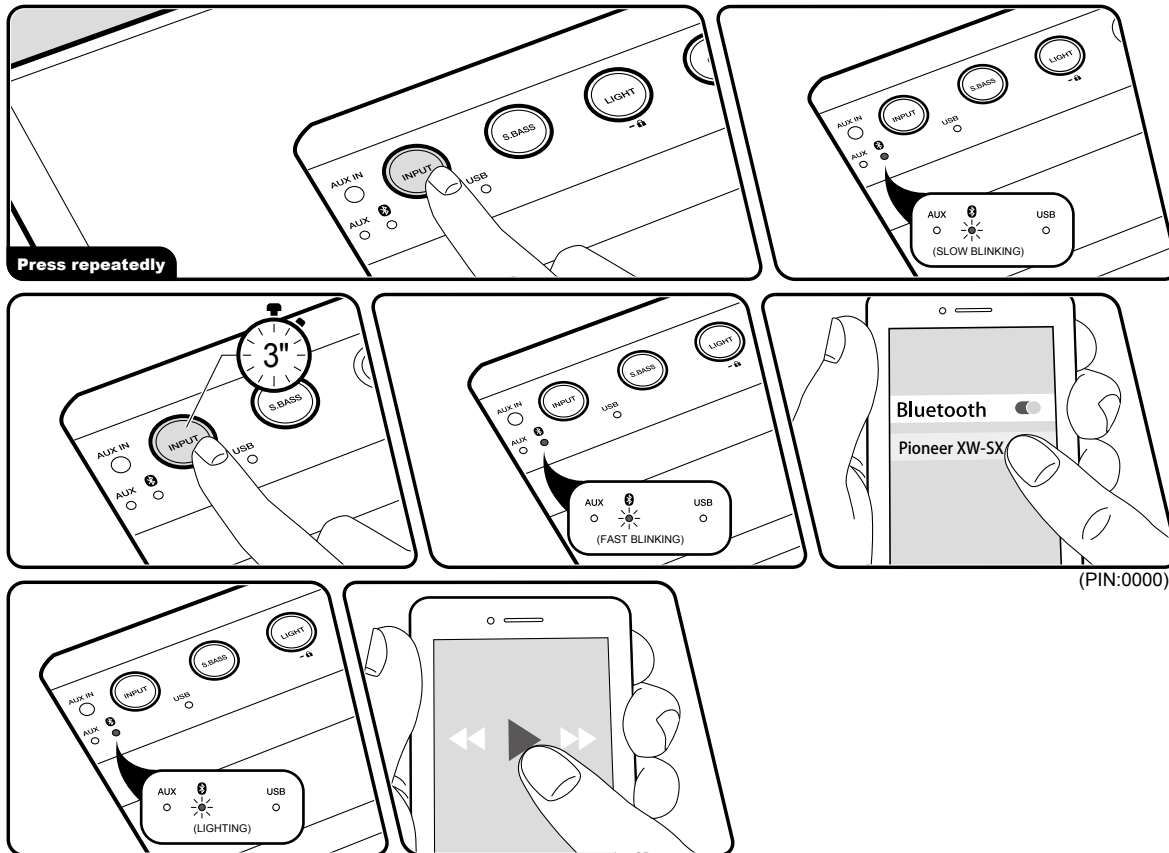

Perform the following procedure when this unit is on.

Pairing

1. Repeatedly press the INPUT button until the "B" LED starts to blink slowly, and change the input source to "BLUETOOTH".
2. While the "B" LED is blinking slowly, press and hold the INPUT button for about 3 seconds, and this causes the "B" LED to blink rapidly and the unit enters the pairing mode.
3. Enable (turn on) the BLUETOOTH function of the BLUETOOTH-enabled device, and then select this unit from among the devices displayed. If a password is requested, enter "0000". When connection is complete, the "B" LED changes from blinking to lighting.
 - This unit is displayed as "Pioneer XW-SX70 XXXXXX" or "Pioneer XW-SX50 XXXXXX".
 - To connect another BLUETOOTH wireless technology enabled device, do steps 2 and on. This unit can store the pairing information of up to 8 paired devices.
 - The coverage area is approx. 48'/15 m. Note that connection is not always guaranteed with all BLUETOOTH-enabled devices.

Playing Back

1. Perform the connection procedure on the



BLUETOOTH-enabled device. The input on this unit automatically switches to "BLUETOOTH".

2. Playing the music file.

Turn up the volume of the BLUETOOTH-enabled device to an appropriate level.

- Due to the characteristics of BLUETOOTH wireless technology, the sound produced on this unit may slightly be behind the sound played on the BLUETOOTH-enabled device.



USB Memory Device

You can play music files stored on a USB memory device.

Basic Operations

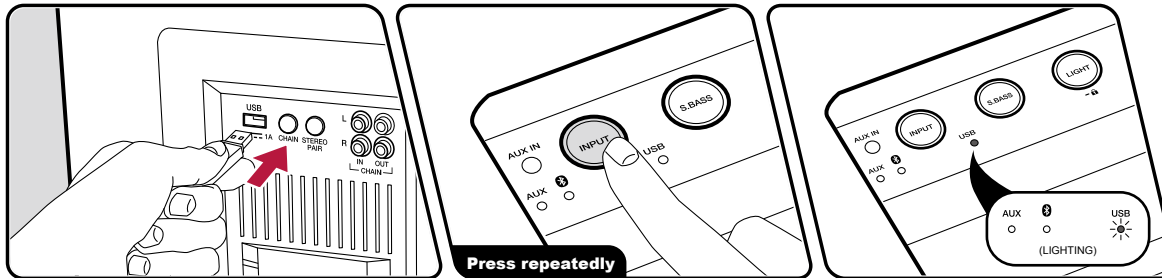

Perform the following procedure when this unit is on.

1. Plug your USB memory device with the music files into the USB port of this unit.
2. Repeatedly press the INPUT button until the "USB" LED starts to blink, and change the input source to "USB".
3. When the music files recorded on the USB memory device have been loaded, the "USB" LED changes from blinking to lighting, and play starts automatically.
 - The "USB" LED blinks slowly if there are no files that can be played on the USB memory device.
 - It is not possible to specify a folder or music file to play.
 - The order of playback is normally the order in which the music files were written to the USB memory device. However, specifications differ between USB memory devices, so it may be different to the writing order.
 - Using the Pioneer Club Sound App (→p24) enables you to control play using features such as skip and shuffle.
- The USB port of this unit complies with the USB 2.0 standard. The transfer speed may be insufficient for some content you play, and sound interruptions, etc. may occur.
- Note that operation is not always guaranteed for all USB memory devices.

Device and Supported Format

USB Memory Device Requirements

- This unit supports connection of USB memory devices (stick type) in the USB mass storage class standard. It does not support connection of other USB devices (HDD, SSD, USB card readers, etc.).
- The format of USB memory devices supports FAT16 or FAT32 file system format.
- A maximum of 255 folders and 999 files can be read. This also includes folders that contain files this unit cannot play.
- USB hubs and USB memory devices with hub functions are not supported. Do not connect these devices to the unit.
- USB memory devices with security functions are not supported on this unit.
- In use of a USB memory device, our company accepts no responsibility whatsoever for the loss or modification of data stored on a USB memory device, or malfunction of the USB memory device. We recommend that you back up the data stored on a USB memory device before using it with this unit.

kHz

- Supported bitrates: Between 32 kbps and 320 kbps, and VBR

Supported Audio Formats

This unit supports the following music file formats. Note that sound files that are protected by copyright cannot be played on this unit.

MP3 (.mp3/.MP3):

- Supported formats: MPEG-1/MPEG-2 Audio Layer 3
- Supported sampling rates: 32 kHz, 44.1 kHz, 48



Connecting other Audio devices

You can connect another audio device, input the audio to this unit and play it back.

Connecting with a stereo mini plug

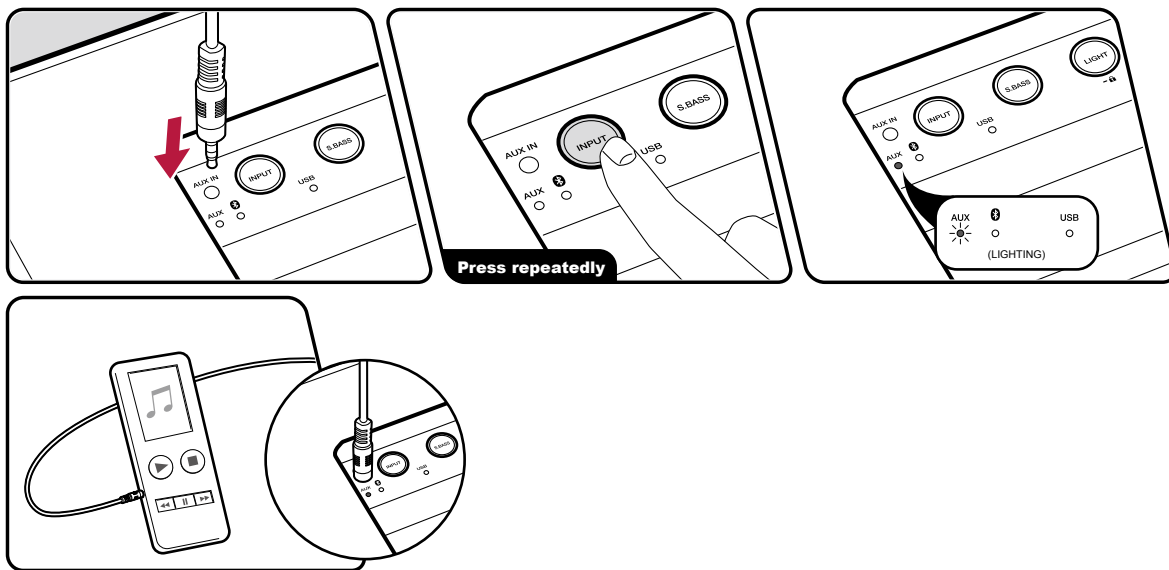

1. After connecting a stereo mini plug cable (ø1/8"/3.5 mm) to the AUX IN jack on this unit and the audio device, turn on the power of this unit and the connected device.
2. Repeatedly press the INPUT button until the "AUX" LED lights, and change the input source to "AUX".
3. Start play on the connected audio device. Increase the volume of the audio device to an appropriate level.
 - When connecting this unit to an audio device with a LINE OUT jack, such as a CD player, connect using an analog audio cable to prevent clipping. (→p15)

Connecting with an analog audio cable

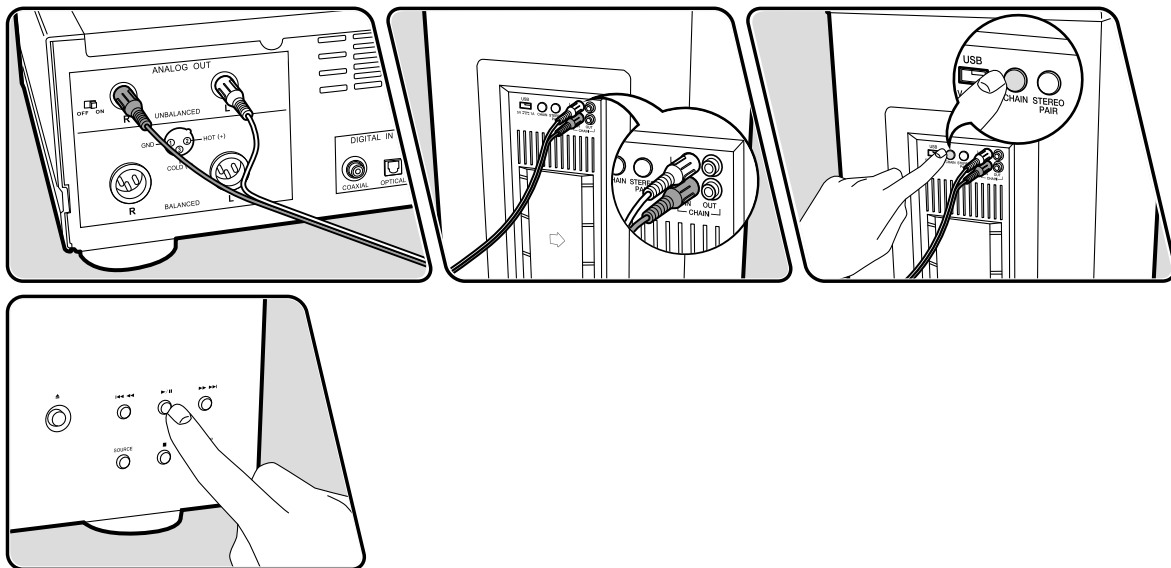

1. After connecting the LINE OUT jack on the audio device and the CHAIN IN jack on the rear panel of this unit using an analog audio cable, turn on the power of this unit and the connected device.
2. Press the CHAIN button on the rear panel of the unit so that all of the "AUX", "S", and "USB" LED light, and turn on the analog chain mode.
 - You can also set to the analog chain mode by repeatedly pressing the INPUT button.
3. Start play on the connected audio device.

Analog Chain

When two or more of these units are connected using commercially available analog audio cables, it is possible to simultaneously play music from a BLUETOOTH wireless technology enabled device, USB memory, or AUX connection. Connect the player to the unit that will become the main unit.

Basic Operations

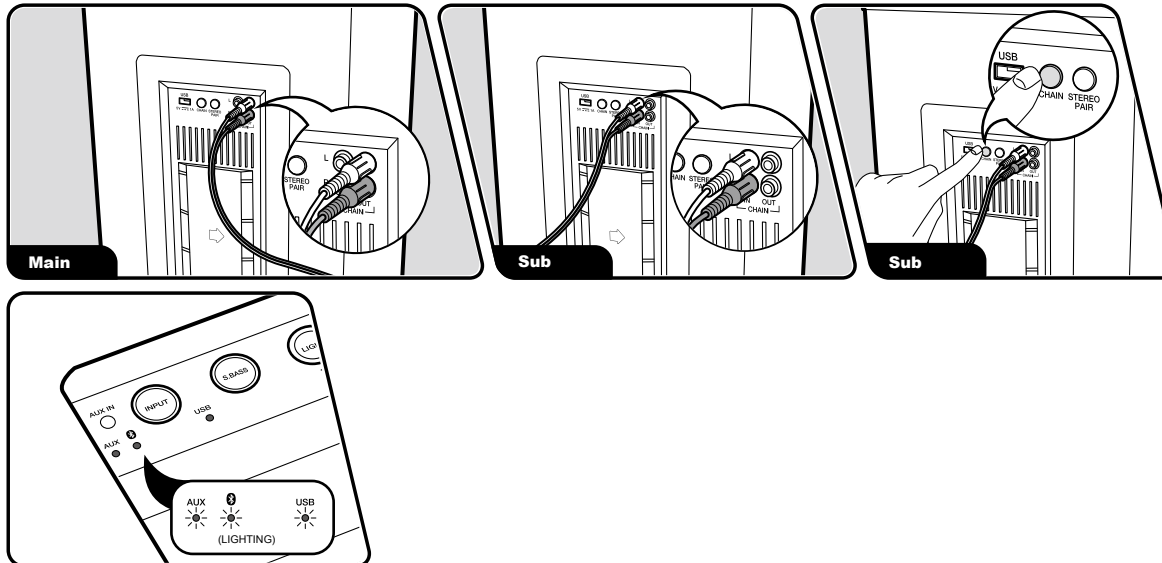

1. Connect the CHAIN OUT jack on the first unit (main unit) to the CHAIN IN jack on the second unit (sub unit) with an analog audio cable.
2. Turn on the power of the main unit and the sub unit.
3. Press the CHAIN button on the sub unit so that all of the "AUX", "BT", and "USB" LED light, and turn on the analog chain mode.
 - You can also set to the analog chain mode by repeatedly pressing the INPUT button.
4. Play the music files on the main unit.
 - When connecting a third unit, connect the CHAIN OUT jack on the second unit to the CHAIN IN jack on the third unit with an analog audio cable, then press the CHAIN button on the third unit.

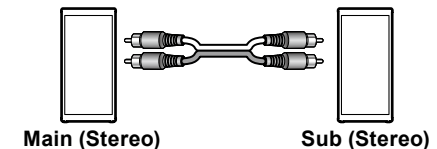

Stereo Pair

It is possible to play the music from a BLUETOOTH wireless technology enabled device through two of these units at the same time. Pair the BLUETOOTH wireless technology enabled device with the unit that will become the main unit. (→p10)

Basic Operations

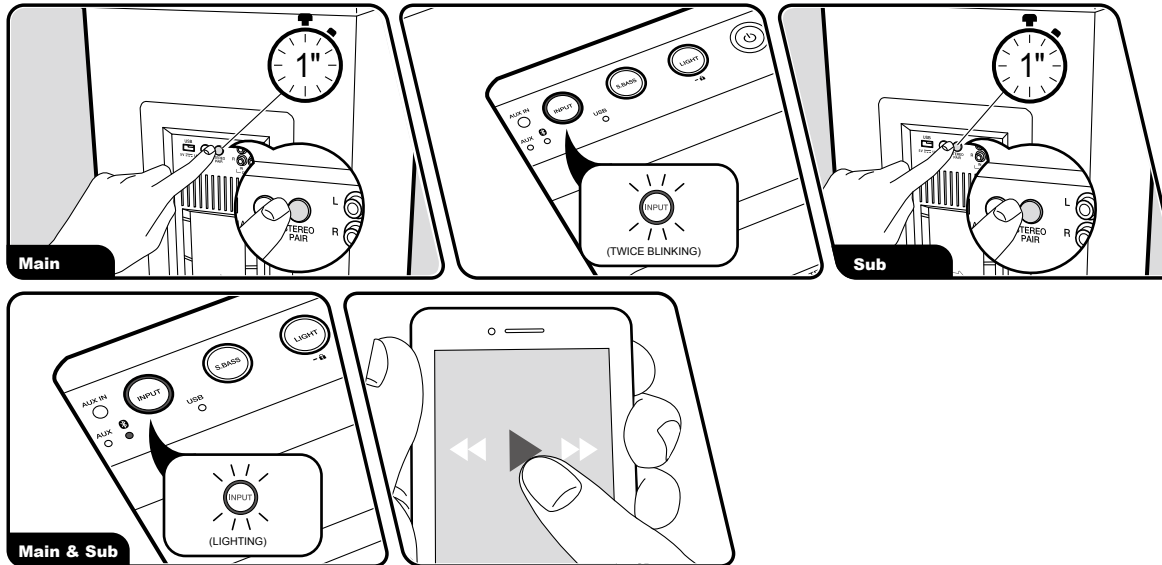

Perform the following procedure when this unit is on.

1. Repeatedly press the INPUT buttons on the first unit (main unit) and the second unit (sub unit) until the "8" LEDs start to blink slowly, and change the input source to "BLUETOOTH".
2. Press and hold the STEREO PAIR button on the main unit for 1 second. The INPUT button blinks twice.
3. Press and hold the STEREO PAIR button on the sub unit for 1 second. Pairing is complete when the INPUT buttons on the main unit and the sub unit change to being lit.
4. Play the BLUETOOTH wireless technology enabled device after connecting it to the main unit via BLUETOOTH.
 - You cannot pair with the sub unit during play.

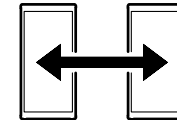

Main (Stereo) Sub (Stereo)

- Use stereo pair connection with two units with the same model number. Connecting units with different model numbers will mean the balance of the volume, etc., will not be right.
- When you change the volume on one unit during

play, the volume on the other unit changes in conjunction.

- Stereo pair will not be canceled even after you turn the power on again after turning it off. Stereo pair is canceled when you either press and hold the STEREO PAIR button or change the INPUT selector on the main unit or sub unit.
- If a call is received during stereo pair connection, only the main unit emits the ringtone. (→[p28](#))

Change the playback mode

- This feature is available after firmware update and on devices with new firmware installed during manufacture. If operation is not possible, refer to Firmware Update (→[p31](#)) to update the firmware.
1. Change the audio output mode. The front illumination LED lights for about 2 seconds when you press the STEREO PAIR button to enable you to see the setting status. The output mode switches when you repeatedly press the STEREO PAIR button while the front illumination LED is on, and the color of the LED also changes.

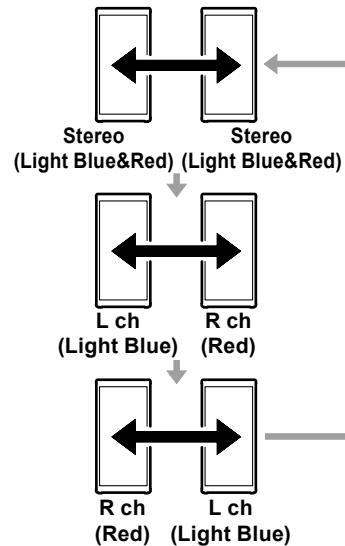

Convenience functions

Illumination LED

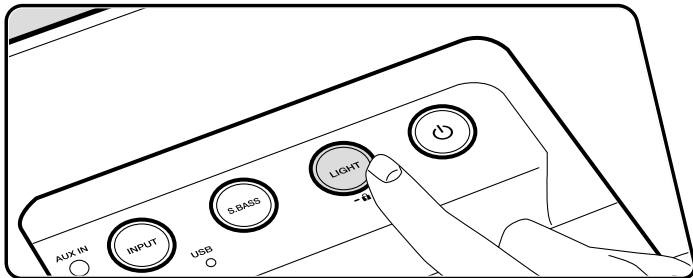

You can change how the illumination LED on the front and back of the unit blink.

1. Repeatedly press the LIGHT button to change the way the illumination LED blink. (Rave→Chill→Off→Rave...)
Rave: Compared to chill, the blinking is faster and color transitions are also faster. Illumination also modifies if kick (BassDrum) is detected in the track.
 - Kick may not be detected depending on the connected audio device and track being played.**Chill:** Compared to rave, the blinking is slower and color transitions are also slower. The illumination does not change when kick is detected if you have selected chill.
 - If the unit is off, select either the mode where LED blink randomly or LED off.

Locking this unit

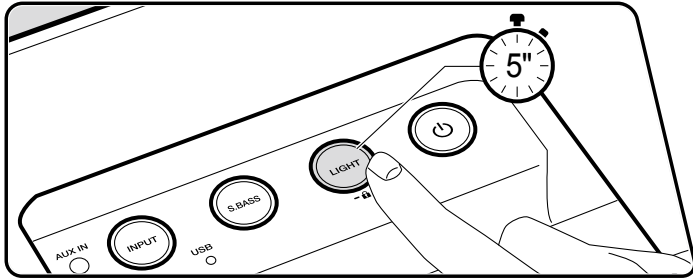

When the LIGHT button is pressed and held for about 5 seconds, the LIGHT button blinks and the operations are locked for the buttons and VOLUME knob of the unit. To unlock, press and hold the LIGHT button again for about 5 seconds.

- Even if you lock this unit, the BASS knob and TREBLE knob (→[p23](#)) are not locked.

Canceling Volume Limit

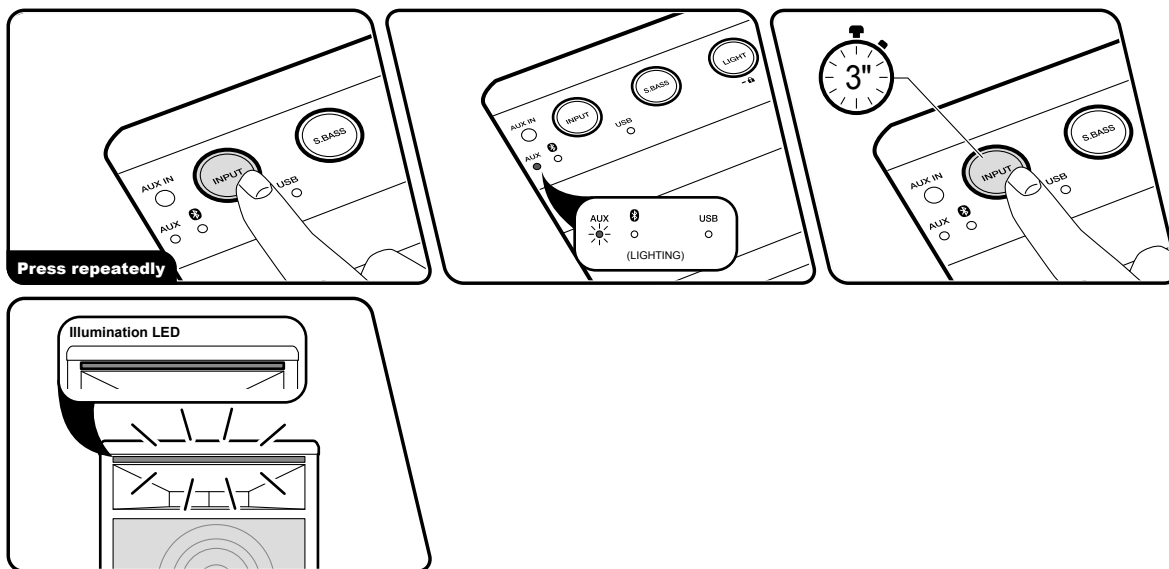

You can cancel the upper limit setting for volume when playing music. When you cancel the upper limit for the volume, the maximum volume increases from 45 to 50.

- This feature is available after firmware update and on devices with new firmware installed during manufacture. If operation is not possible, refer to Firmware Update (→p31) to update the firmware.

1. Repeatedly press the INPUT button until the "AUX" LED lights, and change the input source to "AUX".
 2. Press and hold the INPUT button for about 3 seconds to cancel the setting. When the setting is canceled, the front panel illumination LED blinks red twice. When you press and hold the INPUT button again for about 3 seconds, the front panel illumination LED blinks blue twice and the Volume Limit is enabled.
- The volume setting can still be set between 46 to 50 when Volume Limit is enabled, but the volume actually output will remain at 45.
 - Depending on the track, abnormal sound may be generated when playing at or near maximum volume with the Volume Limit turned off.

Emphasizing the low range

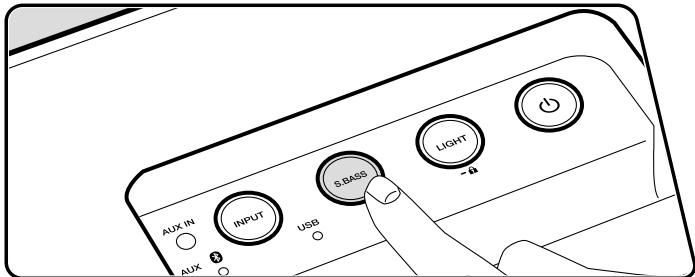

When you press the S.BASS button, the S.BASS button LED lights and the unit switches to the mode for emphasizing the bass. To turn off, press the S.BASS button again.

Adjusting the bass and treble

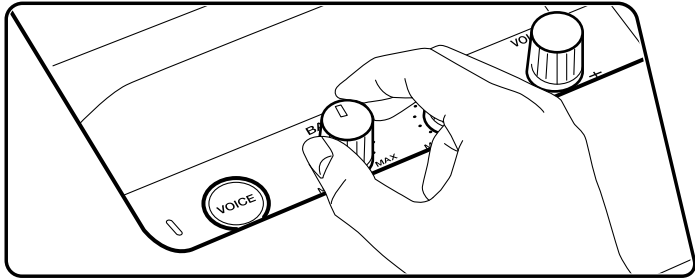

Turn the BASS knob or TREBLE knob to adjust the sound quality.

BASS: Adjust the volume of the bass between -6 dB and +6 dB.

TREBLE: Adjust the volume of the treble between -6 dB and +6 dB.

Pioneer Club Sound App

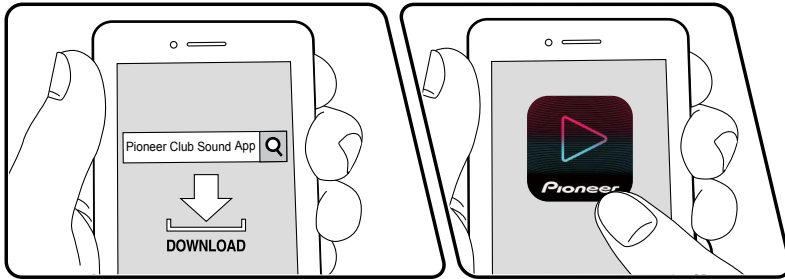

By downloading the Pioneer Club Sound App (available on iOS and Android™) to a mobile device such as a smartphone or tablet, you can control USB play (→[p12](#)) on this unit using features such as pause, skip, repeat, and shuffle. You can also set convenient features such as mute and the sleep timer. Furthermore, features such as preset registration using the sharing features of music distribution services such as Spotify and adjusting the brightness of the LED illumination become available.

- This feature is available after firmware update and on devices with new firmware installed during manufacture. If operation is not possible, refer to Firmware Update (→[p31](#)) to update the firmware.

Perform the following procedure when this unit is on.

1. Download the Pioneer Club Sound App from the App Store or Google Play™ Store.
2. Connect this unit to a mobile device via BLUETOOTH (→[p10](#)).
3. Start the Pioneer Club Sound App.
4. Tap this unit in the list of devices displayed in the Device List screen. The app requests you to authorize the connection and the INPUT, S.BASS, and LIGHT buttons on this unit blink. Press and hold the VOICE button for about 3 seconds to allow the connection.
 - When the request to authorize connection comes from the app while the power of this unit is off, authorization standby is cleared when the power is turned on.



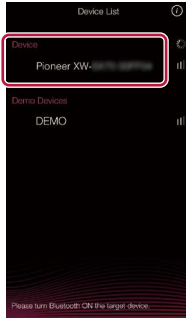

5. A screen for setting a name is displayed, so select a name.

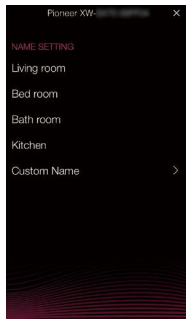

6. Initial settings are complete when the Volume setting screen is displayed.

Music Service

You can register presets using the sharing features of music distribution services. The Preset screen is displayed by swiping the screen left or right. Tap the preset number you want to register. A list of music distribution service apps is displayed when you tap the number. Select the content you want to register and share to the Pioneer Club Sound App.

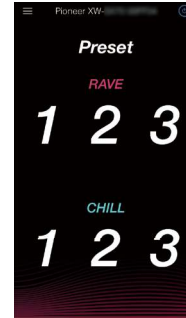

- The method for sharing depends on the music distribution service.
- A maximum of 6 presets can be registered.

Voice Functions

Voice Assistant	27
Hands Free Calling	28

Voice Assistant

You can start the voice assistant feature on a smartphone connected to this unit via BLUETOOTH.

Basic Operations

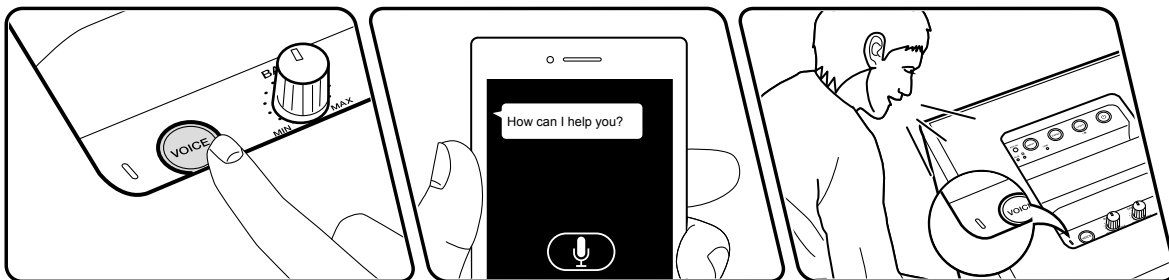

Perform the following procedure when this unit is on.

1. Connect this unit to a smartphone that has a voice assistant feature via BLUETOOTH.
(→p10)
2. Press the VOICE button on this unit.
The voice assistant feature on the smartphone starts up.
3. Speak into the microphone on this unit.
The voice assistant recognizes the question and the answer comes from the speaker of this unit.
 - This may not be supported in some cases due to the smartphone specifications or app version.

Hands Free Calling

Hands Free calls require a BLUETOOTH connection to a mobile phone that supports the Hands Free Profile or Headset Profile. (→p10)

Basic Operations

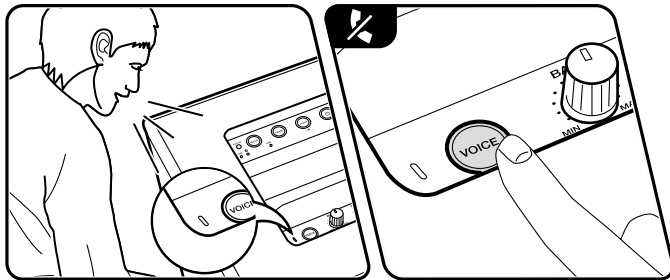
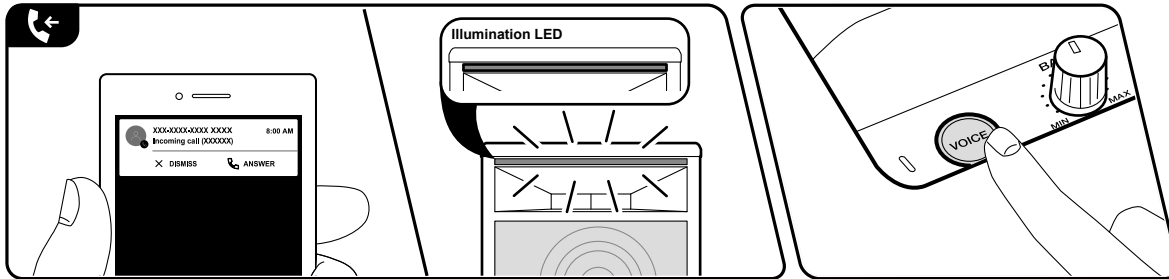

Perform the following procedure when this unit is on.

Take a call

1. When the mobile phone connected via BLUETOOTH receives a call, the front illumination LED blinks green.
2. Press the VOICE button on this unit to start the call. The front illumination LED lights green.
 - To reject the call, press and hold the VOICE button for about 2 seconds.
3. Speak into the microphone on this unit. Adjust the volume during the call with the VOLUME knob.
 - By pressing and holding the VOICE button for about 2 seconds during a call, you can switch the audio output to the speaker of the mobile phone.
4. Press the VOICE button to hang up.

Make a call

1. Operate the mobile phone connected via BLUETOOTH to make the call.
2. When the phone is in a call, the front illumination LED lights green.
3. Speak into the microphone on this unit. Adjust the volume during the call with the VOLUME knob.
 - By pressing and holding the VOICE button for about 2 seconds during a call, you can switch the audio output to the speaker of the mobile phone.
4. Press the VOICE button to hang up.



Setup

Various settings	30
Firmware Update	31

Various settings

You can configure advanced settings to have a more enjoyable experience with this unit.

Setting Item	Default Value	Setting Details
Auto Standby	On	<p>This setting allows the unit to enter standby mode automatically after 20 minutes of inactivity without any audio input.</p> <p>With the input selector at AUX, press and hold the STEREO PAIR button for about 1 second and confirm the setting status.</p> <p>You can turn on or off by pressing and holding the STEREO PAIR button for about 3 seconds.</p> <p>"On": The unit automatically enters standby mode. (The front panel illumination LED lights or blinks blue)</p> <p>"Off": The unit does not automatically enter standby mode. (The front panel illumination LED lights or blinks red)</p>
BLUETOOTH Wakeup	On	<p>This function wakes up the unit on standby by connecting a BLUETOOTH-enabled device.</p> <p>With the input selector at AUX, press and hold the S.BASS button for about 1 second and confirm the setting status.</p> <p>You can turn on or off by pressing and holding the S.BASS button for about 3 seconds.</p> <p>"On": When this function is used. (The front panel illumination LED lights or blinks blue)</p> <p>"Off": When this function is not used. (The front panel illumination LED lights or blinks red)</p>

Setting Item	Default Value	Setting Details
BLUETOOTH	On	<p>Select whether or not to use the BLUETOOTH function.</p> <p>With the input selector at AUX, press and hold the CHAIN button for about 1 second and confirm the setting status.</p> <p>You can turn on or off by pressing and holding the CHAIN button for about 3 seconds.</p> <p>"On": Enables connection with a BLUETOOTH wireless technology enabled device by using the BLUETOOTH function. Select "On" also when making various BLUETOOTH settings. (The front panel illumination LED lights or blinks blue)</p> <p>"Off": When not using the BLUETOOTH function. (The front panel illumination LED lights or blinks red)</p>



Firmware Update

The updating function on this unit

This unit has functionality to update the firmware (the system software) by the USB port. This function can improve various operations and add various functions.

- For the latest information on updates, visit our company's website. If there is no update available, updating the firmware of this unit is not necessary.
- While updating the firmware, do not do the following:
 - Unplug cables, disconnect USB memory devices, or perform operations such as turning off the power as these can cause malfunctions
- Updating can take up to a maximum of 5 minutes. Existing settings are maintained even after updating.

Disclaimer: The program and accompanying online documentation are furnished to you for use at your own risk.

Our company will not be liable and you will have no remedy for damages for any claim of any kind whatsoever concerning your use of the program or the accompanying online documentation, regardless of legal theory, and whether arising in tort or contract.

In no event will our company be liable to you or any third party for any special, indirect, incidental, or consequential damages of any kind, including, but not limited to, compensation, reimbursement or damages on account of the loss of present or prospective profits, loss of data, or for any other reason whatsoever.

Updating the Firmware via USB (→[p32](#))



Updating via USB

- Prepare a 128 MB or larger USB memory device. The format of USB memory devices supports FAT16 or FAT32 file system format.
 - Media inserted into a USB card reader may not be used for this function.
 - USB memory devices equipped with the security function are not supported.
 - USB hubs and USB devices equipped with the hub function are not supported. Do not connect these devices to the unit.
 - Delete any data stored on the USB memory device.
 - * Depending on the USB memory device or its content, long time may be required for loading, the content may not be loaded correctly, or power may not be supplied correctly.
 - * Our company will not be liable whatsoever for any loss or damage of data, or memory failure arising from the use of the USB memory device. Please note this in advance.
 - Update has failed if any of INPUT, S.BASS, or LIGHT blink rapidly. If update fails, press the  button to turn the power on. Update recovery is executed automatically.
 - If the VOICE button blinks rapidly, confirm that the file has been correctly stored on the USB memory and do the update procedure again starting at step 1.
5. Update is complete when this unit turns off automatically. The unit is now updated with the latest firmware.
 6. Disconnect the USB memory device from the unit.

Update

Preparation:

1. Connect the USB memory device to your PC.
2. Download the firmware file from our company's website to your PC and unzip. Firmware files are named as below.
SCS1001_***.zip
Unzip the file on your PC.
3. Copy "SCS1001.of1" file to the root folder of the USB memory device.
 - Make sure to copy the unzipped file.

Update procedure:

1. With the USB memory disconnected, press  button to turn the power on.
2. Repeatedly press the INPUT button to switch the input source to "USB".
3. Press and hold the CHAIN button for about 5 seconds. The INPUT, S.BASS, and LIGHT button LEDs blink.
4. Within 20 seconds of the INPUT, S.BASS, and LIGHT button LEDs changing from blinking to steady illumination, connect the USB memory to the USB port of this unit.
The update starts and the INPUT, S.BASS, and LIGHT button LEDs blink in turn to indicate the progress of the update.



Troubleshooting

Before starting the procedure

Problems may be solved by simply turning the power on/off or disconnecting/connecting the power cord, which is easier than working on the connection, setting and operating procedure. Try the simple measures on both the unit and the connected device. After reconnecting, turn off and on the unit and the connected device.



- The unit contains a microPC for signal processing and control functions. In very rare situations, severe interference, noise from an external source, or static electricity may cause it to lockup. In the unlikely event that this happens, unplug the power cord from the wall outlet, wait at least 5 seconds, and then plug it back in.

When the unit is operating erratically	34
Try restarting the unit	34
Resetting the unit (this resets the unit settings to the default)	34
Troubleshooting	35
■ Power	35
■ Audio	35
■ BLUETOOTH function	35
■ USB Memory Device	36
■ Others	36



When the unit is operating erratically

Try restarting the unit

Restarting this unit may solve the problem. Press and hold the  button for 5 seconds or longer while the unit is on. When the LED on the top panel goes out, release your finger, then press the  button again to turn the unit on. (The settings on this unit are kept.) If the issue is not fixed by restarting, try unplugging this unit's power cord and then plugging it in again.

Resetting the unit (this resets the unit settings to the default)

If the restart of the unit does not solve the problem, reset the unit, and restore all the settings to the factory default at the time of purchase. This may solve the problem. If the unit is reset, your settings are restored to the default values. To reset, while pressing the LIGHT button, press and hold the CHAIN button for about 2 seconds.

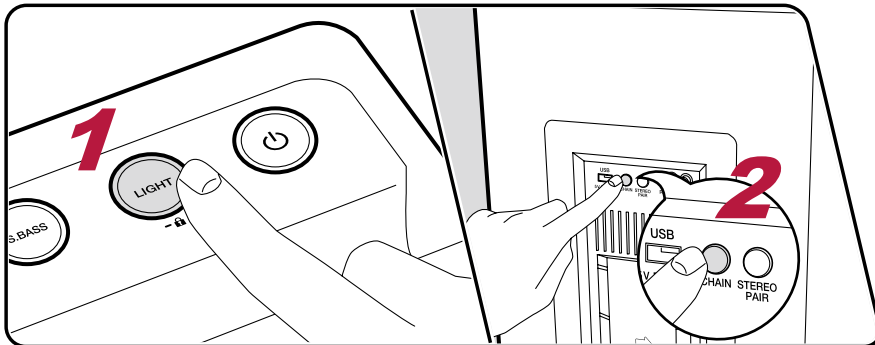

Troubleshooting

■ Power

Cannot turn on the unit

- Make sure that the power cord is properly plugged into the wall outlet.
- Unplug the power cord from the outlet once, wait 5 seconds or more, then plug it in again.

(→p8)

The unit turns off unexpectedly

- The unit automatically enters standby mode when "Auto Standby" is activated.
- The protection circuit function may have operated due to an abnormal rise in temperature of the unit. In such a case, the power turns off repeatedly even if the power is turned on each time. Secure sufficient ventilation space around the unit, wait for a while until the temperature of the unit decreases. Then, turn the power on again.

(→p30)

WARNING: If smoke, smell or abnormal noise is produced by the unit, unplug the power cord from the outlet immediately, and contact the dealer or our company's support.

■ Audio

No sound from a connected player

- Change the input selector on this unit to the position of the terminal to which the player is connected.

■ BLUETOOTH function

- Unplug and plug the power cord of the unit, or turn off and on the BLUETOOTH-enabled device. Restart of the BLUETOOTH-enabled device may be effective.
- BLUETOOTH-enabled devices must support the A2DP profile.
- Because a radio wave interference will occur, this unit may not be used near devices such as a microwave oven or cordless phone which use the radio wave in the 2.4 GHz range.
- A metallic object near the unit can affect on the radio wave, and BLUETOOTH connection may not be possible.

Check the following if the problem persists after you have confirmed the above.

Cannot connect with this unit

- Check if the BLUETOOTH function of the BLUETOOTH-enabled device is enabled.

(→p10)



Music playback is unavailable on the unit even after successful BLUETOOTH connection

- When the audio volume of your BLUETOOTH-enabled device is set low, the audio may not be played back. Turn up the volume of the BLUETOOTH-enabled device.
- Depending on the BLUETOOTH-enabled device, the Send/Receive selector switch may be equipped. Select Send mode.
- Depending on the characteristics or specifications of the BLUETOOTH-enabled device, music may not be played back on this unit.

Sound is interrupted

- There may be a problem with the BLUETOOTH-enabled device. Check the information on a web page.

The audio quality is poor after connection with a BLUETOOTH-enabled device

- The BLUETOOTH reception is poor. Move the BLUETOOTH-enabled device closer to the unit, or remove any obstacle between the BLUETOOTH-enabled device and this unit.

■ USB Memory Device

USB memory device not recognized

- Check if the USB memory device is securely inserted to the USB port of the unit.
- Disconnect the USB memory device once from the unit, and then reconnect it.
- Depending on the type of content, the playback may not be performed normally. Check the types of supported file formats.
- Operations of USB memory devices equipped with security functions are not guaranteed.

(→p12)

■ Others

Strange noise can be heard from the unit

- If you have connected another device to the same outlet as this unit, strange noise may occur under the influence of the device. If the symptom is remedied by removing the power plug of the other device from the outlet, use different outlets for this unit and the device.

General Specifications

■ Amplifier Section

- RMS Output Power
 - SX70: 100 + 100 W at 4 ohms, 1 kHz, 2 ch driven of 10 % THD
 - SX50: 60 + 60 W at 4 ohms, 1 kHz, 2 ch driven of 10 % THD
- Input Sensitivity and Impedance
 - 800 mV/47 kΩ (CHAIN IN)
 - 400 mV/47 kΩ (AUX IN)
- Rated RCA Output Voltage and Impedance
 - 2 V/780 Ω (CHAIN OUT)
- Tone Control Characteristics
 - +6 dB, 20 Hz (BASS)
 - 6 dB, 20 kHz (TREBLE)
- Signal to Noise Ratio
 - 80 dB (CHAIN IN / AUX IN, Speaker out)
- Speaker Impedance
 - 4 Ω

■ BLUETOOTH Section

- Communication system
 - BLUETOOTH Specification version 5.0
- Frequency band
 - 2.4 GHz (2.402 GHz - 2.480 GHz)
- Modulation method
 - FHSS (Frequency Hopping Spread Spectrum)
- Compatible BLUETOOTH profiles
 - A2DP 1.3.1
 - AVRCP 1.6
 - HFP 1.7
 - HSP 1.2
- Supported Codecs
 - SBC
- Transmission range (A2DP)
 - 20 Hz - 20 kHz (Sampling frequency 44.1 kHz)

- Maximum radio-frequency power transmitted in the frequency band(s)
 - 2400 MHz - 2483.5 MHz: 10 dBm
- Maximum communication range
 - Line of sight approx. 15 m (*)
 - * The actual range will vary depending on factors such as obstacles between devices, magnetic fields around a microwave oven, static electricity, cordless phone, reception sensitivity, antenna's performance, operating system, software application, etc.

■ Supported Media/Format

- Supported USB playback formats
 - MP3

■ General

- Power Supply
 - AC 100 - 240 V, 50/60 Hz
- Power Consumption (Standby mode)
 - SX70: 54 W
 - SX50: 42 W
 - 0.5 W or less (Full Standby mode)
 - 0.5 W or less (BLUETOOTH Wakeup mode)
 - 2 W or less (BLUETOOTH Wakeup & Illumination mode)
- Auto Standby
 - ON (20 min) / OFF
- Speaker Type
 - Bass reflex type
- Speaker Configuration
 - SX70: 5 cm Cone type (Tweeter) / 18 cm Cone type (Woofer)
 - SX50: 5 cm Cone type (Tweeter) / 13 cm Cone type (Woofer)
- Effective Frequency Range
 - SX70: 46 Hz - 20 kHz (Input conditions: Vol max, LINE IN 80 mV)
 - SX50: 59 Hz - 20 kHz (Input conditions: Vol max, LINE IN 104 mV)
 - S.BASS off / Bass ±0 / Treble ±0 / Average sound pressure -10 dB at (300, 400, 500, 600 Hz)



Recommended Frequency Range

SX70: 35 Hz - 20 kHz (Input conditions: Vol max, LINE IN 80 mV)

SX50: 47 Hz - 20 kHz (Input conditions: Vol max, LINE IN 104 mV)

S.BASS off / Bass ± 0 / Treble ± 0 / Average sound pressure -20 dB at (300, 400, 500, 600 Hz)

Dimensions (W × H × D)

SX70: 327 × 682 × 341 mm (12-7/8" × 26-6/7" × 13-3/7")

SX50: 262 × 592 × 281 mm (10-1/3" × 23-1/3" × 11")

Weight (without package)

SX70: 18 kg (39.7 lbs.)

SX50: 12 kg (26.5 lbs.)

■ Others

CHAIN IN: 1 (RCA Jack / Rear)

AUX IN: 1 (ø3.5 mm Stereo mini jack / Top)

CHAIN OUT: 1 (RCA Jack / Rear)

USB: 1 (Ver. 2.0, 5 V/1 A, Rear)

Specifications and features are subject to change without notice.

 → [License and Trademark](#)

Pioneer

SN 29403553C_EN

© 2018 Onkyo & Pioneer Corporation. All rights reserved.

© 2018 Onkyo & Pioneer Corporation. Tous droits de reproduction et de traduction réservés.

"Pioneer" is a trademark of Pioneer Corporation, and is used under license.

F1902-3

Manual de instrucciones

XW-SX70

XW-SX50

WIRELESS SPEAKER SYSTEM

Pioneer

Es

Tabla de contenidos [»](#)

Preparativos [»](#)

Reproducción [»](#)

Funciones de voz [»](#)

Configuración [»](#)

Resolución de problemas [»](#)

Apéndice [»](#)

Información complementaria [»](#)



Qué se encuentra en la caja	3
Nombres de las piezas	4
Panel superior	4
Panel frontal	5
Panel trasero	6

Preparativos

Instalación y conexión	8
-------------------------------	----------

Reproducción

Reproducción BLUETOOTH®	10
Operaciones básicas	10
Dispositivo de memoria USB	12
Operaciones básicas	12
Dispositivo y formato admitido	13
Conexión de otros dispositivos de audio	14
Conexión con un mini plug estéreo	14
Conexión con un cable de audio analógico	15
Cadena analógica	16
Operaciones básicas	16
Emparejamiento estéreo	17
Operaciones básicas	17
Funciones de confort	19
Iluminación LED	19

Bloqueo de la unidad	20
Cancelación del límite de volumen	21
Enfatizar el rango bajo	22
Ajuste de los graves y los agudos	23
Pioneer Club Sound App	24

Funciones de voz

Asistente de voz	27
Operaciones básicas	27
Llamadas manos libres	28
Operaciones básicas	28

Configuración

Varios ajustes	30
Actualización de Firmware	31
La función de actualización de esta unidad	31
Actualización mediante USB	32

Resolución de problemas

Cuando la unidad funciona irregularmente	34
Resolución de problemas	35

Apéndice

Especificaciones generales	37
-----------------------------------	-----------



Qué se encuentra en la caja

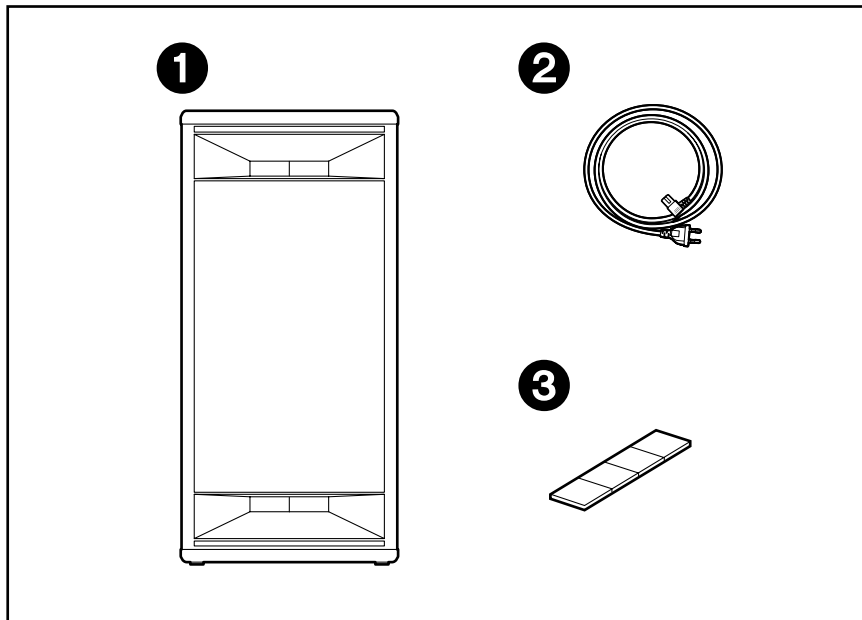

1. Unidad principal (1)
 2. Cable de alimentación (1)
 3. Pies para instalación horizontal (1)
 - Guía de inicio rápido (1)
- * Este documento es un manual de instrucciones en línea. No se incluye como accesorio.
- No aceptamos ninguna responsabilidad por daño causado debido a la conexión con equipos fabricados por otras compañías.
 - En el futuro se publicarán más detalles sobre la actualización de firmware en nuestra página web y mediante otros medios.
 - Las especificaciones y las características están sujetas a cambios sin previo aviso.

Nombres de las piezas

Panel superior

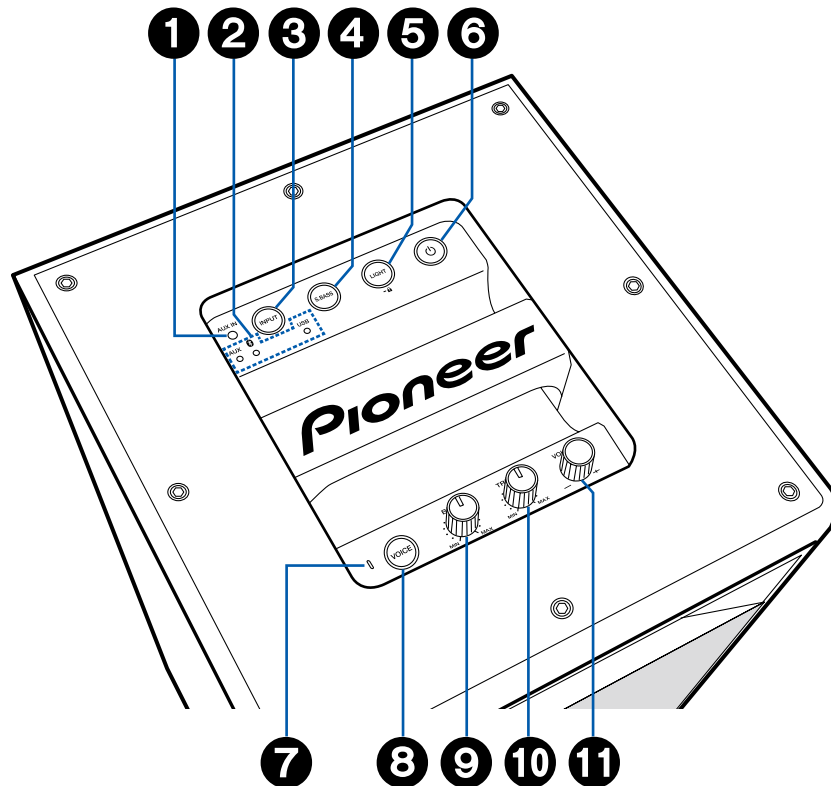

1. Conector AUX IN: Utilice un cable mini plug estéreo (1/8"/3,5 mm \varnothing) para introducir el audio desde otra unidad. (→p14)
2. LED de fuente de entrada: Pulsar repetidamente el botón INPUT **3** hace que se ilumine o parpadee el LED correspondiente a la fuente de entrada seleccionada.
3. Botón INPUT: Cambia la entrada a reproducir.
4. Botón S.BASS (→p22)
5. Botón LIGHT (→p19, 20)
6. Botón ⏻ : Una pulsación breve enciende o apaga la alimentación.
7. Micrófono: Utilícelo cuando el asistente de voz esté funcionando y cuando se realicen llamadas con manos libres. (→p27, 28)
8. Botón VOICE: Se utiliza para iniciar el asistente de voz y para recibir y finalizar llamadas con manos libres. (→p27, 28)
9. Botón BASS (→p23)
10. Botón TREBLE (→p23)
11. Botón VOLUME: Se utiliza para ajustar el volumen. Ajuste entre 0 y 50 cuando reproduzca música y entre 1 y 16 cuando el asistente de voz esté funcionando y cuando haga llamadas con manos libres.
 - Cuando el límite de volumen (→p21) está activado (valor predeterminado), el límite superior de volumen al reproducir música es 45.

Panel trasero

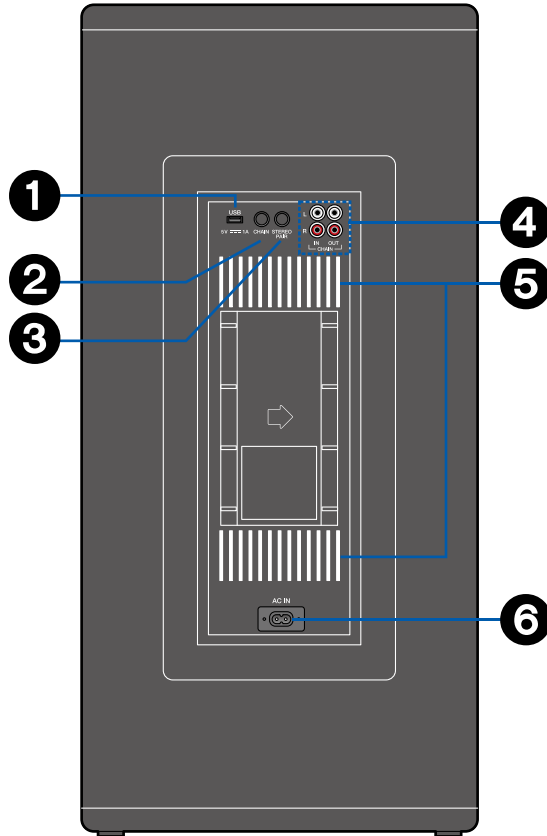

1. Puerto USB: Se conecta un dispositivo de memoria USB para poder reproducir los archivos de música almacenados en él. (→[p12](#)) También puede suministrar alimentación (5 V/1 A) a dispositivos USB con un cable USB.
2. Botón CHAIN: Ajusta esta unidad en el modo de cadena analógica. (→[p15, 16](#))
3. Botón STEREO PAIR: Se utiliza para la conexión de emparejamiento estéreo. (→[p17](#))
4. Conector CHAIN: Conecte un cable de audio analógico disponible en comercios. (→[p15, 16](#))
5. Iluminación LED
 - El LED de la unidad parpadea rápidamente. Apague el parpadeo si le hace sentir mal. El LED también se ilumina muy intensamente, así que no lo mire directamente. La iluminación LED del panel trasero ha sido diseñada con la intención de que se vea después de reflejarse desde una pared.
6. AC IN: El cable de alimentación suministrado está conectado. (→[p8](#))

Preparativos

Instalación y conexión	8
-------------------------------	----------

Instalación y conexión

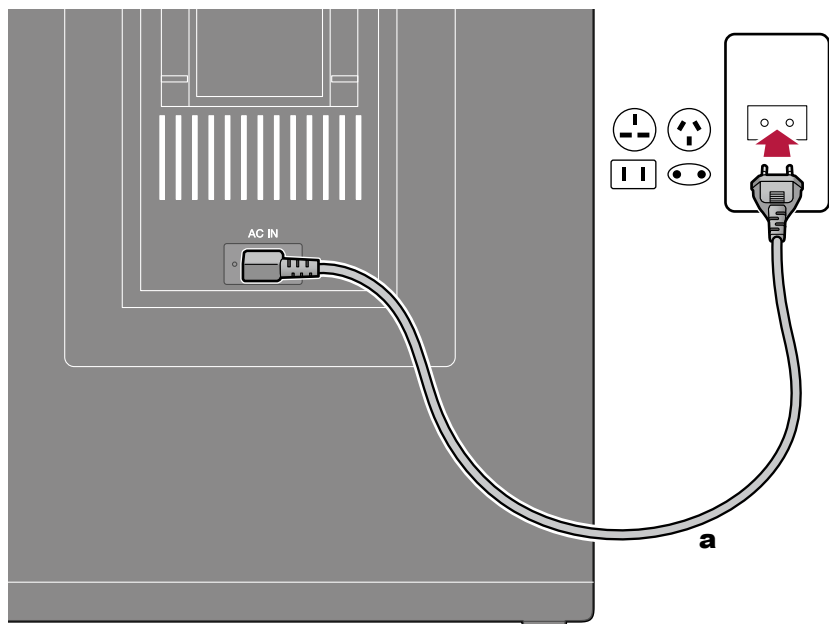

a Cable de alimentación

Cuando instale esta unidad de lado, fije las patas para la instalación horizontal a la superficie que se convertirá en la base.

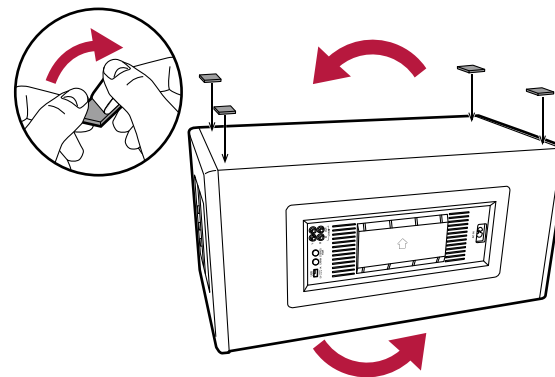

Asegúrese de conectar el cable de alimentación al AC IN de la unidad primero y luego conéctelo a la toma. Desconecte siempre el cable de alimentación del lado de la toma de corriente primero cuando desconecte el cable de alimentación.

Reproducción

Reproducción BLUETOOTH®	10
Dispositivo de memoria USB	12
Conexión de otros dispositivos de audio	14
Cadena analógica	16
Emparejamiento estéreo	17
Funciones de confort	19



Reproducción BLUETOOTH®

Puede reproducir el audio de forma inalámbrica en un dispositivo habilitado con BLUETOOTH, como un teléfono inteligente.

Operaciones básicas

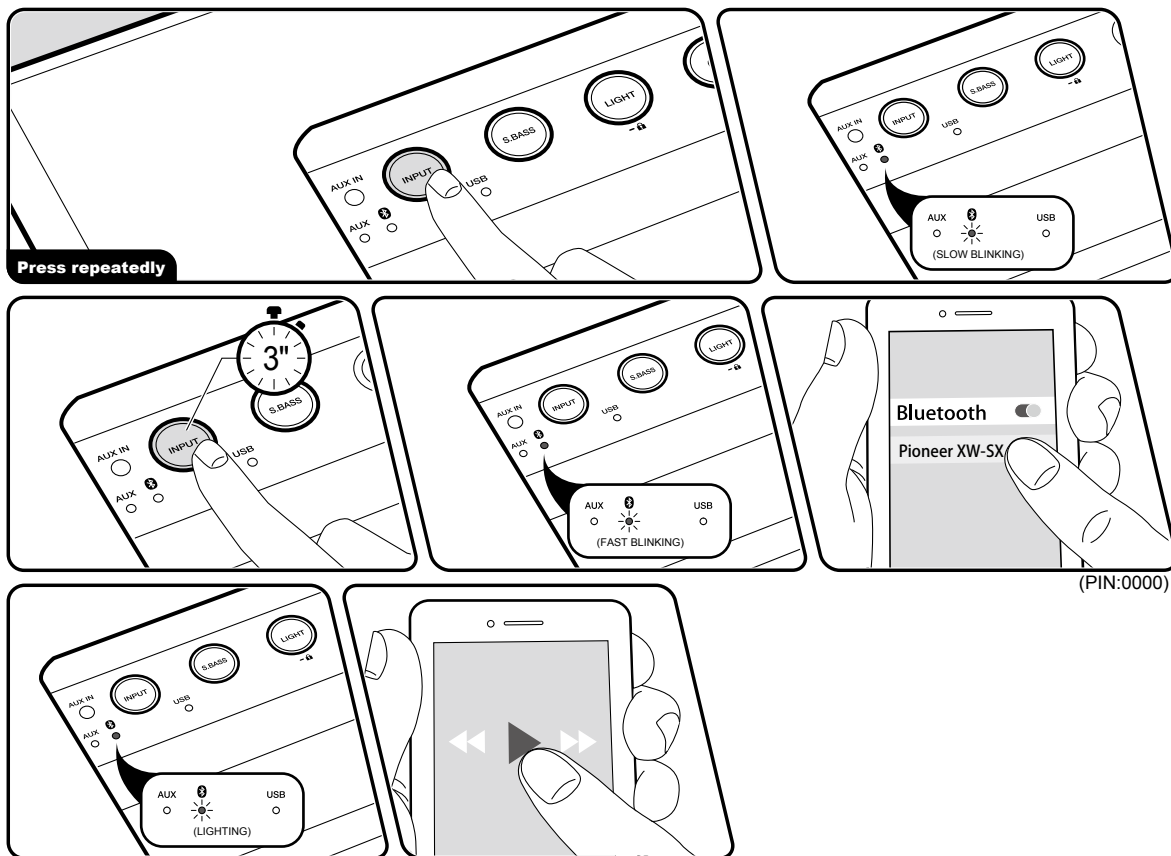

Realice el siguiente procedimiento cuando esta unidad esté encendida.

Emparejado

1. Pulse repetidamente el botón INPUT hasta que el LED "B" comience a parpadear lentamente y cambie la fuente de entrada a "BLUETOOTH".
2. Mientras el LED "B" está parpadearo lentamente, mantenga pulsado el botón INPUT durante unos 3 segundos y esto hará que el LED "B" parpadee rápidamente y la unidad entre en el modo de emparejamiento.
3. Active (encienda) la función BLUETOOTH del dispositivo habilitado con BLUETOOTH y después seleccione esta unidad entre los dispositivos visualizados. Si se le pide una contraseña, introduzca "0000". Cuando se haya completado la conexión, el LED "B" pasará de parpadear a permanecer iluminado.
 - Esta unidad se muestra como "Pioneer XW-SX70 XXXXXX" o "Pioneer XW-SX50 XXXXXX".
 - Para conectar otro dispositivo habilitado con tecnología inalámbrica BLUETOOTH, siga los pasos 2 y posteriores. Esta unidad puede almacenar la información de emparejamiento de hasta 8 dispositivos emparejados.
 - El área de cobertura es de aprox. 48'/15 m. Tenga en cuenta que la conexión con todos los dispositivos habilitados con BLUETOOTH

no siempre está garantizada.

Reproducción

1. Lleve a cabo el procedimiento de conexión en el dispositivo habilitado con BLUETOOTH. La entrada de esta unidad cambia automáticamente a "BLUETOOTH".
2. Reproducción del archivo de música.
Suba el volumen del dispositivo habilitado con BLUETOOTH hasta un nivel adecuado.
 - Debido a las características de la tecnología inalámbrica BLUETOOTH, el sonido producido en esta unidad puede quedar ligeramente detrás del sonido reproducido en el dispositivo habilitado con BLUETOOTH.

Dispositivo de memoria USB

Puede reproducir archivos de música almacenados en un dispositivo de memoria USB.

Operaciones básicas

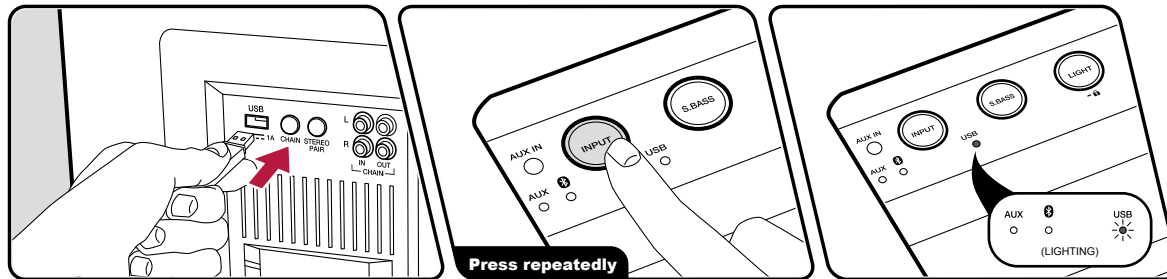

Realice el siguiente procedimiento cuando esta unidad esté encendida.

1. Conecte el dispositivo de memoria USB con los archivos de música en el puerto USB de esta unidad.
2. Pulse repetidamente el botón INPUT hasta que el LED "USB" comience a parpadear y cambie la fuente de entrada a "USB".
3. Cuando se hayan cargado los archivos de música grabados en el dispositivo de memoria USB, el LED "USB" pasará de parpadear a permanecer iluminado y la reproducción se iniciará automáticamente.
 - El LED "USB" parpadea lentamente si en el dispositivo de memoria USB no hay archivos que puedan reproducirse.
 - No es posible especificar una carpeta o un archivo de música para reproducir.
 - El orden de reproducción es normalmente el orden en el que se escribieron los archivos de música en el dispositivo de memoria USB. No obstante, las especificaciones difieren entre distintos dispositivos de memoria USB, por lo que el orden de reproducción puede ser diferente al orden de escritura.
 - Con la Pioneer Club Sound App ([→p24](#)) puede controlar la reproducción usando funciones como saltar y reproducción aleatoria.
- El puerto USB de esta unidad cumple con el estándar USB 2.0. Puede que la velocidad de transferencia sea insuficiente para algunos de los contenidos que reproduzca, por lo que podrían producirse interrupciones de sonido, etc.
- Tenga en cuenta que no está siempre garantizado el funcionamiento con todos los dispositivos de memoria USB.

Dispositivo y formato admitido

Requisitos del dispositivo de memoria USB

- Esta unidad permite la conexión de dispositivos de memoria USB (tipo lápiz) que cumplan con los estándares de la clase de almacenamiento masivo USB. No es compatible con otros dispositivos USB (HDD, SSD, lectores de tarjetas USB, etc.).
- El formato de los dispositivos de memoria USB admite el formato de sistema de archivos FAT16 o FAT32.
- Se puede leer un máximo de 255 carpetas y 999 archivos. Esto también incluye las carpetas que contienen archivos que esta unidad no puede reproducir.
- Los concentradores USB y los dispositivos de memoria USB con funciones de concentrador no son compatibles. No conecte a la unidad estos dispositivos.
- Los dispositivos de memoria USB con funciones de seguridad no son compatibles con esta unidad.
- Sobre el uso de un dispositivo de memoria USB, nuestra compañía no acepta ninguna responsabilidad por la pérdida o modificación de los datos almacenados en un dispositivo de memoria USB o por el mal funcionamiento del dispositivo de memoria USB. Recomendamos que realice copias de seguridad de los datos guardados en un dispositivo de memoria USB antes de utilizarlo con esta unidad.

Formatos de audio compatibles

Esta unidad es compatible con los siguientes formatos de archivos de música. Tenga en cuenta que los archivos de sonido que están protegidos por las leyes de derechos de autor no se pueden reproducir en esta unidad.

MP3 (.mp3/.MP3):

- Formatos compatibles: MPEG-1/MPEG-2 Audio Layer 3
- Tasas de muestreo compatibles: 32 kHz, 44,1 kHz, 48 kHz
- Tasas de bits compatibles: Entre 32 kbps y 320 kbps y VBR

Conexión de otros dispositivos de audio

Puede conectar otro dispositivo de audio, introducir el audio en esta unidad y reproducirlo.

Conexión con un mini plug estéreo

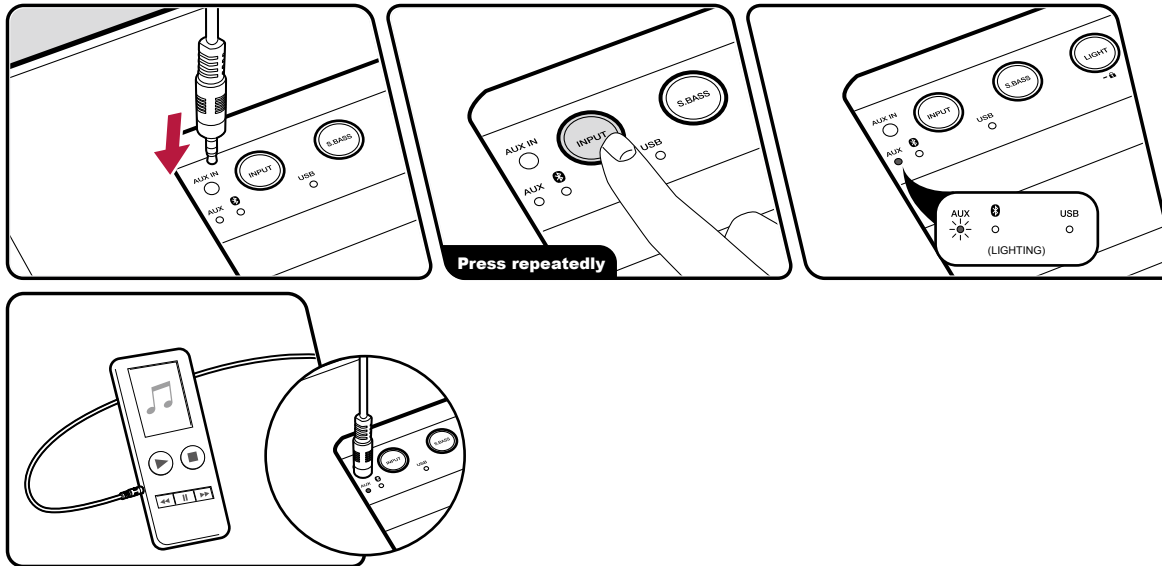

1. Después de conectar un cable mini plug estéreo (1/8"/3,5 mm ø) al conector AUX IN de esta unidad y del dispositivo de audio, encienda la unidad y el dispositivo conectado.
2. Pulse repetidamente el botón INPUT hasta que el LED "AUX" se ilumine y la fuente de entrada cambie a "AUX".
3. Inicie la reproducción en el dispositivo de audio conectado. Suba el volumen del dispositivo de audio hasta un nivel adecuado.
 - Cuando conecte esta unidad a un dispositivo de audio con un conector LINE OUT, como un reproductor de CD, conéctelo mediante un cable de audio analógico para evitar cortes. (→[p15](#))

Conexión con un cable de audio analógico

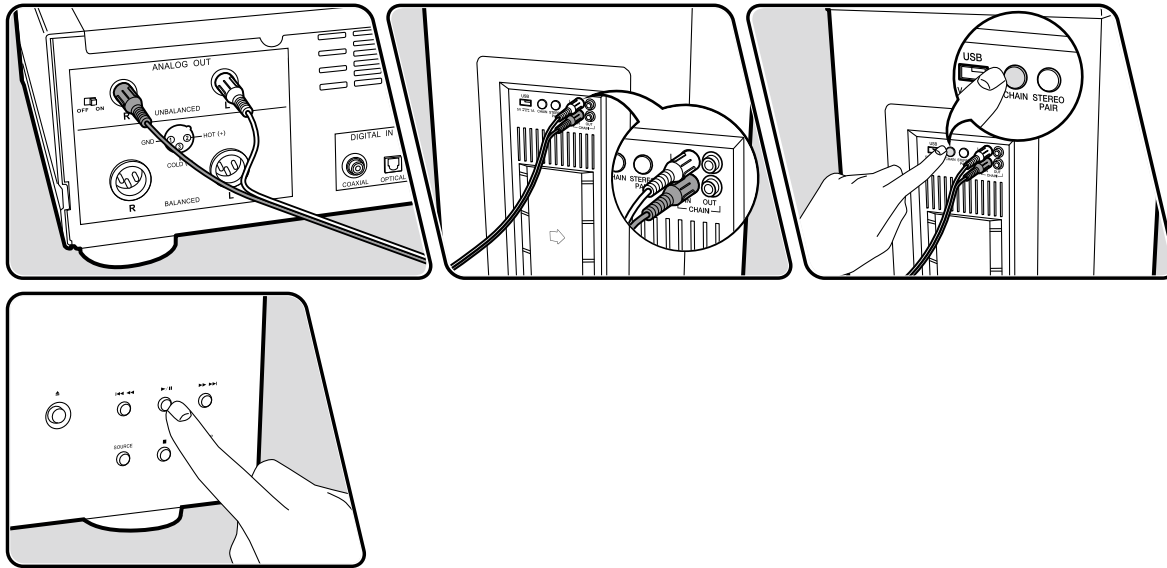

1. Después de conectar el conector LINE OUT del dispositivo de audio y el conector CHAIN IN del panel trasero de esta unidad usando un cable de audio analógico, encienda la unidad y el dispositivo conectado.
2. Pulse el botón CHAIN del panel trasero de la unidad de modo que todos los LED "AUX", "A", y "USB" se iluminen, y active el modo de cadena analógica.
 - También puede establecer el modo de cadena analógica pulsando repetidamente el botón INPUT.
3. Inicie la reproducción en el dispositivo de audio conectado.

Cadena analógica

Cuando dos o más de estas unidades se conectan usando cables de audio analógicos disponibles comercialmente, es posible reproducir música simultáneamente desde un dispositivo habilitado con tecnología inalámbrica BLUETOOTH, memoria USB o conexión AUX. Conecte el reproductor a la unidad que se convertirá en la unidad principal.

Operaciones básicas

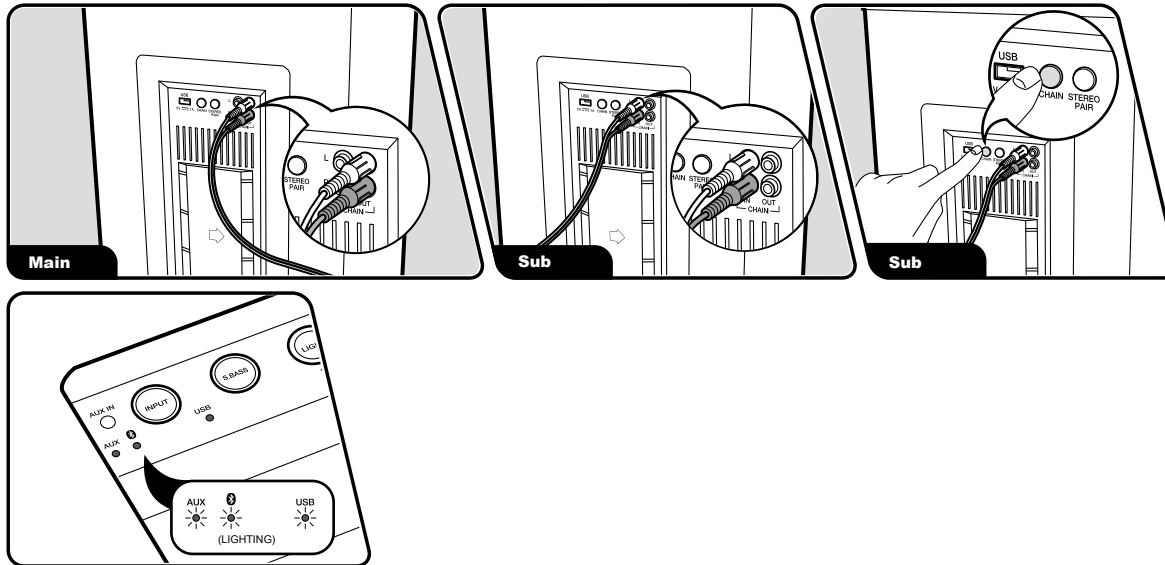

1. Conecte el conector CHAIN OUT de la primera unidad (unidad principal) al conector CHAIN IN de la segunda unidad (subunidad) con un cable de audio analógico.
2. Encienda la alimentación de la unidad principal y de la subunidad.
3. Pulse el botón CHAIN en la subunidad de modo que todos los LED "AUX", "BT" y "USB" se iluminen, y active el modo de cadena analógica.
 - También puede establecer el modo de cadena analógica pulsando repetidamente el botón INPUT.
4. Reproduzca los archivos de música en la unidad principal.
 - Cuando conecte una tercera unidad, conecte el conector CHAIN OUT de la segunda unidad al conector CHAIN IN de la tercera unidad con un cable de audio analógico, después pulse el botón CHAIN en la tercera unidad.

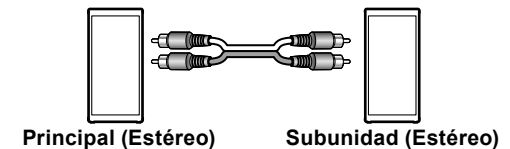

Emparejamiento estéreo

Es posible reproducir la música desde un dispositivo habilitado con tecnología inalámbrica BLUETOOTH a través de dos de estas unidades a la vez. Empareje el dispositivo habilitado con tecnología inalámbrica BLUETOOTH con la unidad que se convertirá en la unidad principal. (→p10)

Operaciones básicas

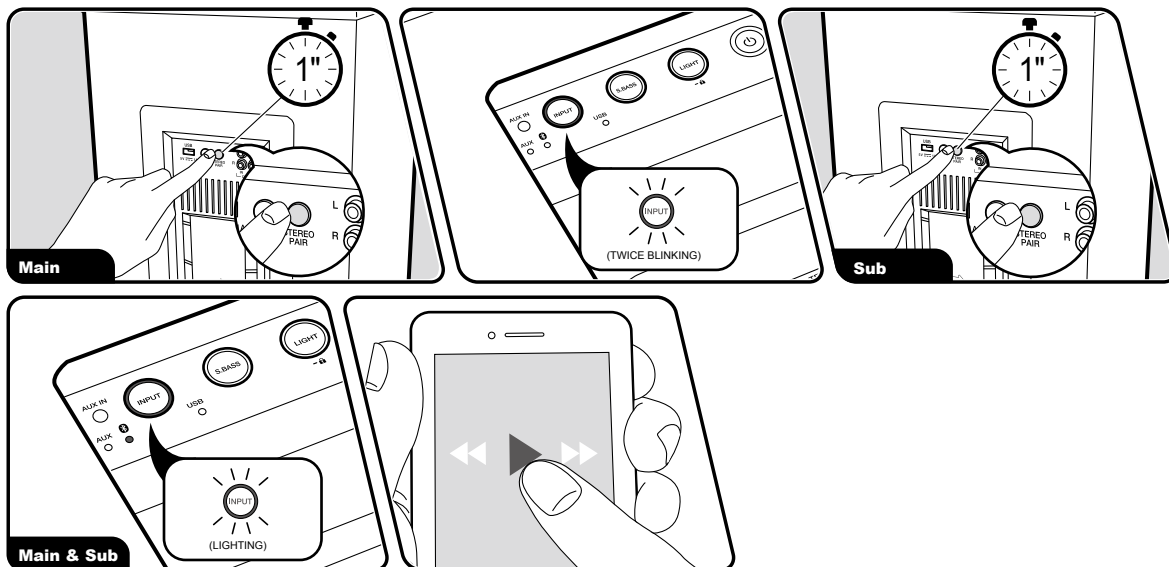

Realice el siguiente procedimiento cuando esta unidad esté encendida.

1. Pulse repetidamente los botones INPUT en la primera unidad (unidad principal) y la segunda unidad (subunidad) hasta que los LED "B" comiencen a parpadear lentamente, y cambie la fuente de entrada a "BLUETOOTH".
2. Mantenga pulsado el botón STEREO PAIR en la unidad principal durante 1 segundo. El botón INPUT parpadea dos veces.
3. Mantenga pulsado el botón STEREO PAIR en la subunidad durante 1 segundo. El emparejamiento se completa cuando los botones INPUT de la unidad principal y de la subunidad cambian a permanecer encendidos.
4. Reproduzca el dispositivo habilitado con tecnología inalámbrica BLUETOOTH después de conectarlo a la unidad principal vía BLUETOOTH.
 - No puede emparejar con la subunidad durante la reproducción.

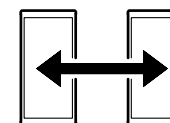

Principal (Estéreo) Subunidad (Estéreo)

- Utilice la conexión de emparejamiento estéreo

con dos unidades con el mismo número de modelo. Conectar unidades con diferentes números de modelo supondrá que el balance del volumen, etc., no sea correcto.

- Cuando cambie el volumen en una unidad durante la reproducción, el volumen de la otra unidad cambiará conjuntamente.
- El emparejamiento estéreo no se cancelará aun después de volver a encenderlo tras apagarlo. El emparejamiento estéreo se cancela al mantener pulsado el botón STEREO PAIR o al cambiar el selector INPUT de la unidad principal o la subunidad.
- Si se recibe una llamada durante la conexión de emparejamiento estéreo, solo la unidad principal emite el tono de llamada. (→[p28](#))

Cambio del modo de reproducción

- Esta función estará disponible después actualizar el firmware y en dispositivos con firmware nuevo instalado durante la fabricación. Si no es posible la operación, diríjase a Actualización del firmware (→[p31](#)) para actualizar el firmware.
1. Cambie el modo de salida de audio. El LED de iluminación delantero se ilumina durante unos 2 segundos cuando se pulsa el botón STEREO PAIR para permitirle ver el estado del ajuste. El modo de salida cambia cuando pulsa repetidamente el botón STEREO PAIR mientras el LED de iluminación frontal está encendido, y el color del LED también cambia.

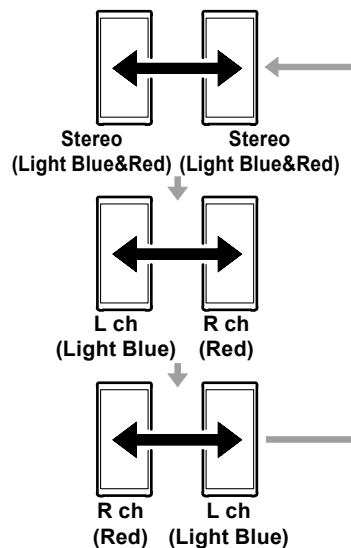

Funciones de confort

Iluminación LED

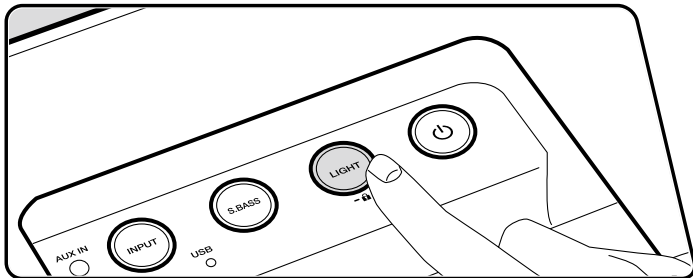

Puede cambiar la forma en la que parpadea la iluminación LED en la parte delantera y trasera de la unidad.

1. Pulse repetidamente el botón LIGHT para cambiar la forma en que parpadea la iluminación LED. (Rave→Chill→Off→Rave...)

Rave: En comparación con chill, el parpadeo es más rápido y las transiciones de color también son más rápidas. La iluminación también se modifica si se detecta un bombo (BassDrum) en la pista.

- Es posible que no se detecte el bombo dependiendo del dispositivo de audio conectado y de la pista que se esté reproduciendo.

Chill: En comparación con rave, el parpadeo es más lento y las transiciones de color también son más lentas. La iluminación no cambia cuando se detecta bombo si ha seleccionado chill.

- Si la unidad está apagada, seleccione el modo en el que el LED parpadea aleatoriamente o el LED off.

Bloqueo de la unidad

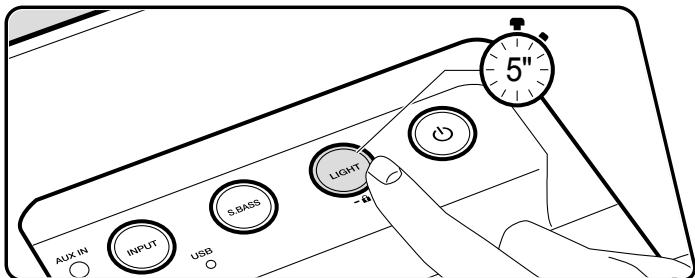

Cuando se mantiene pulsado el botón LIGHT durante unos 5 segundos, el botón LIGHT parpadea y las operaciones de los botones y del botón de volumen de la unidad se bloquean. Para desbloquear, mantenga pulsado el botón LIGHT de nuevo durante unos 5 segundos.

- Aunque bloquee esta unidad, el botón BASS y el botón TREBLE (→[p23](#)) no se bloquean.

Cancelación del límite de volumen

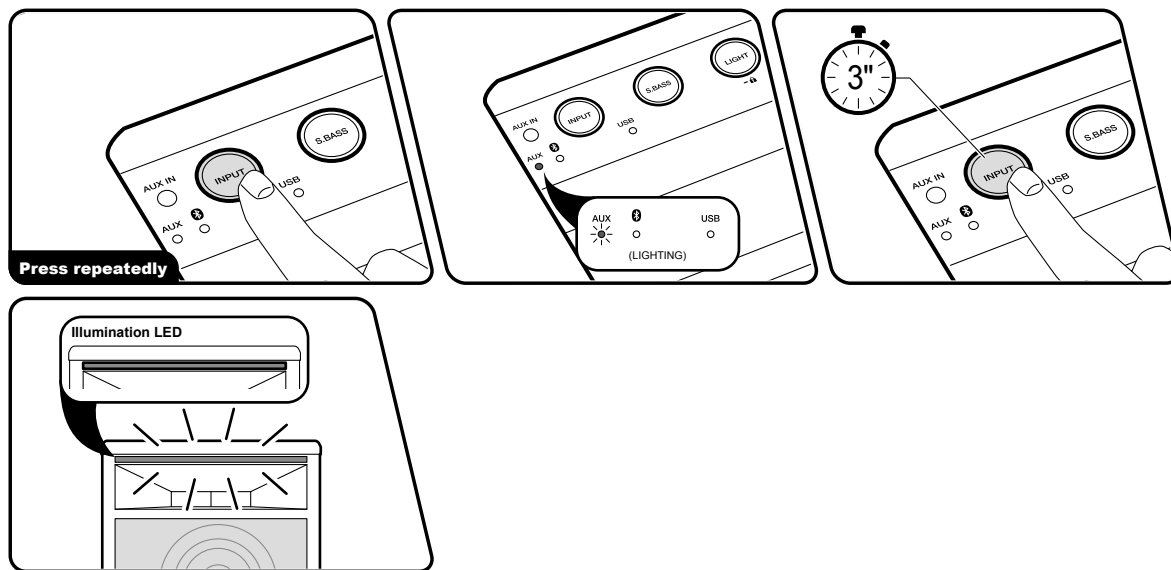

Puede cancelar el ajuste de límite superior de volumen cuando se reproduce música. Cuando cancela el límite superior de volumen, el volumen máximo aumenta de 45 a 50.

- Esta función estará disponible después de actualizar el firmware y en dispositivos con firmware nuevo instalado durante la fabricación. Si no es posible la operación, diríjase a Actualización del firmware (→p31) para actualizar el firmware.

1. Pulse repetidamente el botón INPUT hasta que el LED "AUX" se ilumine y la fuente de entrada cambie a "AUX".
2. Mantenga pulsado el botón INPUT durante unos 3 segundos para cancelar el ajuste. Cuando se cancela el ajuste, el LED de iluminación del panel frontal parpadea en rojo dos veces. Si mantiene pulsado el botón INPUT de nuevo durante unos 3 segundos, el LED de iluminación del panel frontal parpadeará en azul dos veces y el límite de volumen se activará.
 - El volumen aún puede ajustarse entre 46 y 50 con el límite de volumen activado, pero el volumen de salida real se mantendrá en 45.
 - Dependiendo de la pista, puede que se genere un sonido anormal al reproducir al volumen máximo o cerca del mismo con el límite de volumen desactivado.

Enfatizar el rango bajo

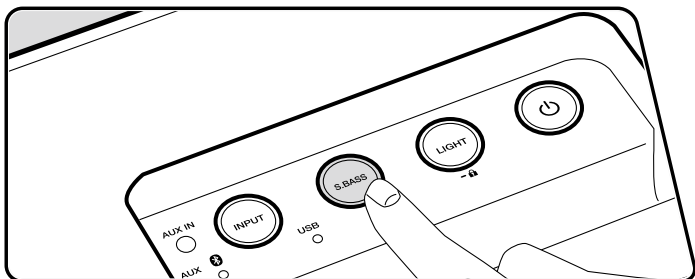

Cuando pulsa el botón S.BASS, el LED del botón S.BASS se ilumina y la unidad pasa al modo para enfatizar los graves. Para deshabilitarlo, pulse el botón S.BASS de nuevo.

Ajuste de los graves y los agudos

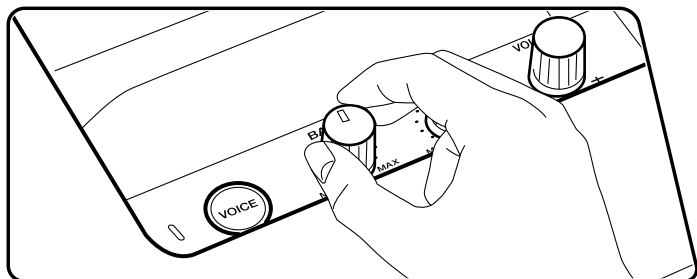

Gire el botón BASS o el botón TREBLE para ajustar la calidad del sonido.

BASS: Ajuste el volumen de los graves entre -6 dB y +6 dB.

TREBLE: Ajuste el volumen de los agudos entre -6 dB y +6 dB.

Pioneer Club Sound App

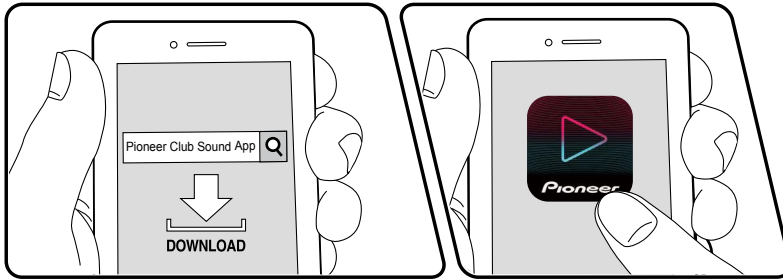

Descargando la Pioneer Club Sound App (disponible para iOS y Android™) en un dispositivo móvil como un smartphone o una tableta podrá controlar la reproducción USB (→[p12](#)) en esta unidad utilizando funciones como pausa, salto, repetición y reproducción aleatoria. También puede configurar funciones prácticas como el silenciamiento y el temporizador de apagado. Además, hay disponibles funciones como el registro preestablecido utilizando las funciones de compartición de los servicios de distribución de música, como Spotify, y el ajuste del brillo de la iluminación LED.

- Esta función estará disponible después actualizar el firmware y en dispositivos con firmware nuevo instalado durante la fabricación. Si no es posible la operación, diríjase a Actualización del firmware (→[p31](#)) para actualizar el firmware.

Realice el siguiente procedimiento cuando esta unidad esté encendida.

1. Descargue la Pioneer Club Sound App desde la App Store o la Google Play™ Store.
2. Conecte esta unidad a un dispositivo móvil a través de BLUETOOTH (→[p10](#)).
3. Abra la Pioneer Club Sound App.
4. Toque esta unidad en la lista de dispositivos que se ve en la pantalla Lista de dispositivos. La aplicación le pedirá que autorice la conexión y los botones INPUT, S.BASS y LIGTH de esta unidad parpadearán. Mantenga pulsado el botón VOICE durante unos 3 segundos para permitir la conexión.
 - Cuando llega la solicitud de autorización

de conexión de la aplicación mientras la unidad está apagada, el modo de espera de autorización se borra al encender la unidad.

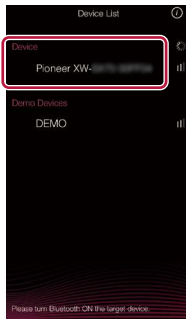

deslizando la pantalla hacia la izquierda o hacia la derecha. Toque el número de preajuste que desea registrar. Al tocar el número, se muestra una lista de aplicaciones de servicios de distribución de música. Seleccione el contenido que desea registrar y compartir con la Pioneer Club Sound App.

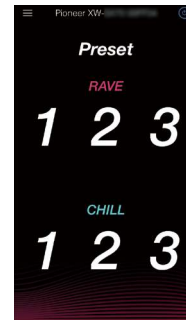

5. Aparece una pantalla para configurar un nombre, así que seleccione un nombre.

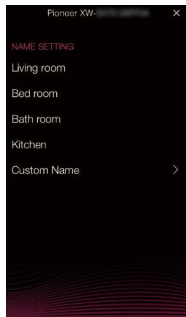

- El método para compartir depende del servicio de distribución de música.
- Se puede registrar un máximo de 6 preajustes.

6. Los ajustes iniciales se habrán completado cuando se muestre la pantalla de ajuste de volumen.

Servicio de música

Puede registrar preajustes utilizando las funciones de compartición de los servicios de distribución de música. La pantalla de preajustes se muestra

Funciones de voz

Asistente de voz	27
Llamadas manos libres	28

Asistente de voz

Puede activar la función de asistente de voz en un teléfono inteligente conectado a esta unidad mediante BLUETOOTH.

Operaciones básicas



Realice el siguiente procedimiento cuando esta unidad esté encendida.

1. Conecte esta unidad a un teléfono inteligente que tenga una función de asistente de voz mediante BLUETOOTH. (→p10)
2. Pulse el botón VOICE de esta unidad.
Se inicia la función de asistente de voz en el teléfono inteligente.
3. Hable al micrófono de esta unidad.
El asistente de voz reconoce la pregunta y la respuesta sale del altavoz de esta unidad.
 - Puede que en algunos casos no sea compatible debido a las especificaciones del teléfono inteligente o a la versión de la aplicación.

Llamadas manos libres

Las llamadas manos libres requieren una conexión BLUETOOTH con un teléfono móvil compatible con el Perfil de manos libres o Perfil de auricular. (→p10)

Operaciones básicas

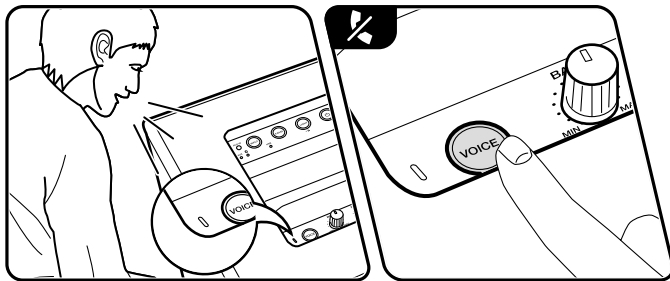
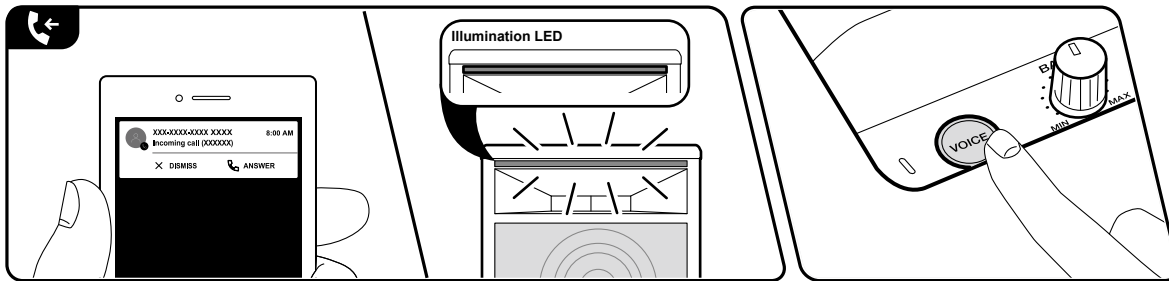

Realice el siguiente procedimiento cuando esta unidad esté encendida.

Descolgar una llamada

1. Cuando el teléfono móvil conectado a través de BLUETOOTH recibe una llamada, el LED de iluminación frontal parpadea en verde.
2. Pulse el botón VOICE de esta unidad para descolgar la llamada. El LED de iluminación frontal se ilumina en verde.
 - Para rechazar la llamada, mantenga pulsado el botón VOICE durante unos 2 segundos.
3. Hable al micrófono de esta unidad. Ajuste el volumen durante la llamada con el botón VOLUME.
 - Manteniendo pulsado el botón VOICE durante unos 2 segundos durante una llamada, puede cambiar la salida de audio al altavoz del teléfono móvil.
4. Pulse el botón VOICE para colgar.

Hacer una llamada

1. Utilice el teléfono móvil conectado a través de BLUETOOTH para realizar la llamada.
2. Cuando el teléfono está en una llamada, el LED de iluminación frontal se ilumina en verde.
3. Hable al micrófono de esta unidad. Ajuste el volumen durante la llamada con el botón VOLUME.
 - Manteniendo pulsado el botón VOICE durante unos 2 segundos durante una llamada, puede cambiar la salida de audio al altavoz del teléfono móvil.
4. Pulse el botón VOICE para colgar.

Configuración

Varios ajustes	30
Actualización de Firmware	31



Varios ajustes

Puede configurar las opciones avanzadas para disfrutar de una experiencia más agradable con esta unidad.

Elemento de ajuste	Valor predeterminado	Detalles de configuración
Modo de espera automático	On	<p>Este ajuste permite que la unidad entre en el modo de espera automáticamente después de 20 minutos de inactividad sin ningún tipo de entrada de audio.</p> <p>Con el selector de entrada en AUX, mantenga pulsado el botón STEREO PAIR durante aproximadamente 1 segundo y confirme el estado del ajuste.</p> <p>Puede encender o apagar manteniendo pulsado el botón STEREO PAIR durante unos 3 segundos.</p> <p>"On": La unidad entra automáticamente en modo de espera. (El LED de iluminación del panel frontal se ilumina o parpadea en azul)</p> <p>"Off": La unidad no entra automáticamente en el modo de espera. (El LED de iluminación del panel frontal se ilumina o parpadea en rojo)</p>
Activación por BLUETOOTH	On	<p>Esta función activa la unidad cuando está en el modo de espera conectando un dispositivo habilitado con BLUETOOTH.</p> <p>Con el selector de entrada en AUX, mantenga pulsado el botón S.BASS durante aproximadamente 1 segundo y confirme el estado del ajuste.</p> <p>Puede encender o apagar manteniendo pulsado el botón S.BASS durante unos 3 segundos.</p> <p>"On": Cuando se usa esta función. (El LED de iluminación del panel frontal se ilumina o parpadea en azul)</p> <p>"Off": Cuando no se usa esta función. (El LED de iluminación del panel frontal se ilumina o parpadea en rojo)</p>

Elemento de ajuste	Valor predeterminado	Detalles de configuración
BLUETOOTH	On	<p>Seleccione si desea o no utilizar la función de BLUETOOTH .</p> <p>Con el selector de entrada en AUX, mantenga pulsado el botón CHAIN durante aproximadamente 1 segundo y confirme el estado del ajuste.</p> <p>Puede encender o apagar manteniendo pulsado el botón CHAIN durante unos 3 segundos.</p> <p>"On": Habilita la conexión con un dispositivo habilitado con tecnología inalámbrica BLUETOOTH mediante el uso de la función de BLUETOOTH. Seleccione "On" también al realizar varios ajustes BLUETOOTH. (El LED de iluminación del panel frontal se ilumina o parpadea en azul)</p> <p>"Off": Cuando no usa la función BLUETOOTH. (El LED de iluminación del panel frontal se ilumina o parpadea en rojo)</p>



Actualización de Firmware

La función de actualización de esta unidad

La unidad dispone de una función que permite actualizar el firmware (el software del sistema) a través del puerto USB. Esta función puede mejorar varias operaciones y añadir diversas funciones.

- Para obtener la información más reciente de las actualizaciones, visite el sitio web de nuestra empresa. Si no hay una actualización disponible, no es necesario actualizar el firmware de la unidad.
- Mientras actualiza el firmware, no haga lo siguiente:
 - Desconectar cables, desconectar dispositivos de memoria USB o realizar operaciones tales como apagar la alimentación, ya que pueden causar fallos de funcionamiento.
- La actualización puede tardar un máximo de 5 minutos. Los ajustes existentes se mantienen incluso después de la actualización.

Descargo de responsabilidad: El programa y la documentación en línea incluida son proporcionados para que los use bajo su propio riesgo. Nuestra compañía no se hará responsable y usted no podrá recurrir los daños causados por cualquier reclamación de cualquier tipo relacionada con el uso del programa o la documentación adjunta en línea, a pesar de la teoría legal, y sin importar si surge en agravio o contrato.

En ningún caso nuestra compañía será responsable ante usted o ante terceros por cualquier daño especial, indirecto, incidental o consecuencial de ningún tipo, incluido pero no limitado a la compensación, reembolso o daños a consecuencia de pérdidas de ganancias actuales o eventuales, pérdida de datos o por cualquier otra razón.

Actualización del firmware mediante USB (→[p32](#))

Actualización mediante USB

- Prepare un dispositivo de memoria USB de 128 MB o más. El formato de los dispositivos de memoria USB admite el formato de sistema de archivos FAT16 o FAT32.
 - Los medios insertados en un lector de tarjetas USB no se pueden utilizar para esta función.
 - Los dispositivos de memoria USB equipados con función de seguridad no son compatibles.
 - Los concentradores USB y los dispositivos USB equipados con la función de concentrador no son compatibles. No conecte a la unidad estos dispositivos.
- Elimine los datos almacenados en el dispositivo de memoria USB.
 - * Dependiendo del dispositivo de memoria USB o de su contenido, es posible que se necesite mucho tiempo para cargar, que el contenido no se cargue correctamente o que la alimentación eléctrica no se suministre correctamente.
 - * Nuestra compañía no asumirá ninguna responsabilidad por cualquier pérdida o daño de datos, ni por fallos de memoria resultantes del uso del dispositivo de memoria USB. Por favor, tenga esto en cuenta de antemano.

Actualizar

Preparación:

1. Conecte el dispositivo de memoria USB a su PC.
2. Descargue el archivo de firmware desde el sitio web de nuestra compañía a su PC y descomprímalo. Los archivos de software se llaman así:
SCS1001_***.zip
Descomprima el archivo en su PC.
3. Copie el archivo "SCS1001.of1" en la carpeta raíz del dispositivo de memoria USB.
 - Asegúrese de copiar el archivo descomprimido.

Procedimiento de actualización:

1. Con la memoria USB desconectada, pulse el botón  para encender la unidad.
2. Pulse repetidamente el botón INPUT para cambiar la fuente de entrada a "USB".
3. Mantenga pulsado el botón CHAIN durante unos 5 segundos. Los LED de

INPUT, S.BASS y LIGHT parpadean.

4. En los siguientes 20 segundos desde que los LED de los botones INPUT, S.BASS y LIGHT cambien de parpadeo a iluminación fija, conecte la memoria USB al puerto USB de esta unidad.

La actualización comienza y los LED de los botones INPUT, S.BASS y LIGHT parpadean por turnos para indicar el progreso de la actualización.

- La actualización ha fallado si alguno de INPUT, S.BASS o LIGHT parpadea rápidamente. Si la actualización falla, pulse el botón  para encender la unidad. La reactivación de la actualización se ejecuta automáticamente.
 - Si el botón VOICE parpadea rápidamente, compruebe que el archivo se haya guardado correctamente en la memoria USB y realice el procedimiento de actualización de nuevo comenzando desde el paso 1.
5. La actualización se habrá completado cuando esta unidad se haya apagado automáticamente. La unidad está ahora actualizada con el último firmware.
 6. Desconecte el dispositivo de memoria USB de la unidad.

Resolución de problemas

Antes de iniciar el procedimiento

El problema puede solucionarse simplemente encendiendo y apagando la alimentación o desconectando/conectando el cable de alimentación, lo cual es más sencillo que el procedimiento de conexión, ajuste y operación. Intente las medidas simples tanto en la unidad como en el dispositivo conectado. Después de la reconexión, apague y vuelva a encender la unidad y el dispositivo conectado.

- La unidad contiene un microPC para el procesamiento de señales y las funciones de control. En muy raras situaciones, interferencias graves, ruidos provenientes de una fuente externa o electricidad estática podrían causar su bloqueo. En el remoto caso de que este evento suceda, desconecte el cable de alimentación de la toma de corriente, espere al menos 5 segundos y enseguida conéctelo nuevamente.

Cuando la unidad funciona irregularmente 34

Pruebe a reiniciar la unidad 34

Restauración de la unidad (esto restaura la configuración predeterminada de fábrica) 34

Resolución de problemas 35

■ Alimentación 35

■ Audio 35

■ Función BLUETOOTH 35



■ Dispositivo de memoria USB 36

■ Otros 36



Cuando la unidad funciona irregularmente

Pruebe a reiniciar la unidad

Reiniciar la unidad podría solucionar el problema. Mantenga pulsado el botón  durante 5 segundos o más mientras la unidad esté encendida. Cuando el LED del panel superior se apague, suelte el dedo y vuelva a pulsar el botón  para encender la unidad. (Los ajustes de esta unidad se mantendrán.) Si el problema no se soluciona reiniciando, pruebe a desconectar el cable de alimentación de esta unidad y a conectarlo de nuevo.

Restauración de la unidad (esto restaura la configuración predeterminada de fábrica)

Si el reinicio de la unidad no resuelve el problema, resetee la unidad y restaure todos los ajustes a los valores predeterminados de fábrica en el momento de la compra. Esto podría solucionar el problema. Si la unidad se resetea, sus ajustes se restaurarán a los valores predeterminados. Para resetear, mientras pulsa el botón LIGHT, mantenga pulsado el botón CHAIN durante unos 2 segundos.

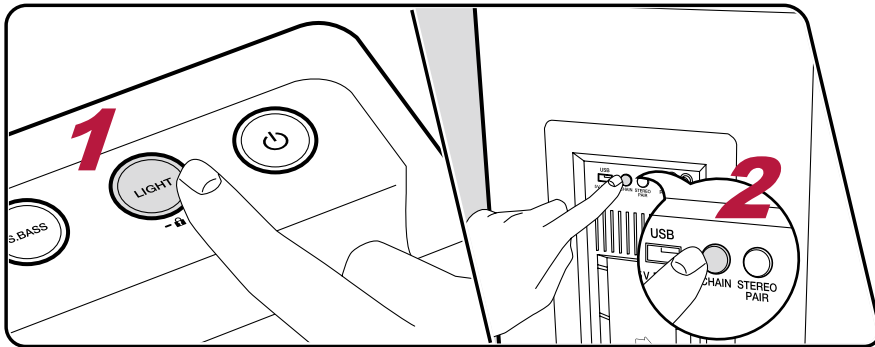

Resolución de problemas

■ Alimentación

No se puede conectar la unidad

- Asegúrese de que el cable de alimentación está correctamente conectado en la toma de corriente. (→p8)
- Desconecte el cable de alimentación de la toma de corriente, espere 5 segundos o más y conéctelo nuevamente.

La unidad se apaga inesperadamente

- La unidad pasa al modo de espera automáticamente cuando se activa el modo de "espera automático". (→p30)
- La función del circuito de protección puede haber actuado debido a un aumento anormal de la temperatura de la unidad. En tal caso, la alimentación se apaga repetidamente incluso si se enciende cada vez. Asegure suficiente espacio de ventilación alrededor de la unidad, espere un rato hasta que la temperatura de la unidad disminuya. Después, encienda de nuevo la unidad.

ADVERTENCIA: Si sale humo o percibe un olor o un ruido anormal proveniente de la unidad, desconecte el cable de alimentación de la toma de corriente inmediatamente y póngase en contacto con el distribuidor o con el Servicio de soporte técnico de nuestra empresa.

■ Audio

No hay sonido del reproductor conectado

- Cambie el selector de entrada de esta unidad a la posición de la terminal a la cual está conectado el reproductor.

■ Función BLUETOOTH

- Desconecte y conecte el cable de alimentación de la unidad o apague y encienda el dispositivo habilitado con BLUETOOTH. Reiniciar el dispositivo habilitado con BLUETOOTH podría resultar efectivo.
 - Los dispositivos habilitados con BLUETOOTH deben ser compatibles con el perfil A2DP.
 - Puesto que podrían producirse interferencias de ondas de radio, esta unidad no debería utilizarse cerca de dispositivos como hornos microondas o teléfonos inalámbricos que usan ondas de radio en el rango de 2,4 GHz.
 - Un objeto metálico cerca de la unidad puede afectar a las ondas de radio y puede que no sea posible la conexión BLUETOOTH.
- Compruebe lo siguiente si el problema persiste después de confirmar lo anterior.

No se puede conectar con esta unidad

- Compruebe si la función BLUETOOTH del dispositivo con tecnología BLUETOOTH está habilitada. (→p10)

La reproducción de música no está disponible en la unidad ni siquiera después de una conexión exitosa a través de BLUETOOTH

- Cuando el volumen de audio de su dispositivo habilitado con BLUETOOTH está ajustado en un nivel bajo, puede que el audio no se reproduzca. Suba el volumen del dispositivo habilitado con BLUETOOTH.
- Dependiendo del dispositivo habilitado con BLUETOOTH, podría estar equipado con un interruptor selector de Envío/Recepción. Seleccione el modo de envío.
- Dependiendo de las características o especificaciones del dispositivo habilitado con BLUETOOTH, puede que no se reproduzca música en esta unidad.

El sonido se interrumpe

- Es posible que haya algún problema con el dispositivo habilitado con BLUETOOTH. Compruebe la información en una página web.

La calidad del audio es mala después de conectar el dispositivo habilitado con BLUETOOTH

- La recepción de BLUETOOTH es mala. Acerque el dispositivo habilitado con BLUETOOTH a la unidad o elimine cualquier obstáculo entre el dispositivo habilitado con BLUETOOTH y esta unidad.

Dispositivo de memoria USB

No se reconoció el dispositivo de memoria USB

- Compruebe si el dispositivo de memoria USB está correctamente insertado en el puerto USB de la unidad.
- Desconecte el dispositivo de memoria USB de la unidad una vez y, a continuación, vuelva a conectarlo de nuevo.
- Dependiendo del tipo de contenido, puede que la reproducción no se lleve a cabo normalmente. Compruebe los tipos formatos de archivo compatibles.
- No se garantiza el funcionamiento de dispositivos de memoria USB equipados con función de seguridad.

(→p12)

Otros

Es posible que se escuche un ruido extraño proveniente de la unidad

- Si ha conectado otro dispositivo a la misma toma de corriente que esta unidad, podría producirse un ruido extraño bajo la influencia del dispositivo. Si el problema se remedia desconectando el cable de alimentación del otro dispositivo, use distintas tomas de corriente para esta unidad y para el otro dispositivo.

Especificaciones generales

■ Sección del amplificador

Potencia de salida RMS

SX70: 100 + 100 W a 4 ohmios, 1 kHz, 2 canal accionado de 10 % THD

SX50: 60 + 60 W a 4 ohmios, 1 kHz, 2 canal accionado de 10 % THD

Sensibilidad de entrada e impedancia

800 mV/47 kΩ (CHAIN IN)

400 mV/47 kΩ (AUX IN)

Voltaje de salida RCA nominal e impedancia

2 V/780 Ω (CHAIN OUT)

Características de control de tono

+6 dB, 20 Hz (BASS)

-6 dB, 20 kHz (TREBLE)

Relación señal/ruido

80 dB (CHAIN IN / AUX IN, salida altavoz)

Impedancia de los altavoces

4 Ω

■ Sección BLUETOOTH

Sistema de comunicación

Versión de especificación BLUETOOTH 5.0

Banda de frecuencia

2,4 GHz (2,402 GHz - 2,480 GHz)

Método de modulación

FHSS (Espectro ensanchado por salto de frecuencia)

Perfiles BLUETOOTH compatibles

A2DP 1.3.1

AVRCP 1.6

HFP 1.7

HSP 1.2

Códecs compatibles

SBC

Rango de transmisión (A2DP)

20 Hz - 20 kHz (Frecuencia de muestreo 44,1 kHz)

Potencia de radiofrecuencia máxima transmitida en la(s) banda(s) de frecuencia
2400 MHz - 2483,5 MHz: 10 dBm

Rango de comunicación máximo

Línea de visión de aprox. 15 m (*)

* El rango real variará dependiendo de factores como los obstáculos entre los dispositivos, campos magnéticos alrededor de un horno de microondas, electricidad estática, teléfono inalámbrico, sensibilidad de recepción, rendimiento de la antena, sistema operativo, aplicación de software, etc.

■ Formato/Medios compatibles

Formatos de reproducción USB compatibles

MP3

■ General

Alimentación

100 - 240 V CA, 50/60 Hz

Consumo de energía (modo de espera)

SX70: 54 W

SX50: 42 W

0,5 W o menos (modo de espera total)

0,5 W o menos (modo de activación por BLUETOOTH)

2 W o menos (Activación por BLUETOOTH & modo de iluminación)

Modo de espera automático

ON (20 min) / OFF

Tipo de altavoces

Tipo caja reflectora de graves

Speaker Configuration

SX70: Tipo cono de 5 cm (Tweeter) / tipo cono de 18 cm (Woofer)

SX50: Tipo cono de 5 cm (Tweeter) / tipo cono de 13 cm (Woofer)

Rango de frecuencia efectivo

SX70: 46 Hz - 20 kHz (Condiciones de entrada: Vol máx., LINE IN 80 mV)

SX50: 59 Hz - 20 kHz (Condiciones de entrada: Vol máx., LINE IN 104 mV)

S.BASS off / Bass ±0 / Treble ±0 / Presión sonora media -10 dB a (300,



400, 500, 600 Hz)

Rango de frecuencia recomendado

SX70: 35 Hz - 20 kHz (Condiciones de entrada: Vol máx., LINE IN 80 mV)

SX50: 47 Hz - 20 kHz (Condiciones de entrada: Vol máx., LINE IN 104 mV)

S.BASS off / Bass ± 0 / Treble ± 0 / Presión sonora media -20 dB a (300,

400, 500, 600 Hz)

Dimensiones (An x Al x Pr)

SX70: 327 x 682 x 341 mm (12-7/8" x 26-6/7" x 13-3/7")

SX50: 262 x 592 x 281 mm (10-1/3" x 23-1/3" x 11")

Peso (sin embalaje)

SX70: 18 kg (39,7 lbs.)

SX50: 12 kg (26,5 lbs.)

■ Otros

CHAIN IN: 1 (Conector RCA / Trasero)

AUX IN: 1 ($\varnothing 3,5$ mm Mini conector estéreo / Superior)

CHAIN OUT: 1 (Conector RCA / Trasero)

USB: 1 (Ver. 2,0; 5 V/1 A, Trasero)

Las especificaciones y características están sujetas a cambios sin previo aviso.

→ [Licencias y marcas comerciales](#)

Pioneer

SN 29403553C_ES

© 2018 Onkyo & Pioneer Corporation. All rights reserved.

© 2018 Onkyo & Pioneer Corporation. Tous droits de reproduction et de traduction réservés.

"Pioneer" is a trademark of Pioneer Corporation, and is used under license.

F1902-3

Mode d'emploi

XW-SX70

XW-SX50

WIRELESS SPEAKER SYSTEM

Pioneer

Fr

Table des matières



Préparatifs



Lecture



Fonctions vocales



Configuration



Dépannage



Appendice



Informations supplémentaires



Que contient la boîte	3
Nom des pièces	4
Panneau supérieur	4
Panneau frontal	5
Panneau arrière	6

Préparatifs

Installation et raccordement	8
-------------------------------------	----------

Lecture

Lecture BLUETOOTH®	10
Commandes de base	10
Clé USB	12
Commandes de base	12
Périphérique et format pris en charge	13
Raccordement d'autres périphériques audio	14
Raccordement avec une mini-fiche stéréo	14
Raccordement à l'aide d'un câble audio analogique	15
Analog Chain	16
Commandes de base	16
Stereo Pair	17
Commandes de base	17
Fonctions utiles	19
Éclairage LED	19

Verrouillage de cet appareil	20
Annulation de limite de volume	21
Accentuation de la gamme des graves	22
Réglage des graves et des aigus	23
Pioneer Club Sound App	24

Fonctions vocales

Assistance vocale	27
Commandes de base	27
Appels mains libres	28
Commandes de base	28

Configuration

Les différents paramètres	30
Mise à jour du micrologiciel	31
La fonction de mise à jour de cet appareil	31
Mise à jour via USB	32

Dépannage

Lorsque l'appareil fonctionne de façon irrégulière	34
Dépannage	35

Appendice

Caractéristiques générales	37
-----------------------------------	-----------



Que contient la boîte

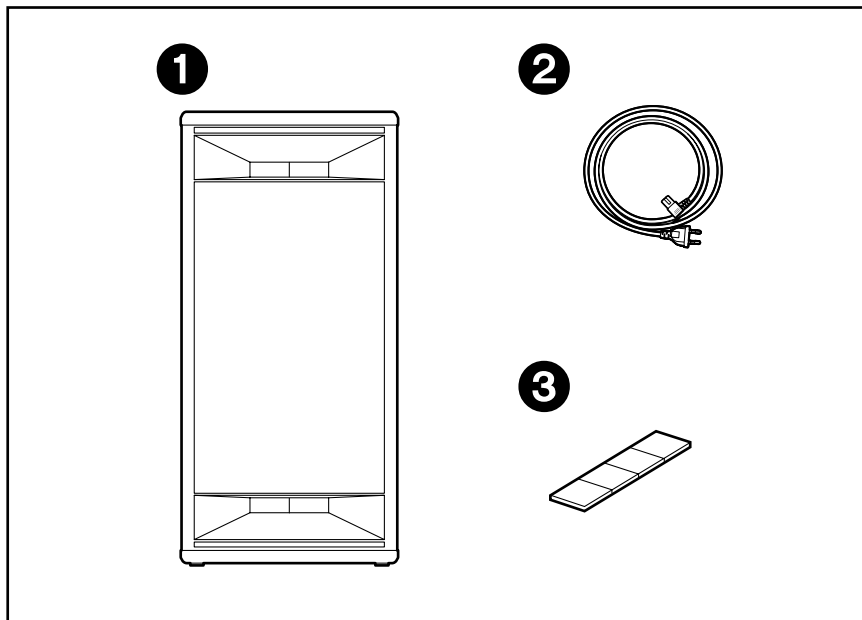

1. Appareil principal (1)
2. Cordon d'alimentation (1)
3. Pieds pour installation horizontale (1)
 - Guide de démarrage rapide (1)
 - * Ce document est un mode d'emploi en ligne. Il n'est pas inclus comme accessoire.
 - Nous déclinons toute responsabilité concernant des dommages résultant d'une connexion à des équipements fabriqués par d'autres sociétés.
 - Les détails concernant la mise à jour du micrologiciel seront publiés sur notre site internet et par d'autres moyens à une date ultérieure.
 - Les spécifications et l'aspect peuvent changer sans préavis.

Nom des pièces

Panneau supérieur

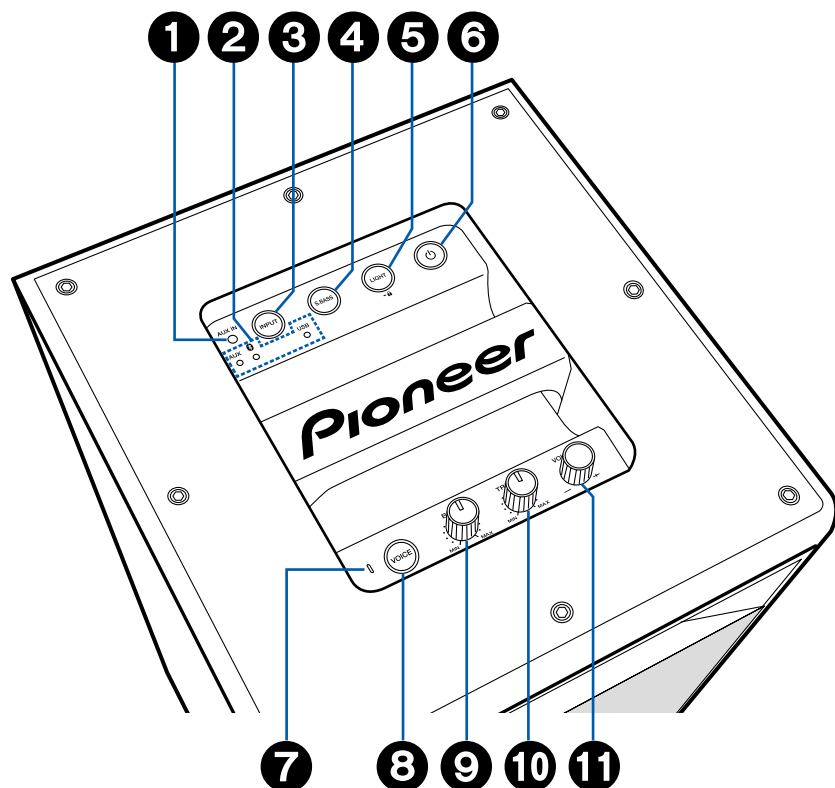

1. Prise AUX IN : Permet d'utiliser un câble à mini-fiche (ø1/8"/3.5 mm) pour que le signal audio provenant d'un autre appareil puisse entrer. (→p14)
2. LED de la source d'entrée : Appuyer plusieurs fois sur la touche INPUT ③ permet à la LED correspondant à la source d'entrée sélectionnée de s'allumer ou de clignoter.
3. Touche INPUT : Change l'entrée à lire.
4. Touche S.BASS (→p22)
5. Touche LIGHT (→p19, 20)
6. Touche  : Une brève pression permet de mettre en marche ou de couper l'alimentation.
7. Microphone : Utilisez lorsque la fonction d'assistance vocale est active et pour effectuer des appels mains libres. (→p27, 28)
8. Touche VOICE : Utilisez pour lancer la fonction d'assistance vocale et pour recevoir les appels mains libres. (→p27, 28)
9. Bouton BASS (→p23)
10. Bouton TREBLE (→p23)
11. Bouton VOLUME : Permet de régler le volume. Réglez de 0 à 50 lors de la lecture de la musique et entre 1 et 16 lorsque la fonction d'assistance vocale est active et pour effectuer des appels mains libres.
 - Lorsque la Limite de volume (→p21) est activée (valeur par défaut), la limite supérieure du volume lors de la lecture de musique est de 45.

Panneau frontal

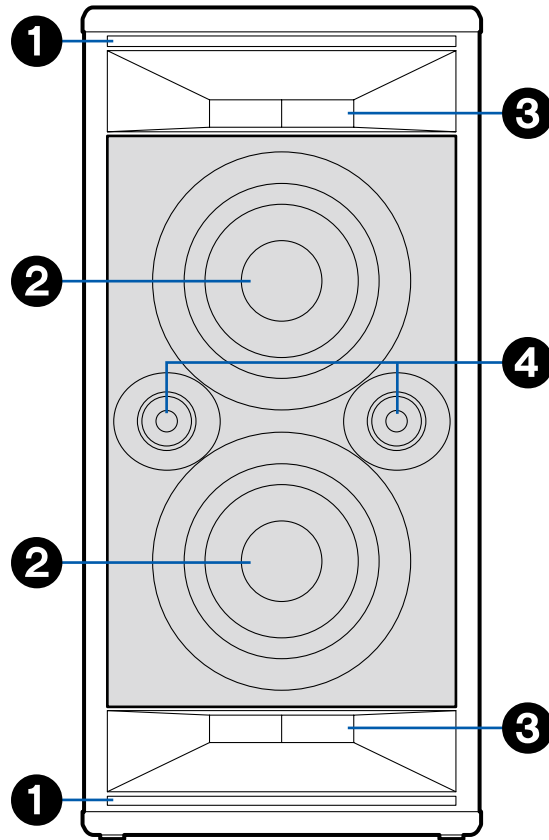

1. Éclairage LED
 - La LED sur l'appareil clignote rapidement. Désactivez le clignotement si cela provoque un malaise. La LED est également très brillante, donc évitez de la regarder directement.
2. Haut-parleur des graves
3. Conduit
4. Haut-parleur des aigus

Panneau arrière

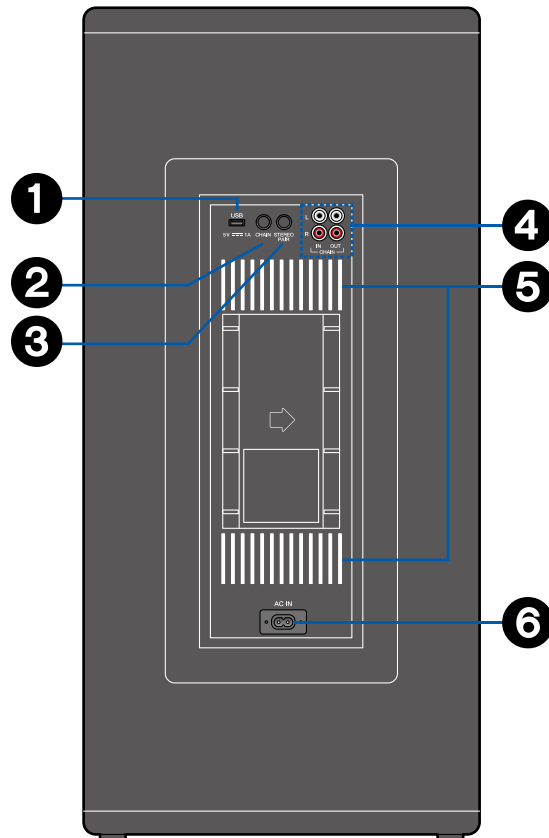

1. Port USB : Permet de brancher une clé USB afin que les fichiers musicaux qu'elle contient puissent être lus. (→[p12](#)) Vous pouvez également fournir l'alimentation (5 V/1 A) aux périphériques USB avec un câble USB.
2. Touche CHAIN : Permet de régler cet appareil sur le mode analog chain. (→[p15, 16](#))
3. Touche STEREO PAIR : Utilisée pour le raccordement stereo pair. (→[p17](#))
4. Prise CHAIN : Permet de raccorder un câble audio analogique disponible dans le commerce. (→[p15, 16](#))
5. Éclairage LED
 - La LED sur l'appareil clignote rapidement. Désactivez le clignotement si cela provoque un malaise. La LED est également très brillante, donc évitez de la regarder directement. L'éclairage LED situé sur la panneau arrière a été conçu pour être réfléchi par un mur.
6. AC IN : Permet de raccorder le cordon d'alimentation fourni. (→[p8](#))

Préparatifs

Installation et raccordement	8
-------------------------------------	----------



Installation et raccordement

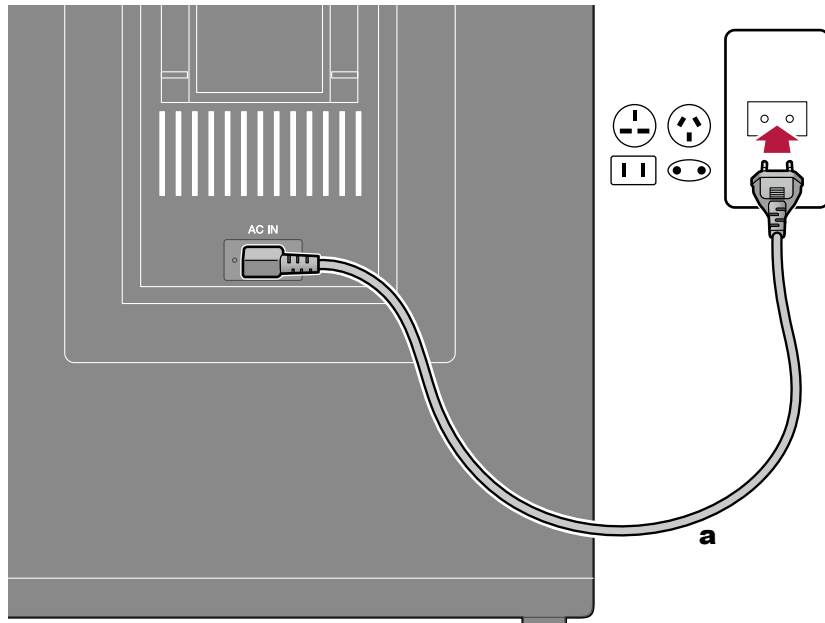

a Cordon d'alimentation

Pour installer cet appareil sur le côté, fixez les pieds pour l'installation horizontale sur la surface qui servira de base.

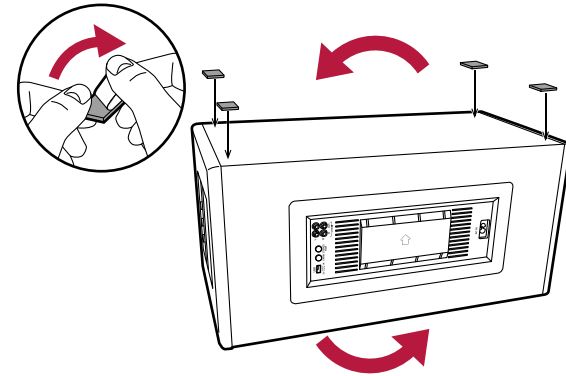

Assurez-vous de brancher d'abord le cordon d'alimentation à la prise AC IN de l'appareil, et ensuite de le brancher à la prise électrique. Toujours débrancher de la prise en premier lorsque vous retirez le cordon d'alimentation.

Lecture

Lecture BLUETOOTH®	10
Clé USB	12
Raccordement d'autres périphériques audio	14
Analog Chain	16
Stereo Pair	17
Fonctions utiles	19



Lecture BLUETOOTH®

Vous pouvez lire à distance le son sur un périphérique compatible BLUETOOTH, comme un smartphone.

Commandes de base

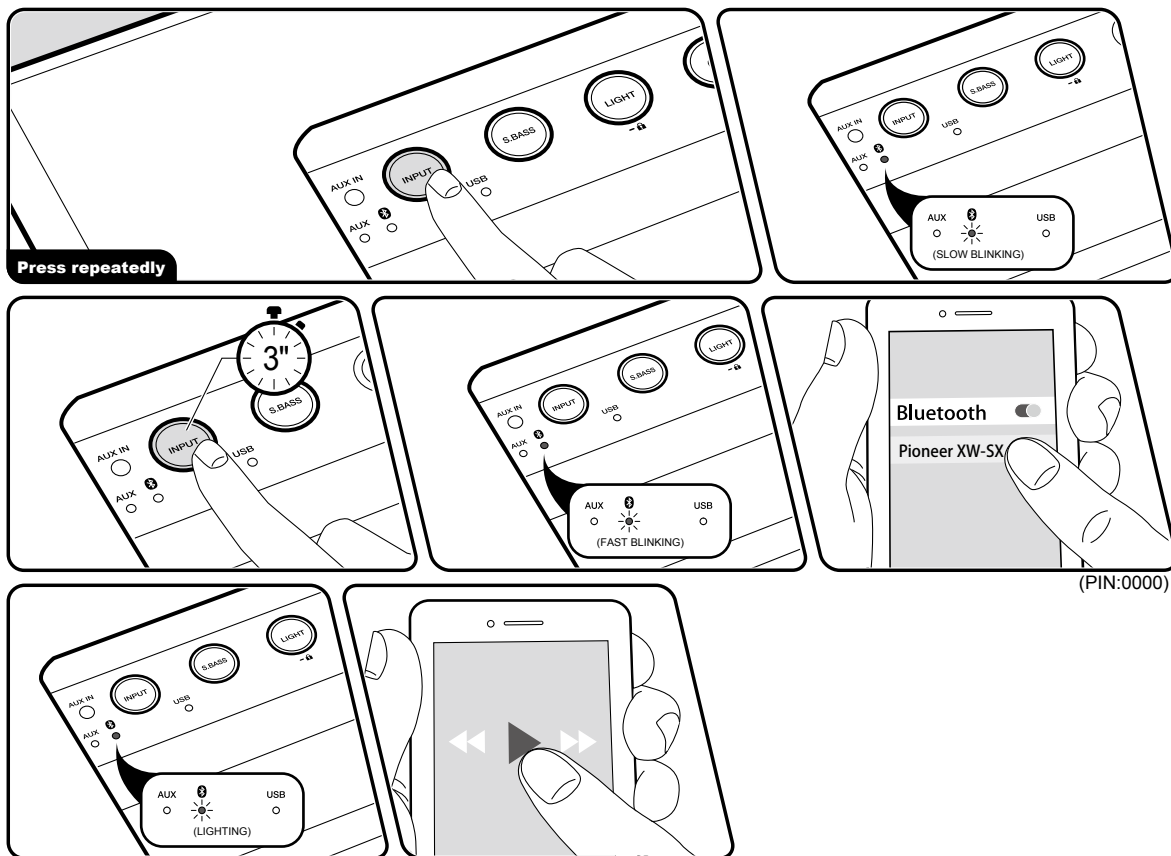

Effectuez la procédure suivante lorsque cet appareil est en marche.

Jumelage

1. Appuyez plusieurs fois sur la touche INPUT jusqu'à ce que la LED "INPUT" commence à clignoter lentement et changez la source d'entrée pour "BLUETOOTH".
2. Tandis que la LED "INPUT" clignote lentement, appuyez sur la touche INPUT pendant environ 3 secondes, ce qui permet à la LED "INPUT" de clignoter rapidement et à l'appareil d'entrer en mode appairage.
3. Activez (mettez en marche) la fonction BLUETOOTH du périphérique compatible BLUETOOTH et puis sélectionnez cet appareil parmi les périphériques affichés. Si un mot de passe est requis, entrez "0000". Une fois la connexion établie, la LED "INPUT" s'arrête de clignoter et reste fixe.
 - Cet appareil apparaît sous le nom "Pioneer XW-SX70 XXXXXX" ou "Pioneer XW-SX50 XXXXXX".
 - Pour connecter un autre périphérique compatible avec la technologie sans fil BLUETOOTH, effectuez l'étape 2 et les suivantes. Cet appareil peut mémoriser les informations d'appairage de 8 périphériques appairés.
 - La zone de couverture est d'environ 48/15 m.



Notez que la connexion n'est pas garantie avec tous les périphériques compatibles BLUETOOTH.

Écouter

1. Effectuez la procédure de connexion sur le périphérique compatible BLUETOOTH. L'entrée sur cet appareil passe automatiquement sur "BLUETOOTH".
2. Lecture d'un fichier musical.
Montez le volume du périphérique compatible BLUETOOTH jusqu'à un niveau correct.
 - À cause des caractéristiques de la technologie sans fil BLUETOOTH, le son produit par cet appareil peut être légèrement en retard par rapport au son lu par le périphérique compatible BLUETOOTH.



Clé USB

Vous pouvez lire des fichiers musicaux stockés sur une clé USB.

Commandes de base

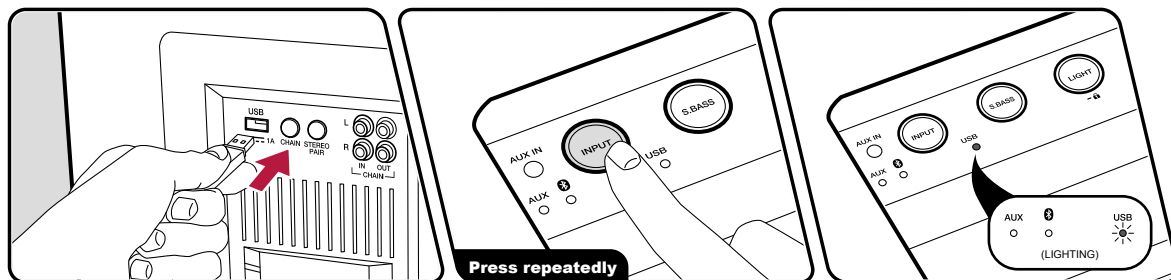

Effectuez la procédure suivante lorsque cet appareil est en marche.

1. Branchez la clé USB contenant vos fichiers musicaux au port USB de cet appareil.
 2. Appuyez plusieurs fois sur la touche INPUT jusqu'à ce que la LED "USB" commence à clignoter et changez la source d'entrée pour "USB".
 3. Une fois que les fichiers musicaux enregistrés sur la clé USB ont été chargés, la LED "USB" arrête de clignoter et reste fixe, puis la lecture démarre automatiquement.
 - La LED "USB" clignote lentement s'il n'y a aucun fichier pouvant être lu sur la clé USB.
 - Il n'est pas possible de spécifier un dossier ou un fichier de musique à lire.
 - L'ordre de lecture est normalement l'ordre dans lequel les fichiers musicaux ont été inscrits sur la clé USB. Cependant, les spécifications diffèrent d'un périphérique de mémoire USB à un autre, ce qui peut modifier l'ordre d'écriture.
 - L'utilisation de l'appli Pioneer Club Sound (→[p24](#)) vous permet de contrôler la lecture à l'aide de fonctions comme le saut et la lecture aléatoire.
- Le port USB de cet appareil est conforme à la norme USB 2.0. La vitesse de transfert peut être insuffisante pour certains des contenus que vous lisez, et des coupures du son, etc. peuvent se produire.
 - Notez que cette commande n'est pas garantie avec toutes les clés USB.



Périphérique et format pris en charge

Configuration requise pour la clé USB

- Cet appareil prend en charge la connexion de périphériques de mémoire USB (de type clé) conformes à la norme de classe de stockage de masse. Il ne prend pas en charge la connexion d'autres périphériques USB (disque dur, SSD, lecteurs de cartes USB, etc.).
- Les clés USB prennent en charge les formats des systèmes de fichiers FAT16 ou FAT32.
- Il est possible de lire 255 dossiers et 999 fichiers au maximum. Ce nombre inclut également les dossiers contenant des fichiers que cet appareil ne peut pas lire.
- Les concentrateurs (hub) USB et les clés USB avec des fonctions de concentrateur ne sont pas pris en charge. Ne branchez pas ces périphériques à l'appareil.
- Les clés USB avec des fonctions de sécurité ne sont pas prises en charge par cet appareil.
- En cas d'utilisation d'une clé USB, notre société décline toute responsabilité pour la perte ou la modification des données stockées sur une clé USB ou pour le dysfonctionnement de la clé USB. Nous vous conseillons de sauvegarder les données stockées sur une clé USB avant de l'utiliser avec cet appareil.

MP3 (.mp3/.MP3) :

- Formats pris en charge : MPEG-1/MPEG-2 Audio Layer 3
- Taux d'échantillonnage pris en charge : 32 kHz, 44,1 kHz, 48 kHz,
- Débits binaires pris en charge : Entre 32 kbps et 320 kbps, et VBR

Formats audio pris en charge

Cet appareil prend en charge les formats de fichiers musicaux suivants. Notez que les fichiers sonores protégés par droits d'auteur ne peuvent pas être lus sur cet appareil.



Raccordement d'autres périphériques audio

Vous pouvez raccorder un autre périphérique audio, transférer le son vers cet appareil et le lire.

Raccordement avec une mini-fiche stéréo

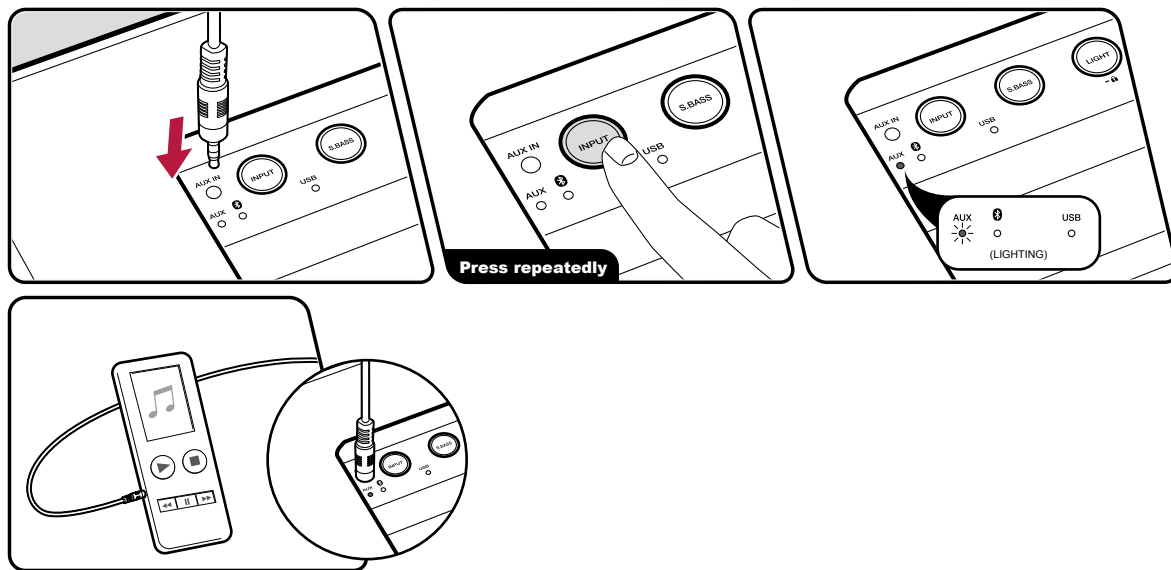

1. Après avoir branché un câble à mini-fiche stéréo (ø1/8"/3.5 mm) à la prise AUX IN de cet appareil et au périphérique audio, mettez les tous les deux en marche.
2. Appuyez plusieurs fois sur la touche INPUT jusqu'à ce que la LED "AUX" s'allume et changez la source d'entrée pour "AUX".
3. Lancez la lecture sur le périphérique audio raccordé. Augmentez le volume du périphérique audio jusqu'à un niveau correct.
 - Pour raccorder cet appareil à un périphérique audio à l'aide de la prise LINE OUT, comme un lecteur CD, utilisez un câble audio analogique pour éviter la saturation. (→p15)

Raccordement à l'aide d'un câble audio analogique

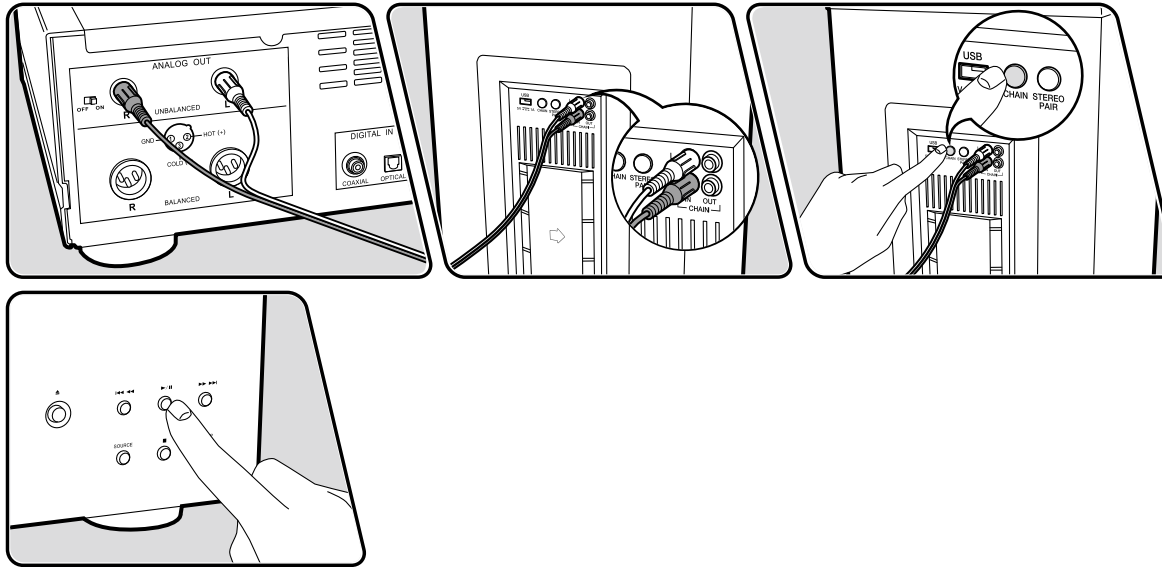

1. Après avoir branché la prise LINE OUT du périphérique audio et la prise CHAIN IN située sur le panneau arrière de cet appareil à l'aide d'un câble audio analogique, mettez-les tous les deux en marche.
2. Appuyez sur la touche CHAIN située sur le panneau arrière de cet appareil pour que toutes les LED "AUX", "0", et "USB" s'allument et activez le mode analog chain.
 - Vous pouvez également régler le mode analog chain en appuyant plusieurs fois sur la touche INPUT.
3. Lancez la lecture sur le périphérique audio raccordé.

Analog Chain

Lorsque deux ou plus de ces appareils sont raccordés à l'aide de câbles audio analogiques disponibles dans le commerce, il est possible de diffuser simultanément de la musique à partir d'un périphérique compatible avec la technologie sans fil BLUETOOTH, d'une clé USB ou d'une connexion AUX. Raccordez le lecteur à l'appareil qui deviendra l'appareil principal.

Commandes de base

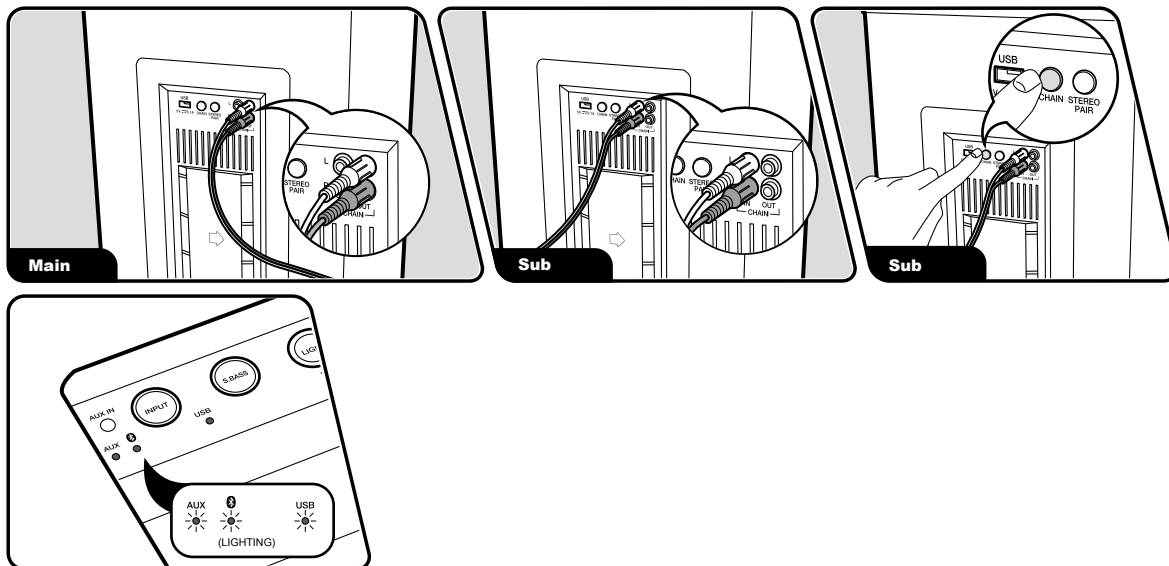

1. Raccordez la prise CHAIN OUT du premier appareil (appareil principal) à la prise CHAIN IN du deuxième appareil (appareil secondaire) à l'aide d'un câble audio analogique.
2. Mettez sous tension l'appareil principal et l'appareil secondaire.
3. Appuyez sur la touche CHAIN de l'appareil secondaire pour que toutes les LED "AUX", "Bluetooth", et "USB" s'allument et activez le mode analog chain.
 - Vous pouvez également régler le mode analog chain en appuyant plusieurs fois sur la touche INPUT.
4. Lisez les fichiers musicaux sur l'appareil principal.
 - Pour raccorder un troisième appareil, branchez la prise CHAIN OUT du deuxième appareil à la prise CHAIN IN du troisième appareil à l'aide d'un câble audio analogique, puis appuyez sur la touche CHAIN du troisième appareil.

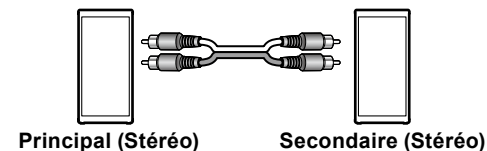

Stereo Pair

Il est possible de diffuser la musique provenant d'un périphérique compatible avec la technologie sans fil BLUETOOTH sur deux de ces appareils en simultanément. Appairez le périphérique compatible avec la technologie sans fil BLUETOOTH à l'appareil qui deviendra l'appareil principal. (→p10)

Commandes de base

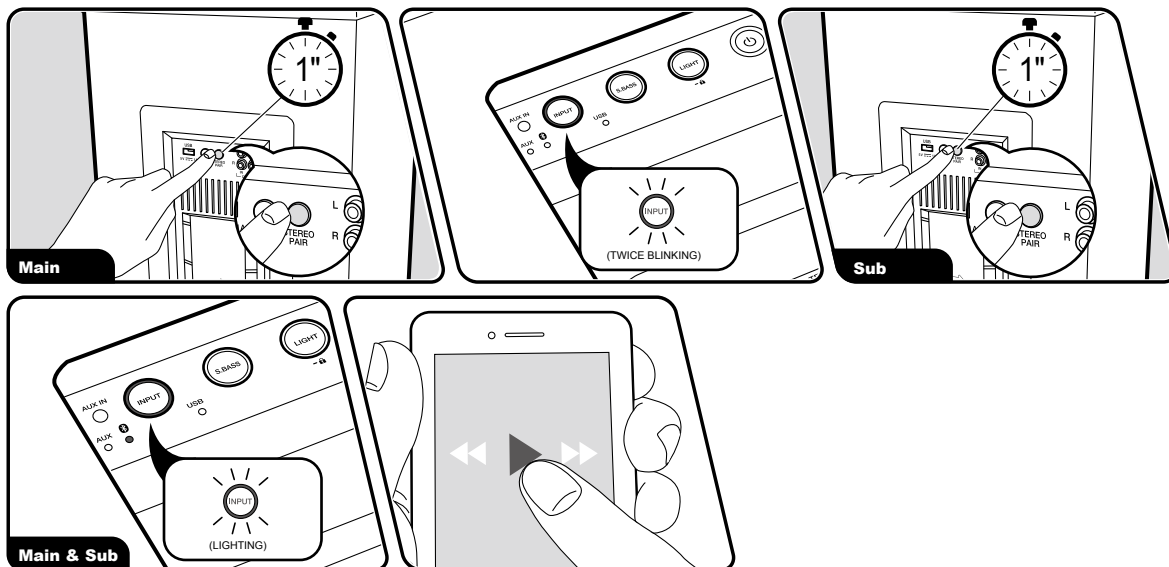

Effectuez la procédure suivante lorsque cet appareil est en marche.

1. Appuyez plusieurs fois sur les touches INPUT du premier appareil (appareil principal) et du deuxième appareil (appareil secondaire) jusqu'à ce que les LED "0" commencent à clignoter lentement et changez la source d'entrée pour "BLUETOOTH".
2. Appuyez sur la touche STEREO PAIR de l'appareil principal pendant 1 seconde. La touche INPUT clignote deux fois.
3. Appuyez sur la touche STEREO PAIR de l'appareil secondaire pendant 1 seconde. L'appairage est terminé lorsque les touches INPUT de l'appareil principal et de l'appareil secondaire restent allumées.
4. Lisez le périphérique compatible avec la technologie sans fil BLUETOOTH après l'avoir connecté à l'appareil principal via BLUETOOTH.
 - Vous ne pouvez pas appairer l'appareil secondaire durant la lecture.

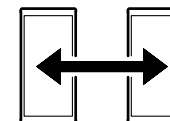

Principal (Stéréo) Secondaire (Stéréo)

- Utilisez la connexion stereo pair avec deux

appareils ayant le même numéro de modèle.
Connecter des appareils ayant des numéros de modèle différents signifie que la balance du volume, etc. ne sera pas correct.

- Si vous modifiez le volume de l'un des appareils durant la lecture, le volume de l'autre appareil se modifiera de la même façon.
- La connexion stereo pair ne sera pas annulée lorsque vous remettez l'appareil en marche après l'avoir éteint. La connexion stereo pair est annulée lorsque vous appuyez quelques instants sur la touche STEREO PAIR ou lorsque vous changez le sélecteur INPUT sur l'appareil principal ou l'appareil secondaire.
- Si un appel est reçu durant une connexion stereo pair, seul l'appareil principal émettra la sonnerie. (→[p28](#))

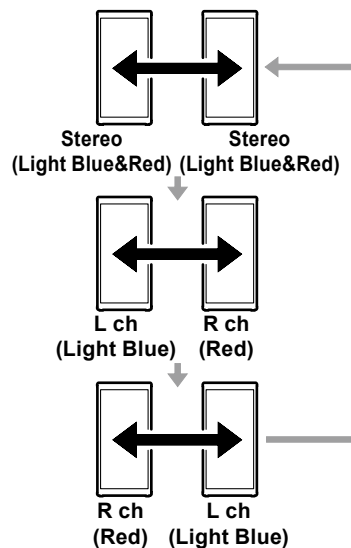

Changer le mode de lecture

- Cette fonction est disponible après la mise à jour du micrologiciel et sur les appareils dont le nouveau micrologiciel est installé en cours de fabrication. S'il n'est pas possible de faire fonctionner l'appareil, reportez-vous à la section Mise à jour du micrologiciel (→[p31](#)) pour mettre à jour le micrologiciel.
1. Changer le mode de sortie audio. La LED d'éclairage avant s'allume pendant environ 2 secondes lorsque vous appuyez sur la touche STEREO PAIR pour vous permettre de voir l'état du réglage. Le mode de sortie est changé lorsque vous appuyez de façon répétée sur la touche STEREO PAIR et que la LED d'éclairage avant est allumée. La couleur de la LED change également.

Fonctions utiles

Éclairage LED

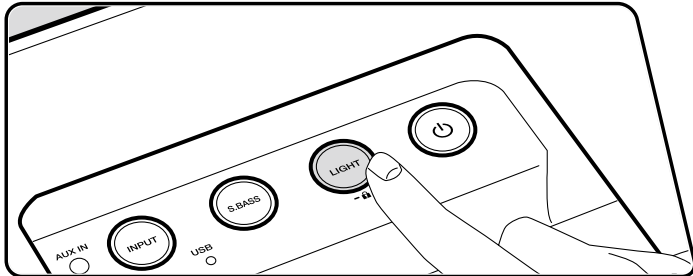

Vous pouvez modifier la manière dont les éclairages LED situés à l'avant et à l'arrière de l'appareil clignotent.

1. Appuyez plusieurs fois sur la touche LIGHT pour changer la manière dont l'éclairage LED clignote. (Rave→Chill→Off→Rave...)

Rave : Comparé au chill, le clignotement est plus rapide et la transition des couleurs également.

L'éclairage se modifie également si un kick (Grosse caisse) est détecté dans la piste.

- Le kick peut ne pas être détecté en fonction du périphérique audio connecté et de la piste en cours de lecture.

Chill : Comparé au rave, le clignotement est plus lent et la transition des couleurs également. L'éclairage ne change pas lorsqu'un kick est détecté si vous avez sélectionné chill.

- Si l'appareil est éteint, sélectionnez le mode où la LED clignote aléatoirement ou LED off.

Verrouillage de cet appareil

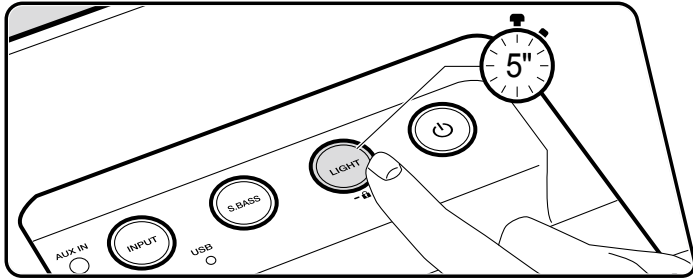

Lorsque la touche LIGHT est pressée pendant environ 5 secondes, elle se met à clignoter et les commandes des touches et du bouton VOLUME sont verrouillées. Pour déverrouiller, appuyez une nouvelle fois sur la touche LIGHT pendant environ 5 secondes.

- Même si vous avez verrouillé cet appareil, le bouton BASS et le bouton TREBLE (→ [p23](#)) ne le sont pas.

Annulation de limite de volume

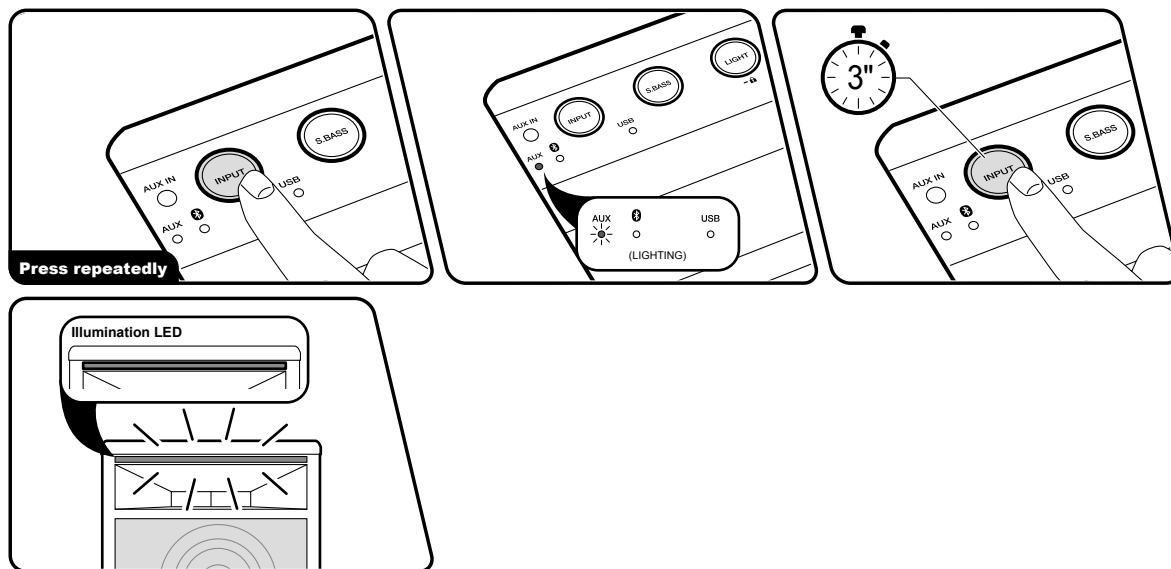

Vous pouvez annuler le réglage de la limite supérieure du volume lorsque vous écoutez de la musique. Lorsque vous annulez la limite supérieure du volume, le volume maximal passe de 45 à 50.

- Cette fonction est disponible après la mise à jour du micrologiciel et sur les appareils dont le nouveau micrologiciel est installé en cours de fabrication. S'il n'est pas possible de faire fonctionner l'appareil, reportez-vous à la section Mise à jour du micrologiciel (→[p31](#)) pour mettre à jour le micrologiciel.

1. Appuyez plusieurs fois sur la touche INPUT jusqu'à ce que la LED "AUX" s'illumine et changez la source d'entrée pour "AUX".
 2. Appuyez sur la touche INPUT et maintenez-la enfoncée pendant environ 3 secondes pour annuler le réglage. Lorsque le réglage est annulé, la LED d'éclairage du panneau avant clignote deux fois en rouge. Lorsque vous maintenez la touche INPUT enfoncée pendant environ 3 secondes, la LED d'éclairage du panneau avant clignote deux fois en bleu et la limite de volume est activée.
- Le réglage du volume peut toujours être réglé entre 46 et 50 lorsque la limite de volume est activée, mais le volume réellement produit demeurera à 45.
 - Selon la piste, un son anormal peut être produit lors de la lecture d'une pièce au volume maximum, ou près de celui-ci, avec la limite de volume désactivée.

Accentuation de la gamme des graves

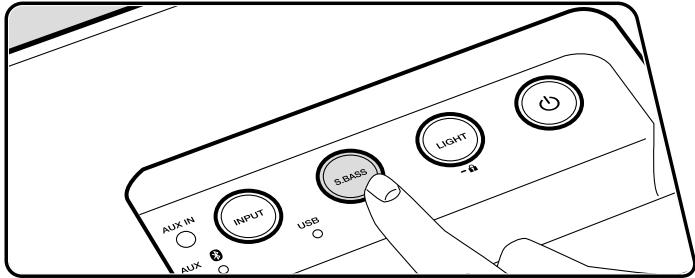

Si vous appuyez sur la touche S.BASS, la LED de cette dernière s'allume et l'appareil passe en mode d'accentuation des graves. Pour désactiver, appuyez une nouvelle fois sur la touche S.BASS.

Réglage des graves et des aigus

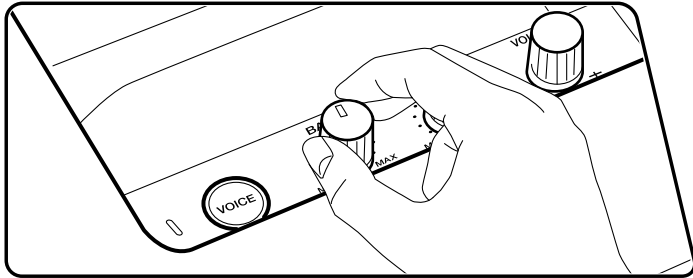

Tournez le bouton BASS et le bouton TREBLE pour régler la qualité du son.

BASS : Réglez le volume des graves entre -6 dB et +6 dB.

TREBLE : Réglez le volume des aigus entre -6 dB et +6 dB.

Pioneer Club Sound App

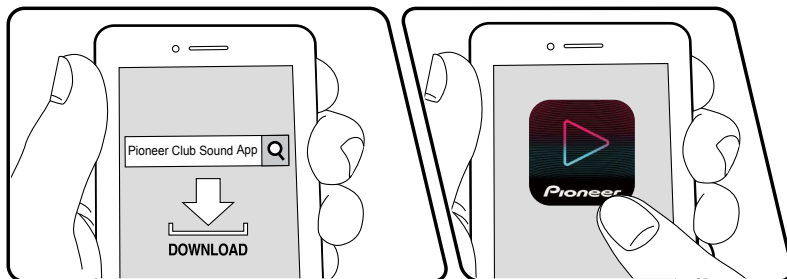

En téléchargeant l'application Pioneer Club Sound (offerte sur iOS et Android™) sur un appareil mobile comme un smartphone ou une tablette, vous pouvez contrôler la lecture USB (→p12) sur cet appareil en utilisant des fonctions comme pause, saut, répétition et lecture aléatoire. Vous pouvez également paramétrer des fonctions pratiques comme la mise en sourdine et la minuterie de sommeil. De plus, des fonctions comme l'enregistrement de préréglages utilisant les fonctions de partage des services de distribution de musique comme Spotify et l'ajustement de la luminosité de l'éclairage de la LED sont disponibles.

- Cette fonction est disponible après la mise à jour du micrologiciel et sur les appareils dont le nouveau micrologiciel est installé en cours de fabrication. S'il n'est pas possible de faire fonctionner l'appareil, reportez-vous à la section Mise à jour du micrologiciel (→p31) pour mettre à jour le micrologiciel.

Effectuez la procédure suivante lorsque cet appareil est en marche.

1. Téléchargez l'appli Pioneer Club Sound de l'App Store ou de Google Play™.
2. Branchez cet appareil à un appareil mobile via BLUETOOTH (→p10).
3. Lancez l'appli Pioneer Club Sound.
4. Touchez cet appareil dans la liste des appareils affichée dans l'écran Liste des appareils.

L'application vous demande d'autoriser la connexion et les touches INPUT, S.BASS et LIGHT de cet appareil clignotent. Appuyez sur la touche VOICE et maintenez-la enfoncée pendant environ 3 secondes afin de permettre la



connexion.

- Lorsque la demande d'autorisation de connexion provient de l'application alors que l'appareil est hors tension, la mise en veille d'autorisation est effacée lorsque l'appareil est mis sous tension.

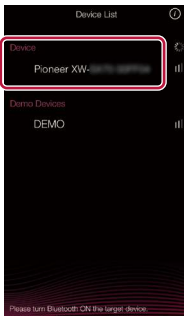

l'aide des fonctions de partage des services de distribution de musique. L'écran Preset s'affiche en faisant glisser votre doigt sur l'écran vers la gauche ou vers la droite. Touchez le numéro préréglé que vous souhaitez enregistrer. Une liste des applications du service de distribution de musique s'affiche lorsque vous touchez ce numéro. Sélectionnez le contenu que vous voulez enregistrer et partager avec l'application Pioneer Club Sound.



- La méthode de partage dépend du service de distribution de musique.
- Un maximum de 6 préréglages peut être enregistré.

5. Un écran de définition d'un nom s'affiche, vous devez donc sélectionner un nom.

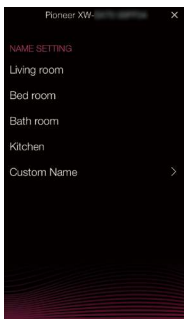

6. Les réglages initiaux sont terminés lorsque l'écran de réglage du volume s'affiche.

Service de musique

Vous pouvez enregistrer des préréglages à



Fonctions vocales

Assistance vocale	27
Appels mains libres	28



Assistance vocale

Vous pouvez démarrer la fonction d'assistance vocale sur un smartphone connecté à cet appareil via BLUETOOTH.

Commandes de base

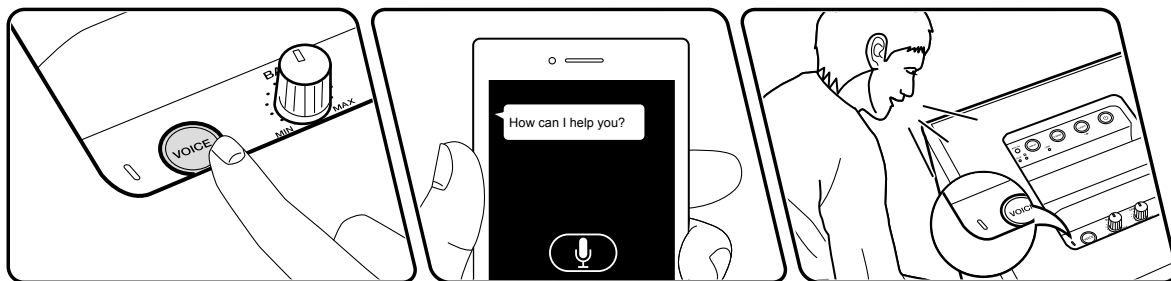

Effectuez la procédure suivante lorsque cet appareil est en marche.

1. Connectez cet appareil à un smartphone possédant la fonction d'assistance vocale via BLUETOOTH. (→p10)
2. Appuyez sur la touche VOICE de cet appareil. La fonction d'assistance vocale sur le smartphone se lance.
3. Parlez dans le microphone de cet appareil. La fonction d'assistance vocale comprend la question et la réponse est donnée par le haut-parleur de cet appareil.
 - Cette fonction peut ne pas être prise en charge dans certains cas en raison des caractéristiques du smartphone ou de la version de l'application.

Appels mains libres

Les appels mains libres nécessitent une connexion BLUETOOTH à un téléphone mobile qui prend en charge le profil mains libres ou le profil casque. (→p10)

Commandes de base

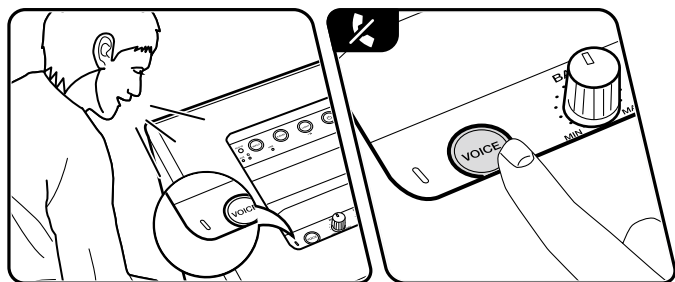
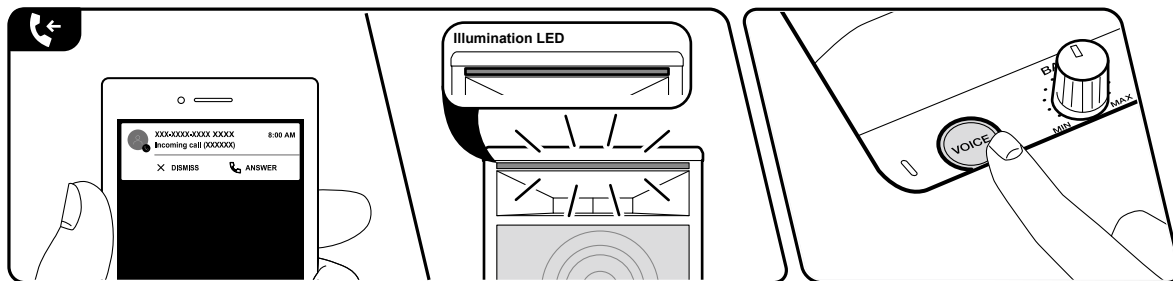

Effectuez la procédure suivante lorsque cet appareil est en marche.

Prendre un appel

1. Lorsque le téléphone mobile connecté via BLUETOOTH reçoit un appel, l'éclairage LED situé à l'avant clignote vert.
2. Appuyez sur la touche VOICE de cet appareil pour démarrer l'appel. L'éclairage LED vert situé à l'avant reste fixe.
 - Pour rejeter l'appel, appuyez sur la touche VOICE pendant environ 2 secondes.
3. Parlez dans le microphone de cet appareil. Réglez le volume durant l'appel avec le bouton VOLUME.
 - En appuyant durant 2 secondes sur la touche VOICE durant un appel, vous pouvez envoyer le son vers le haut-parleur du téléphone mobile.
4. Appuyez sur la touche VOICE pour raccrocher.

Effectuer un appel

1. Utilisez le téléphone mobile connecté via BLUETOOTH pour effectuer un appel.
2. Lorsque le téléphone est en cours d'appel, l'éclairage LED vert situé à l'avant reste fixe.
3. Parlez dans le microphone de cet appareil. Réglez le volume durant l'appel avec le bouton VOLUME.
 - En appuyant durant 2 secondes sur la touche VOICE durant un appel, vous pouvez envoyer le son vers le haut-parleur du téléphone mobile.
4. Appuyez sur la touche VOICE pour raccrocher.

Configuration

Les différents paramètres	30
Mise à jour du micrologiciel	31



Les différents paramètres

Vous pouvez configurer à l'avance les paramètres pour pouvoir profiter pleinement de cet appareil.

Élément de Réglage	Valeur par Défaut	Réglage des Détails
Mise en veille automatique	On	<p>Ce paramètre permet à l'appareil de se mettre automatiquement en mode veille après 20 minutes d'inactivité sans aucune entrée audio.</p> <p>Avec le sélecteur d'entrée sur AUX, appuyez pendant environ 1 seconde sur la touche STEREO PAIR et vérifiez l'état du paramètre.</p> <p>Vous pouvez activer et désactiver en appuyant sur la touche STEREO PAIR pendant environ 3 secondes.</p> <p>"On" : L'appareil se met automatiquement en mode veille. (L'éclairage LED bleu situé sur le panneau avant reste fixe ou clignote)</p> <p>"Off" : L'appareil ne se met pas automatiquement en mode veille. (L'éclairage LED rouge situé sur le panneau avant reste fixe ou clignote)</p>
Réveil BLUETOOTH	On	<p>Cette fonction sort l'appareil du mode veille en connectant un périphérique compatible BLUETOOTH.</p> <p>Avec le sélecteur d'entrée sur AUX, appuyez pendant environ 1 seconde sur la touche S.BASS et vérifiez l'état du paramètre.</p> <p>Vous pouvez activer et désactiver en appuyant sur la touche S.BASS pendant environ 3 secondes.</p> <p>"On" : Lorsque cette fonction est utilisée. (L'éclairage LED bleu situé sur le panneau avant reste fixe ou clignote)</p> <p>"Off" : Lorsque cette fonction n'est pas utilisée. (L'éclairage LED rouge situé sur le panneau avant reste fixe ou clignote)</p>

Élément de Réglage	Valeur par Défaut	Réglage des Détails
BLUETOOTH	On	<p>Choisissez si vous voulez ou non utiliser la fonction BLUETOOTH.</p> <p>Avec le sélecteur d'entrée sur AUX, appuyez pendant environ 1 seconde sur la touche CHAIN et vérifiez l'état du paramètre.</p> <p>Vous pouvez activer et désactiver en appuyant sur la touche CHAIN pendant environ 3 secondes.</p> <p>"On" : Permet d'effectuer une connexion avec un périphérique compatible avec la technologie sans fil BLUETOOTH à l'aide de la fonction BLUETOOTH. Sélectionnez "On" également pour effectuer différents réglages BLUETOOTH. (L'éclairage LED bleu situé sur le panneau avant reste fixe ou clignote)</p> <p>"Off" : Lorsque la fonction BLUETOOTH n'est pas utilisée. (L'éclairage LED rouge situé sur le panneau avant reste fixe ou clignote)</p>



Mise à jour du micrologiciel

La fonction de mise à jour de cet appareil

Cet appareil possède une fonctionnalité qui permet la mise à jour du micrologiciel (logiciel du système) via le port USB. Cette fonction peut améliorer plusieurs commandes et ajouter plusieurs fonctions.

- Pour connaître les dernières informations sur les mises à jour, visitez le site internet de notre société. Il n'est pas nécessaire de mettre à jour le micrologiciel de cet appareil s'il n'y a aucune mise à jour disponible.
- Durant la mise à jour du micrologiciel, évitez de faire ce qui suit:
 - Débrancher les câbles, déconnecter les clés USB ou effectuer des actions comme éteindre l'appareil car cela pourrait causer des dysfonctionnements
- La mise à jour peut prendre jusqu'à 5 minutes maximum. Les paramètres existants sont conservés même après la mise à jour.

Avertissement: Le programme et la documentation en ligne qui l'accompagne vous sont fournis pour une utilisation à vos propres risques.

Notre société ne sera pas tenue responsable et vous n'aurez aucun recours en dommages et intérêts pour toute réclamation de quelque nature que ce soit concernant votre utilisation du programme ou la documentation en ligne qui l'accompagne, quelle que soit la théorie juridique et si délictuelle ou contractuelle.

En aucun cas, notre société est tenue responsable envers vous ou un tiers pour tous dommages spéciaux, indirects, accessoires ou consécutifs de toute nature, y compris, mais sans s'y limiter, à la compensation, le remboursement ou des dommages et intérêts en raison de la perte de profits, présents ou futurs, perte de données, ou pour toute autre raison que ce soit.

Mise à jour du micrologiciel via USB (→[p32](#))



Mise à jour via USB

- Préparez une clé USB de 128 Mo ou plus. Les clés USB prennent en charge les formats des systèmes de fichiers FAT16 ou FAT32.
 - Le support inséré dans un lecteur de carte USB pourrait ne pas être utilisé pour cette fonction.
 - Les clés USB dotées des fonctions de sécurité ne sont pas prises en charge.
 - Les concentrateurs USB et les périphériques USB dotés de la fonction de concentrateur ne sont pas pris en charge. Ne branchez pas ces périphériques à l'appareil.
- Supprimez toutes les données stockées sur la clé USB.
 - * En fonction de la clé USB ou de son contenu, le chargement peut prendre du temps, le contenu pourrait ne pas être chargé correctement, ou bien le courant pourrait ne pas être correctement fourni.
 - * Notre société ne pourra en aucun cas être tenue pour responsable de la perte ou de l'endommagement des données, ou bien de la défaillance de mémoire survenue lors de l'utilisation d'une clé USB. Veuillez prendre note de ceci avant toute utilisation.
- 4. Durant les 20 secondes qui suivent l'arrêt du clignotement des LED des touches INPUT, S.BASS, et LIGHT pour rester fixes, branchez la clé USB au port USB de cet appareil. La mise à jour démarre et les LED des touches INPUT, S.BASS et LIGHT recommencent à clignoter pour permettre de suivre la progression de celle-ci.
 - Si l'une des touches INPUT, S.BASS ou LIGHT clignote rapidement, la mise à jour a échoué. Si la mise à jour a échoué, appuyez sur la touche  pour effectuer la mise sous tension. La récupération de la mise à jour s'exécute automatiquement.
 - Si la touche VOICE clignote rapidement, vérifiez que le fichier a été correctement enregistré sur la clé USB et recommencez la procédure de mise à jour à partir de l'étape 1.
- 5. La mise au jour est terminée lorsque cet appareil s'éteint automatiquement. L'appareil devrait à présent être mis à jour avec la toute dernière version du micrologiciel.
- 6. Débranchez la clé USB de l'appareil.

Mise à jour

Préparatifs :

1. Branchez la clé USB à votre PC.
2. Téléchargez le fichier du micrologiciel sur votre ordinateur depuis le site Web de notre société et décompressez-le. Les fichiers du micrologiciel sont nommés ainsi.
 - SCS1001_***.zip
 Décompressez le fichier sur votre PC.
3. Copiez le fichier "SCS1001.of1" dans le dossier racine de la clé USB.
 - Assurez-vous de copier le fichier décompressé.

Procédure de mise à jour :

1. Sans que la clé USB soit branchée, appuyez sur la touche  pour effectuer la mise sous tension.
2. Appuyez plusieurs fois sur la touche INPUT pour passer la source d'entrée sur "USB".
3. Appuyez sur la touche CHAIN pendant environ 5 secondes. Les LED des touches INPUT, S.BASS, et LIGHT clignent.



Dépannage

Avant de démarrer la procédure

Les problèmes peuvent être résolus simplement en allumant et en coupant l'alimentation, ou en débranchant/rebranchant le cordon d'alimentation, ce qui est plus facile que de travailler sur la connexion, la procédure de paramétrage et de fonctionnement. Essayez d'effectuer les mesures les plus simples à la fois sur l'appareil et sur le périphérique connecté. Après la reconnexion, éteignez puis rallumez l'appareil et le périphérique connecté.

- L'appareil contient un microprocesseur pour le traitement du signal et les fonctions de commande. Dans de très rares cas, de sérieuses interférences, des parasites provenant d'une source externe ou de l'électricité statique risquent d'entraîner un blocage. Dans le cas peu probable où cela se produise, débranchez le cordon d'alimentation de la prise murale, attendez au moins 5 secondes, puis rebranchez-le.

Lorsque l'appareil fonctionne de façon irrégulière 34

Essayez de redémarrer l'appareil	34
Réinitialisation de l'appareil (ceci réinitialise les paramètres de cet appareil sur leur valeur par défaut)	34



Dépannage 35

■ Alimentation	35
■ Son	35
■ Fonction BLUETOOTH	35
■ Clé USB	36
■ Autres	36



Lorsque l'appareil fonctionne de façon irrégulière

Essayez de redémarrer l'appareil

Le redémarrage de cet appareil peut résoudre le problème. Appuyez pendant 5 secondes ou plus sur la touche  tandis que l'appareil est en marche. Lorsque la LED du panneau supérieur s'éteint, retirez votre doigt, puis appuyez une nouvelle fois sur la touche  pour mettre l'appareil en marche. (Les paramètres de cet appareil sont conservés.) Si le problème ne s'est pas réglé avec le redémarrage, essayez de débrancher le cordon d'alimentation de cet appareil puis de le rebrancher.

Réinitialisation de l'appareil (ceci réinitialise les paramètres de cet appareil sur leur valeur par défaut)

Si le redémarrage de cet appareil ne résout pas le problème, réinitialisez l'appareil et remettez tous les paramètres sur leur réglage d'usine, tels qu'ils étaient lors de l'achat. Ceci permet de résoudre le problème. Si l'appareil est réinitialisé, vos paramètres reprennent leur valeur par défaut. Pour réinitialiser, tout en appuyant sur la touche LIGHT, appuyez sur la touche CHAIN pendant environ 2 secondes.

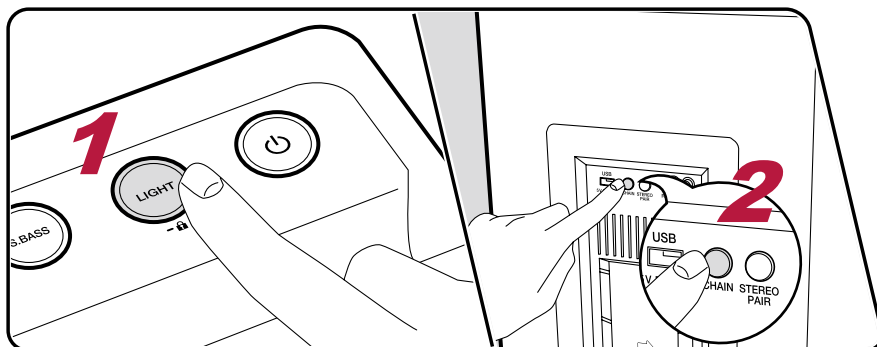

Dépannage

■ Alimentation

Impossible d'allumer cet appareil

- Assurez-vous que le cordon d'alimentation est correctement branché dans la prise murale. (→p8)
- Débranchez d'abord le cordon d'alimentation de la prise électrique, attendez 5 secondes ou plus, puis branchez-le une nouvelle fois.

L'appareil s'éteint de manière inattendue

- L'appareil entre automatiquement en mode veille lorsque "Auto Standby" est activé. (→p30)
- La fonction de circuit de protection peut s'être activée à cause d'une montée anormale de la température de l'appareil. Dans ce cas, l'appareil s'éteint à plusieurs reprises après avoir été remis sous tension chaque fois. Assurez une aération suffisante autour de l'appareil, attendez un moment pour que la température de ce dernier baisse. Puis, remettez sous tension.

WARNING: Si de la fumée, une odeur ou un bruit anormal est produit par l'appareil, débranchez immédiatement le cordon d'alimentation de la prise et contactez le revendeur ou l'assistance de notre société.

■ Son

Aucun son n'est restitué par le lecteur raccordé

- Passez le sélecteur d'entrée de cet appareil sur la position de la prise à laquelle le lecteur est raccordé.

■ Fonction BLUETOOTH

- Débranchez et rebranchez le cordon d'alimentation de l'appareil, ou mettez hors/sous tension le périphérique compatible BLUETOOTH. Redémarrer le périphérique compatible BLUETOOTH peut être efficace.
 - Les périphériques compatibles BLUETOOTH doivent prendre en charge le profil A2DP.
 - Parce que des interférences d'ondes radio peuvent survenir, cet appareil ne peut pas être utilisé à proximité de dispositifs, comme les fours à micro-ondes ou les téléphones sans fil, qui utilisent des ondes radio de la plage 2,4 GHz.
 - Un objet métallique placé à proximité de l'appareil peut affecter les ondes radio et rendre ainsi la connexion BLUETOOTH impossible.
- Vérifiez les points suivants si le problème persiste après que vous ayez vérifié ce qui précède.

Impossible de se connecter à cet appareil

- Vérifiez si la fonction BLUETOOTH du périphérique compatible BLUETOOTH est active. (→p10)



La lecture de la musique n'est pas disponible sur l'appareil, même après une connexion BLUETOOTH réussie

- Lorsque le volume du son de votre périphérique compatible BLUETOOTH est positionné sur faible, le son pourrait ne pas être audible. Montez le volume du périphérique compatible BLUETOOTH.
- En fonction du périphérique compatible BLUETOOTH, un sélecteur Envoyer/Recevoir peut être présent. Sélectionnez le mode d'Envoi.
- Selon les caractéristiques ou les spécifications du périphérique compatible BLUETOOTH, la lecture sur l'appareil pourrait être impossible.

Le son est interrompu

- Il pourrait y avoir un problème avec le périphérique compatible BLUETOOTH. Vérifiez les informations sur une page web.

La qualité du son est mauvaise après la connexion d'un périphérique compatible BLUETOOTH

- La réception BLUETOOTH est de faible qualité. Rapprochez le périphérique compatible BLUETOOTH de l'appareil ou retirez tout obstacle entre le périphérique compatible BLUETOOTH et cet appareil.

■ Clé USB

La clé USB n'est pas reconnue

- Vérifiez si la clé USB est bien insérée dans le port USB de l'appareil.
- Débranchez une fois la clé USB de l'appareil, puis rebranchez-la.
- Selon le type de contenu, la lecture peut ne pas s'effectuer normalement. Vérifiez les types de format de fichier pris en charge.
- Le fonctionnement des clés USB dotées des fonctions de sécurité n'est pas garanti.

(→p12)

■ Autres

Un bruit étrange peut provenir de l'appareil

- Si vous avez branché un autre périphérique à la même prise murale que cet appareil, un bruit étrange peut se produire sous l'influence de l'autre appareil. Si le symptôme s'est amélioré en débranchant le cordon d'alimentation appartenant à l'autre périphérique de la prise électrique, utilisez des prises murales différentes pour les deux appareils.



Caractéristiques générales

■ Partie de l'amplificateur

Puissance de sortie RMS

SX70: 100 + 100 W à 4 ohm, 1 kHz, 2 canal entraîné de 10 % DHT

SX50: 60 + 60 W à 4 ohm, 1 kHz, 2 canal entraîné de 10 % DHT

Sensibilité d'entrée et impédance

800 mV/47 kΩ (CHAIN IN)

400 mV/47 kΩ (AUX IN)

Tension de sortie RCA nominale et impédance

2 V/780 Ω (CHAIN OUT)

Spécificités de la commande de tonalité

+6 dB, 20 Hz (BASS)

-6 dB, 20 kHz (TREBLE)

Rapport signal-bruit

80 dB (CHAIN IN / AUX IN, Speaker out)

Impédance d'enceinte

4 Ω

■ Partie BLUETOOTH

Système de communication

Caractéristique BLUETOOTH version 5.0

Bande de fréquence

2,4 GHz (2,402 GHz - 2,480 GHz)

Méthode de modulation

FHSS (Frequency Hopping Spread Spectrum pour Étalement de spectre par saut de fréquence)

Profils BLUETOOTH compatibles

A2DP 1.3.1

AVRCP 1.6

HFP 1.7

HSP 1.2

Codecs pris en charge

SBC

Portée de transmission (A2DP)

20 Hz - 20 kHz (Fréquence d'échantillonnage 44,1 kHz)

Puissance maximum de radiofréquence émise dans la(les) bande(s) de fréquence

2400 MHz - 2483,5 MHz: 10 dBm

Portée de communication maximale

Ligne de mire d'environ 15 m (*)

* La portée utile peut varier selon des facteurs comme les obstacles entre les appareils, les champs magnétiques autour d'un four micro-ondes, l'électricité statique, les téléphones sans fil, la sensibilité de réception, la performance de l'antenne, le système d'exploitation, le logiciel etc.

■ Format/Support pris en charge

Formats de lecture USB pris en charge

MP3

■ Général

Alimentation

CA 100 - 240 V, 50/60 Hz

Consommation d'énergie (Mode veille)

SX70: 54 W

SX50: 42 W

0,5 W ou moins (Mode veille complet)

0,5 W ou moins (Mode réveil BLUETOOTH)

2 W ou moins (Mode réveil BLUETOOTH & éclairage)

Mise en veille automatique

ON (20 min) / OFF

Type d'enceinte

Type Bass reflex

Configuration enceinte

SX70: Type cône 5 cm (Tweeter (aigu)) / type cône 18 cm (Woofer (grave))

SX50: Type cône 5 cm (Tweeter (aigu)) / type cône 13 cm (Woofer (grave))

Plage de fréquence efficace

SX70: 46 Hz - 20 kHz (Conditions d'entrée: Vol. max., LINE IN 80 mV)

SX50: 59 Hz - 20 kHz (Conditions d'entrée: Vol. max., LINE IN 104 mV)

S.BASS off / Bass ±0 / Treble ±0 / Pression sonore globale -10 dB à (300,



400, 500, 600 Hz)

Plage de fréquence recommandée

SX70: 35 Hz - 20 kHz (Conditions d'entrée: Vol. max., LINE IN 80 mV)

SX50: 47 Hz - 20 kHz (Conditions d'entrée: Vol. max., LINE IN 104 mV)

S.BASS off / Bass ± 0 / Treble ± 0 / Pression sonore globale -20 dB à (300, 400, 500, 600 Hz)

Dimensions (L x H x P)

SX70: 327 x 682 x 341 mm (12-7/8" x 26-6/7" x 13-3/7")

SX50: 262 x 592 x 281 mm (10-1/3" x 23-1/3" x 11")

Poids (sans emballage)

SX70: 18 kg (39,7 lbs.)

SX50: 12 kg (26,5 lbs.)

■ Autres

CHAIN IN: 1 (prise RCA / Arrière)

AUX IN : 1 (mini-prise stéréo $\varnothing 3,5$ mm / Supérieur)

CHAIN OUT: 1 (prise RCA / Arrière)

USB : 1 (Ver. 2.0, 5 V/1 A, Arrière)

Les spécifications et fonctionnalités peuvent changer sans préavis.

→ [Licence et Marque commerciale](#)

Pioneer

SN 29403553C_FR

© 2018 Onkyo & Pioneer Corporation. All rights reserved.

© 2018 Onkyo & Pioneer Corporation. Tous droits de reproduction et de traduction réservés.

“Pioneer” is a trademark of Pioneer Corporation, and is used under license.

F1902-3

Manuale di istruzioni

XW-SX70

XW-SX50

WIRELESS SPEAKER SYSTEM

Pioneer



Indice >>

Preparazione >>

Riproduzione >>

Funzioni vocali >>

Setup >>

Risoluzione dei problemi >>

Appendice >>

Informazioni aggiuntive >>



Contenuto della confezione	3
Nome dei componenti	4
Pannello superiore	4
Pannello frontale	5
Pannello posteriore	6

Preparazione

Installazione e collegamenti	8
-------------------------------------	----------

Riproduzione

Riproduzione BLUETOOTH®	10
Operazioni base	10
Dispositivo di archiviazione USB	12
Operazioni base	12
Dispositivi e formati supportati	13
Collegamento di altri dispositivi audio	14
Collegamento con un cavo stereo con connettore mini	14
Collegamento con un cavo audio analogico	15
Catena analogica	16
Operazioni base	16
Abbinamento stereo	17
Operazioni base	17
Funzioni utili	19
LED illuminazione	19

Blocco di questa unità	20
Annullamento Volume Limit	21
Enfaticizzazione della gamma delle basse frequenze	22
Regolazione di bassi e alti	23
Pioneer Club Sound App	24

Funzioni vocali

Assistente vocale	27
Operazioni base	27
Chiamata con vivavoce	28
Operazioni base	28

Setup

Impostazioni varie	30
Aggiornamento del firmware	31
Funzione di aggiornamento su questa unità	31
Aggiornamento tramite USB	32

Risoluzione dei problemi

Quando l'unità non funziona correttamente	34
Risoluzione dei problemi	35

Appendice

Caratteristiche generali	37
---------------------------------	-----------



Contenuto della confezione

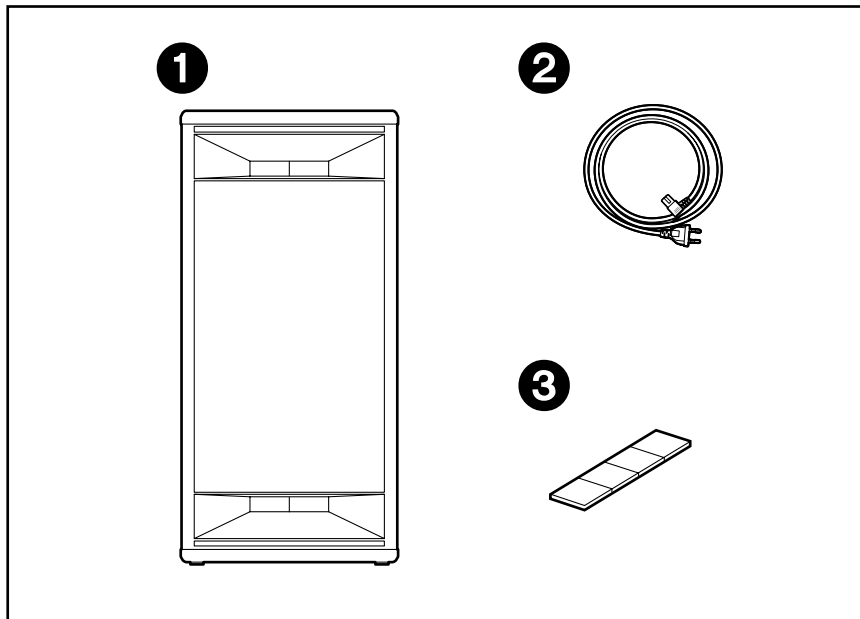

1. Unità principale (1)
 2. Cavo di alimentazione (1)
 3. Piedi per installazione orizzontale (1)
 - Guida rapida (1)
- * Questo documento è un manuale di istruzioni online. Non è incluso come accessorio.
- Non accetteremo responsabilità per danni derivanti dal collegamento di apparecchiature prodotte da altre aziende.
 - Informazioni sull'aggiornamento del firmware verranno pubblicate in seguito sul nostro sito web e attraverso altri mezzi.
 - Le specifiche tecniche e l'aspetto sono soggetti a variazioni senza preavviso.

Nome dei componenti

Pannello superiore

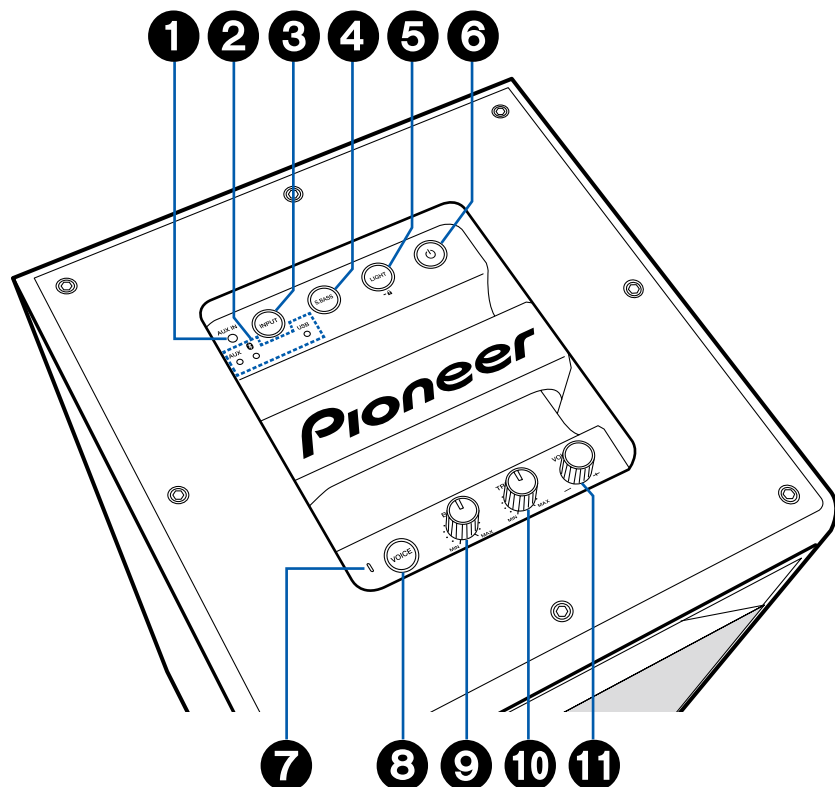

1. Ingresso AUX IN: Usare un cavo stereo con connettore mini ($\varnothing 1/8''/3,5$ mm) per immettere l'audio da un'altra unità. (→p14)
2. LED della sorgente di ingresso: Premendo ripetutamente il tasto INPUT ③, il LED corrispondente sulla sorgente di ingresso selezionata si accende o lampeggia.
3. Tasto INPUT: Consente di attivare l'input per la riproduzione.
4. Tasto S.BASS (→p22)
5. Tasto LIGHT (→p19, 20)
6. Tasto : Premere brevemente per attivare o disattivare l'alimentazione.
7. Microfono: Consente di utilizzare la funzione assistente vocale e di effettuare chiamate in vivavoce. (→p27, 28)
8. Tasto VOICE: Consente di utilizzare la funzione assistente vocale e di ricevere chiamate in vivavoce. (→p27, 28)
9. Manopola BASS (→p23)
10. Manopola TREBLE (→p23)
11. Manopola VOLUME: Usare per regolare il volume. Regolare tra 0 e 50 durante la riproduzione di musica e tra 1 e 16 quando è attiva la funzione assistente vocale e si effettuano chiamate in vivavoce.
 - Quando Volume Limit (→p21) è abilitato (valore predefinito), il limite massimo del volume quando si riproduce musica è 45.

Pannello frontale

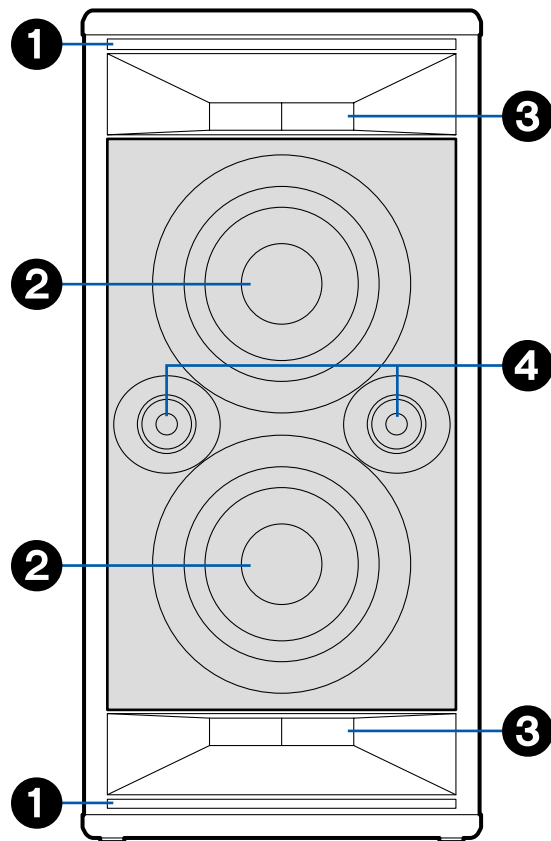

1. LED illuminazione

- Il LED sull'unità lampeggia velocemente. Se crea fastidio è possibile spegnerlo. Il LED è inoltre molto luminoso, non fissarlo direttamente.

2. Woofer

3. Condotto

4. Tweeter

Pannello posteriore

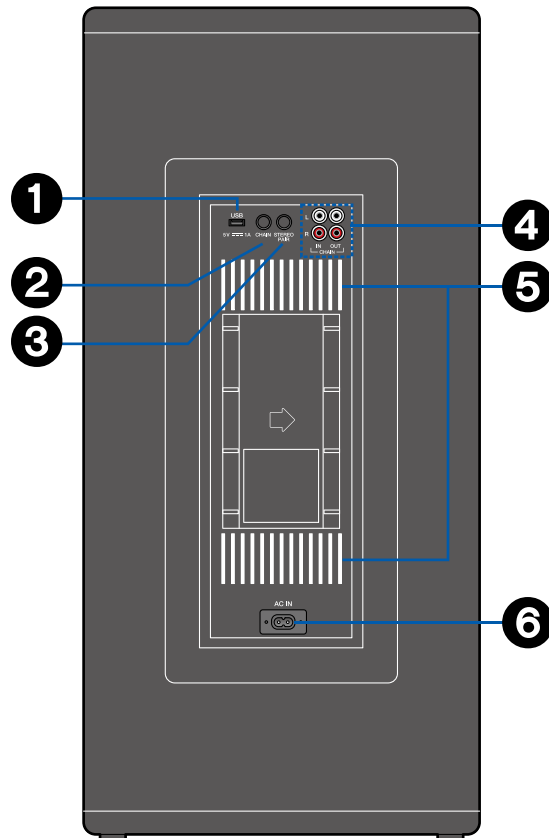

1. Porta USB: Consente di connettere un dispositivo di archiviazione USB per poter riprodurre i file musicali memorizzati. (→[p12](#)) È anche possibile alimentare (5 V/1 A) dei dispositivi USB tramite un cavo USB.
2. Tasto CHAIN: Consente di impostare questa unità in modalità catena analogica. (→[p15, 16](#))
3. Tasto STEREO PAIR: Consente l'utilizzo per il collegamento abbinamento stereo. (→[p17](#))
4. Terminale CHAIN: Consente di eseguire il collegamento con un cavo audio analogico disponibile in commercio. (→[p15, 16](#))
5. LED illuminazione
 - Il LED sull'unità lampeggia velocemente. Se crea fastidio è possibile spegnerlo. Il LED è inoltre molto luminoso, non fissarlo direttamente. Il LED illuminazione sul pannello posteriore è stato progettato per essere visto riflesso sulla parete.
6. AC IN: Consente di connettere il cavo di alimentazione in dotazione. (→[p8](#))

Preparazione

Installazione e collegamenti	8
-------------------------------------	----------

Installazione e collegamenti

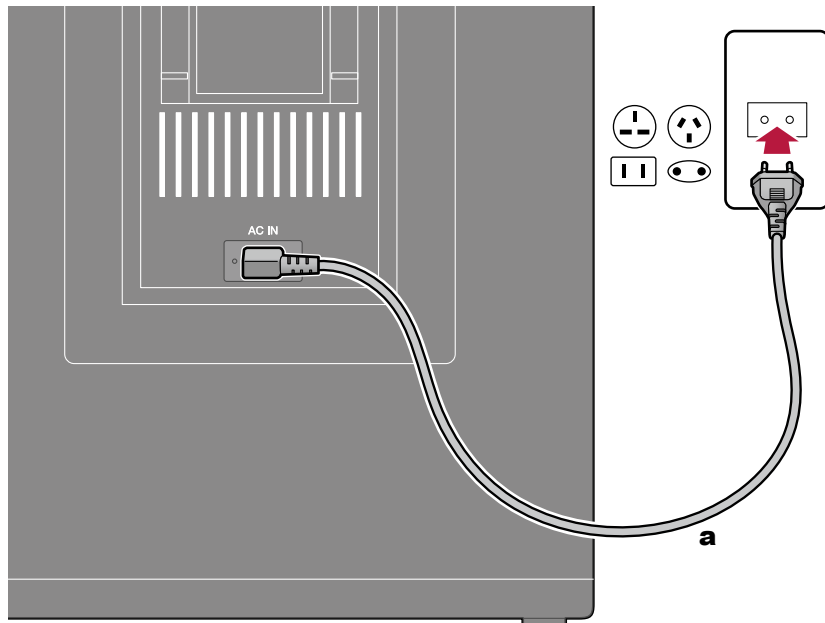

a Cavo di alimentazione

Quando si installa questa unità sul fianco, fissare i piedi per installazione orizzontale alla superficie che diventerà la base.

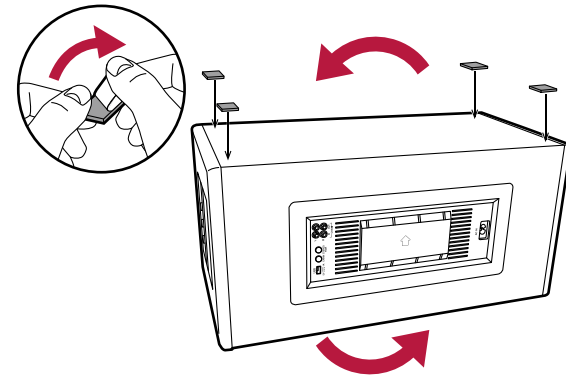

Assicurarsi di collegare per prima cosa il cavo di alimentazione al terminale AC IN dell'unità, quindi collegarlo alla presa. Scollegare sempre prima il lato presa e successivamente il cavo di alimentazione.

Riproduzione

Riproduzione BLUETOOTH®	10
Dispositivo di archiviazione USB	12
Collegamento di altri dispositivi audio	14
Catena analogica	16
Abbinamento stereo	17
Funzioni utili	19



Riproduzione BLUETOOTH®

È possibile riprodurre l'audio in modalità wireless su un dispositivo abilitato BLUETOOTH, ad esempio uno smartphone.

Operazioni base

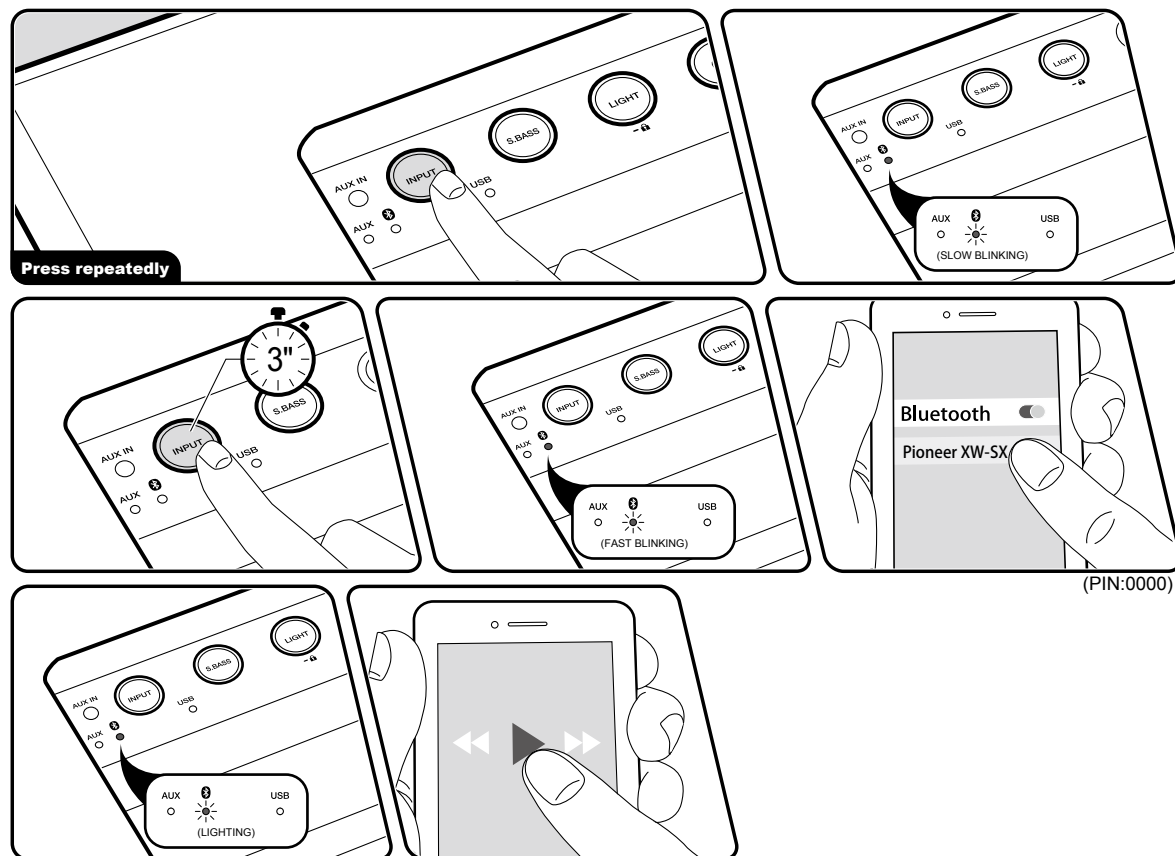

Eeguire la seguente procedura quando questa unità è accesa.

Abbinamento

1. Premere ripetutamente il tasto INPUT fino a quando il LED "B" inizia a lampeggiare lentamente e modificare la sorgente di ingresso in "BLUETOOTH".
2. Mentre il LED "B" LED lampeggia lentamente, tenere premuto il tasto INPUT per circa 3 secondi e attendere che il LED "B" lampeggi velocemente e che l'unità passi alla modalità di abbinamento.
3. Abilitare la funzione BLUETOOTH del dispositivo abilitato BLUETOOTH, quindi selezionare questa unità tra i dispositivi visualizzati. Se viene richiesta una password, inserire "0000". Una volta completata la connessione, il LED "B" passa da lampeggiante ad acceso fisso.
 - Questa unità viene visualizzata come "Pioneer XW-SX70 XXXXXX" o "Pioneer XW-SX50 XXXXXX".
 - Per collegare un altro dispositivo abilitato per la tecnologia wireless BLUETOOTH, ripetere la procedura a partire dal passaggio nr. 2. Questa unità può memorizzare le informazioni di abbinamento per un massimo di 8 dispositivi abbinati.
 - L'area di copertura è di circa 48'/15 m. Si noti che la connessione non è sempre garantita



con tutti i dispositivi abilitati BLUETOOTH.

In riproduzione

1. Effettuare la procedura di collegamento sul dispositivo BLUETOOTH abilitato. L'ingresso su questa unità passa automaticamente a "BLUETOOTH".
2. Riproduzione del file musicale.
Aumentare il volume del dispositivo BLUETOOTH abilitato sino ad un livello appropriato.
 - Date le caratteristiche della tecnologia wireless BLUETOOTH, l'audio prodotto su questa unità potrebbe essere leggermente in ritardo rispetto all'audio riprodotto sul dispositivo abilitato BLUETOOTH.



Dispositivo di archiviazione USB

È possibile riprodurre file musicali memorizzati su un dispositivo di archiviazione USB.

Operazioni base

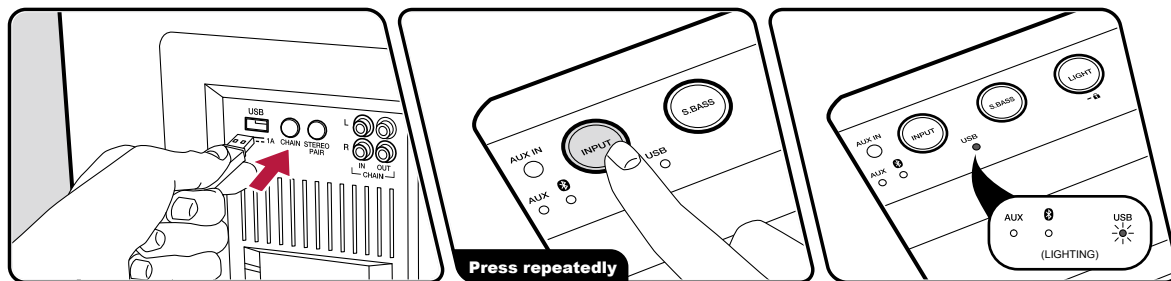

Eseguire la seguente procedura quando questa unità è accesa.

1. Collegare il dispositivo di archiviazione USB contenente i file musicali nella porta USB di questa unità.
2. Premere ripetutamente il tasto INPUT fino a quando il LED "USB" inizia a lampeggiare lentamente e modificare la sorgente di ingresso in "USB".
3. Quando i file memorizzati sul dispositivo di archiviazione USB sono stati caricati, il LED "USB" passa da lampeggiante ad acceso fisso e la riproduzione viene avviata automaticamente.
 - Il LED "USB" lampeggia lentamente se sul dispositivo di archiviazione USB non sono presenti file riproducibili.
 - Non è possibile specificare una cartella o file musicale da riprodurre.
 - L'ordine di riproduzione normalmente è l'ordine con cui i file musicali sono stati scritti sul dispositivo di archiviazione USB. Tuttavia, le specifiche dei dispositivi di archiviazione USB variano, quindi potrebbe essere diverso dall'ordine di scrittura.
 - L'utilizzo di Pioneer Club Sound App (→p24) consente di controllare la riproduzione usando funzioni come salta e riproduzione casuale.
- La porta USB di questa unità è conforme allo standard USB 2.0. La velocità di trasferimento potrebbe non essere sufficiente per alcuni contenuti da riprodurre e questo potrebbe portare a interruzioni nella riproduzione dell'audio, ecc.
- Si noti che il funzionamento non è sempre garantito con tutti i dispositivi di archiviazione USB.

Dispositivi e formati supportati

Requisiti del dispositivo di archiviazione USB

- Questa unità supporta il collegamento di dispositivi di archiviazione USB (tipo stick) conformi allo standard USB mass storage class. Non supporta il collegamento di altri dispositivi USB (hard disk, SSD, lettori di schede USB, ecc.).
- Sono supportati dispositivi di archiviazione USB che utilizzano i formati di file system FAT16 o FAT32.
- Possono essere letti fino a 255 cartelle e 999 file. Questo numero comprende anche le cartelle contenenti file non riproducibili da questa unità.
- Gli hub USB e i dispositivi di archiviazione USB con funzioni hub non sono supportati. Non collegare tali dispositivi all'unità.
- I dispositivi di archiviazione USB con funzioni di sicurezza non sono supportati su questa unità.
- Se si utilizza un dispositivo di archiviazione USB, la nostra azienda declina ogni responsabilità per qualsiasi perdita o modifica dei dati memorizzati sul dispositivo di archiviazione USB o per eventuali malfunzionamenti del dispositivo di archiviazione USB. Si consiglia di eseguire un backup dei dati memorizzati su un dispositivo di archiviazione USB prima di utilizzarlo con questa unità.

MP3 (.mp3/.MP3):

- Formati supportati: MPEG-1/MPEG-2 Audio Layer 3
- Frequenze di campionamento supportate: 32 kHz, 44,1 kHz, 48 kHz,
- Velocità di trasmissione supportate: Tra 32 kbps e 320 kbps e VBR

Formati audio supportati

Questa unità supporta i seguenti formati di file musicali. Non è possibile riprodurre file audio protetti da copyright su questa unità.



Collegamento di altri dispositivi audio

È possibile collegare un altro dispositivo audio, immettere l'audio in questa unità e riprodurlo.

Collegamento con un cavo stereo con connettore mini

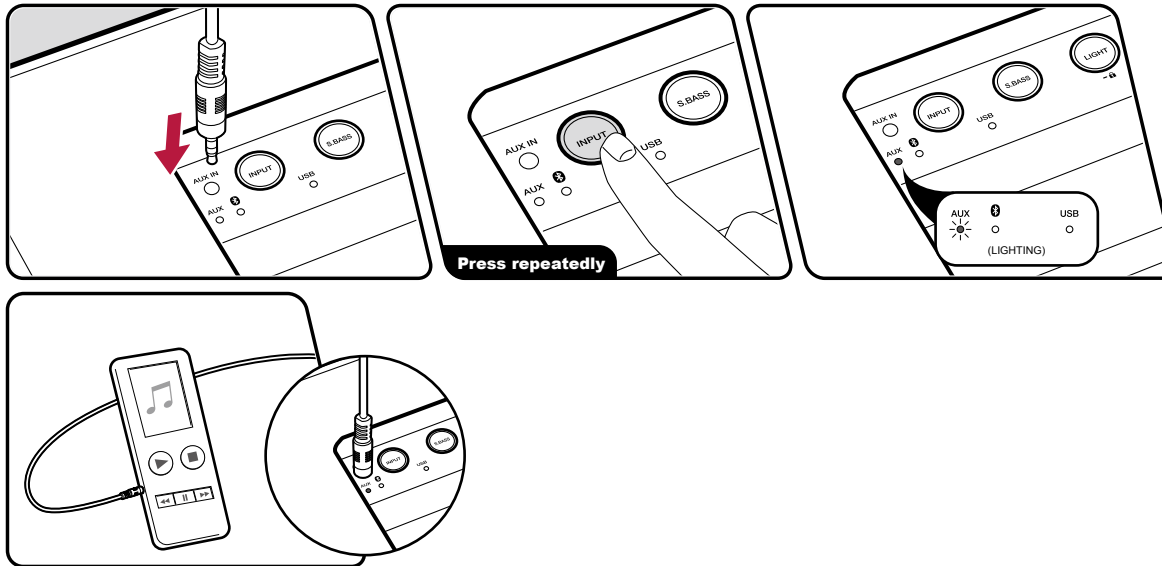

1. Dopo aver collegato un cavo stereo con connettore mini ($\varnothing 1/8''/3,5$ mm) al terminale AUX IN di questa unità e al dispositivo audio, accendere l'unità e il dispositivo collegato.
2. Premere ripetutamente il tasto INPUT fino a quando il LED "AUX" inizia a lampeggiare lentamente e modificare la sorgente di ingresso in "AUX".
3. Avviare la riproduzione sul dispositivo audio collegato. Aumentare il volume del dispositivo audio sino ad un livello appropriato.
 - Quando si collega questa unità a un dispositivo audio usando un terminale LINE OUT, ad esempio un lettore CD, effettuare il collegamento usando un cavo audio analogico per evitare il clipping. (→ [p15](#))

Collegamento con un cavo audio analogico

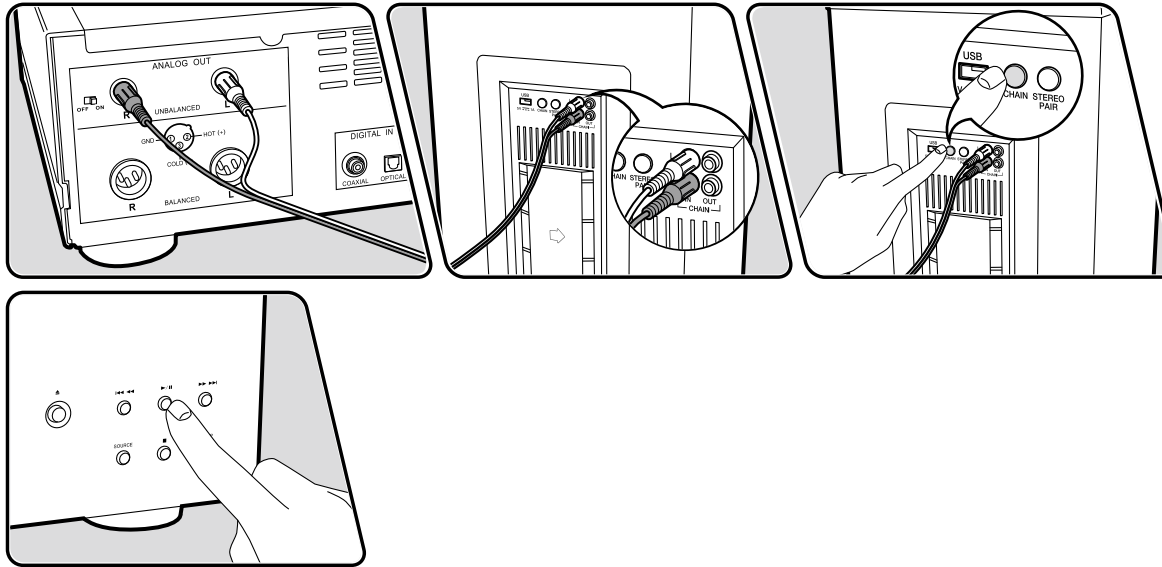

1. Dopo aver collegato un cavo audio analogico al terminale LINE OUT del dispositivo audio e al terminale CHAIN IN sul pannello posteriore di questa unità, accedere l'unità e il dispositivo collegato.
2. Premere il tasto CHAIN sul pannello posteriore di questa unità in modo che tutti i LED "AUX", "3" e "USB" si accendano e venga attivata la modalità Catena analogica.
 - La modalità Catena analogica può essere attivata anche premendo il tasto INPUT.
3. Avviare la riproduzione sul dispositivo audio collegato.

Catena analogica

Quando due o più di queste unità vengono collegate usando cavi audio analogici disponibili in commercio, è possibile riprodurre musica contemporaneamente da un dispositivo abilitato per la tecnologia wireless BLUETOOTH, da un dispositivo di archiviazione USB, o dall'ingresso AUX. Collegare il lettore all'unità che diventerà l'unità principale.

Operazioni base

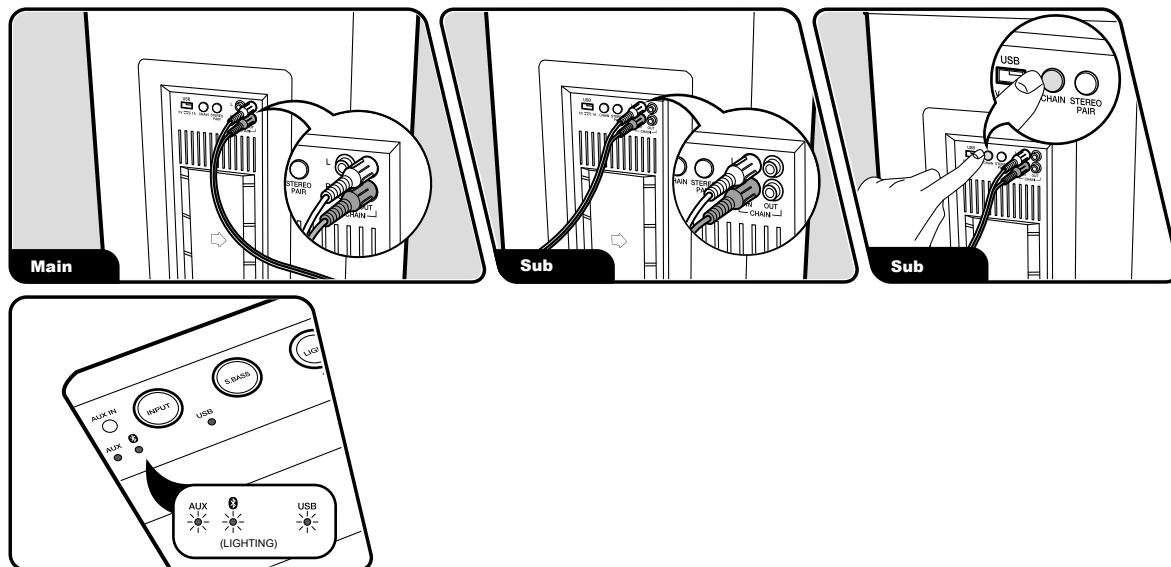

1. Collegare con un cavo audio analogico il terminale CHAIN OUT della prima unità (unità principale) al terminale CHAIN IN della seconda unità (unità sub).
2. Accendere l'unità principale e l'unità sub.
3. Premere il tasto CHAIN sull'unità sub in modo che tutti i LED "AUX", "Bluetooth" e "USB" si accendano e venga attivata la modalità catena analogica.
 - La modalità catena analogica può essere attivata anche premendo il tasto INPUT.
4. Riprodurre i file musicali sull'unità principale
 - Se si collega una terza unità, collegare con un cavo audio analogico il terminale CHAIN OUT della seconda unità al terminale CHAIN IN della terza unità, quindi premere il tasto CHAIN sulla terza unità.

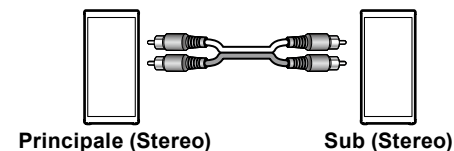

Abbinamento stereo

È possibile riprodurre la musica da un dispositivo abilitato per la tecnologia wireless BLUETOOTH tramite due di queste unità contemporaneamente. Abbinare il dispositivo abilitato per la tecnologia wireless BLUETOOTH con l'unità che diventerà l'unità principale. (→p10)

Operazioni base

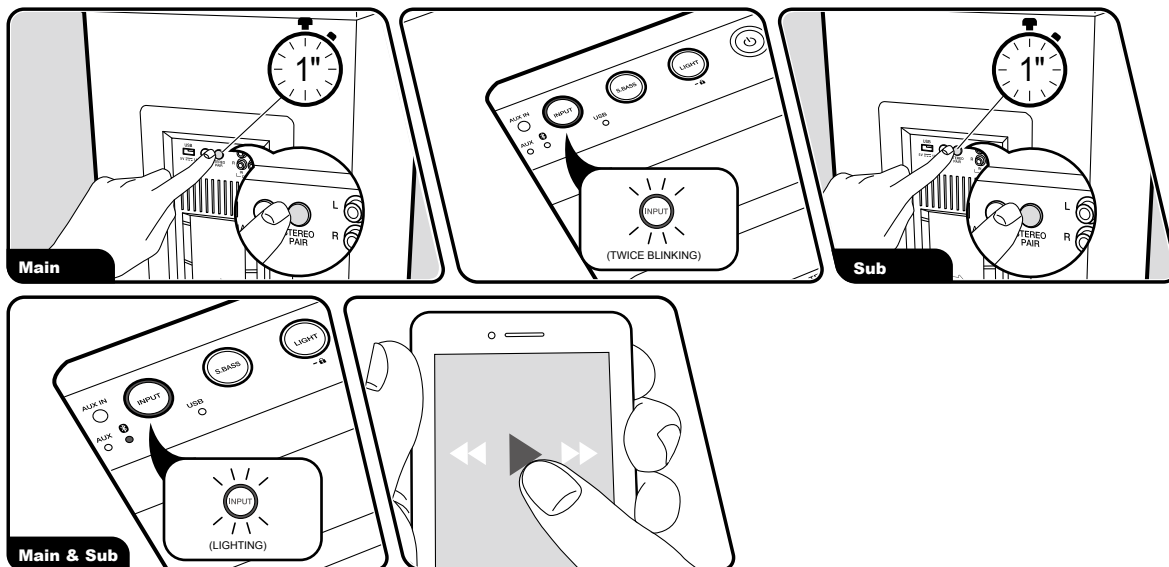

Eeguire la seguente procedura quando questa unità è accesa.

1. Premere ripetutamente i tasti **INPUT** della prima unità (unità principale) e della seconda unità (unità sub) fino a quando il LED "8" inizia a lampeggiare lentamente e modificare la sorgente di ingresso in "BLUETOOTH".
2. Tenere premuto il tasto **STEREO PAIR** sull'unità principale per 1 secondo. Il tasto **INPUT** lampeggia due volte.
3. Tenere premuto il tasto **STEREO PAIR** sull'unità sub per 1 secondo. L'abbinamento è concluso quando i tasti **INPUT** dell'unità principale e dell'unità sub diventano accesi fissi.
4. Avviare la riproduzione dal dispositivo abilitato per la tecnologia wireless BLUETOOTH dopo averlo collegato all'unità principale tramite BLUETOOTH.
 - Non è possibile eseguire l'abbinamento all'unità sub durante la riproduzione.

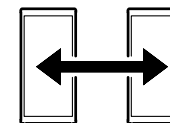

Principale (Stereo) Sub (Stereo)

- Usare il collegamento abbinamento stereo tra due unità dello stesso modello. Il collegamento

di unità di modelli diversi implica problemi di bilanciamento del volume, ecc.

- Quando si cambia l'impostazione del volume su una unità durante la riproduzione, il volume cambia parallelamente anche sull'altra.
- Il collegamento abbinamento stereo rimarrà attivo in occasione di una nuova accensione dopo lo spegnimento. Il collegamento Abbinamento stereo verrà invece annullato tenendo premuto il tasto STEREO PAIR o modificando il selettore INPUT sull'unità principale o l'unità sub.
- Se si riceve una telefonata durante il collegamento abbinamento stereo, il suono dello squillo viene emesso solo dall'unità principale. (→[p28](#))

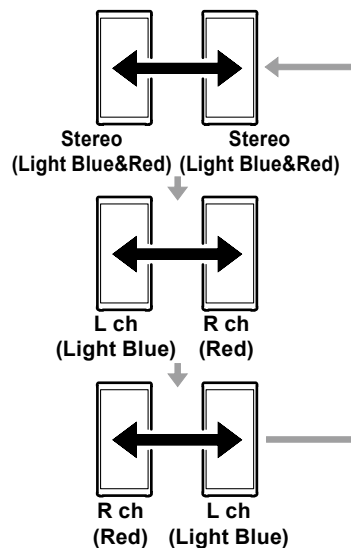

Modifica della modalità di riproduzione

- Questa funzione è disponibile dopo l'aggiornamento del firmware e su dispositivi con nuovo firmware installato in fase di produzione. Se la funzione non è disponibile, consultare Aggiornamento Firmware (→[p31](#)) per aggiornare il firmware.
1. Modifica della modalità di emissione dell'audio. Il LED di illuminazione frontale si accende per circa 2 secondi quando si preme il tasto STEREO PAIR per consentire di vedere lo stato dell'impostazione. La modalità di emissione cambia quando si preme ripetutamente il tasto STEREO PAIR mentre il LED di illuminazione frontale è acceso. Cambia anche il colore del LED.

Funzioni utili

LED illuminazione

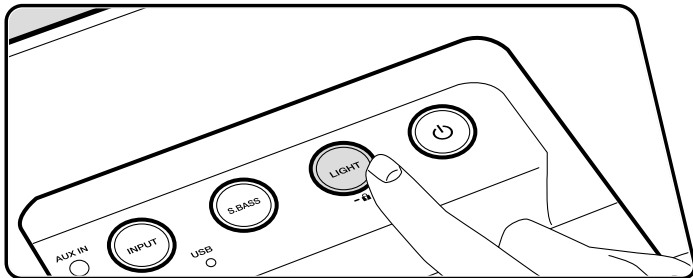

È possibile modificare il modo in cui lampeggia il LED illuminazione sulla parte anteriore e posteriore dell'unità.

1. Premere ripetutamente il tasto LIGHT per modificare il modo in cui il LED illuminazione lampeggia. (Rave→Chill→Off→Rave...)
Rave: rispetto a chill, il lampeggio è più rapido e anche le transizioni dei colori sono più rapide. L'illuminazione viene modificata anche nel caso in cui venga rilevato un kick (BassDrum).
 - I kick potrebbero non essere rilevati a seconda del dispositivo audio collegato e del brano riprodotto.Chill: rispetto a rave, il lampeggio è più lento così come le transizioni dei colori. Se si seleziona l'opzione chill, l'illuminazione non viene modificata nel caso in cui venga rilevato un kick.
 - Per quando l'unità è spenta, scegliere tra lampeggio casuale dei LED o LED off.

Blocco di questa unità

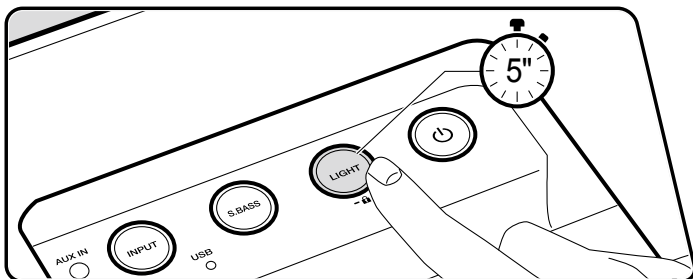

Se tenuto premuto per circa 5 secondi, il tasto LIGHT inizia a lampeggiare e il funzionamento dei tasti e della manopola del VOLUME dell'unità viene bloccato. Per sbloccare, tenere nuovamente premuto il tasto LIGHT per circa 5 secondi.

- Pur bloccando l'unità, la manopola BASS e la manopola TREBLE (→p23) rimangono sbloccate.

Annullamento Volume Limit

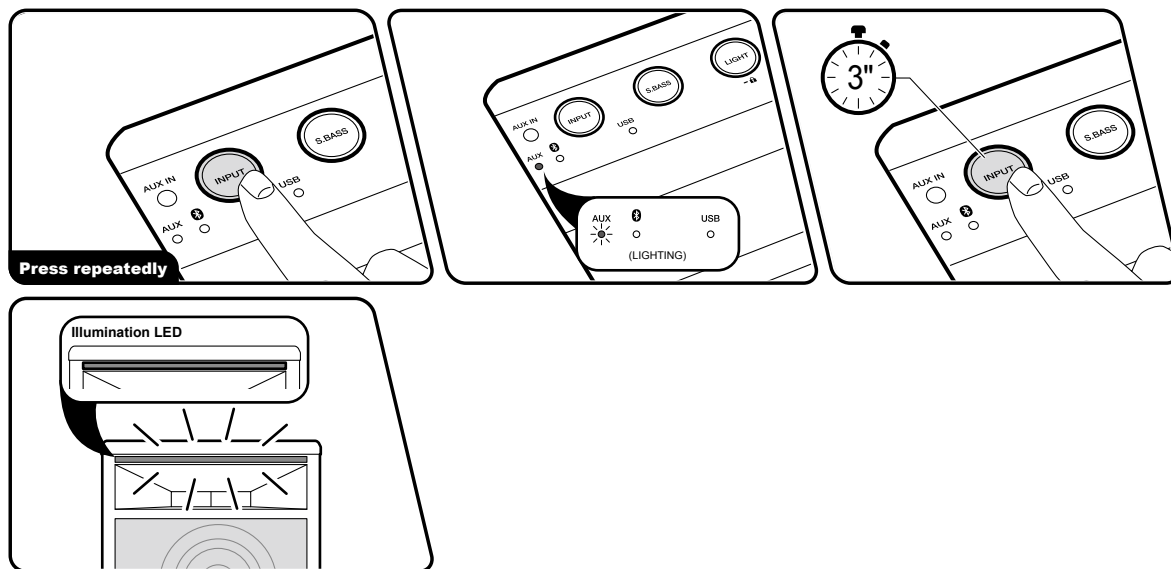

È possibile annullare l'impostazione del limite massimo del volume quando si riproduce musica. Quando si annulla il limite massimo del volume, il volume massimo aumenta da 45 a 50.

- Questa funzione è disponibile dopo l'aggiornamento del firmware e su dispositivi con nuovo firmware installato in fase di produzione. Se la funzione non è disponibile, consultare Aggiornamento Firmware (→p31) per aggiornare il firmware.
1. Premere ripetutamente il tasto INPUT fino a quando il LED "AUX" inizia a lampeggiare lentamente e modificare la sorgente di ingresso in "AUX".
 2. Tenere premuto il tasto INPUT per circa 3 secondi per annullare l'impostazione. Quando l'impostazione è annullata, il LED di illuminazione del pannello anteriore lampeggia in rosso due volte. Quando si tiene premuto nuovamente il tasto INPUT per circa 3 secondi, il LED di illuminazione del pannello anteriore lampeggia in blu due volte e Volume Limit è abilitato.
- Il volume può comunque essere impostato tra 46 e 50 quando Volume Limit è abilitato, ma il volume effettivamente emesso rimarrà a 45.
 - A seconda del brano, potrebbe essere generato un suono anomalo quando si riproduce al volume massimo o quasi con Volume Limit disattivato.

Enfatizzazione della gamma delle basse frequenze

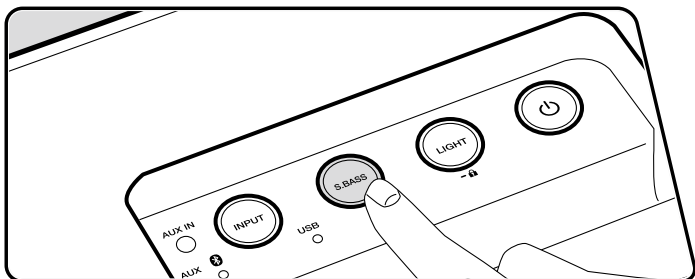

Se si preme il tasto S.BASS, il LED corrispondente si accende e l'unità passa alla modalità di enfatizzazione dei bassi. Per disattivarla, premere nuovamente il tasto S.BASS.

Regolazione di bassi e alti

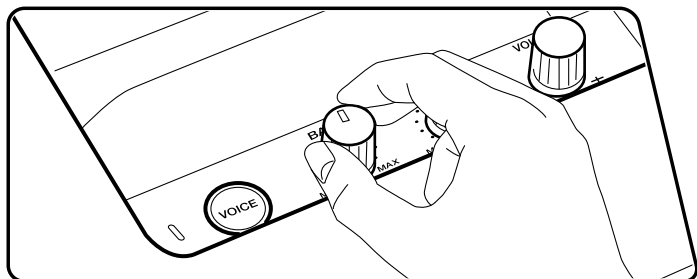

Ruotare la manopola BASS o la manopola TREBLE per regolare la qualità audio.

BASS: Consente di regolare il volume dei bassi tra -6 dB e +6 dB.

TREBLE: Consente di regolare il volume degli alti tra -6 dB e +6 dB.

Pioneer Club Sound App

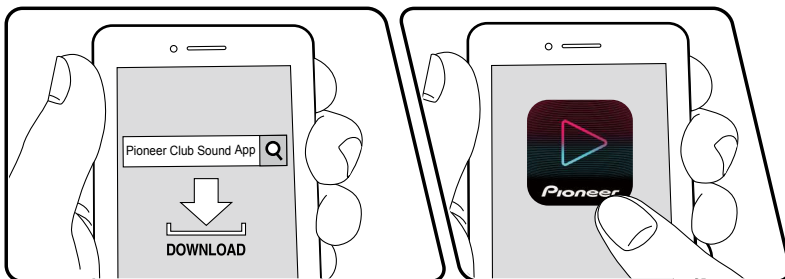

Scaricando Pioneer Club Sound App (disponibile su iOS e Android™) su un dispositivo portatile come uno smartphone o un tablet, è possibile controllare la riproduzione USB (→[p12](#)) su questa unità usando funzioni come pausa, salta, ripeti, e riproduzione casuale. È possibile impostare anche funzioni comode come muting e timer di spegnimento automatico. Inoltre, diventano disponibili funzioni come registrazione preset usando le funzioni di condivisione dei servizi di distribuzione di musica come Spotify e di regolazione della luminosità dell'illuminazione LED.

- Questa funzione è disponibile dopo l'aggiornamento del firmware e su dispositivi con nuovo firmware installato in fase di produzione. Se la funzione non è disponibile, consultare Aggiornamento Firmware (→[p31](#)) per aggiornare il firmware.

Eseguire la seguente procedura quando questa unità è accesa.

1. Scaricare Pioneer Club Sound App da App Store o Google Play™ Store.
2. Collegare questa unità ad un dispositivo portatile tramite BLUETOOTH (→[p10](#)).
3. Lanciare Pioneer Club Sound App.
4. Toccare questa unità nell'elenco dei dispositivi visualizzati nella schermata Device List. L'app richiede che l'utente autorizzi il collegamento ed i tasti INPUT, S.BASS e LIGHT su questa unità lampeggiano. Tenere premuto il tasto VOICE per circa 3 secondi per consentire il collegamento.
 - Quando la richiesta di autorizzare il collegamento proviene dall'app mentre l'unità è spenta, standby autorizzazione viene

annullato quando l'unità viene accesa.

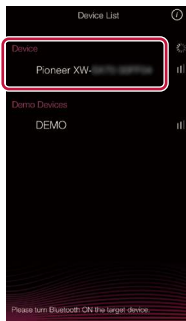

desidera registrare. Quando si tocca il numero, viene visualizzato un elenco di app di servizi di distribuzione di musica. Selezionare il contenuto che si desidera registrare e condividere su Pioneer Club Sound App.

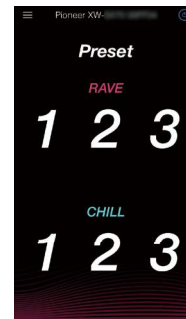

5. Viene visualizzata una schermata per impostare un nome, quindi selezionare un nome.

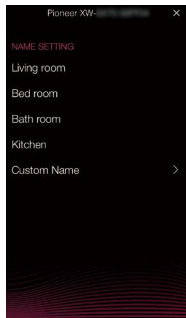

- La modalità di condivisione dipende dal servizio di distribuzione di musica.
- Possono essere registrati fino a 6 preset.

6. Le impostazioni iniziali sono completate quando viene visualizzata la schermata per l'impostazione del volume.

Servizi musicali

È possibile registrare dei preset usando le funzioni di condivisione dei servizi di distribuzione di musica. La schermata Preset viene visualizzata scorrendo il dito sullo schermo verso sinistra o verso destra. Toccare il numero del preset che si

Funzioni vocali

Assistente vocale	27
Chiamata con vivavoce	28

Assistente vocale

È possibile attivare la funzione assistente vocale su uno smartphone collegato a questa unità tramite BLUETOOTH.

Operazioni base



Eeguire la seguente procedura quando questa unità è accesa.

1. Collegare questa unità a uno smartphone dotato della funzione assistente vocale tramite BLUETOOTH. (→[p10](#))
 2. Premere il pulsante VOICE su questa unità. Viene avviata la funzione assistente vocale sullo smartphone.
 3. Parlare nel microfono di questa unità. La funzione assistente vocale riconosce la domanda e la risposta viene emessa dal diffusore di questa unità.
- Questa funzione potrebbe non essere supportata in alcuni casi a causa delle specifiche dello smartphone o della versione dell'app.

Chiamata con vivavoce

Le chiamate con vivavoce richiedono un collegamento BLUETOOTH ad un cellulare che supporta il Profilo Hands Free o il Profilo Headset. (→p10)

Operazioni base

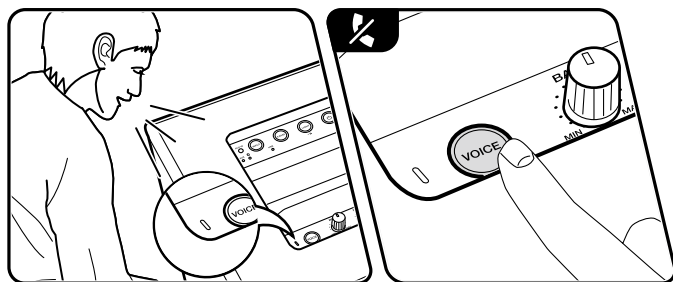
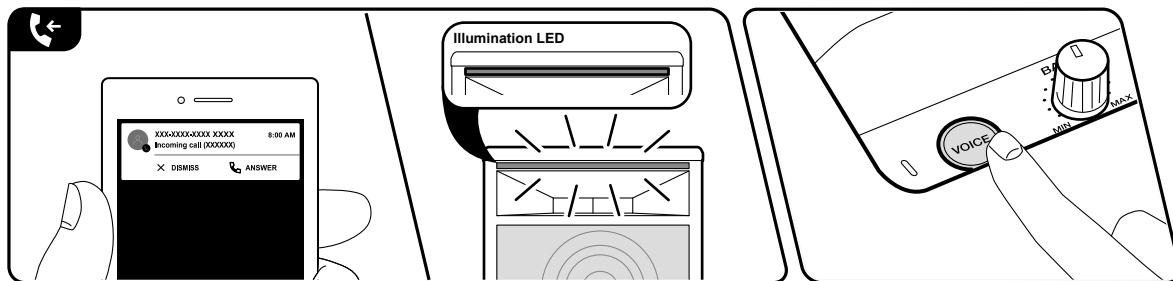

Eseguire la seguente procedura quando questa unità è accesa.

Rispondere a una telefonata

1. Quando lo smartphone collegato tramite BLUETOOTH riceve una telefonata, il LED illuminazione anteriore lampeggia in verde.
2. Premere il tasto VOICE su questa unità per rispondere alla telefonata. Il LED illuminazione anteriore diventa verde fisso.
 - Per rifiutare la telefonata, tenere premuto il tasto VOICE per circa 2 secondi.
3. Parlare nel microfono di questa unità. Per regolare il volume durante la telefonata, usare la manopola VOLUME.
 - Tenendo premuto il tasto VOICE per circa 2 secondi nel corso di una telefonata, è possibile spostare l'emissione dell'audio sull'altoparlante dello smartphone.
4. Premere il tasto VOICE per riagganciare.

Effettuare una telefonata

1. Usare lo smartphone collegato tramite BLUETOOTH per effettuare una telefonata.
2. Quando è in corso una telefonata con lo smartphone, il LED illuminazione anteriore si illumina in verde.
3. Parlare nel microfono di questa unità. Per regolare il volume durante la telefonata, usare la manopola VOLUME.
 - Tenendo premuto il tasto VOICE per circa 2 secondi nel corso di una telefonata, è possibile spostare l'emissione dell'audio sull'altoparlante dello smartphone.
4. Premere il tasto VOICE per riagganciare.

Setup

Impostazioni varie	30
Aggiornamento del firmware	31

Impostazioni varie

È possibile configurare impostazioni avanzate per poter godere di un'esperienza ancora più soddisfacente con questa unità.

Voce di impostazione	Valore predefinito	Dettagli di impostazione
Auto Standby	On	<p>Questa impostazione consente di far accedere automaticamente l'unità alla modalità standby dopo 20 minuti di inattività senza audio in ingresso.</p> <p>Con il selettore ingresso impostato su AUX, tenere premuto il tasto STEREO PAIR per circa 1 secondo e confermare lo stato dell'impostazione.</p> <p>Per accendere o spegnere, tenere premuto il tasto STEREO PAIR per circa 3 secondi.</p> <p>"On": L'unità accede automaticamente alla modalità standby (il LED anteriore si illumina o lampeggia in blu).</p> <p>"Off": L'unità non entra automaticamente in modalità standby. (il LED illuminazione anteriore si illumina o lampeggia in rosso).</p>
BLUETOOTH Wakeup	On	<p>Questa funzione riattiva l'unità in standby collegando un dispositivo abilitato BLUETOOTH.</p> <p>Con il selettore ingresso impostato su AUX, tenere premuto il tasto S.BASS per circa 1 secondo e confermare lo stato dell'impostazione.</p> <p>Per accendere o spegnere, tenere premuto il tasto S.BASS per circa 3 secondi.</p> <p>"On": Quando si utilizza questa funzione. (il LED illuminazione anteriore si illumina o lampeggia in blu).</p> <p>"Off": Quando non si utilizza questa funzione. (il LED illuminazione anteriore si illumina o lampeggia in rosso).</p>

Voce di impostazione	Valore predefinito	Dettagli di impostazione
BLUETOOTH	On	<p>Selezionare se usare o meno la funzione BLUETOOTH.</p> <p>Con il selettore ingresso impostato su AUX, tenere premuto il tasto CHAIN per circa 1 secondo e confermare lo stato dell'impostazione.</p> <p>Per accendere o spegnere, tenere premuto il tasto CHAIN per circa 3 secondi.</p> <p>"On": Consente il collegamento con un dispositivo abilitato per la tecnologia wireless BLUETOOTH utilizzando la funzione BLUETOOTH. Selezionare "On" anche quando si eseguono varie impostazioni BLUETOOTH. (il LED illuminazione anteriore si illumina o lampeggia in blu).</p> <p>"Off": Quando non si utilizza la funzione BLUETOOTH. (il LED illuminazione anteriore si illumina o lampeggia in rosso).</p>



Aggiornamento del firmware

Funzione di aggiornamento su questa unità

Questa unità dispone di una funzione che consente di aggiornare il firmware (il software di sistema) tramite la porta USB. Questa funzione può migliorare diverse operazioni e aggiungere varie funzionalità.

- Per le informazioni più recenti sugli aggiornamenti, visitare il sito web della nostra azienda. In assenza di aggiornamenti disponibili, l'aggiornamento del firmware di questa unità non è necessario.
- Durante l'aggiornamento del firmware, non:
 - scollegare i cavi, scollegare i dispositivi di archiviazione USB o eseguire operazioni quali lo spegnimento, onde evitare malfunzionamenti
- L'aggiornamento può durare fino a 5 minuti. Le impostazioni esistenti vengono mantenute anche dopo l'aggiornamento.

Dichiarazione liberatoria: Il programma e la relativa documentazione online sono forniti per l'uso sotto la propria responsabilità.

La nostra azienda non sarà ritenuta responsabile e non verranno elargiti rimborsi per danni relativi a reclami di qualunque tipo per quanto riguarda l'utilizzo del programma o della documentazione online che lo accompagna da parte dell'utente, indipendentemente dalla teoria legale, e se derivi da atto illecito o da contratto.

In nessun caso la nostra azienda sarà ritenuta responsabile rispetto all'utente o a terzi per eventuali danni speciali, indiretti, incidentali o consequenziali di qualsiasi tipo, compresi, ma non limitati a, compensazione, rimborso o danni derivati da perdita di profitti presenti o possibili, perdita di dati o per qualsiasi altro motivo.

Aggiornamento del firmware tramite USB (→[p32](#))

Aggiornamento tramite USB

- Preparare un dispositivo di archiviazione USB da 128 MB o più grande. Sono supportati dispositivi di archiviazione USB che utilizzano i formati di file system FAT16 o FAT32.
 - I supporti inseriti in un lettore di schede USB non possono essere utilizzati per questa funzione.
 - I dispositivi di archiviazione USB con funzioni di sicurezza non sono supportati.
 - Gli hub USB e i dispositivi USB dotati della funzione hub non sono supportati. Non collegare tali dispositivi all'unità.
- Eliminare tutti i dati memorizzati sul dispositivo di archiviazione USB.
 - * A seconda del dispositivo di archiviazione USB in uso o del suo contenuto, il caricamento potrebbe richiedere più tempo, il contenuto potrebbe non essere caricato in modo corretto oppure l'alimentazione potrebbe non essere fornita in modo corretto.
 - * La nostra azienda declina ogni responsabilità per qualsiasi perdita o danneggiamento dei dati o per eventuali malfunzionamenti derivanti dall'utilizzo del dispositivo di archiviazione USB. Si prega di prenderne nota.

Aggiornamento

Preparazione:

1. Collegare il dispositivo di archiviazione USB al PC.
2. Scaricare sul proprio PC il file del firmware dal sito web della nostra azienda e decomprimerlo. I file di firmware sono denominati come indicato di seguito.
SCS1001_***.zip
Decomprimere il file sul PC.
3. Copiare il file "SCS1001.of1" nella cartella radice del dispositivo di archiviazione USB.
 - Assicurarsi di copiare il file decompresso.

Procedura di aggiornamento:

1. Con la memoria USB scollegata, premere il pulsante  per accendere l'unità.
2. Premere ripetutamente il pulsante INPUT per passare alla sorgente di ingresso "USB".
3. Tenere premuto il tasto CHAIN per circa 5 secondi. Lampeggiano i LED dei pulsanti INPUT, S.BASS e LIGHT.
4. Entro 20 secondi da quando i LED dei pulsanti INPUT, S.BASS e LIGHT

smettono di lampeggiare e rimangono accesi fissi, collegare la memoria USB alla porta USB di questa unità.

Inizia l'aggiornamento e i LED dei pulsanti INPUT, S.BASS e LIGHT lampeggiano in sequenza per indicare l'avanzamento dell'aggiornamento.

- Se uno qualsiasi dei pulsanti INPUT, S.BASS o LIGHT lampeggia velocemente, l'aggiornamento non è stato completato in modo corretto. Se ciò dovesse accadere, premere il pulsante  per accendere l'unità. L'aggiornamento viene ripreso automaticamente.
 - Se il pulsante VOICE lampeggia rapidamente, confermare che il file è stato correttamente memorizzato sulla memoria USB ed effettuare nuovamente la procedura di aggiornamento iniziando al passaggio 1.
5. Una volta completato l'aggiornamento, questa unità si spegne automaticamente. A questo punto l'unità è aggiornata con la versione più recente del firmware.
 6. Scollegare il dispositivo di archiviazione USB dall'unità.



Risoluzione dei problemi

Prima di iniziare la procedura

I problemi potrebbero essere risolti semplicemente accendendo/spegnendo l'alimentazione o scollegando/collegando il cavo di alimentazione, il che è più semplice che operare sulla connessione, l'impostazione e la procedura operativa. Provare queste semplici azioni sia sull'unità sia sul dispositivo connesso. Dopo averla ricollegata, spegnere e quindi riaccendere l'unità e il dispositivo collegato.



- L'unità contiene un microPC per le funzioni di elaborazione e controllo del segnale. In situazioni molto rare, gravi interferenze, disturbi provenienti da una fonte esterna o elettricità statica potrebbero causarne il blocco. Nell'improbabile caso che ciò accada, scollegare il cavo di alimentazione dalla presa di corrente, attendere almeno 5 secondi, quindi ricollegarlo.

Quando l'unità non funziona correttamente	34
Provare a riavviare l'unità	34
Resetare l'unità (questo resetta le impostazioni dell'unità ai valori predefiniti)	34
Risoluzione dei problemi	35
■ Alimentazione	35
■ Audio	35
■ Funzione BLUETOOTH	35
■ Dispositivo di archiviazione USB	36
■ Altro	36



Quando l'unità non funziona correttamente

Provare a riavviare l'unità

per tentare di risolvere il problema. Tenere premuto il tasto  per almeno 5 secondi quando l'unità è accesa. Quando il LED sul pannello superiore si spegne, rilasciare il dito, quindi premere nuovamente il tasto  per accendere l'unità (le impostazioni di questa unità vengono mantenute). Se il problema non si risolve con il riavvio, provare a staccare il cavo di alimentazione di questa unità e quindi a reinserirlo.

Resettare l'unità (questo resetta le impostazioni dell'unità ai valori predefiniti)

Se il riavvio dell'unità non risolve il problema, resettare l'unità e ripristinare tutte le impostazioni ai valori predefiniti in fabbrica prima dell'acquisto. Ciò potrebbe risolvere il problema. Se l'unità viene resettata, le impostazioni dell'utente vengono riportate ai valori predefiniti. Per resettare, tenere premuto il tasto LIGHT e contemporaneamente tenere premuto il tasto CHAIN per circa 2 secondi.

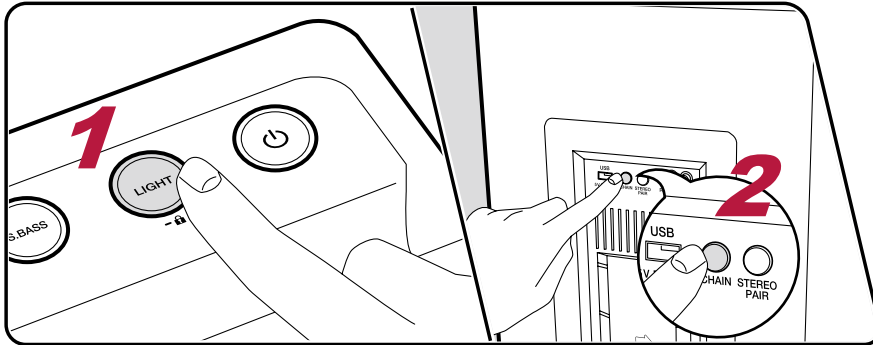

Risoluzione dei problemi

■ Alimentazione

□ Impossibile accendere l'unità

- Assicurarsi che il cavo di alimentazione sia inserito correttamente nella presa di corrente.
- Scollegare il cavo di alimentazione dalla presa di corrente, attendere almeno 5 secondi, quindi ricollegarlo.

(→p8)

□ L'unità si spegne inaspettatamente

- L'unità entra automaticamente in modalità standby quando si attiva "Auto Standby".
- Potrebbe essersi attivato il circuito di protezione a causa di un innalzamento anomalo della temperatura dell'unità. Nel caso in cui ciò dovesse verificarsi, l'alimentazione continuerebbe a essere disattivata ad ogni tentativo di riaccensione. Garantire un adeguato spazio di ventilazione attorno all'unità, aspettare qualche secondo affinché la temperatura diminuisca, quindi riaccendere l'unità.

(→p30)

WARNING: Se l'unità emette fumo, odori o rumori anomali, scollegare immediatamente il cavo di alimentazione dalla presa e contattare il rivenditore o l'assistenza della nostra azienda.

■ Audio

□ Nessuna emissione di suono da un lettore collegato

- Spostare il selettore di ingresso dell'unità sulla posizione corrispondente al terminale a cui è collegato il lettore.

■ Funzione BLUETOOTH

- Scollegare e collegare il cavo di alimentazione dell'unità oppure spegnere e accendere il dispositivo abilitato BLUETOOTH. Il riavvio del dispositivo abilitato BLUETOOTH può risultare efficace.
 - I dispositivi abilitati BLUETOOTH devono supportare il profilo A2DP.
 - Poiché possono verificarsi interferenze di onde radio, questa unità non può essere utilizzata in prossimità di dispositivi quali forni a microonde o telefoni cordless che usano onde radio nella gamma dei 2,4 GHz.
 - La presenza di oggetti metallici in prossimità dell'unità può influire sulle onde radio, rendendo impossibile il collegamento tramite BLUETOOTH.
- Se le azioni precedenti non risolvono il problema, controllare quanto segue:

□ Impossibile connettersi con questa unità

- Controllare se la funzione BLUETOOTH del dispositivo abilitato BLUETOOTH è abilitata.

(→p10)



La riproduzione della musica non è disponibile sull'unità anche dopo aver stabilito con successo la connessione BLUETOOTH

- Quando il volume audio del dispositivo abilitato BLUETOOTH è impostato su un valore basso, l'audio potrebbe non essere riprodotto. Aumentare il volume del dispositivo abilitato BLUETOOTH.
- A seconda del dispositivo abilitato BLUETOOTH, potrebbe essere presente un interruttore di selezione Invia/Ricevi. Selezionare la modalità Invia.
- A seconda delle caratteristiche o delle specifiche del dispositivo abilitato BLUETOOTH, la riproduzione di musica su questa unità potrebbe non essere possibile.

Il suono è interrotto

- Potrebbe essersi verificato un problema con il dispositivo abilitato BLUETOOTH. Verificare le informazioni su una pagina web.

La qualità audio è scadente dopo il collegamento con un dispositivo abilitato BLUETOOTH

- La ricezione BLUETOOTH è scadente. Spostare il dispositivo abilitato BLUETOOTH più vicino all'unità o rimuovere eventuali ostacoli presenti tra il dispositivo abilitato BLUETOOTH e questa unità.

■ **Dispositivo di archiviazione USB**

Dispositivo di archiviazione USB non riconosciuto

- Controllare se il dispositivo di archiviazione USB è correttamente inserito nella porta USB dell'unità.
- Scollegare e ricollegare il dispositivo di archiviazione USB sull'unità.
- A seconda del tipo di contenuto, la riproduzione potrebbe non essere eseguita normalmente. Controllare i tipi di formato file supportati.
- Non è garantito il funzionamento di dispositivi di archiviazione USB con funzioni di sicurezza.

(→p12)

■ **Altro**

È possibile che l'unità emetta un rumore anomalo

- Se alla stessa presa a muro a cui è collegata questa unità è stata collegato un altro dispositivo, potrebbe prodursi un rumore anomalo quale effetto di questa seconda unità. Se scollegando il cavo di alimentazione dell'altro dispositivo la situazione migliora, utilizzare due prese a muro differenti per l'unità e il dispositivo.



Caratteristiche generali

■ Sezione amplificatori

Potenza uscita RMS

SX70: 100 + 100 W a 4 ohm, 1 kHz, 2 canali pilotati con distorsione armonica totale 10 %

SX50: 60 + 60 W a 4 ohm, 1 kHz, 2 canali pilotati con distorsione armonica totale 10 %

Sensibilità e impedenza d'ingresso

800 mV/47 kΩ (CHAIN IN)

400 mV/47 kΩ (AUX IN)

Tensione uscita RCA nominale ed impedenza

2 V/780 Ω (CHAIN OUT)

Caratteristiche di controllo dei toni

+6 dB, 20 Hz (BASS)

-6 dB, 20 kHz (TREBLE)

Rapporto segnale-rumore

80 dB (CHAIN IN / AUX IN, SP OUT)

Impedenza dei diffusori

4 Ω

■ Sezione BLUETOOTH

Sistema di comunicazione

Specifica BLUETOOTH versione 5.0

Banda di frequenza

2,4 GHz (2,402 GHz - 2,480 GHz)

Metodo di modulazione

FHSS (Frequency Hopping Spread Spectrum)

Profili BLUETOOTH compatibili

A2DP 1.3.1

AVRCP 1.6

HFP 1.7

HSP 1.2

Codec supportati

SBC

Gamma di trasmissione (A2DP)

20 Hz - 20 kHz (frequenza di campionamento 44,1 kHz)

Potenza massima radio-frequenza trasmessa nella banda(e) di frequenza

2400 MHz - 2483,5 MHz: 10 dBm

Gamma massima di comunicazione

Linea di visuale circa 15 m (*)

* Il range effettivo varierà a seconda di fattori quali ostacoli tra i dispositivi, campi magnetici attorno a un forno a microonde, elettricità statica, telefoni cordless, sensibilità di ricezione, prestazioni dell'antenna, sistema operativo, applicazione software, ecc.

■ Supporti/formati supportati

Formati USB supportati per la riproduzione

MP3

■ Generale

Alimentazione

CA 100 - 240 V, 50/60 Hz

Consumo di energia (modalità Standby)

SX70: 54 W

SX50: 42 W

0,5 W o meno (modalità Full Standby)

0,5 W o meno (modalità BLUETOOTH Wakeup)

2 W o meno (modalità BLUETOOTH Wakeup e illuminazione)

Auto Standby

ON (20 min) / OFF

Tipo di altoparlante

Bass reflex

Speaker Configuration

SX70: A cono da 5 cm (Tweeter) / A cono da 18 cm (Woofers)

SX50: A cono da 5 cm (Tweeter) / A cono da 13 cm (Woofers)

Gamma di frequenza effettiva

SX70: 46 Hz - 20 kHz (condizioni input: Vol max, LINE IN 80 mV)

SX50: 59 Hz - 20 kHz (condizioni input: Vol max, LINE IN 104 mV)



S.BASS off / Bass ± 0 / Treble ± 0 / pressione sonora media -10 dB a (300, 400, 500, 600 Hz)

Gamma di frequenza raccomandata

SX70: 35 Hz - 20 kHz (condizioni input: Vol max, LINE IN 80 mV)

SX50: 47 Hz - 20 kHz (condizioni input: Vol max, LINE IN 104 mV)

S.BASS off / Bass ± 0 / Treble ± 0 / pressione sonora media -20 dB a (300, 400, 500, 600 Hz)

Dimensioni (L x A x P)

SX70: 327 x 682 x 341 mm (12-7/8" x 26-6/7" x 13-3/7")

SX50: 262 x 592 x 281 mm (10-1/3" x 23-1/3" x 11")

Peso (senza confezione)

SX70: 18 kg (39,7 lbs.)

SX50: 12 kg (26,5 lbs.)

■ Altri

CHAIN IN: 1 (terminale RCA / posteriore)

AUX IN: 1 (mini jack stereo $\varnothing 3,5$ mm / superiore)

CHAIN OUT: 1 (terminale RCA / posteriore)

USB: 1 (Ver. 2,0, 5 V/1 A, posteriore)

Le caratteristiche tecniche e le funzioni sono soggette a variazioni senza preavviso.

 → [Licenza e marchi](#)

Pioneer

SN 29403553C_IT

© 2018 Onkyo & Pioneer Corporation. All rights reserved.

© 2018 Onkyo & Pioneer Corporation. Tous droits de reproduction et de traduction réservés.

"Pioneer" is a trademark of Pioneer Corporation, and is used under license.

F1902-3

Gebruikershandleiding

XW-SX70

XW-SX50

WIRELESS SPEAKER SYSTEM

Pioneer



Inhoudsopgave



Vorbereidingen



Afspelen



Voice-functies



Setup



Problemen oplossen



Appendix



Extra informatie



Wat zit er in de doos	3
Namen van de onderdelen	4
Toppaneel	4
Voorpaneel	5
Achterpaneel	6

Vorbereidingen

Installatie en verbinding	8
----------------------------------	----------

Afspelen

Afspelen met BLUETOOTH®	10
Basisbediening	10
USB-geheugenapparaat	12
Basisbediening	12
Apparaat en ondersteund formaat	13
Andere audio-apparaten verbinden	14
Verbinden met een stereo ministekkerkabel	14
Verbinden met een analoge audiokabel	15
Analoge Keten	16
Basisbediening	16
Stereo koppelen	17
Basisbediening	17
Handige functies	19
LED-verlichting	19

Dit toestel vergrendelen	20
Volumebeperking annuleren	21
Het lager bereik benadrukken	22
De lage en hoge tonen regelen	23
Pioneer Club Sound App	24

Voice-functies

Spraakassistent	27
Basisbediening	27
Handsfree bellen	28
Basisbediening	28

Setup

Diverse instellingen	30
Firmware-update	31
De update-functie op dit toestel	31
Update via USB	32

Problemen oplossen

Als het toestel verkeerd werkt	34
Problemen oplossen	35

Aanhangsel

Algemene specificaties	37
-------------------------------	-----------



Wat zit er in de doos

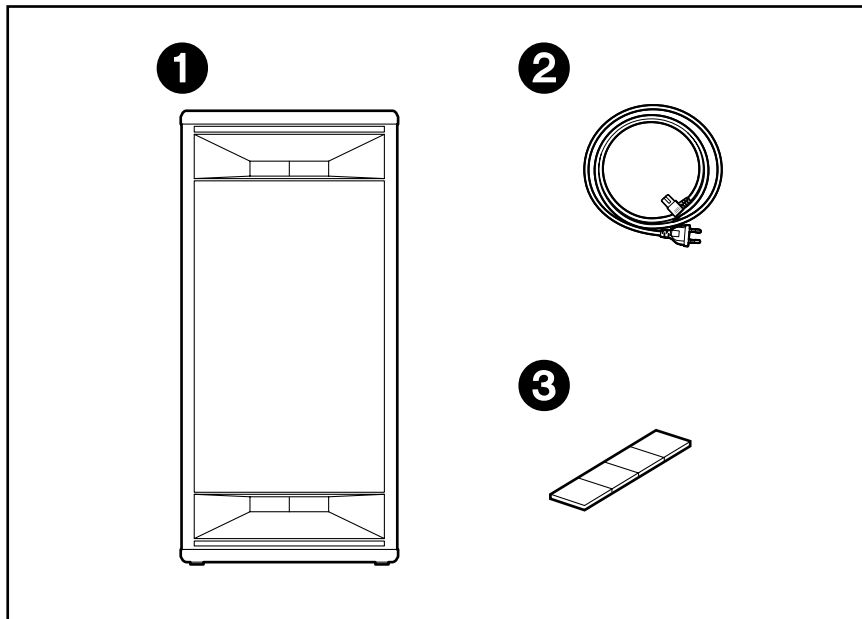

1. Hoofdtoestel (1)
2. Netsnoer (1)
3. Voetjes voor horizontale installatie (1)

- Snelle Startgids (1)

* Dit document is een online instructiehandleiding. Deze is niet als accessoire bijgesloten.

- Wij aanvaarden geen enkele aansprakelijkheid voor enige schade als gevolg van de verbinding met apparatuur die door andere bedrijven geproduceerd is.
- Details over de firmware-update zullen later op onze website gezet worden en via andere middelen bekend gemaakt worden.
- Specificaties en uiterlijk zijn zonder voorafgaande kennisgeving onderhevig aan veranderingen.

Namen van de onderdelen

Toppaneel

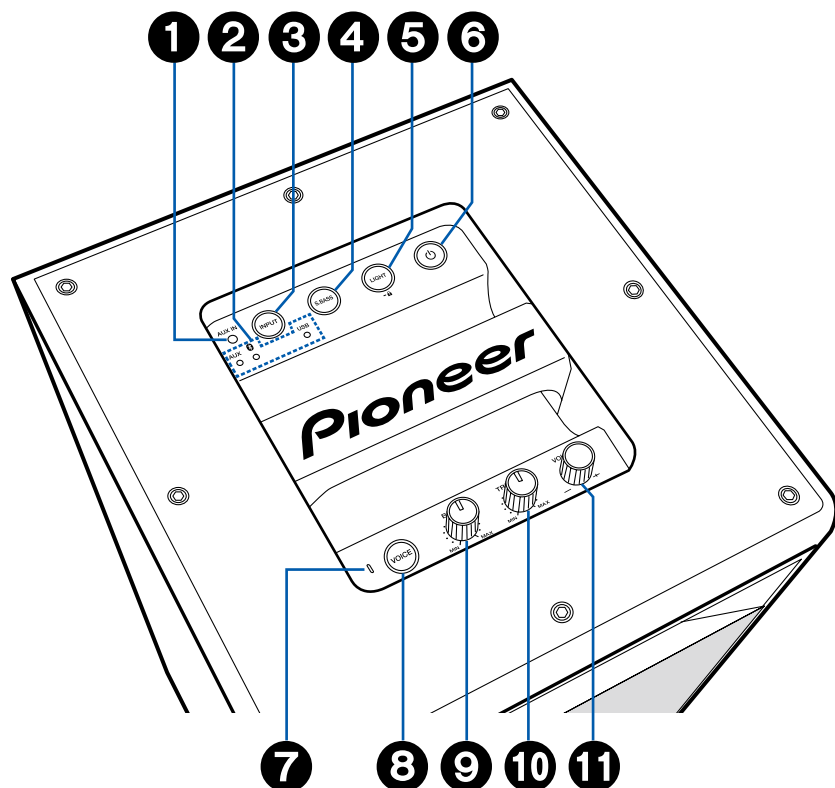

1. AUX IN-aansluiting: Gebruik een stereo minstekkerkabel (ø1/8"/3,5 mm) om de audio van een ander toestel in te voeren. (→p14)
2. LED-ingangsbron: Door herhaaldelijk op de INPUT-knop 3 te drukken, gaat de LED die overeenkomt met de geselecteerde ingangsbron branden of knipperen.
3. INPUT-knop: Schakelt de af te spelen invoer.
4. S.BASS-knop (→p22)
5. LIGHT-knop (→p19, 20)
6. ⏻-knop: Met een korte druk wordt de stroom in of uit geschakeld.
7. Microfoon: Gebruikt wanneer de spraakassistent-functie werkt en bij handsfree gesprekken. (→p27, 28)
8. VOICE-knop: Gebruikt om de spraakassistent-functie te starten en handsfree gesprekken te ontvangen en te beëindigen. (→p27, 28)
9. BASS-knop (→p23)
10. TREBLE-knop (→p23)
11. VOLUME-knop: Gebruikt om het volume te regelen. Regel tussen 0 en 50 bij het afspelen van muziek en tussen 1 en 16 wanneer de spraakassistent werkt en bij handsfree gesprekken.
 - Als Volumebeperking (→p21) ingeschakeld is (standaardwaarde), is de bovenlimiet van het volume bij het afspelen van muziek 45.

Voorpaneel

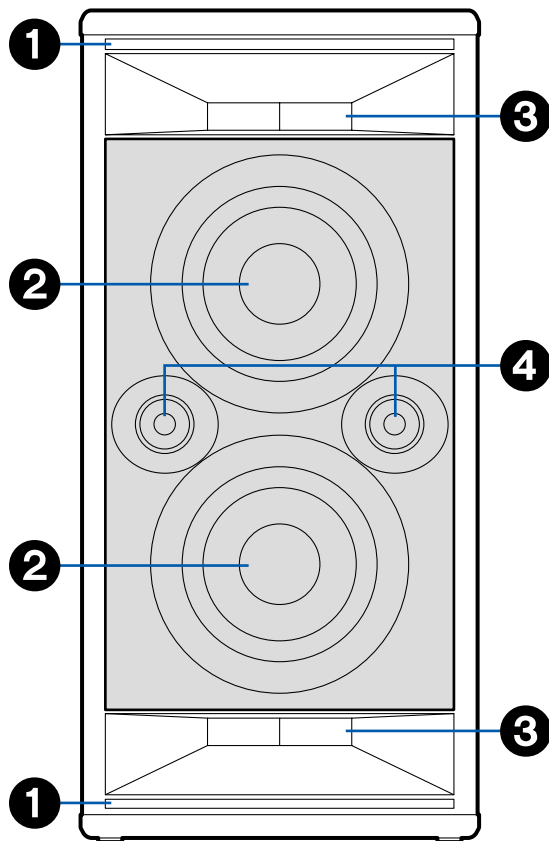

1. LED-verlichting
 - De LED op het toestel knippert snel. Schakel het knipperen uit als u er ziek van wordt. De LED schijnt ook heel helder, dus kijk er niet direct in.
2. Woofer
3. Kanaal
4. Tweeter

Achterpaneel

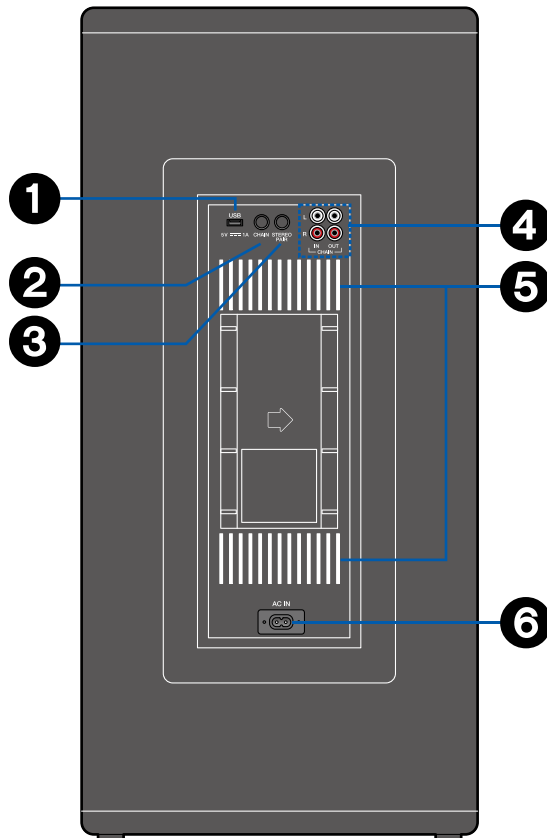

1. USB-poort: Er is een USB-geheugenapparaat aangesloten zodat muziekbestanden die erin zijn opgeslagen kunnen worden afgespeeld. (→[p12](#)) U kunt ook stroom (5 V/1 A) aan USB-apparaten leveren met een USB-kabel.
2. CHAIN-knop: Zet dit toestel in de analoge ketenmodus. (→[p15, 16](#))
3. STEREO PAIR-knop: Gebruikt voor stereo koppelen-verbinding. (→[p17](#))
4. CHAIN-aansluiting: Verbindt met een commercieel analoge audiokabel. (→[p15, 16](#))
5. LED-verlichting
 - De LED op het toestel knippert snel. Schakel het knipperen uit als u er ziek van wordt. De LED schijnt ook heel helder, dus kijk er niet direct in. De verlichtings-LED op het achterpaneel is ontworpen met de bedoeling dat het wordt bekeken nadat het vanaf een muur wordt gereflecteerd.
6. AC IN: Het bijgeleverde netsnoer is verbonden. (→[p8](#))

Vorbereidingen

Installatie en verbinding	8
---------------------------	---

Installatie en verbinding

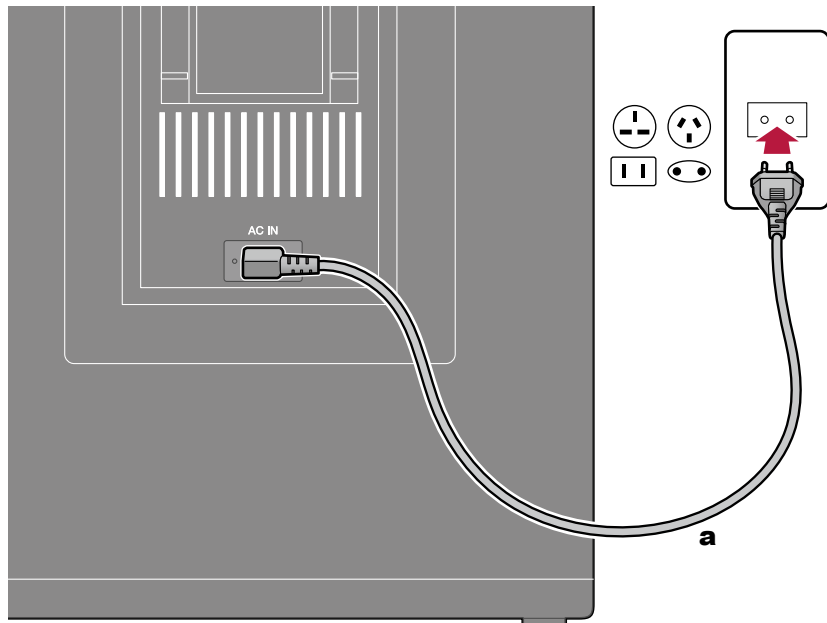

a

Wanneer u dit toestel op zijn kant installeert, bevestigt u de poten voor horizontale installatie op het oppervlak dat de basis wordt.

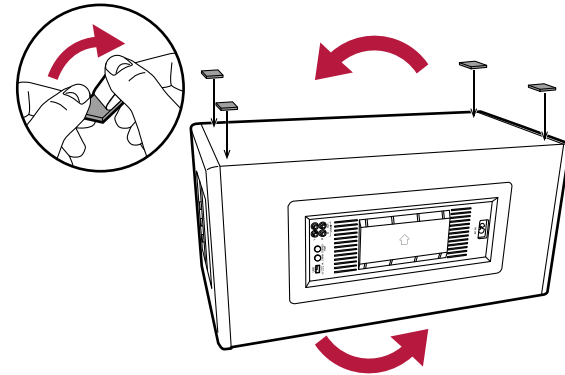

Sluit het netsnoer eerst aan op AC IN van het toestel en vervolgens op het stopcontact. Koppel altijd eerst de kant van het stopcontact los wanneer u het netsnoer ontkoppelt.

a Netsnoer

Afspelen

Afspelen met BLUETOOTH®	10
USB-geheugenapparaat	12
Andere audio-apparaten verbinden	14
Analoge Keten	16
Stereo koppelen	17
Handige functies	19



Afspelen met BLUETOOTH®

U kunt de audio draadloos afspelen op een BLUETOOTH geactiveerd apparaat, zoals een smartphone.

Basisbediening

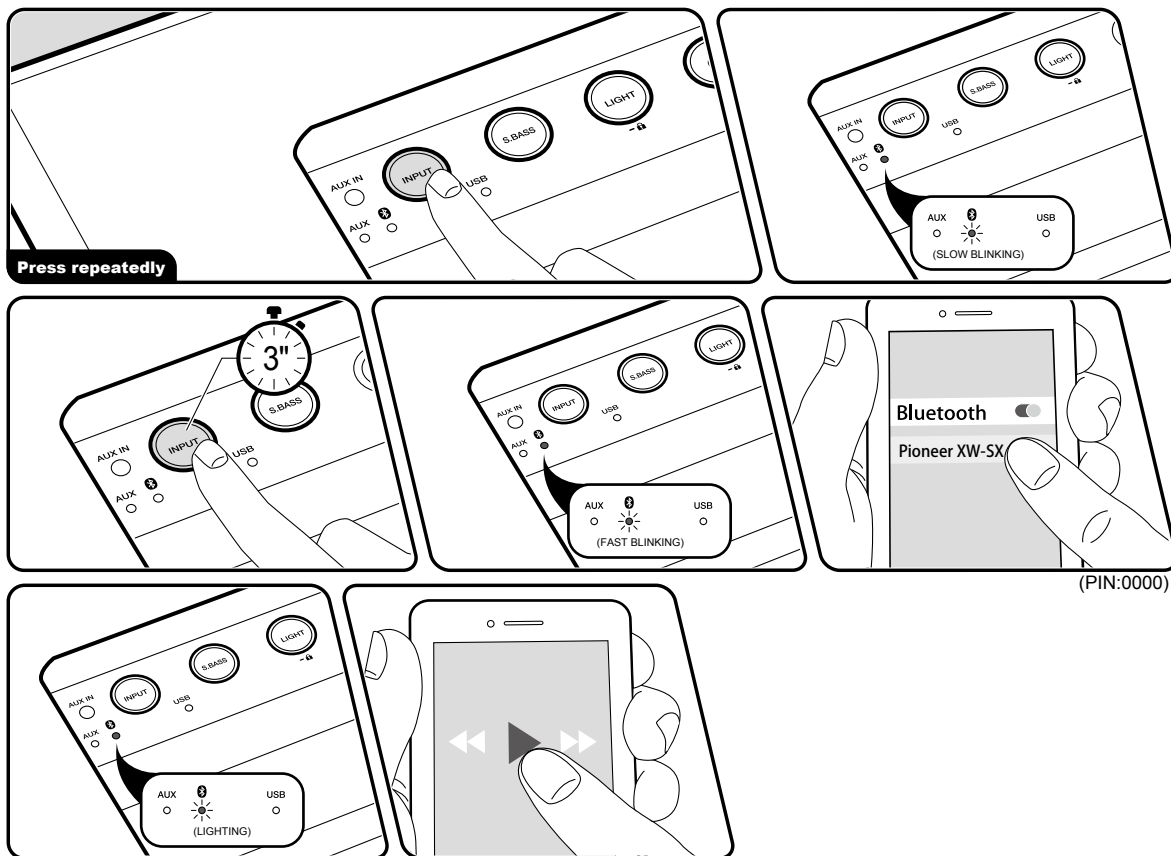

Voer de volgende procedure uit terwijl dit toestel ingeschakeld is.

Koppelen

1. Druk herhaaldelijk op de INPUT-knop tot de LED "3" langzaam begint te knipperen en wijzig de ingangsbron in "BLUETOOTH".
2. Terwijl de "3" LED langzaam knippert, houd de INPUT-knop ongeveer 3 seconden ingedrukt, waardoor de "3" LED snel begint te knipperen en het toestel gaat in de pairing-modus.
3. Schakel (aanzetten) de BLUETOOTH-functie in van het BLUETOOTH geactiveerde apparaat en selecteer dit toestel vervolgens tussen de weergegeven apparaten. Als er een wachtwoord wordt gevraagd, voer "0000" in. Wanneer de verbinding voltooid is, stopt de "3" LED met knipperen en blijft branden.
 - Dit toestel wordt weergegeven als "Pioneer XW-SX70 XXXXXX" of "Pioneer XW-SX50 XXXXXX".
 - Om verbinding te maken met een ander BLUETOOTH-geactiveerd apparaat met draadloze technologie, voert u stap 2 en volgende uit. Dit toestel kan de pairing-informatie van maximaal 8 gepaarde apparaten opslaan.
 - Het dekkingsgebied is ong. 48'/15m. Houd er rekening mee dat de verbinding met alle BLUETOOTH geactiveerde apparaten niet



altijd gegarandeerd wordt.

Afspelen

1. Voer de verbindingprocedure uit op het BLUETOOTH geactiveerde apparaat. De ingang van dit toestel zal automatisch naar "BLUETOOTH" geschakeld worden.
2. Het muziekbestand afspelen.
Verhoog het volume van het BLUETOOTH geactiveerde apparaat tot een passend niveau.
 - Vanwege de kenmerken van draadloze technologie van BLUETOOTH kan het geluid dat op dit toestel geproduceerd wordt enigszins achterlopen op het geluid dat wordt afgespeeld op het BLUETOOTH geactiveerde apparaat.

USB-geheugenapparaat

U kunt muziekbestanden afspelen die op een USB-geheugenapparaat opgeslagen zijn.

Basisbediening

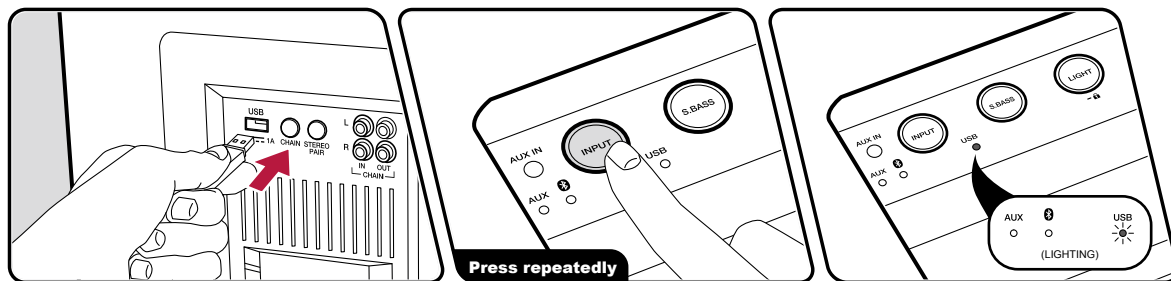

Voer de volgende procedure uit terwijl dit toestel ingeschakeld is.

1. Steek uw USB-geheugenapparaat met de muziekbestanden in de USB-poort van dit toestel.
2. Druk herhaaldelijk op de INPUT-knop tot de "USB"-LED begint te knipperen en wijzig de ingangsbron in "USB".
3. Wanneer de muziekbestanden die zijn opgenomen op het USB-geheugenapparaat zijn geladen, verandert de "USB"-LED van knipperend naar continu branden en start het afspelen automatisch.
 - De "USB"-LED knippert langzaam als er geen bestanden op het USB-geheugenapparaat kunnen worden afgespeeld.
 - Het is niet mogelijk een af te spelen map of muziekbestand te specificeren.
 - De afspelvevolgorde is doorgaans de volgorde waarin de muziekbestanden op het USB-geheugenapparaat geschreven werden. De specificaties van de verschillende USB-geheugenapparaten verschillen hoe dan ook, dus dit kan van invloed zijn op de schrijfolgorde.
 - Door de Pioneer Club Sound App (→p24) te gebruiken, kunt u het afspelen regelen met gebruik van functies als skip en shuffle.
- De USB-poort van dit toestel is conform de USB 2.0-norm. De overzetsnelheid kan onvoldoende zijn voor bepaalde inhoud die u wilt afspelen, waardoor onderbrekingen in het geluid, enz. kunnen plaatsvinden.
- Houd er rekening mee dat de werking niet met alle USB-geheugenapparaten gegarandeerd wordt.

Apparaat en ondersteund formaat

Vereisten USB-geheugenapparaat

- Dit toestel ondersteunt de verbinding van USB-geheugenapparaten (type stick) in de klasse USB-massaopslag. Het ondersteunt niet de verbinding van andere USB-apparaten (HDD, SSD, USB-kaartlezers, enz.).
- Het formaat van de USB-geheugenapparaten ondersteunt de formaten FAT16 of FAT32 van het bestandssysteem.
- Er kunnen maximaal 255 mappen en 999 bestanden gelezen worden. Dit is ook inclusief mappen die bestanden bevatten die dit toestel niet kan afspelen.
- USB-hubs en USB-geheugenapparaten met hub-functies worden niet ondersteund. Sluit nooit deze apparaten aan op het toestel.
- USB-geheugenapparaten met beveiligingsfuncties worden niet ondersteund op dit toestel.
- Bij gebruik van een USB-geheugenopslagapparaat aanvaardt ons bedrijf geen enkele aansprakelijkheid voor verlies of beschadiging van gegevens op een USB-geheugenapparaat, of slechte werking van het USB-geheugenapparaat. Het verdient aanbeveling om een back-up te maken van gegevens die zijn opgeslagen op een USB-geheugenapparaat voordat u het met dit toestel gebruikt.

muziekbestandsformaten. Houd er rekening mee dat geluidsbestanden die worden beschermd door het auteursrecht niet op dit toestel afgespeeld kunnen worden.

MP3 (.mp3/.MP3):

- Ondersteunde formaten: MPEG-1/MPEG-2 Audio Layer 3
- Ondersteunde bemonsteringsfrequenties: 32 kHz, 44,1 kHz, 48 kHz
- Ondersteunde bitsnelheden: Tussen 32 kbps en 320 kbps, en VBR

Ondersteunde audioformaten

Dit toestel ondersteunt de volgende



Andere audio-apparaten verbinden

U kunt een ander audioapparaat aansluiten, de audio naar dit toestel sturen en het afspelen.

Verbinden met een stereo minstekkerkabel

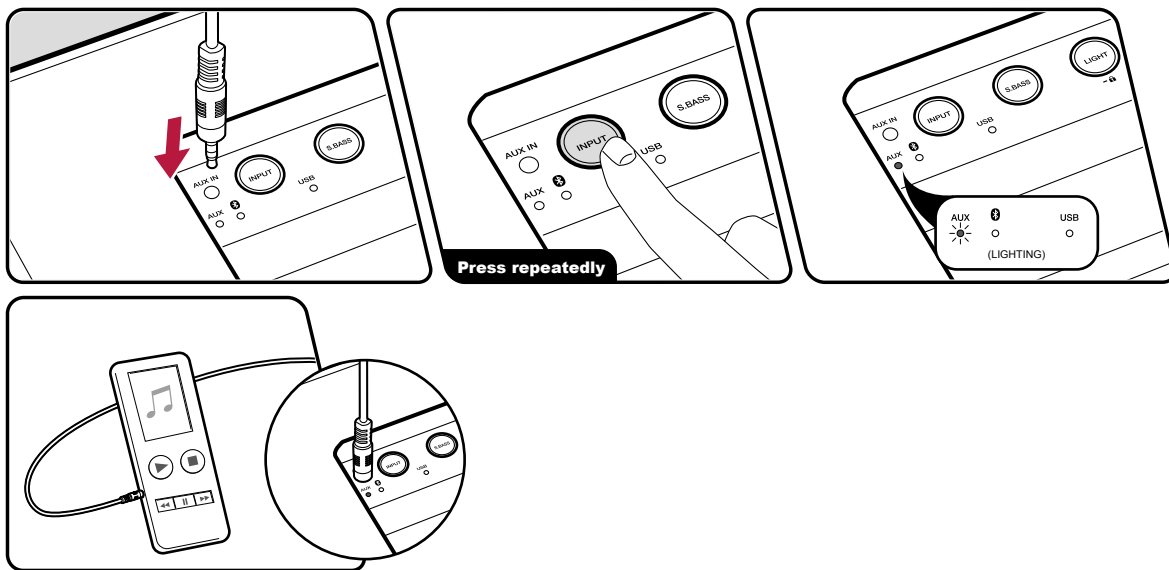

1. Nadat u een stereo minstekkerkabel ($\varnothing 1/8''/3,5$ mm) hebt verbonden met de AUX IN-aansluiting van dit toestel en het audioapparaat, schakelt u dit toestel en het verbonden apparaat in.
2. Druk herhaaldelijk op de INPUT-knop tot de "AUX"- LED begint te knipperen en wijzig de ingangsbron naar "AUX".
3. Start het afspelen op het verbonden audio-apparaat. Verhoog het volume van het audio-apparaat tot een passend niveau.
 - Wanneer u dit toestel aansluit op een audio-apparaat met een LINE OUT-aansluiting, zoals een CD-speler, verbind dan met een analoge audiokabel om clippen te voorkomen. (→ [p15](#))

Verbinden met een analoge audiokabel

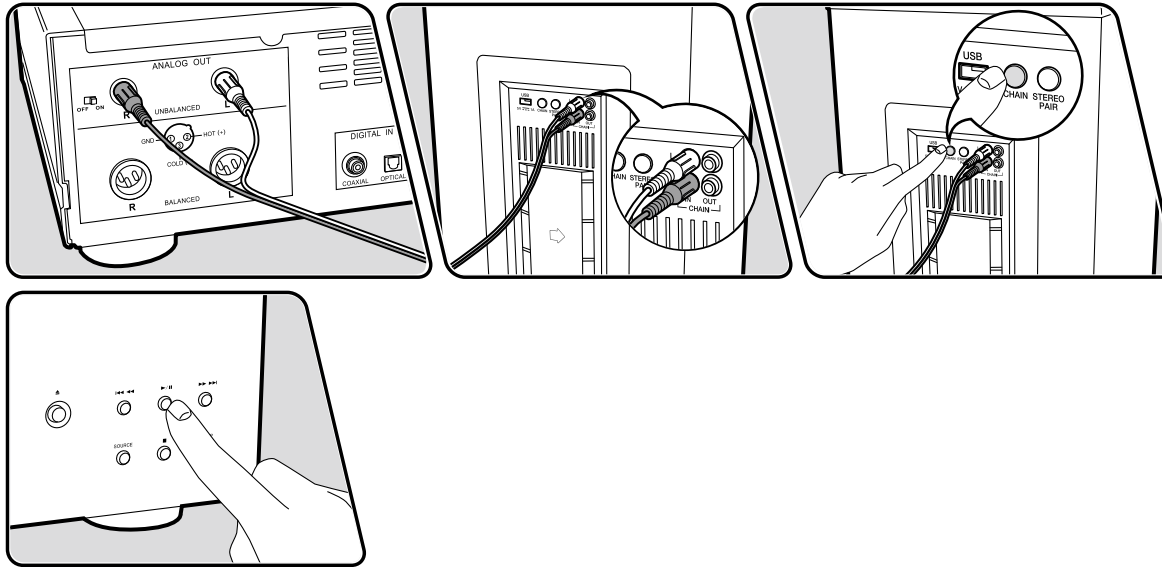

1. Nadat u de LINE OUT-aansluiting op het audio-apparaat hebt verbonden met de CHAIN IN-aansluiting op het achterpaneel van dit toestel met gebruik van een analoge audiokabel, schakelt u dit toestel en het verbonden apparaat in.
2. Druk op de CHAIN-knop op het achterpaneel van het toestel zodat alle "AUX", "A", en "USB"-LED's branden en schakel de analoge ketenmodus in.
 - U kunt de analoge ketenmodus ook inschakelen door herhaaldelijk op de INPUT-knop te drukken.
3. Start het afspelen op het verbonden audio-apparaat.

Analoge Keten

Als twee of meer van deze toestellen verbonden zijn met gebruik van in de handel verkrijgbare analoge audiokabels, is het mogelijk simultaan muziek af te spelen die afkomstig is van een met draadloze BLUETOOTH-technologie geactiveerd apparaat, USB-geheugen of AUX-verbinding. Verbind de speler met het toestel dat het hoofdtoestel gaat worden.

Basisbediening

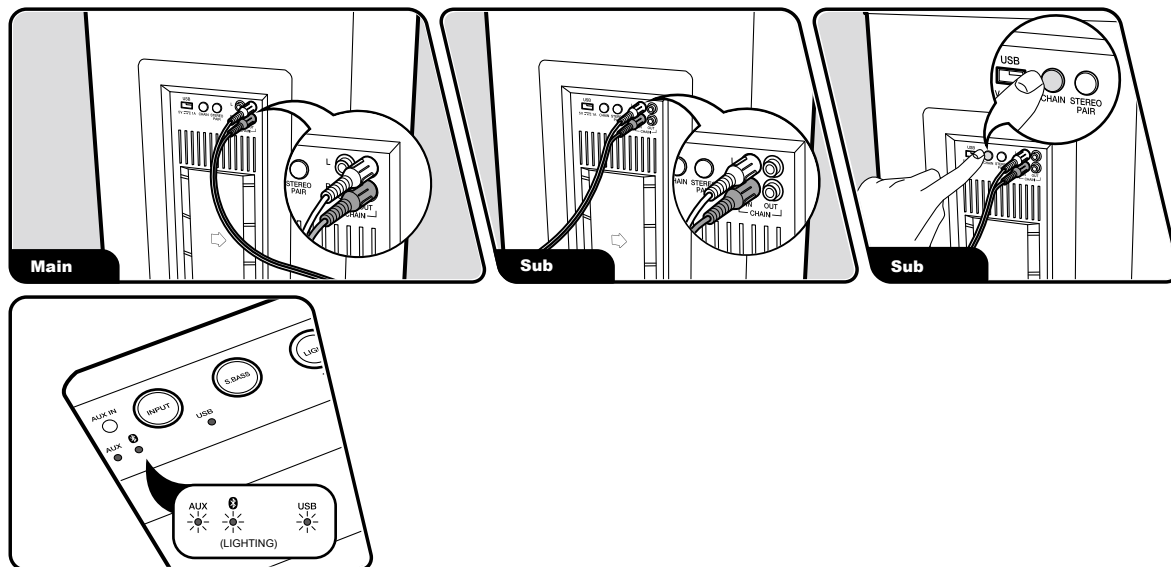

1. Verbind de CHAIN OUT-aansluiting op het eerste toestel (hoofdtoestel) met de CHAIN IN-aansluiting op het tweede toestel (sub-toestel) met een analoge audiokabel.
2. Schakel de stroom van het hoofdtoestel en het sub-toestel in.
3. Druk op de CHAIN-knop op het sub-toestel zodat alle "AUX", "USB", en "CHAIN"-LED's branden en schakel de analoge ketenmodus in.
 - U kunt de analoge ketenmodus ook inschakelen door herhaaldelijk op de INPUT-knop te drukken.
4. Speel de muziekbestanden op het Hoofdtoestel af.
 - Verbind bij het verbinden van een derde toestel de CHAIN OUT-aansluiting op het tweede toestel aan op de CHAIN IN-aansluiting op het derde toestel met een analoge audiokabel en druk vervolgens op de CHAIN-knop het derde toestel.

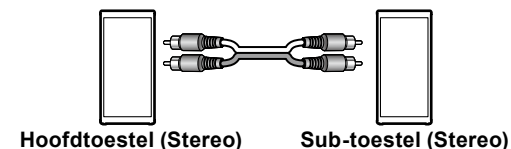

Stereo koppelen

Het is mogelijk om via twee van deze toestellen simultaan muziek af te spelen die afkomstig is van een met draadloze BLUETOOTH technologie geactiveerd apparaat. Koppel het met draadloze BLUETOOTH technologie geactiveerde apparaat met het toestel dat het hoofdtoestel gaat worden. (→p10)

Basisbediening

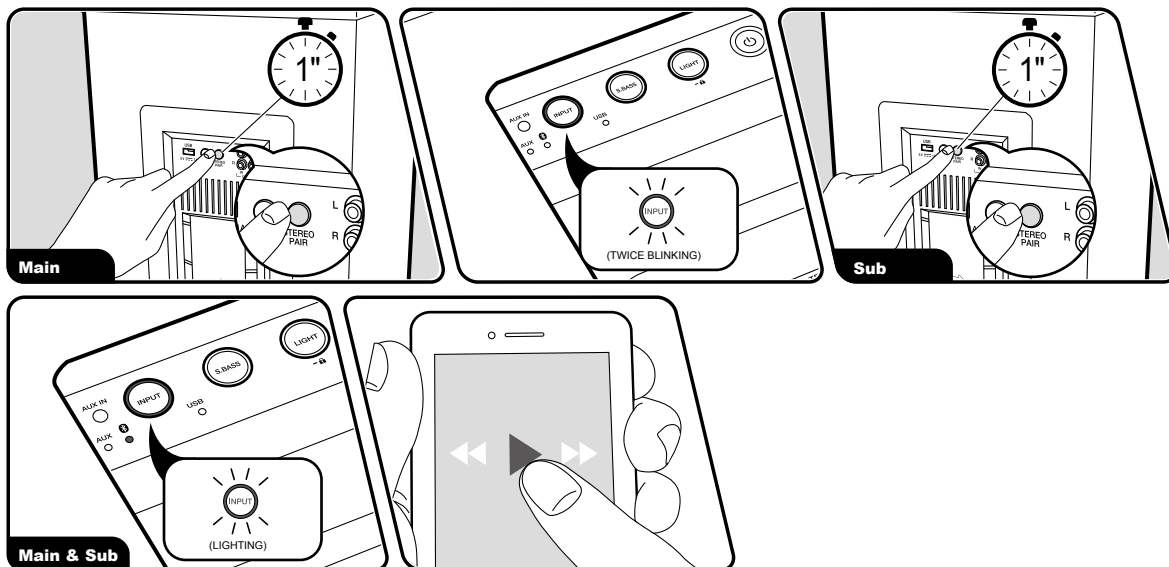

Voer de volgende procedure uit terwijl dit toestel ingeschakeld is.

1. Druk herhaaldelijk op de INPUT-knoppen op het eerste toestel (hoofdtoestel) en het tweede toestel (sub-toestel) tot de "0" LED's langzaam beginnen te knipperen en wijzig de ingangsbron naar "BLUETOOTH".
2. Houd de STEREO PAIR-knop op het hoofdtoestel gedurende 1 seconde ingedrukt. De INPUT-knop knippert tweemaal.
3. Houd de STEREO PAIR-knop op het sub-toestel gedurende 1 seconde ingedrukt. Pairen is voltooid wanneer de INPUT-knoppen op het hoofdtoestel en het sub-toestel continu blijven branden.
4. Speel het draadloze BLUETOOTH-technologie geactiveerd apparaat af nadat u het via BLUETOOTH met het Hoofdtoestel hebt verbonden.
 - U kunt tijdens het afspelen niet pairen met het sub-toestel.

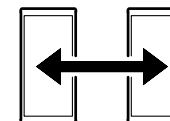

Hoofdtoestel (Stereo) Sub-toestel (Stereo)

- Gebruik de stereo pair-verbinding met twee

toestellen met hetzelfde modelnummer. Het verbinden van toestellen met verschillende modelnummers betekent dat de balans van het volume enz., niet juist zal zijn.

- Als u tijdens het afspelen het volume op één toestel wijzigt, verandert het volume van het andere toestel in samenhang hiermee.
- Stereo koppelen wordt niet geannuleerd, zelfs niet nadat u de stroom weer inschakelt nadat deze hebt uitgeschakeld. Stereo koppelen wordt geannuleerd wanneer u de STEREO PAIR-knop ingedrukt houdt of de INPUT-schakelaar op het hoofdtoestel of het sub-toestel wijzigt.
- Als een oproep binnen de stereo pair-verbinding wordt ontvangen, geeft alleen het hoofdtoestel de beltoon af. (→[p28](#))

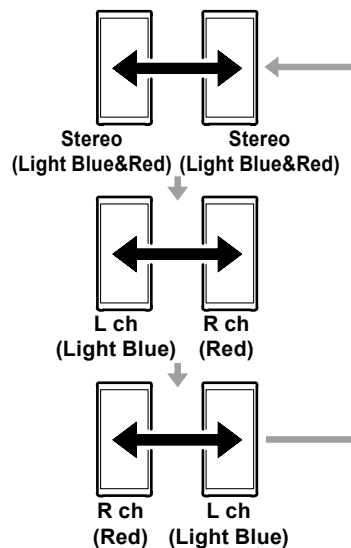

De afspeelmodus veranderen

- Deze functie is beschikbaar na een firmware-update en op apparaten waarop tijdens de fabricage nieuwe firmware geïnstalleerd is. Als de werking niet mogelijk is, raadpleeg dan Firmware Update (→[p31](#)) om de firmware te updaten.
1. De audio-uitgangsmodus veranderen. De LED van de voorverlichting brandt ongeveer 2 seconden wanneer u op de STEREO PAIR-knop drukt, om u in staat te stellen de status van de instelling te zien. De uitgangsmodus schakelt om wanneer u herhaaldelijk op de STEREO PAIR-knop drukt, terwijl de LED van de voorverlichting brandt, en de kleur van de LED verandert ook.

Handige functies

LED-verlichting

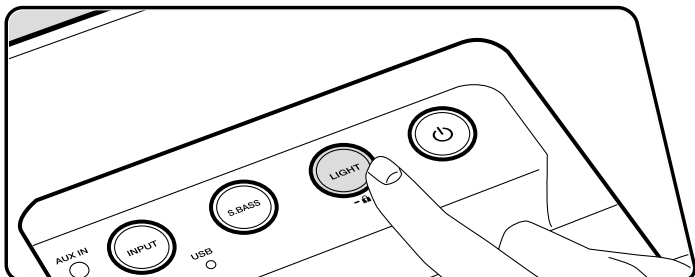

U kunt het knipperen van de LED-verlichting op de voor- en achterkant van het toestel wijzigen.

1. Druk herhaaldelijk op de LIGHT-knop om de manier waarop de LED-verlichting knippert te wijzigen. (Rave → Chill → Uit → Rave ...)

Rave: Vergeleken met chill zijn het knipperen en de kleurovergangen sneller. De verlichting wijzigt eveneens als kick (BassDrum) wordt gedetecteerd in het nummer.

- Kick wordt misschien niet gedetecteerd afhankelijk van het verbonden audio-apparaat en het nummer dat wordt afgespeeld.

Chill: Vergeleken met rave zijn het knipperen en de kleurovergangen ook trager. De verlichting verandert niet wanneer kick wordt gedetecteerd als u chill hebt geselecteerd.

- Als het toestel is uitgeschakeld, selecteert u deodus waarbij de LED willekeurig knippert of LED off.

Dit toestel vergrendelen

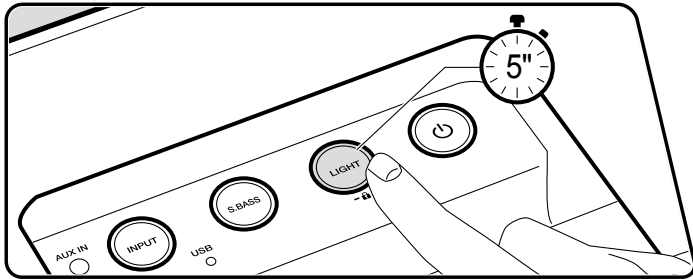

Wanneer de LIGHT-knop ongeveer 5 seconden ingedrukt blijft, knippert de LIGHT-knop en worden de bewerkingen vergrendeld voor de knoppen en de VOLUME-knop van het toestel. Houd de LIGHT-knop opnieuw ongeveer 5 seconden ingedrukt om te ontgrendelen.

- Zelfs als u dit toestel vergrendelt, zijn de BASS-knop en TREBLE-knop (→[p23](#)) niet vergrendeld.

Volumebeperking annuleren

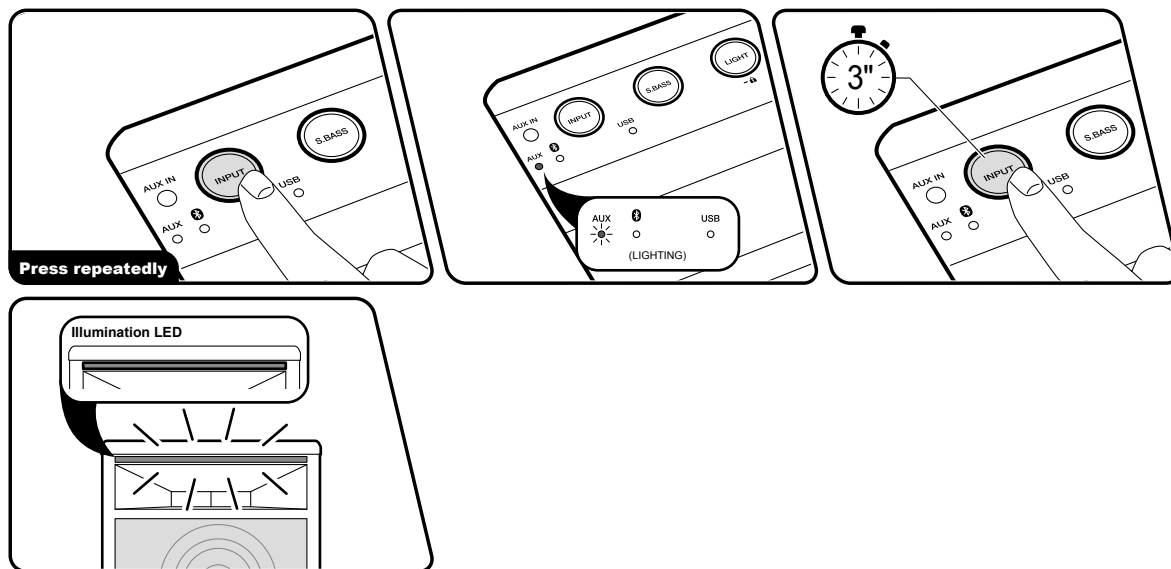

U kunt de instelling van de bovenlimiet van het volume annuleren wanneer muziek afgespeeld wordt. Wanneer u de bovenlimiet van het volume annuleert, neemt het maximum volume toe van 45 tot 50.

- Deze functie is beschikbaar na een firmware-update en op apparaten waarop tijdens de fabricage nieuwe firmware geïnstalleerd is. Als de werking niet mogelijk is, raadpleeg dan Firmware Update (→[p31](#)) om de firmware te updaten.
1. Druk herhaaldelijk op de INPUT-knop tot de "AUX"-LED brandt, en verander de ingangsbron in "AUX".
 2. Houd de INPUT-knop ongeveer 3 seconden ingedrukt om de instelling te annuleren. Wanneer de instelling geannuleerd is, knippert de LED van de verlichting van het voorpaneel twee keer rood. Wanneer u opnieuw 3 seconden op de INPUT-knop drukt, knippert de LED van de verlichting van het voorpaneel twee keer blauw en is de volumebeperking ingeschakeld.
- De volume-instelling kan nog steeds tussen 46 en 50 ingesteld worden wanneer de Volumebeperking ingeschakeld is, maar het volume dat daadwerkelijk ten uitvoer gebracht wordt zal op 45 blijven.
 - Afhankelijk van het nummer, kan een abnormaal geluid gegenereerd worden wanneer het afspelen op of vlakbij het maximum volume plaatsvindt terwijl de Volumebeperking uitgeschakeld is.

Het lager bereik benadrukken

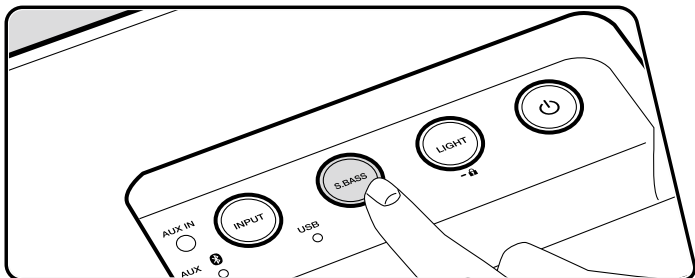

Als u op de S.BASS-knop drukt, licht de LED van de S.BASS-knop op en schakelt het toestel over naar de modus voor het benadrukken van de lage tonen. Druk opnieuw op de S.BASS-knop om uit te schakelen.

De lage en hoge tonen regelen

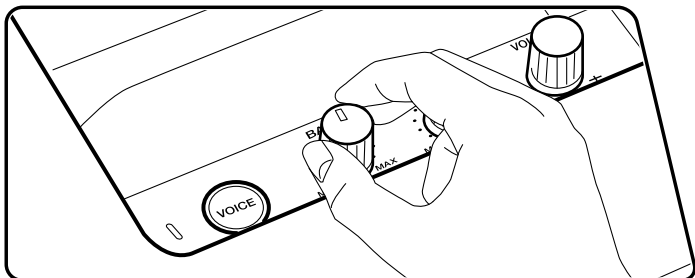

Draai aan de BASS-knop of TREBLE-knop om de geluidskwaliteit aan te passen.

BASS: Regelt het volume voor de lage tonen tussen -6 dB en +6 dB.

TREBLE: Regelt het volume voor de hoge tonen tussen -6 dB en +6 dB.

Pioneer Club Sound App

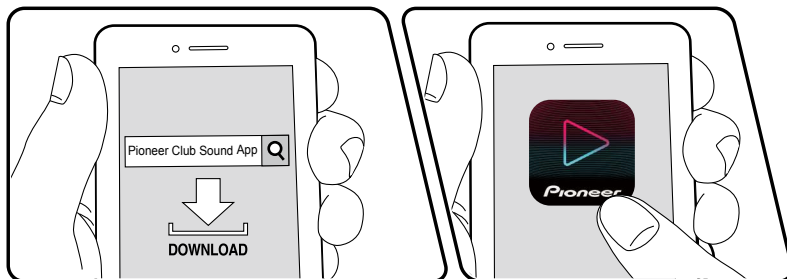

Door de Pioneer Club Sound App (beschikbaar op iOS en Android™) naar een mobiel apparaat te downloaden, zoals een smartphone of tablet, kunt u het afspelen van USB (→p12) op dit toestel regelen met gebruik van functies zoals pauze, skip, herhalen en shuffle. U kunt ook handige functies instellen, zoals mute en slaaptimer. Bovendien worden functies beschikbaar zoals voorgeprogrammeerde registraties met gebruik van gedeelde functies van muziekdienstverleners, zoals Spotify, en aanpassing van de helderheid van de LED-verlichting.

- Deze functie is beschikbaar na een firmware-update en op apparaten waarop tijdens de fabricage nieuwe firmware geïnstalleerd is. Als de werking niet mogelijk is, raadpleeg dan Firmware Update (→p31) om de firmware te updaten.

Voer de volgende procedure uit terwijl dit toestel ingeschakeld is.

1. Download de Pioneer Club Sound App uit de App Store of de Google Play™ Store.
2. Verbind dit toestel met een mobiel apparaat via BLUETOOTH (→p10).
3. Start de Pioneer Club Sound App.
4. Tik dit toestel aan in de lijst met apparaten die weergegeven wordt op het beeldscherm Lijst met Apparaten. De app vraagt u om de verbinding te autoriseren en de knoppen INPUT, S.BASS en LIGHT op dit toestel knipperen. Houd de VOICE-knop ongeveer 3 seconden ingedrukt om de verbinding tot stand te brengen.
 - Wanneer het verzoek om de verbinding te autoriseren van de app komt, terwijl de

stroom van dit toestel uitgeschakeld is, wordt autorisatie-standby verwijderd wanneer de stroom wordt ingeschakeld.

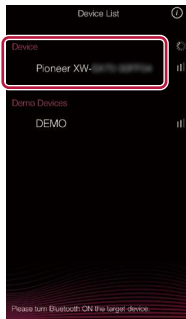

Het Voorkeuzescherf wordt weergegeven door het scherm naar rechts of links te swipen. Tik het voorkeuzenummer aan dat u wilt registreren. Een lijst met apps van muziekdistributiediensten wordt weergegeven als u het nummer aantikt. Selecteer de inhoud die u wilt registreren en met de Pioneer Club Sound App wilt delen.

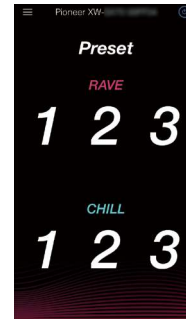

- Er wordt een beeldscherm voor de instelling van een naam weergegeven, selecteer dus een naam.

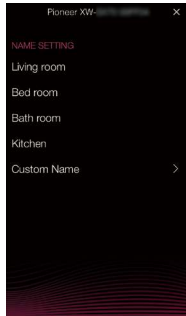

- De methode die voor het delen gebruikt wordt, is afhankelijk van de muziekdistributiedienst.
- Er kunnen maximaal 6 voorkeuzes geregistreerd worden.

- De begininstellingen zijn voltooid wanneer het instelscherm van het volume weergegeven wordt.

Muziekdienst

U kunt voorkeuzes registreren met gebruik van de gedeelde functies van muziekdistributiediensten.

Voice-functies

Spraakassistent	27
Handsfree bellen	28

Spraakassistent

U kunt de spraakassistent-functie op een smartphone starten die via BLUETOOTH met dit toestel verbonden is.

Basisbediening



Voer de volgende procedure uit terwijl dit toestel ingeschakeld is.

1. Verbind dit toestel via BLUETOOTH met een smartphone met een spraakassistent-functie. ([→p10](#))
2. Druk op de VOICE-knop op dit toestel. De spraakassistent-functie op de smartphone start.
3. Spreek in de microfoon op dit toestel. De spraakassistent herkent de vraag en het antwoord komt uit de luidspreker van dit toestel.
 - Dit wordt in bepaalde gevallen mogelijk niet ondersteund, afhankelijk van de smartphone-specificaties of de versie van de app.

Handsfree bellen

Handsfree bellen vereist een BLUETOOTH-verbinding met een mobiele telefoon die het Handsfree Profiel of het Headset Profiel ondersteunt. (→p10)

Basisbediening

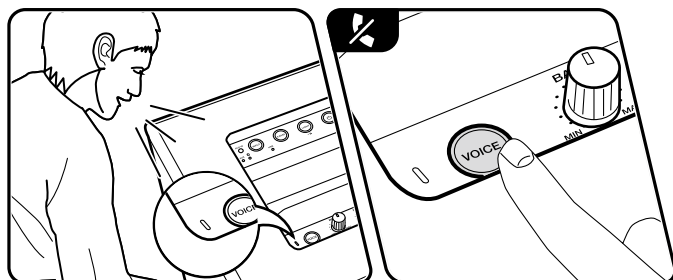
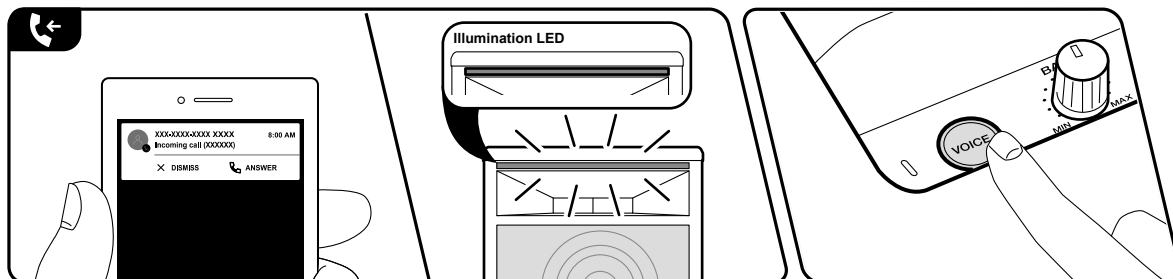

Voer de volgende procedure uit terwijl dit toestel ingeschakeld is.

Een oproep aannemen

1. Wanneer de mobiele telefoon die is verbonden via BLUETOOTH een oproep ontvangt, knippert de LED van de voorverlichting groen.
2. Druk op de VOICE-knop op dit toestel om het gesprek te starten. De LED van de voorverlichting brandt groen.
 - Houd de VOICE-knop ongeveer 2 seconden ingedrukt om de oproep te weigeren.
3. Spreek in de microfoon op dit toestel. Regel het volume tijdens het gesprek met de VOLUME-knop.
 - Door de VOICE-knop gedurende ongeveer 2 seconden ingedrukt te houden tijdens een gesprek, kunt u de audio-uitgang omschakelen naar de luidspreker van de mobiele telefoon.
4. Druk op de VOICE-knop om op te hangen.

Bellen

1. Bedien de mobiele telefoon verbonden via BLUETOOTH om te bellen.
2. Wanneer u in gesprek bent via de mobiele telefoon, brandt de LED van de voorverlichting groen.
3. Spreek in de microfoon op dit toestel. Regel het volume tijdens het gesprek met de VOLUME-knop.
 - Door de VOICE-knop gedurende ongeveer 2 seconden ingedrukt te houden tijdens een gesprek, kunt u de audio-uitgang omschakelen naar de luidspreker van de mobiele telefoon.
4. Druk op de VOICE-knop om op te hangen.

Setup

Diverse instellingen	30
Firmware-update	31

Diverse instellingen

U kunt geavanceerde instellingen configureren voor een aangenaamere ervaring met dit toestel.

Item instellen	Standaardwaarde	Instellingsdetails
Auto Standby	On	Deze instelling zet het toestel automatisch op stand-by na 20 minuten inactiviteit zonder audio-invoer. Met de ingangskeuzeschakelaar op AUX, houd de STEREO PAIR-knop ongeveer 1 seconde ingedrukt en bevestig de instellingsstatus. Houd de STEREO PAIR-knop ongeveer 3 seconden ingedrukt om in- of uit te schakelen. "On": Het toestel gaat automatisch in de stand-bymodus. (De LED van de voorpaneelverlichting brandt of knippert blauw) "Off": Het toestel gaat niet automatisch in de stand-bymodus. (De LED van de voorpaneelverlichting brandt of knippert rood)
BLUETOOTH Wake-up	On	Deze functie wekt het toestel uit stand-by door verbinding te maken met een BLUETOOTH geactiveerd apparaat. Met de ingangskeuzeschakelaar op AUX, houd de S.BASS-knop ongeveer 1 seconde ingedrukt en bevestig de instellingsstatus. Houd de S.BASS-knop ongeveer 3 seconden ingedrukt om in- of uit te schakelen. "On": Als deze functie gebruikt wordt. (De LED van de voorpaneelverlichting brandt of knippert blauw) "Off": Als deze functie niet gebruikt wordt. (De LED van de voorpaneelverlichting brandt of knippert rood)

Item instellen	Standaardwaarde	Instellingsdetails
BLUETOOTH	On	Selecteer of u de BLUETOOTH-functie al dan niet gebruikt. Met de ingangskeuzeschakelaar op AUX, houd de CHAIN-knop ongeveer 1 seconde ingedrukt en bevestig de instellingsstatus. Houd de CHAIN-knop ongeveer 3 seconden ingedrukt om in- of uit te schakelen. "On": Maakt verbinding mogelijk met een apparaat dat geactiveerd is voor draadloze BLUETOOTH technologie door gebruik te maken van de BLUETOOTH functie. Selecteer "On" ook bij het maken van diverse BLUETOOTH instellingen. (De LED van de voorpaneelverlichting brandt of knippert blauw) "Off": Wanneer de BLUETOOTH-functie niet wordt gebruikt. (De LED van de voorpaneelverlichting brandt of knippert rood)

Firmware-update

De update-functie op dit toestel

Dit toestel heeft een functie voor het updaten van de firmware (de systeemsoftware) via de USB-poort. Deze functie kan verschillende bedieningen verbeteren en verschillende functies toevoegen.

- Bezoek voor de meest recente informatie over updates de website van ons bedrijf. Het is niet nodig de firmware van dit toestel te updaten als er geen update beschikbaar is.
- Tijdens het updaten van de firmware, mag het volgende niet worden gedaan:
 - Kabels loskoppelen, USB-geheugenapparaten uitschakelen of bedieningen uitvoeren zoals het uitschakelen van de stroom, omdat deze storingen kunnen veroorzaken
- Updaten kan maximaal 5 minuten duren. Bestaande instellingen blijven behouden, zelfs na het updaten.

Disclaimer: Het programma en de bijbehorende online documentatie worden u bezorgd voor gebruik op eigen risico.

Ons bedrijf zal niet aansprakelijk zijn en u zult geen vergoeding ontvangen voor schade naar aanleiding van ongeacht welke aanspraak met betrekking tot het gebruik van het programma of de bijbehorende online-documentatie, ongeacht de juridische theorie en of deze voortkomt uit een onrechtmatige daad of een overeenkomst.

In geen geval zal ons bedrijf aansprakelijk worden gesteld jegens u of een derde partij voor speciale, indirecte, incidentele schade of gevolgschade van welke aard dan ook, met inbegrip van, maar niet beperkt tot, compensatie, terugbetaling of schade aan het huidige en toekomstige verlies van winsten, verlies van gegevens, of om enige andere reden.

De firmware bijwerken via USB (→[p32](#))

Update via USB

- Bereid een 128 MB of groter USB-geheugenapparaat voor. Het formaat van de USB-geheugenapparaten ondersteunt de formaten FAT16 of FAT32 van het bestandssysteem.
 - Media geplaatst in een USB-kaartlezer kunnen niet worden gebruikt voor deze functie.
 - USB-geheugenapparaten uitgerust met beveiligingsfunctie worden niet ondersteund.
 - USB-hubs en USB-apparaten uitgerust met hub-functie worden niet ondersteund. Sluit nooit deze apparaten aan op het toestel.
- Wis alle gegevens die zijn opgeslagen op het USB-geheugenapparaat.
 - * Afhankelijk van het USB-geheugenapparaat of de inhoud ervan, kan veel tijd vergen, de inhoud wordt mogelijk niet correct geladen of de stroom wordt mogelijk niet goed geleverd.
 - * Ons bedrijf zal niet aansprakelijk zijn voor verlies of schade van gegevens van welke aard ook, of voor geheugenfouten die het gevolg zijn van het gebruik van het USB-geheugenapparaat. Houd hier van tevoren rekening mee.
- 4. Binnen 20 seconden nadat de LEDS van de INPUT, S.BASS en LIGHT-knoppen van knipperen overgaan op vast branden, moet het USB-geheugen aangesloten worden op de USB-poort van dit toestel. De update gaat van start en de LEDS van de INPUT, S.BASS en LIGHT-knoppen knipperen om de voortgang van de update aan te geven.
 - De update is mislukt als een van de INPUT, S.BASS of LIGHT-knoppen snel knippert. Als de update mislukt, druk dan op de ⏻-knop om de stroom in te schakelen. Update-herstel wordt automatisch uitgevoerd.
 - Als de VOICE-knop snel knippert, controleer dan of het bestand correct in het USB-geheugen opgeslagen is en voer de update-procedure opnieuw uit te beginnen met stap 1.
- 5. Als de update voltooid is, wordt dit toestel automatisch uitgeschakeld. Het toestel is nu geüpdate met de nieuwste firmware.
- 6. Koppel het USB-geheugenapparaat los van het toestel.

Bijwerken

Vorbereiding:

1. Verbind het USB-geheugenapparaat met uw PC.
2. Download het firmware-bestand van de website van ons bedrijf op uw PC en pak uit. Firmware-bestanden zijn benoemd zoals hieronder.
SCS1001_***.zip
Pak het bestand uit op uw pc.
3. Kopieer het bestand "SCS1001.of1" naar de hoofdmap van het USB-geheugenapparaat.
 - Zorg ervoor dat u het uitgekakte bestand kopieert.

Update-procedure:

1. Druk met afgesloten USB-geheugen op de ⏻-knop om de stroom in te schakelen.
2. Druk herhaaldelijk op de INPUT-knop om de ingangsbron naar "USB" te schakelen.
3. Houd de CHAIN-knop ongeveer 5 seconden ingedrukt. De LEDS van de INPUT, S.BASS en LIGHT-knoppen knipperen.



Problemen oplossen

Alvorens de procedure te starten

Problemen kunnen worden opgelost door eenvoudig de stroom aan/uit te zetten of het netsnoer aan te sluiten/los te koppelen, wat eenvoudiger is dan werken aan de verbinding, instelling en bedieningsprocedure. Probeer de eenvoudige maatregelen op zowel de unit als het aangesloten apparaat. Na het opnieuw verbinden, schakel de stroom van de unit en alle aangesloten componenten uit en terug aan.

- Het toestel bevat een microPC voor signaalverwerking en besturingsfuncties. In zeldzame gevallen kunnen ernstige storingen, ruis via een externe bron of statische elektriciteit de werking ervan verstoren. In het onwaarschijnlijke geval dat dit gebeurt, trek het netsnoer uit het stopcontact, wacht ten minste 5 seconden en steek de stekker weer in het stopcontact.

Als het toestel verkeerd werkt 34

Probeer het toestel te herstarten 34

Het resetten van het toestel (hierdoor worden de instellingen van het toestel op de standaardwaarden gereset) 34

Problemen oplossen 35

■ Voeding 35

■ Audio 35

■ BLUETOOTH-functie 35



■ USB-geheugenapparaat 36

■ Overige 36



Als het toestel verkeerd werkt

Probeer het toestel te herstarten

Herstarten kan het probleem oplossen. Houd de -knop 5 seconden of langer ingedrukt terwijl het toestel is ingeschakeld. Wanneer de LED op het Toppaneel uitschakelt laat u uw vinger los en drukt u vervolgens nogmaals op de -knop om het toestel in te schakelen. (De instellingen van het toestel blijven behouden.) Als het probleem na het herstarten niet verholpen is, probeer dan het netsnoer van het toestel los te koppelen en weer aan te sluiten.

Het resetten van het toestel (hierdoor worden de instellingen van het toestel op de standaardwaarden gereset)

Als het opnieuw opstarten van het apparaat het probleem niet oplost, reset u het toestel en herstelt u alle instellingen op de fabrieksinstellingen van bij de aankoop. Dit kan het probleem oplossen. Als het toestel gereset wordt, worden uw instellingen opnieuw op de standaardwaarden gezet. Houd de CHAIN-knop ongeveer 2 seconden ingedrukt terwijl de LIGHT-knop wordt ingedrukt om te resetten.

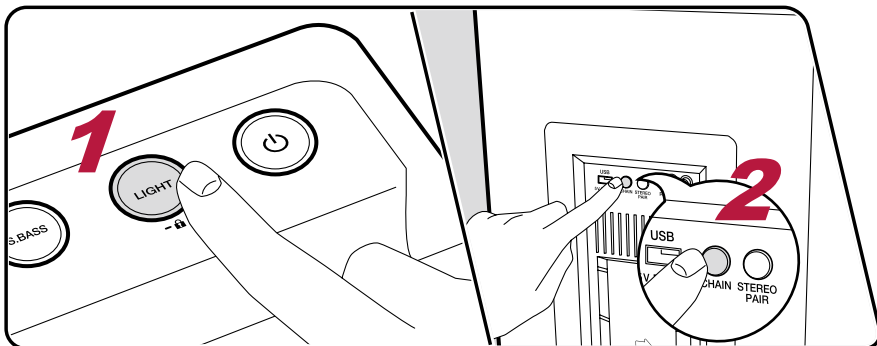

Problemen oplossen

■ Voeding

Kan het toestel niet inschakelen

- Zorg ervoor dat het netsnoer goed is aangesloten op het stopcontact. (→p8)
- Trek de stekker van het netsnoer uit het stopcontact, wacht 5 seconden of langer en steek de stekker weer in het stopcontact.

Het apparaat schakelt onverwachts uit

- Het toestel gaat automatisch in de standby-modus als "Auto Standby" geactiveerd is. (→p30)
- De functie van het veiligheidscircuit is mogelijk geactiveerd vanwege een abnormale temperatuurstijging van het toestel. In dat geval wordt de stroom herhaaldelijk uitgeschakeld, ook als de stroom elke keer wordt ingeschakeld. Zorg voor voldoende ventilatieruimte rond het toestel, wacht een tijdje tot de temperatuur van het toestel afneemt. Schakel de stroom daarna weer in.

WARNING: Als er rook, geur of abnormale geluiden door het toestel geproduceerd worden, trek dan onmiddellijk de stekker uit het stopcontact en neem contact op met de verkoper of de Support van ons bedrijf.

■ Audio

Er komt geen geluid uit een verbonden speler

- Zet de ingangskeuzeschakelaar op dit toestel op de positie van de terminal waarmee de speler verbonden is.

■ BLUETOOTH-functie

- Trek het netsnoer van het toestel uit de stekker en steek deze weer in het stopcontact, of schakel het BLUETOOTH geactiveerde apparaat in-/uit. Het herstarten van het BLUETOOTH geactiveerde apparaat kan mogelijk effectief zijn.
- De BLUETOOTH geactiveerde apparaten moeten het A2DP-profiel ondersteunen.
- Omwille van interferentie door radiogolven mag dit toestel niet in de nabijheid van componenten zoals een magnetron of een draadloze telefoon die gebruik maken van radiogolven in het 2,4 GHz bereik worden gebruikt.
- Een metalen voorwerp in de buurt van het apparaat kan van invloed zijn op de radiogolf en de BLUETOOTH-verbinding onmogelijk maken. Controleer het volgende als het probleem blijft bestaan nadat u het bovenstaande hebt bevestigd.

Kan geen verbinding met dit toestel maken

- Controleer of de BLUETOOTH-functie van het BLUETOOTH geactiveerde apparaat ingeschakeld is. (→p10)

Muziek afspelen is niet beschikbaar op het toestel, zelfs niet nadat de BLUETOOTH-verbinding succesvol is

- Als het audiovolume van uw BLUETOOTH geactiveerd apparaat laag is ingesteld, zal de weergave van audio mogelijk niet beschikbaar zijn. Verhoog het volume van het BLUETOOTH geactiveerde apparaat.
- Afhankelijk van het apparaat dat geactiveerd is voor draadloze BLUETOOTH technologie, kan de keuzeschakelaar voor verzenden/ontvangen mogelijk zijn meegeleverd. Selecteer de verzendmodus.
- Afhankelijk van de eigenschappen of specificaties van uw BLUETOOTH geactiveerde apparaat is afspelen op dit toestel mogelijk niet gegarandeerd.

Geluid wordt onderbroken

- Er is mogelijk een probleem met het BLUETOOTH geactiveerde apparaat. Controleer de informatie op een webpagina.

De geluidskwaliteit is slecht na verbinding met het BLUETOOTH geactiveerde apparaat

- De BLUETOOTH ontvangst is zwak. Plaats het BLUETOOTH geactiveerde apparaat dichterbij het toestel of verwijder eventuele obstakels tussen het BLUETOOTH geactiveerde apparaat en dit toestel.

■ USB-geheugenapparaat

USB-geheugenapparaat wordt niet herkend

- Controleer of het USB-geheugenapparaat correct in de USB-poort van het toestel is geplaatst.
- Koppel het USB-geheugenapparaat los van het toestel en sluit het vervolgens opnieuw aan.
- Afhankelijk van het type inhoud kan de weergave mogelijk niet naar behoren werken. Controleer de types van de bestandsformaten die worden ondersteund.
- De werking van USB-geheugenapparaten uitgerust met beveiligingsfuncties wordt niet gegarandeerd.

(→p12)

■ Overige

Er komen vreemde geluiden uit het toestel

- Als u een ander toestel verbonden hebt met hetzelfde stopcontact als dit toestel, kan dit geluid een effect van het andere toestel zijn. Als de symptomen verbeteren door de stekker van het andere toestel los te maken, gebruik dan verschillende stopcontacten voor dit toestel en het andere toestel.

Algemene specificaties

■ Versterkergedeelte

- RMS-uitgangsvermogen
 - SX70: 100 + 100 W bij 4 ohm, 1 kHz, 2 kanaal aangestuurd van 10 % THD
 - SX50: 60 + 60 W bij 4 ohm, 1 kHz, 2 kanaal aangestuurd van 10 % THD
- Ingangsgoedertigheids- en impedantie
 - 800 mV/47 kΩ (CHAIN IN)
 - 400 mV/47 kΩ (AUX IN)
- Nominaal RCA-uitgangsniveau en impedantie
 - 2 V/780 Ω (CHAIN OUT)
- Eigenschappen toonregeling
 - +6 dB, 20 Hz (BASS)
 - 6 dB, 20 kHz (TREBLE)
- Signaal/ruis-verhouding
 - 80 dB (CHAIN IN / AUX IN, Speaker out)
- Luidsprekerimpedantie
 - 4 Ω

■ BLUETOOTH Sectie

- Communicatie-systeem
 - BLUETOOTH Specificatie versie 5.0
- Frequentieband
 - 2,4 GHz (2,402 GHz - 2,480 GHz)
- Modulatiemethode
 - FHSS (Frequency Hopping Spread Spectrum)
- Compatibele BLUETOOTH-profielen
 - A2DP 1.3.1
 - AVRCP 1.6
 - HFP 1.7
 - HSP 1.2
- Ondersteunde codecs
 - SBC
- Zendbereik (A2DP)
 - 20 Hz - 20 kHz (Bemonsteringsfrequentie 44,1 kHz)

- Maximum vermogen radiofrequentie uitgezonden in de frequentieband(en)
 - 2400 MHz - 2483,5 MHz: 10 dBm
- Maximum communicatiebereik
 - Zichtlijn ca. 15 m (*)
 - * Het daadwerkelijke bereik zal variëren afhankelijk van factoren zoals obstakels tussen apparaten, magnetische velden rondom een magnetron, statische elektriciteit, draadloze telefoon, ontvangstgevoeligheid, prestaties van antenne, besturingssysteem, software-toepassing, enz.

■ Ondersteunde media/formaten

- Ondersteunde USB-afspeelformaten
 - MP3

■ Algemeen

- Voeding
 - AC 100 - 240 V, 50/60 Hz
- Stroomverbruik (Stand-bymodus)
 - SX70: 54 W
 - SX50: 42 W
 - 0,5 W of minder (Volledige Stand-by-modus)
 - 0,5 W of minder (BLUETOOTH Wake-upmodus)
 - 2 W of minder (BLUETOOTH Wake-up & verlichtingsmodus)
- Auto Standby
 - ON (20 min) / OFF
- Type luidspreker
 - Type basreflex
- Speaker Configuration
 - SX70: Type conus 5 cm (Tweeter) / Type conus 18 cm (Woofer)
 - SX50: Type conus 5 cm (Tweeter) / Type conus 13 cm (Woofer)
- Effectief Frequentiebereik
 - SX70: 46 Hz - 20 kHz (ingangcondities: Vol max, LINE IN 80 mV)
 - SX50: 59 Hz - 20 kHz (ingangcondities: Vol max, LINE IN 104 mV)
 - S.BASS uit / Bass ± 0 / Treble ± 0 / Gemiddelde geluidsdruk -10 dB op (300, 400, 500, 600 Hz)

Aanbevolen Frequentiebereik

SX70: 35 Hz - 20 kHz (ingangscodities: Vol max, LINE IN 80 mV)

SX50: 47 Hz - 20 kHz (ingangscodities: Vol max, LINE IN 104 mV)

S.BASS uit / Bass \pm 0 / Treble \pm 0 / Gemiddelde geluidsdruk -20 dB op
(300, 400, 500, 600 Hz)

Afmetingen (B \times D \times H)

SX70: 327 \times 682 \times 341 mm (12-7/8" \times 26-6/7" \times 13-3/7")

SX50: 262 \times 592 \times 281 mm (10-1/3" \times 23-1/3" \times 11")

Gewicht (zonder verpakking)

SX70: 18 kg (39,7 lbs.)

SX50: 12 kg (26,5 lbs.)

■ Overige

CHAIN IN: 1 (RCA-aansluiting / achterkant)

AUX IN: 1 (\varnothing 3.5 mm Stereo mini-aansluiting / Top)

CHAIN OUT: 1 (RCA-aansluiting / achterkant)

USB: 1 (Ver. 2.0, 5 V/1 A Achterkant)

Specificaties en kenmerken kunnen veranderen zonder voorafgaande kennisgeving.

→ [Licentie en handelsmerken](#)

Pioneer

SN 29403553C_NL

© 2018 Onkyo & Pioneer Corporation. All rights reserved.

© 2018 Onkyo & Pioneer Corporation. Tous droits de reproduction et de traduction réservés.

"Pioneer" is a trademark of Pioneer Corporation, and is used under license.

F1902-3

Instruktionsbok

XW-SX70
XW-SX50

WIRELESS SPEAKER SYSTEM

Pioneer

Sv

Innehållsförteckning



Förberedelser



Uppspelning



Röstfunktioner



Inställning



Felsökning



Bilaga



Ytterligare information



Vad finns i förpackningen	3
Delarnas namn	4
Toppanel	4
Frontpanel	5
Bakpanel	6

Förberedelser

Installation och anslutning	8
------------------------------------	----------

Uppspelning

BLUETOOTH®-uppspelning	10
Grundläggande åtgärder	10
USB-minne	12
Grundläggande åtgärder	12
Enhet och stödda format	13
Anslutning av andra ljudenheter	14
Anslutning med en stereo minikontakt	14
Ansluta med en analog ljudkabel	15
Analog signalkedja	16
Grundläggande funktioner	16
Stereokoppling	17
Grundläggande åtgärder	17
Bekväma funktioner	19
LED-belysning	19

Att låsa apparaten	20
Att avbryta volymbegränsningen	21
Betona det låga området	22
Justering av bas och diskant	23
Pioneer Club Sound App	24

Röstfunktioner

Röstassistent	27
Grundläggande åtgärder	27
Handfrisamtal	28
Grundläggande åtgärder	28

Inställning

Andra inställningar	30
Uppdatering av den fasta programvaran	31
Den här apparatens uppdateringsfunktion	31
Uppdatera via USB	32

Felsökning

När enheten fungerar på felaktigt sätt	34
Felsökning	35

Bilaga

Allmänna specifikationer	37
---------------------------------	-----------



Vad finns i förpackningen

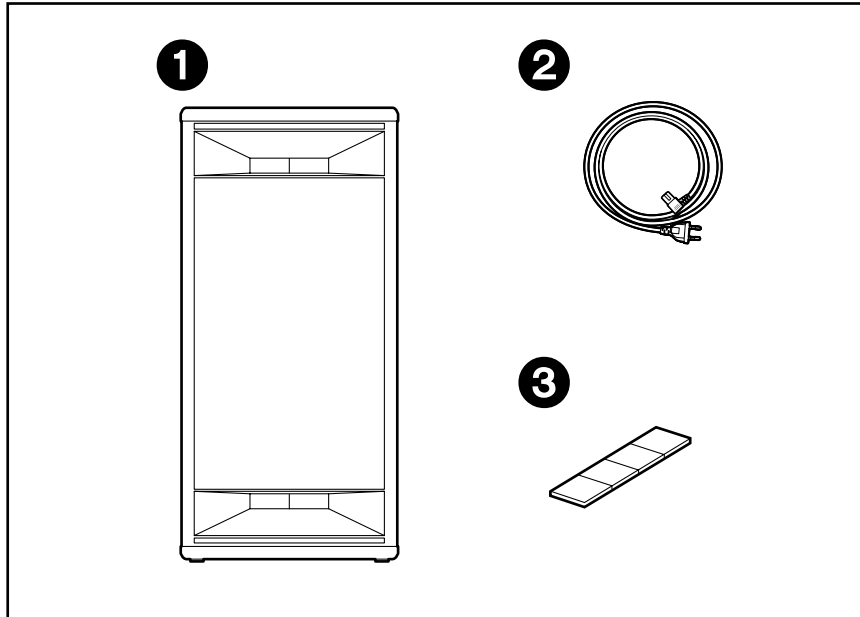

1. Huvudapparat (1)
 2. Nätkabel (1)
 3. Fötter för horisontell installation (1)
 - Snabbstartsguide (1)
- * Det här dokumentet är en onlinebruksanvisning. Den följer inte med som ett tillbehör.
- Vi kommer inte att ta något ansvar för skador som uppstår på grund av anslutning till utrustning som har tillverkats av andra företag.
 - Mer information angående uppdateringen av den fasta programvaran kommer att finnas på vår webbplats och på andra ställen senare.
 - Specifikationer och utseende kan ändras utan föregående meddelande.

Delarnas namn

Toppanel

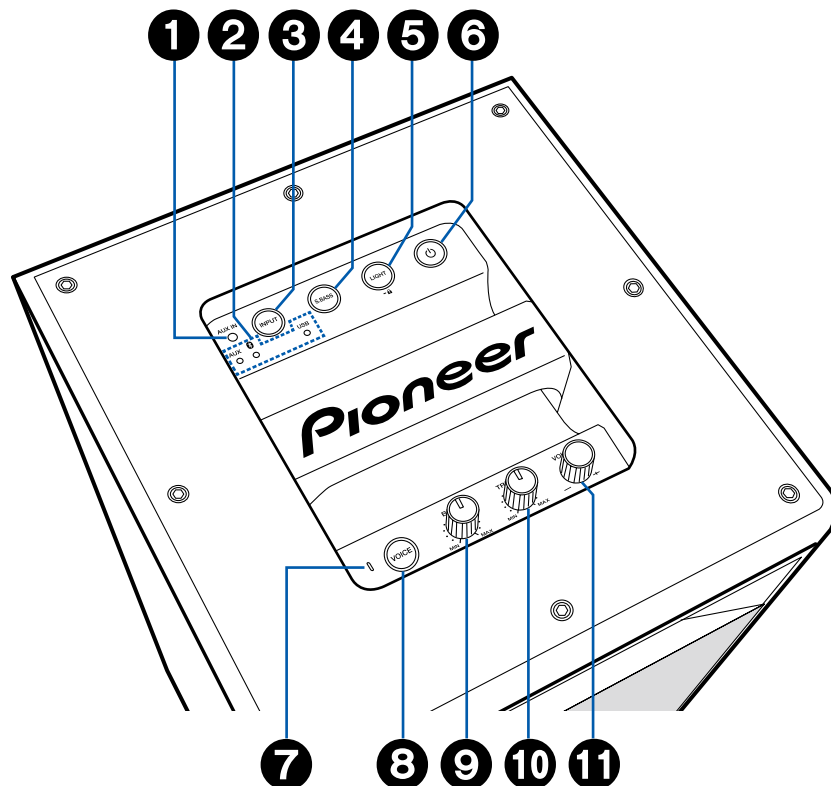

1. AUX IN-uttag: Använd en stereo minikontaktkabel (ø1/8"/3,5 mm) för att mata in ljud från en annan apparat. (→[p14](#))
2. Lysdiod för ingångskälla: När du trycker på INPUT-knappen **3** flera gånger leder det till att den lysdiod som motsvarar den valda ingångskällan tänds eller börjar blinka.
3. INPUT-knapp: Växlar ingångskällan som ska spelas.
4. S.BASS-knapp (→[p22](#))
5. LIGHT-knapp (→[p19, 20](#))
6. ⏻-knapp: Ett kort tryck sätter på/stänger av strömmen.
7. Mikrofon: Används när röstassistenten används och när handsfree-samtal görs. (→[p27, 28](#))
8. VOICE-knapp: Används för att starta röstassistenten och ta emot och avsluta handsfree-samtal. (→[p27, 28](#))
9. BASS-ratt (→[p23](#))
10. TREBLE-ratt (→[p23](#))
11. VOLUME-ratt: Används för att justera volymen. Justeras mellan 0 och 50 vid uppspelning av musik och mellan 1 och 16 när röstassistenten används och när handsfree-samtal görs.
 - När volymbegränsningen (→[p21](#)) aktiverats (standardvärde), är volymens övre gräns vid musikuppspelning 45.

Frontpanel

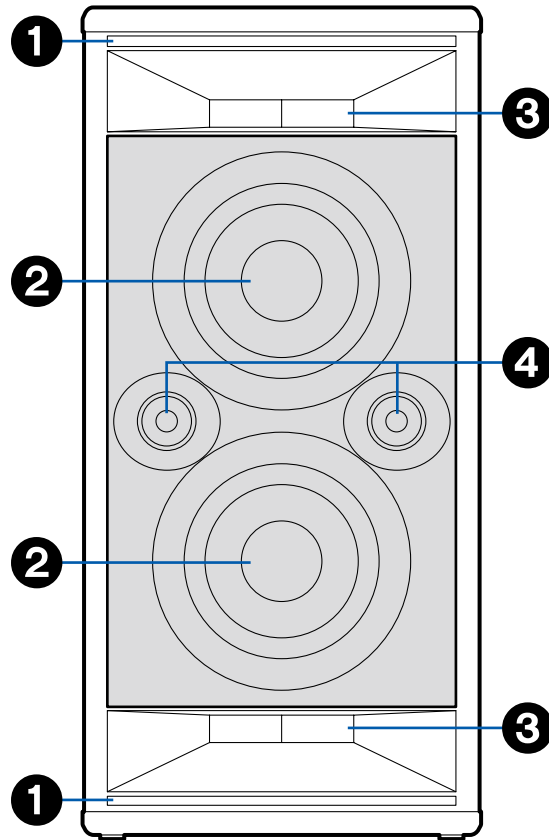

1. LED-belysning

- Apparatens LED-belysningen blinkar snabbt. Stäng av blinkandet om det får dig att må illa. LED-belysningen lyser även väldigt starkt så titta inte direkt på den.

2. Bas

3. Rör

4. Diskant

Bakpanel

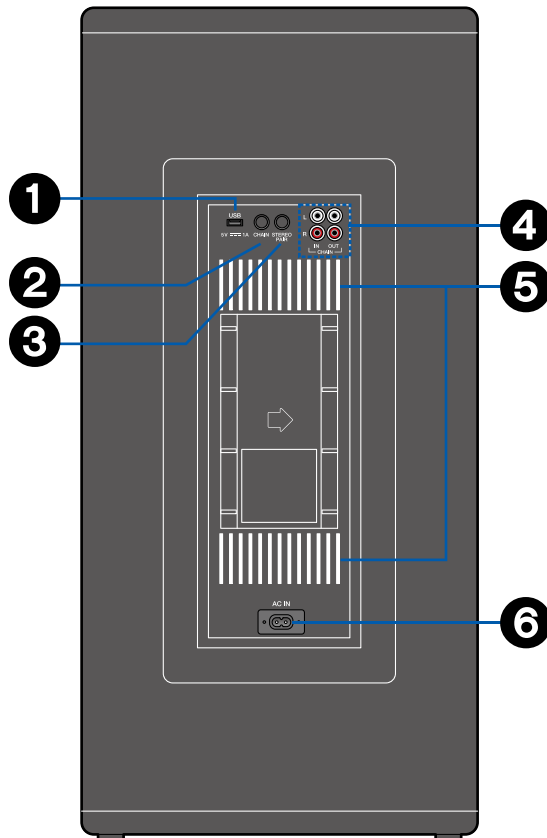

1. USB-port: Ett USB-minne är anslutet så att musikfilerna som har sparats på detta kan spelas upp. (→[p12](#)) Du kan också förse USB-enheter med ström (5 V/1 A) med hjälp av en USB-kabel.
2. CHAIN-knapp: Ställ in den här apparaten i läget analog signalkedja. (→[p15, 16](#))
3. STEREO PAIR-knapp: Används för stereoanslutning av parkopplade enheter. (→[p17](#))
4. CHAIN-uttag: Anslut en kommersiellt tillgänglig analog ljudkabel. (→[p15, 16](#))
5. LED-belysning
 - Apparaterns LED-belysningen blinkar snabbt. Stäng av blinkandet om det får dig att må illa. LED-belysningen lyser även väldigt starkt så titta inte direkt på den. LED-belysningen på bakpanelen har utformats med avsikten att vara synlig efter att den har reflekterats på väggen.
6. AC IN: Den medföljande nätkabeln är ansluten. (→[p8](#))

Förberedelser

Installation och anslutning	8
------------------------------------	----------

Installation och anslutning

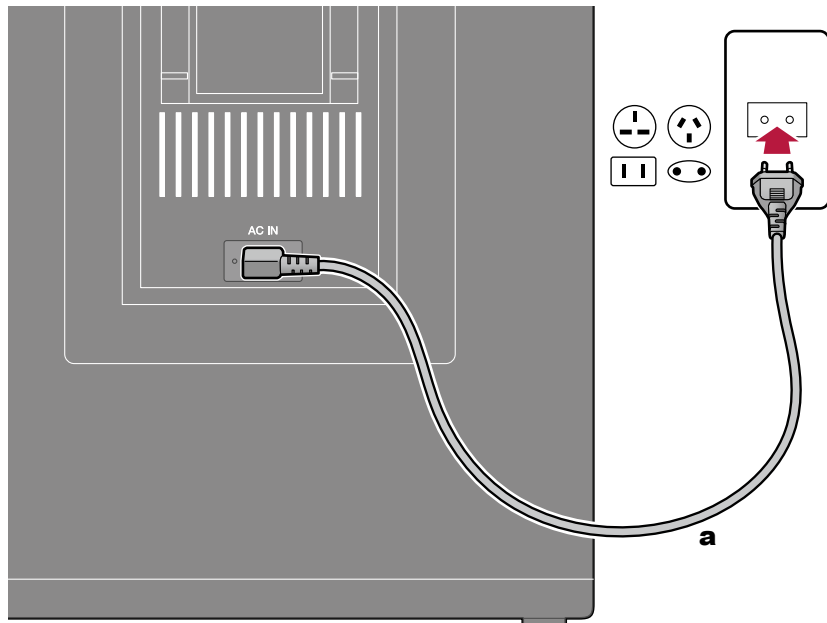

a

Om den här apparaten ska installeras liggande på sidan, sätt fast stödfötterna för horisontell installation på den yta som ska bli dess bas.

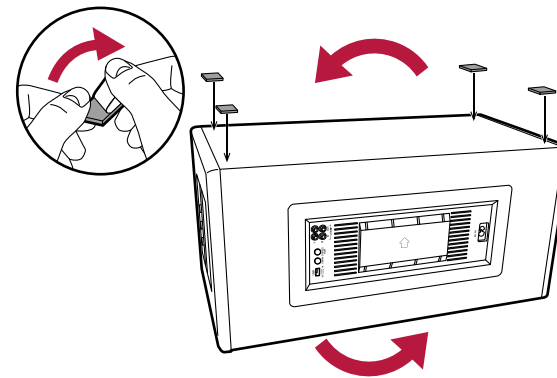

Se till att ansluta nätkabeln till AC IN på apparaten först och anslut den sedan till ett eluttag. Koppla alltid loss nätkabeln från vägguttaget först när kabeln ska kopplas loss.

a Nätkabel

Uppspelning

BLUETOOTH®-uppspelning	10
USB-minne	12
Anslutning av andra ljudenheter	14
Analog signalkedja	16
Stereokoppling	17
Bekväma funktioner	19

BLUETOOTH®-uppspelning

Du kan trådlöst spela upp ljud på en BLUETOOTH-aktiverad enhet såsom en smartmobil.

Grundläggande åtgärder

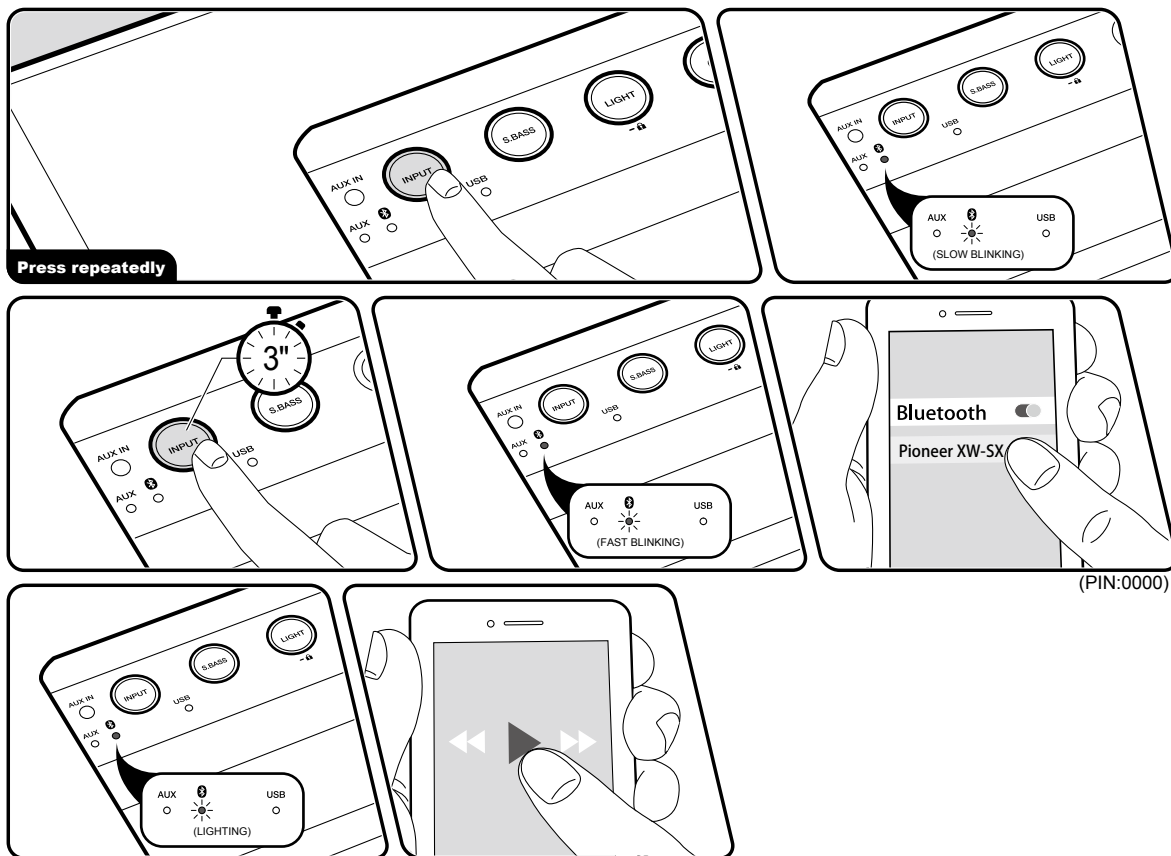

Utför följande procedur när den här apparaten är på.

Hopkoppling

1. Tryck på INPUT-knappen flera gånger tills lysdioden "Ⓜ" börjar blinka långsamt och ändra ingångskällan till "BLUETOOTH".
2. Medan lysdioden "Ⓜ" blinkar långsamt, tryck på INPUT-knappen och håll den nedtryckt i ungefär 3 sekunder. Detta kommer att leda till att lysdioden "Ⓜ" börjar blinka snabbt och apparaten går in i parkopplingsläget.
3. Aktivera (sätt på) BLUETOOTH-funktionen på den BLUETOOTH-aktiverade enheten. Välj sedan den här apparaten bland de enheter som visas. Om du ombuds knappa in ett lösenord ska du ange "0000". Lysdioden "Ⓜ" går över från att blinka till att vara tänd med fast sken när anslutningen har slutförts.
 - Den här apparaten visas som "Pioneer XW-SX70 XXXXXX" eller "Pioneer XW-SX50 XXXXXX".
 - För att ansluta en annan enhet som är aktiverad med trådlös BLUETOOTH-teknik, utför steg 2 och framåt. Den här apparaten kan lagra parkopplingsdata för upp till 8 parkopplade enheter.
 - Räckvidden är ungefär 48/15 m. Observera att anslutning inte alltid kan garanteras med alla BLUETOOTH-aktiverade enheter.



Uppspelning

1. Utför anslutningsproceduren på den BLUETOOTH-aktiverade enheten. Den här apparatens ingång kommer automatiskt att ändras till "BLUETOOTH".
2. Uppspelning av musikfil.
Höj volymen på den BLUETOOTH-aktiverade enheten till en lämplig nivå.
 - På grund av BLUETOOTH-överföringsteknikens egenskaper kan det finnas en viss fördröjning innan ljudet från den här apparaten spelas upp på den BLUETOOTH-aktiverade enheten.



USB-minne

Du kan spela upp musikfiler som har sparats på ett USB-minne.

Grundläggande åtgärder

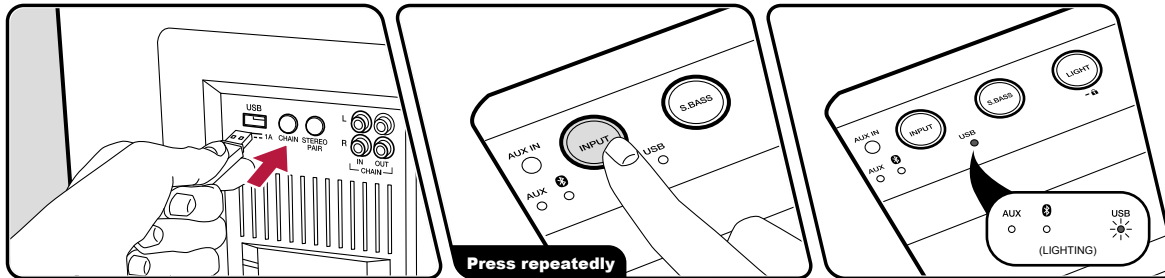

Utför följande procedur när den här apparaten är på.

1. Anslut ditt USB-minne med musikfilerna till apparatens USB-port.
2. Tryck på INPUT-knappen flera gånger tills lysdioden "USB" börjar blinka och ändra ingångskällan till "USB".
3. När musikfilerna som har registrerats på USB-minnet har laddats går lysdioden "USB" över från blinkande till fast sken och uppspelningen startar automatiskt.
 - Lysdioden "USB" blinkar långsamt om det inte finns några filer som kan spelas upp på USB-minnet.
 - Det går inte att specificera en mapp eller musikfil som ska spelas upp.
 - Uppspelningsordningen är normalt den ordning i vilken musikfilerna skrevs på USB-minnet. Men specifikationerna skiljer sig åt mellan USB-minnen, så den kan skilja sig från ordningen de skrevs i.
 - Genom att använda appen Pioneer Club Sound (→[p24](#)) kan du styra uppspelningen med sådana funktioner som hoppa och blanda.
- USB-porten i den här apparaten överensstämmer med USB 2.0-standard. Överföringshastigheten kan vara otillräcklig för vissa innehåll som du spelar upp och ljudavbrott o.s.v. kan uppstå.
- Observera att användning inte kan garanteras för alla USB-minnen.

Enhet och stödda format

Krav för USB-minne

- Den här apparaten stöder anslutning av USB-minnen (typ USB-sticka) som överensstämmer med standarden för USB-masslagring. Den stöder inte anslutning av andra USB-enheter (HDD, SSD, USB-kortläsare, etc.).
- Formatet för USB-minnen stödjer filsystemsformaten FAT16 eller FAT32.
- Det maximala antalet som kan läsas är 255 mappar och 999 filer. Det inkluderar även mappar som innehåller filer som den här apparaten inte kan spela upp.
- USB-hubbar och USB-minnen med hubfunktioner stöds inte. Anslut inte dessa enheter till enheten.
- USB-minnen med säkerhetsfunktioner stöds inte på den här apparaten.
- Vid användning av ett USB-minne tar vårt företag inget som helst ansvar för förlust eller ändring av data som lagrats på ett USB-minne, eller funktionsfel hos USB-minnet. Vi rekommenderar att du säkerhetskopierar data som har sparats på ett USB-minne innan det används med denna enhet.

kHz, 48 kHz

- Bithastigheter som stöds: Mellan 32 kbit/s och 320 kbit/s och VBR

Ljudformat som stöds

Den här apparaten stöder följande musikfilformat. Observera att ljudfiler som skyddas av upphovsrätt inte kan spelas upp på den här apparaten.

MP3 (.mp3/.MP3):

- Format som stöds: MPEG-1/MPEG-2 Audio Layer 3
- Samplingsfrekvenser som stöds: 32 kHz, 44,1



Anslutning av andra ljudenheter

Du kan ansluta en annan ljudenhet, mata in ljudet i den här apparaten och spela upp det.

Anslutning med en stereo minikontakt

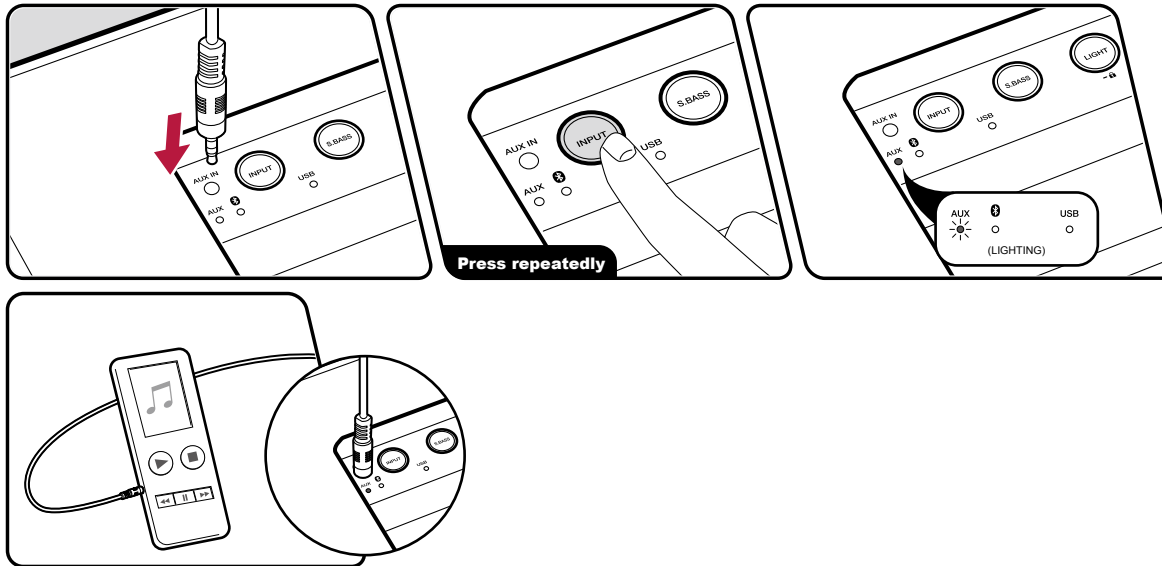

1. Efter att ha anslutit en stereo minikontaktkabel (ø1/8"/3,5 mm) till AUX IN-uttaget på den här apparaten och till ljudenheten, sätt på strömmen till den här apparaten och till den anslutna enheten.
2. Tryck på INPUT-knappen flera gånger tills lysdioden "AUX" börjar lysa och ändra ingångskällan till "AUX".
3. Starta uppspelningen på den anslutna ljudenheten. Höj volymen på ljudenheten till en lämplig nivå.
 - När du ansluter den här apparaten till en ljudenhet med ett LINE OUT-uttag såsom en CD-spelare, anslut med en analog ljudkabel för att förhindra klippning. (→[p15](#))

Ansluta med en analog ljudkabel

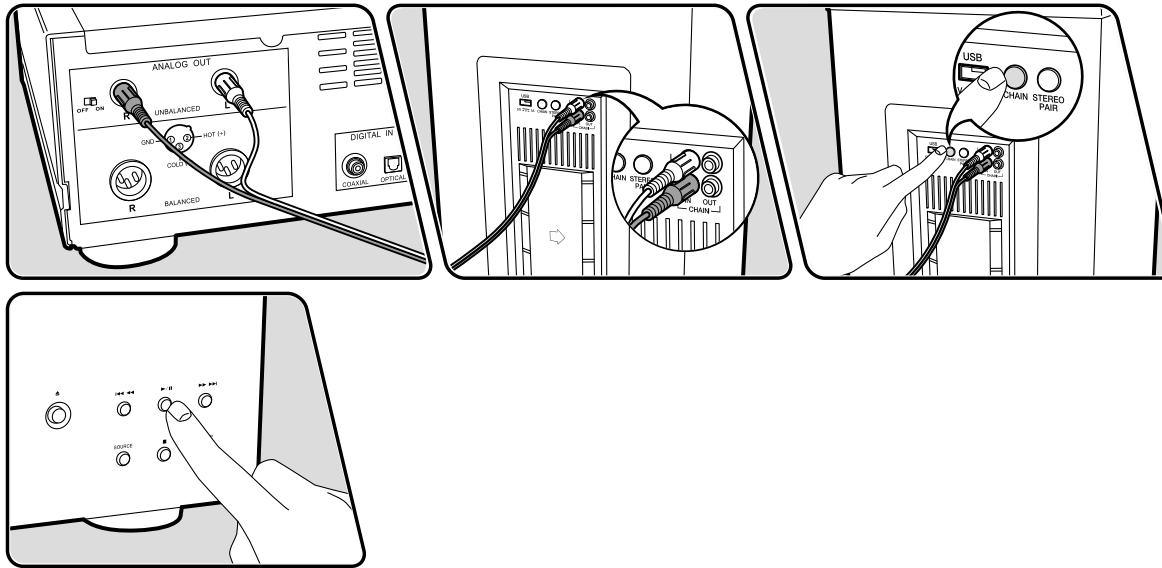

1. Efter att ha anslutit LINE OUT-uttaget på ljudenheten till CHAIN IN-uttaget på den här apparatens bakpanel med hjälp av en analog ljudkabel, sätt på strömmen till den här apparaten och till den anslutna enheten.
2. Tryck på CHAIN-knappen på apparatens bakpanel så att alla "AUX", "0", och "USB" lysdioder tänds och sätt på läget analog signalkedja.
 - Du kan även ställa in läget analog signalkedja genom att trycka på INPUT-knappen flera gånger.
3. Starta uppspelningen på den anslutna ljudenheten.

Analog signalkedja

När två eller fler av dessa enheter är anslutna med hjälp av kommersiellt tillgängliga analoga ljudkablar går det att spela upp musik samtidigt från en enhet utrustad med trådlös BLUETOOTH-teknik, ett USB-minne eller en AUX-anslutning. Anslut spelaren till den apparat som ska vara huvudapparat.

Grundläggande funktioner

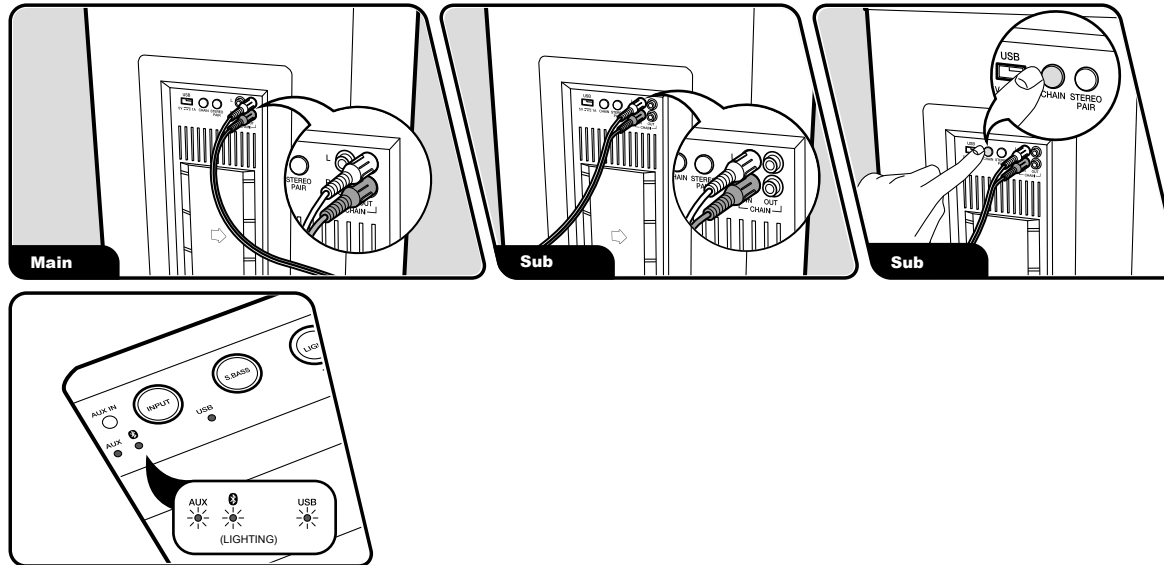

1. Anslut CHAIN OUT-uttaget på den första apparaten (huvudenhet) till CHAIN IN-uttaget på den andra apparaten (underenhet) med hjälp av en analog ljudkabel.
2. Sätt på strömmen till huvudenheten och underenheten.
3. Tryck på CHAIN-knappen på underenheten så att alla "AUX", "USB", och "LIGHTING" lysdioder tänds och sätt på läget analog signalkedja.
 - Du kan även ställa in läget analog signalkedja genom att trycka på INPUT-knappen flera gånger.
4. Spela upp musikfiler på huvudenheten.
 - När du ansluter en tredje apparat, anslut CHAIN OUT-uttaget på den andra apparaten till CHAIN IN-uttaget på den tredje apparaten med en analog ljudkabel. Tryck sedan på CHAIN-knappen på den tredje apparaten.

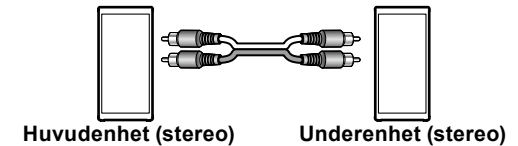

Stereokoppling

Det går att spela upp musiken från en enhet utrustad med trådlös BLUETOOTH-teknik genom två av dessa apparater samtidigt. Parkoppla enheten som är utrustad med trådlös BLUETOOTH-teknik med apparaten som ska vara huvudenhet. (→p10)

Grundläggande åtgärder

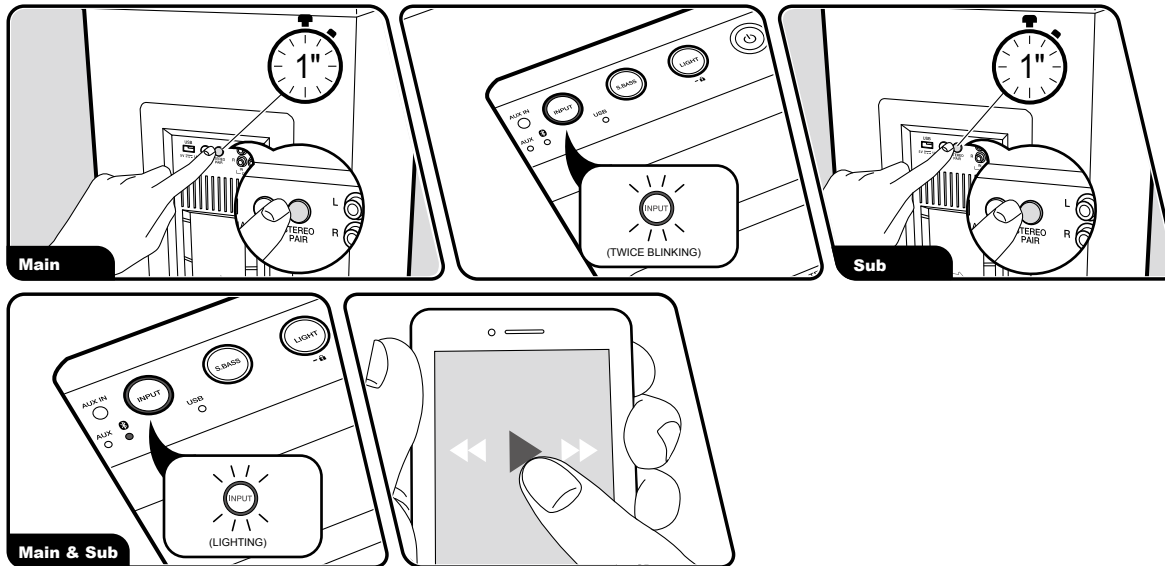

Utför följande procedur när den här apparaten är på.

1. Tryck på INPUT-knapparna på den första apparaten (huvudenhet) och den andra apparaten (underenhet) flera gånger tills lysdioderna "0" börjar blinka långsamt och ändra ingångskällan till "BLUETOOTH".
2. Tryck på STEREO PAIR-knappen på huvudenheten och håll den nedtryckt i 1 sekund. INPUT-knappen blinkar två gånger.
3. Tryck på STEREO PAIR-knappen på underenheten och håll den nedtryckt i 1 sekund. Parkopplingen har slutförts när INPUT-knapparna på huvudenheten och underenheten börjar lysa.
4. Spela upp från enheten utrustad med trådlös BLUETOOTH-teknik efter att ha anslutit den till huvudenheten via BLUETOOTH.
 - Du kan inte parkoppla till underenheten under uppspelning.

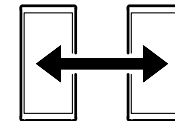

Huvudenhet (stereo) Underenhet (stereo)

- Använd stereoanslutning av två parkopplade apparater med samma modellnummer.

Anslutning av apparater med olika modellnummer kommer att medföra att volymbalansen o.s.v. inte är korrekt.

- När du ändrar volym på en apparat under uppspelningen kommer volymen på den andra apparaten att ändras samtidigt.
- Stereoanslutning av parkopplade enheter kommer inte att avbrytas även efter att du har satt på strömmen igen efter att ha stängt av den. Stereoanslutning av parkopplade enheter avbryts när du antingen trycker på STEREO PAIR-knappen och håller den nedtryckt eller ändrar INGÅNGS-väljaren på huvudenheten eller underenheten.
- Om du tar emot ett samtal under stereoanslutning av parkopplade enheter kommer endast huvudenheten att avge en ringsignal. (→[p28](#))

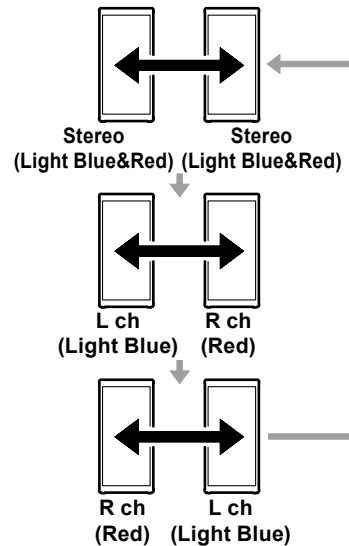

Att ändra uppspelningsläget

- Denna funktion är tillgänglig efter uppdateringen av det fasta programmet och på enheter där det nya fasta programmet installerats vid tillverkningen. Om den inte kan användas, se Uppdatering av det fasta programmet (→[p31](#)) för att uppdatera det fasta programmet.
1. Att ändra ljudutmatningsläget. Den främre lysdiobelysningen tänds i cirka 2 sekunder när du trycker på STEREO PAIR-knappen så att du kan se inställningens status. Utmatningsläget växlar när du trycker flera gånger på STEREO PAIR-knappen medan den främre lysdiobelysningen är tänd, och färgen på lysdioden ändras också.

Bekväma funktioner

LED-belysning

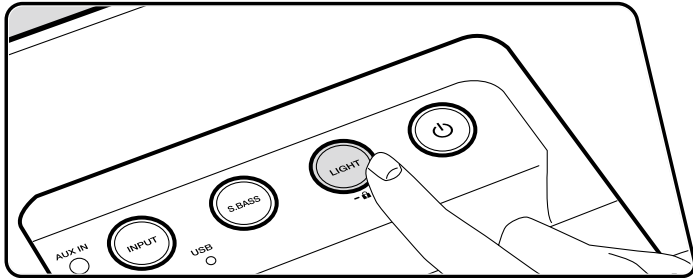

Du kan ändra hur LED-belysningen på apparatens fram- och baksida blinkar.

1. Tryck på LIGHT-knappen flera gånger för att ändra sättet som LED-belysningen blinkar på. (Rave→Chill→Off→Rave...)

Rave: I jämförelse med chill blinkar den snabbare och även färgövergångarna sker snabbare. Belysningen ändras även om kick (BassDrum) upptäcks i spåret.

- Det kan hända att kick inte upptäcks beroende på den anslutna ljudenheten och spåret som spelas upp.

Chill: I jämförelse med rave blinkar den långsammare och även färgövergångarna sker långsammare. Om du har valt chill ändras inte belysningen när kick upptäcks.

- Om apparaten är avstängd kan du antingen välja läget där LED-belysningen blinkar slumpmässigt eller LED off.

Att låsa apparaten

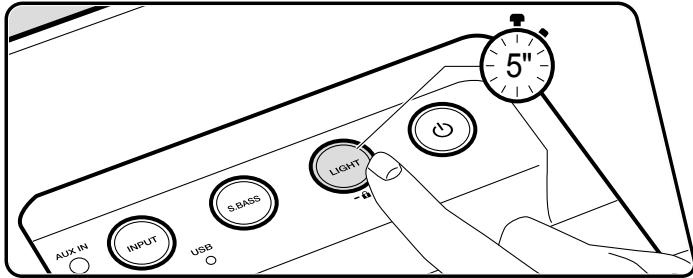

Om du trycker på LIGHT-knappen och håller den nedtryckt i ungefär 5 sekunder börjar LIGHT-knappen blinka och funktionerna hos apparatens knappar och volymratt låses. För att låsa upp, tryck på LIGHT-knappen igen och håll den nedtryckt i ungefär 5 sekunder.

- Även om apparaten är låst är BASS-ratten och TREBLE-ratten (→[p23](#)) inte låsta.

Att avbryta volymbegränsningen

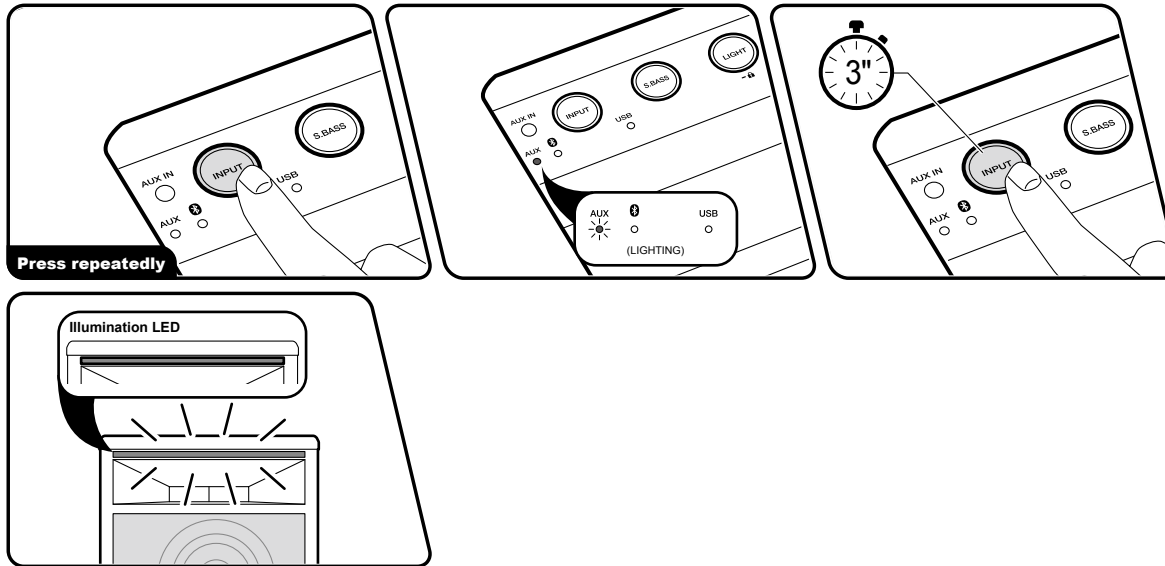

Du kan avbryta den övre begränsningsinställningen för volymen när du spelar upp musik. När du avbryter den övre begränsningen för volymen, ökar den maximala volymen från 45 till 50.

- Denna funktion är tillgänglig efter uppdateringen av det fasta programmet och på enheter där det nya fasta programmet installerats vid tillverkningen. Om den inte kan användas, se Uppdatering av det fasta programmet (→[p31](#)) för att uppdatera det fasta programmet.
1. Tryck på INPUT-knappen flera gånger tills lysdioden "AUX" börjar lysa och ändra ingångskällan till "AUX".
 2. Tryck på och håll in INPUT-knappen i ungefär 3 sekunder för att avbryta inställningen. När inställningen avbrutits, blinkar lysdiodbelysningen på frontpanelen rött två gånger. När du trycker på och håller kvar INPUT-knappen igen i cirka 3 sekunder, blinkar frontpanelens lysdiodbelysning blått två gånger och volymbegränsningen aktiveras.
- Det går fortfarande att ställa in volymen mellan 46 och 50 när volymbegränsningen är aktiverad, men volymen som matas ut kommer att stanna vid 45.
 - Beroende på spåret, kan det uppstå onormala ljud när man spelar på eller nära maximal volym med volymbegränsningen avstängd.

Betonar det låga området

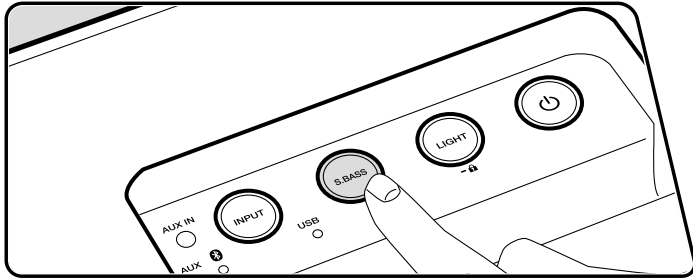

Om du trycker på S.BASS-knappen tänds S.BASS-knappens lysdiod och apparaten växlar över till läget för betoning av bas. För att stänga av, tryck på S.BASS-knappen igen.

Justering av bas och diskant

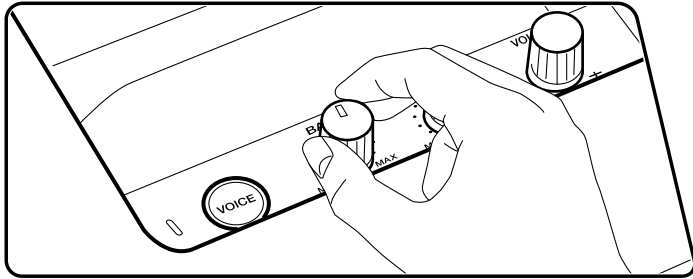

Vrid på BASS-ratten eller TREBLE-ratten för att justera ljudkvaliteten.

BASS: Justerar basens volym mellan -6 dB och +6 dB.

TREBLE: Justerar diskantens volym mellan -6 dB och +6 dB.

Pioneer Club Sound App

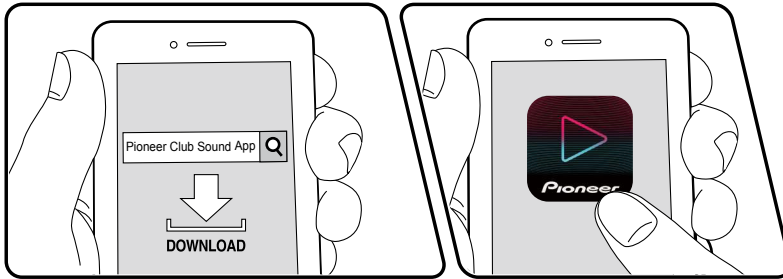

Genom att ladda ned appen Pioneer Club Sound (tillgänglig för iOS och Android™) till en mobil enhet som en smartmobil eller en datorplatta, kan du styra USB-uppspelningen (→[p12](#)) på den här apparaten genom att använda funktioner som att pausa, hoppa, upprepa och blanda. Du kan även ställa in bekväma funktioner som mute/ljudavstängning och insomningstimer. Dessutom blir funktioner som snabbvalsregistrering med hjälp av delningsfunktionerna i musiktjänster som Spotify och justering av ljusstyrkan på lysdiodbelysningen tillgängliga.

- Denna funktion är tillgänglig efter uppdateringen av det fasta programmet och på enheter där det nya fasta programmet installerats vid tillverkningen. Om den inte kan användas, se Uppdatering av det fasta programmet (→[p31](#)) för att uppdatera det fasta programmet.

Utför följande procedur när den här apparaten är på.

1. Ladda ned appen Pioneer Club Sound från App Store eller Google Play™ Store.
2. Anslut den här apparaten till en mobil enhet via BLUETOOTH (→[p10](#)).
3. Starta appen Pioneer Club Sound.
4. Tryck på den här apparaten i listan över enheter som visas i skärmen Enhetslista. Appen ber dig godkänna anslutningen och knapparna INPUT, S.BASS och LIGHT på den här apparaten blinkar. Tryck på och håll in VOICE-knappen i ungefär 3 sekunder för att tillåta anslutningen.
 - Om frågan om att godkänna anslutningen kommer från appen medan strömmen till den här apparaten är avstängd, raderas

godkännandet som är i standby när strömmen sätts på.

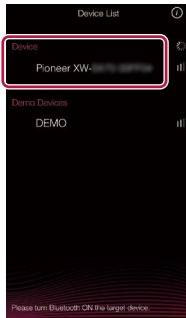

numret visar en lista över appar för musiktjänster. Välj det innehåll du vill spara och dela med appen Pioneer Club Sound.

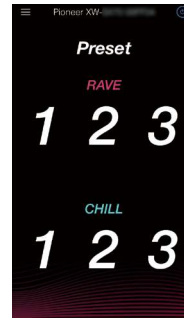

5. En skärm för att ställa in ett namn visas, så välj ett namn.

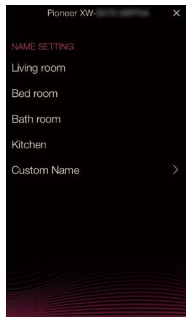

- Metoden för att dela beror på musiktjänsten.
- Det går maximalt att ställa in 6 snabbval.

6. Grundinställningarna är klara när volyminställningsskärmen visas.

Musiktjänst

Du kan spara snabbval genom att använda delningsfunktionerna i musiktjänsterna. Snabbvalsskärmen visas genom att svepa från vänster eller höger på skärmen. Tryck på det snabbvalsnummer du vill spara. När du trycker på

Röstfunktioner

Röstassistent	27
Handfrisamtal	28

Röstassistent

Du kan börja använda röstassistentfunktionen på en smartmobil som har anslutits till den här apparaten via BLUETOOTH.

Grundläggande åtgärder



Utför följande procedur när den här apparaten är på.

1. Anslut den här apparaten till en smartmobil som har en röstassistentfunktion via BLUETOOTH. ([→p10](#))
2. Tryck på VOICE-knappen på den här apparaten. Röstassistentfunktionen på smartmobilen startas.
3. Tala in i apparatens mikrofon. Röstassistenten känner igen frågan och svar ges från den här apparatens högtalare.
 - Den kanske inte stöds i vissa fall på grund av smartmobilens specifikationer eller appversionen.

Handfrisamtal

Handsfree-samtal kräver en BLUETOOTH-anslutning till en mobiltelefon som stöder handsfree-profil eller headset-profil. (→p10)

Grundläggande åtgärder

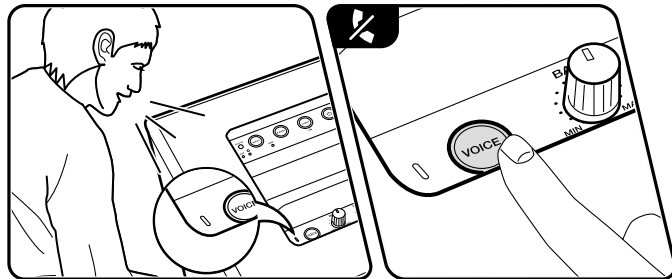
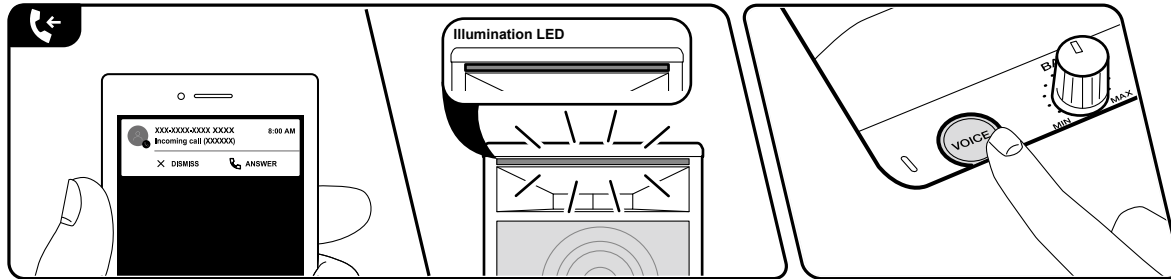

Utför följande procedur när den här apparaten är på.

Ta emot ett samtal

1. När en mobiltelefon som är ansluten via BLUETOOTH tar emot ett samtal börjar LED-belysningen framtill blinka grönt.
2. Tryck på VOICE-knappen på den här apparaten för att påbörja samtalet. LED-belysningen framtill tänds med grönt sken.
 - För att avvisa ett samtal, tryck på VOICE-knappen och håll den nedtryckt i ungefär 2 sekunder.
3. Tala in i apparatens mikrofon. Justera volymen under samtalet med VOLUME-ratten.
 - Om du trycker på VOICE-knappen och håller den nedtryckt i ungefär 2 sekunder under samtalet kan du växla ljudutmatningen till mobiltelefonens högtalare.
4. Tryck på VOICE-knappen för att lägga på.

Ringa ett samtal

1. Använd mobiltelefonen som är ansluten via BLUETOOTH för att ringa ett samtal.
2. När mobiltelefonen är upptagen med ett samtal tänds LED-belysningen framtill med grönt sken.
3. Tala in i apparatens mikrofon. Justera volymen under samtalet med VOLUME-ratten.
 - Om du trycker på VOICE-knappen och håller den nedtryckt i ungefär 2 sekunder under samtalet kan du växla ljudutmatningen till mobiltelefonens högtalare.
4. Tryck på VOICE-knappen för att lägga på.

Inställning

Andra inställningar	30
Uppdatering av den fasta programvaran	31



Andra inställningar

Du kan konfigurera avancerade inställningar för att njuta ännu mer av din erfarenhet av den här apparaten.

Inställningsalternativ	Standardvärde	Inställningsdetaljer
Autostandby	On	<p>Denna inställning gör det möjligt för apparaten att gå in i standby-läge automatiskt efter 20 minuters inaktivitet utan någon ljudinmatning.</p> <p>Med ingångsväljaren på AUX, tryck på STEREO PAIR-knappen och håll den nedtryckt i ungefär 1 sekund och bekräfta inställningens status.</p> <p>Du kan sätta på eller stänga av genom att trycka på STEREO PAIR-knappen och hålla den nedtryckt i ungefär 3 sekunder.</p> <p>"On": Apparaten går automatiskt in i standby-läge. (Frontpanelens LED-belysning tänds eller blinkar med blått sken)</p> <p>"Off": Apparaten går inte in i standby-läge automatiskt. (Frontpanelens LED-belysning tänds eller blinkar med rött sken)</p>
BLUETOOTH Wakeup	On	<p>Denna funktion väcker automatiskt enheten när den är i standby-läge genom att ansluta en BLUETOOTH-aktiverad enhet.</p> <p>Med ingångsväljaren på AUX, tryck på S.BASS-knappen och håll den nedtryckt i ungefär 1 sekund och bekräfta inställningens status.</p> <p>Du kan sätta på eller stänga av genom att trycka på S.BASS-knappen och hålla den nedtryckt i ungefär 3 sekunder.</p> <p>"On": Den här funktionen används. (Frontpanelens LED-belysning tänds eller blinkar med blått sken)</p> <p>"Off": Den här funktionen används inte. (Frontpanelens LED-belysning tänds eller blinkar med rött sken)</p>

Inställningsalternativ	Standardvärde	Inställningsdetaljer
BLUETOOTH	On	<p>Välj om du vill eller inte vill använda BLUETOOTH-funktionen.</p> <p>Med ingångsväljaren på AUX, tryck på CHAIN-knappen och håll den nedtryckt i ungefär 1 sekund och bekräfta inställningens status.</p> <p>Du kan sätta på eller stänga av genom att trycka på CHAIN-knappen och hålla den nedtryckt i ungefär 3 sekunder.</p> <p>"On": Möjliggör anslutning till en enhet som är aktiverad med den trådlösa överföringstekniken BLUETOOTH genom att använda BLUETOOTH-funktionen. Välj "On" även när du gör olika inställningar för BLUETOOTH. (Frontpanelens LED-belysning tänds eller blinkar med blått sken)</p> <p>"Off": När BLUETOOTH-funktionen inte används. (Frontpanelens LED-belysning tänds eller blinkar med rött sken)</p>



Uppdatering av den fasta programvaran

Den här apparatens uppdateringsfunktion

Den här apparaten har en funktion för att kunna uppdatera den fasta programvaran (systemprogramvaran) via USB-porten. Den här funktionen kan förbättra flera operationer och lägga till flera funktioner.

- Besök vårt företags webbplats för att få den senaste informationen om uppdateringar. Om det inte finns någon uppdatering tillgänglig finns det inget behov av att uppdatera den här apparatens fasta programvara.
- Vid uppdatering av den fasta programvaran, gör inte följande:
 - Dra ur kablar, koppla bort USB-minnen eller utför operationer såsom avstängning av strömmen, eftersom de kan leda till funktionsfel
- Uppdateringen kan ta upp till 5 minuter. Befintliga inställningar behålls även efter uppdateringen.

Ansvarsfriskrivning: Programmet och åtföljande online-dokumentation tillhandahålls till dig för användning på egen risk.

Vårt företag tar inget ansvar, och du får ingen kompensation för några som helst skadeståndsanspråk angående din användning av programmet eller den medföljande onlinedokumentationen, oavsett rättslig princip, och oavsett om det uppkommer via en åtalbar handling eller ett avtal.

Vårt företag kommer under inga omständigheter vara ansvariga inför dig eller en tredje part för några särskilda, indirekta eller oavsiktliga skador, eller följdskador av något slag, inklusive men ej begränsat till, ersättning, återbetalning eller skadestånd på grund av förlust av nuvarande eller framtida vinst, förlust av data eller av några andra skäl.

Uppdatera fast programvara via USB (→ [p32](#))

Uppdatera via USB

- Förbered ett USB-minne som är 128 MB eller större. Formatet för USB-minnen stödjer filsystemsformaten FAT16 eller FAT32.
 - Media som har satts in i en USB-kortläsare kan inte användas för denna funktion.
 - USB-minnen utrustade med säkerhetsfunktion stöds inte.
 - USB-hubbar och USB-enheter utrustade med hub-funktion stöds inte. Anslut inte dessa enheter till enheten.
 - Radera alla data som lagrats på USB-minnet.
 - * Beroende på USB-minnet eller dess innehåll kan laddningen ta lång tid, innehållet kanske inte laddas korrekt och strömförsörjningen kanske inte sker korrekt.
 - * Vårt företag tar inte på något sätt ansvar för eventuella förluster av eller skadade data, eller minnesfel som uppstår på grund av att ett USB-minne används. Var uppmärksamma på detta i förväg.
 - Uppdateringen har misslyckats om någon av INPUT, S.BASS eller LIGHT blinkar snabbt. Tryck på -knappen för att sätta på strömmen, om uppdateringen misslyckas. Återställning efter uppdatering utförs automatiskt.
 - Om VOICE-knappen blinkar snabbt, ska du bekräfta att filen har sparats korrekt på USB-minnet och göra om uppdateringsproceduren igen med början från steg 1.
5. Uppdateringen har slutförts när apparaten stängs av automatiskt. Apparaten är nu uppdaterad med den senaste fasta programvaran.
 6. Koppla bort USB-minnet från apparaten.

Uppdatera

Förberedelse:

1. Anslut USB-minnet till din dator.
2. Ladda ner filen till den fasta programvaran från vårt företags webbplats till din dator och packa upp den. Filerna till den fasta programvaran nämns nedan.
SCS1001_***.zip
Packa upp filen på din dator.
3. Kopiera filen "SCS1001.of1" till rotmappen på USB-minnet.
 - Se till att kopiera den uppackade filen.

Uppdateringsprocedur:

1. Med USB-minnet fränkopplat, trycker du på -knappen för att sätta på strömmen.
2. Tryck flera gånger på INPUT-knappen för att växla ingångskälla till "USB".
3. Tryck på CHAIN-knappen och håll den nedtryckt i ungefär 5 sekunder. INPUT-, S.BASS- och LIGHT-knapparnas lysdioder blinkar.
4. Ansluter USB-minnet till den här apparatens usb-port inom 20 sekunder från det att INPUT-, S.BASS- och LIGHT-knapparnas lysdioder växlar från att blinka till att lysa med fast sken.
Uppdateringen startar och INPUT-, S.BASS- och LIGHT-knapparnas lysdioder blinkar i tur och ordning för att visa uppdateringens förlopp.



Felsökning

Innan du startar proceduren

Problem kanske kan lösas genom att slå på och av eller koppla ur/sätta i nätkabeln, vilket är enklare än att arbeta med anslutningen, inställningen eller proceduren. Testa de enkla åtgärderna på både enheten och den anslutna utrustningen. Efter återanslutningen, slå av och på enheten och den anslutna utrustningen.



- Apparaten innehåller en mikrodata för signalbearbetning och styrfunktioner. I mycket sällsynta fall kan allvarliga störningar, brus från en extern källa eller statisk elektricitet orsaka att den låser sig. I det osannolika fall att detta inträffar, koppla bort nätkabeln från vägguttaget, vänta minst 5 sekunder, och koppla sedan in den igen.

När enheten fungerar på felaktigt sätt	34
Försök att starta om enheten	34
Återställ den här apparaten (detta återställer apparatens inställningar till standardinställningarna)	34
Felsökning	35
■ Ström	35
■ Audio	35
■ BLUETOOTH-funktionen	35
■ USB-minne	36
■ Övrigt	36



När enheten fungerar på felaktigt sätt

Försök att starta om enheten

Omstart av apparaten kan lösa problemet. Tryck på knappen  och håll den nedtryckt i 5 sekunder eller längre medan apparaten är på. När lysdioden på toppanelen släcks, släpp knappen med fingret, tryck sedan på knappen  igen för att sätta på apparaten. (Apparatens inställningar bibehålls.) Om problemet inte avhjälps efter omstart, försök med att dra ur apparatens nätkabel och sätt sedan i den igen.

Återställ den här apparaten (detta återställer apparatens inställningar till standardinställningarna)

Om omstart av apparaten inte avhjälper problemet, återställ apparaten och alla inställningar till fabriksinställningarna som finns på apparaten vid inköp. Detta kan lösa problemet. Vid återställning av apparaten återställs dina inställningar till standardvärdena. För att återställa, tryck på CHAIN-knappen och håll den nedtryckt i ungefär 2 sekunder medan du håller LIGHT-knappen nedtryckt.

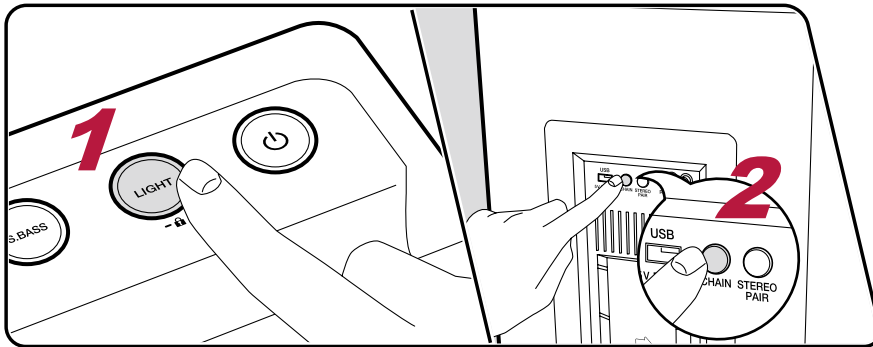

Felsökning

■ Ström

Kan inte slå på enheten

- Se till att nätkabeln är ordentligt ansluten till vägguttaget. (→p8)
- Dra ur nätkabeln från vägguttaget, vänta minst 5 sekunder och koppla sedan in den igen.

Enheten stängs av oväntat

- Apparaten går automatiskt in i standby-läge när "Auto Standby" har aktiverats. (→p30)
- Skyddskretsens funktion kan ha ingripit på grund av en avvikande temperaturökning hos apparaten. I detta fall stängs strömmen av flera gånger fastän strömmen sätts på igen varje gång. Säkerställ tillräckligt ventilationsutrymme runt om apparaten. Vänta en liten stund tills apparatens temperatur har sänkts. Slå därefter på strömmen igen.

WARNING: Om rök, lukt eller ovanliga ljud kommer från apparaten, dra omedelbart ur nätkabeln från vägguttaget och kontakta återförsäljaren eller vår företagssupport.

■ Audio

Inget ljud kommer från ansluten spelare

- Ändra ingångsväljaren på den här enheten till läget för det uttag som spelaren är ansluten till.

■ BLUETOOTH-funktionen

- Dra ur apparatens nätkabel och sätt i den igen, eller stäng av den BLUETOOTH-aktiverade enheten och sätt på den igen. Det kan fungera att starta om den BLUETOOTH-aktiverade enheten.
- De BLUETOOTH-aktiverade anordningarna måste stödja A2DP-profilen.
- Eftersom det kan uppkomma störningar i radiovågorna får apparaten inte användas i närheten av föremål som mikrovågsugnar eller trådlösa telefoner, som använder radiovågor i 2,4 GHz-området.
- Ett metallföremål i närheten av enheten kan påverka radiovågorna och göra så att BLUETOOTH-anslutning inte är möjlig.

Kontrollera följande om problemet kvarstår efter att du har bekräftat förhållandena ovan.

Kan inte ansluta till denna enhet

- Kontrollera om BLUETOOTH-funktionen på den BLUETOOTH-aktiverade enheten är aktiverad. (→p10)



Uppspelning av musik är inte tillgänglig på apparaten även efter att en BLUETOOTH-anslutning är klar

- Om ljudvolymen på den BLUETOOTH-aktiverade enheten är låg kanske ljudet inte kan spelas upp. Höj volymen på den BLUETOOTH-aktiverade enheten.
- Beroende på den BLUETOOTH-aktiverade enheten kan apparaten vara utrustad med en omkopplare för sändning/mottagning. Välj Send-läge.
- Beroende på egenskaperna eller specifikationerna för din BLUETOOTH-aktiverade enhet kanske det inte går att spela upp musik på den här apparaten.

Ljudet avbryts

- Det kan vara problem med den BLUETOOTH-aktiverade enheten. Kontrollera informationen på en webbsida.

Ljudkvaliteten är dålig efter anslutning till en BLUETOOTH-aktiverad enhet

- BLUETOOTH-mottagningen är dålig. Flytta den BLUETOOTH-aktiverade enheten närmare apparaten eller ta bort eventuella hinder mellan den BLUETOOTH-aktiverade enheten och den här apparaten.

■ USB-minne

USB-minnet hittas inte

- Kontrollera om USB-minnet sitter korrekt i apparatens USB-port.
- Ta bort USB-minnet från apparaten och ansluta det sedan igen.
- Beroende på typen av innehåll kanske uppspelningen inte kan utföras normalt. Kontrollera vilka typer av filformat som stöds.
- Användning av USB-minnen utrustade med säkerhetsfunktion kan inte garanteras.

(→p12)

■ Övrigt

Konstigt brus hörs från apparaten.

- Om du har anslutit en annan enhet till samma uttag som denna apparat kan det konstiga bruset orsakas av den andra enheten. Om symtomen avhjälps genom att ta bort den andra enhetens nätkabel från uttaget, använd olika uttag för den här apparaten och för den andra enheten.

Allmänna specifikationer

■ Förstärkardel

- RMS uteffekt
 - SX70: 100 + 100 W vid 4 ohm, 1 kHz, 2-kanals drift av 10 % THD
 - SX50: 60 + 60 W vid 4 ohm, 1 kHz, 2-kanals drift av 10 % THD
- Ingångskänslighet och impedans
 - 800 mV/47 kΩ (CHAIN IN)
 - 400 mV/47 kΩ (AUX IN)
- Nominell RCA-utspänning och impedans
 - 2 V/780 Ω (CHAIN OUT)
- Tonkontrollgenskaper
 - +6 dB, 20 Hz (BASS)
 - 6 dB, 20 kHz (TREBLE)
- Signal-/brusförhållande
 - 80 dB (CHAIN IN / AUX IN, utgång högtalare)
- Högtalarimpedans
 - 4 Ω

■ BLUETOOTH-avsnitt

- Kommunikationssystem
 - BLUETOOTH-specifikation version 5.0
- Frekvensområde
 - 2,4 GHz (2,402 GHz - 2,480 GHz)
- Moduleringsmetod
 - FHSS (Frequency Hopping Spread Spectrum)
- Kompatibla BLUETOOTH-profiler
 - A2DP 1.3.1
 - AVRCP 1.6
 - HFP 1.7
 - HSP 1.2
- Komprimeringsformat som stöds
 - SBC
- Överföringsområde (A2DP)
 - 20 Hz - 20 kHz (samplingsfrekvens 44,1 kHz)

Maximal radiofrekvenseffekt som sänds i frekvensbanden
2400 MHz -2483,5 MHz: 10 dBm

Max räckvidd

Fri sikt ungefär 15 m (*)

* Det faktiska området kan variera beroende på olika faktorer som hinder mellan enheterna, magnetfält runt en mikrovägsugn, statisk elektricitet, trådlösa telefoner, mottagningskänsligheten, antennens prestanda, operativsystemet, programvaran, etc.

■ Media/format som stöds

Format som stöds vid USB-uppspelning
MP3

■ Allmänt

- Strömförsörjning
 - 100 - 240 V AC, 50/60 Hz
- Strömförbrukning (standby-läge)
 - SX70: 54 W
 - SX50: 42 W
 - 0,5 W eller mindre (fullständigt standby-läge)
 - 0,5 W eller mindre (BLUETOOTH Wakeup-läge)
 - 2 W eller mindre (BLUETOOTH Wakeup & belysningsläge)
- Autostandby
 - ON (20 min) / OFF
- Högtalartyp
 - Bas reflex typ
- Speaker Configuration
 - SX70: 5 cm kontyp (diskant) / 18 cm kontyp (bas)
 - SX50: 5 cm kontyp (diskant) / 13 cm kontyp (bas)
- Effektivt frekvensområde
 - SX70: 46 Hz - 20 kHz (ingångsförhållanden: Vol max, LINE IN 80 mV)
 - SX50: 59 Hz - 20 kHz (ingångsförhållanden: Vol max, LINE IN 104 mV)
 - S.BASS off / Bas ±0 / Diskant ±0 / Genomsnittlig ljudtrycksnivå -10 dB vid (300, 400, 500, 600 Hz)



Rekommenderat frekvensområde

SX70: 35 Hz - 20 kHz (ingångsförhållanden: Vol max, LINE IN 80 mV)

SX50: 47 Hz - 20 kHz (ingångsförhållanden: Vol max, LINE IN 104 mV)

S.BASS off / Bas ± 0 / Diskant ± 0 / Genomsnittlig ljudtrycksnivå -20 dB vid (300, 400, 500, 600 Hz)

Mått (B x H x D)

SX70: 327 x 682 x 341 mm (12-7/8" x 26-6/7" x 13-3/7")

SX50: 262 x 592 x 281 mm (10-1/3" x 23-1/3" x 11")

Vikt (utan emballage)

SX70: 18 kg (39,7 lbs.)

SX50: 12 kg (26,5 lbs.)

■ Övrigt

CHAIN IN: 1 (RCA-kontakt / Bak)

AUX IN: 1 (ø3.5 mm Stereominikontakt / Topp)

CHAIN OUT: 1 (RCA-kontakt / Bak)

USB: 1 (Ver. 2.0, 5 V/1 A, Bak)

Specifikationer och funktioner kan ändras utan föregående meddelande.

→ [Licens och varumärke](#)

Pioneer

SN 29403553C_SV

© 2018 Onkyo & Pioneer Corporation. All rights reserved.

© 2018 Onkyo & Pioneer Corporation. Tous droits de reproduction et de traduction réservés.

"Pioneer" is a trademark of Pioneer Corporation, and is used under license.

F1902-3