



Handheld steam cleaner

CSC5803M



Gebruiksaanwijzing handstoomreiniger

User manual handheld steam cleaner

Bedienungsanleitung Hand Dampfreiniger

Mode d'emploi nettoyeur vapeur compact

Index

Nederlands	3
Deutsch.....	13
English	23
Français.....	33

Nederlands

Gebruiksaanwijzing

Montiss Handheld Steam Cleaner CSC5803M



Voorzichtig:

De watertank staat onder druk.

S.v.p. de knop ingedrukt houden om de stoom te laten ontsnappen.

Trek de stekker uit het stopcontact.

Het apparaat 5 minuten af laten koelen alvorens u de dop opendraait om evt. na te vullen.

VEILIGHEIDSVOORSCHRIFTEN

Waarschuwing:

Bij het gebruik van ieder elektrisch apparaat, dienen basisvoorzorgsmaatregelen inzake veiligheid altijd nageleefd te worden. Onderstaande instructies dienen opgevolgd te worden om het risico van brand, elektrische schok of verwonding te reduceren.

Algemeen

1. Lees deze gebruiksaanwijzing zorgvuldig door voordat u het apparaat gaat gebruiken. Bewaar de gebruiksaanwijzing om deze indien nodig te kunnen raadplegen.
2. Gebruik het apparaat uitsluitend zoals in deze gebruiksaanwijzing staat beschreven.
3. Controleer of de aangegeven netspanning op het apparaat overeenkomt met de plaatselijke netspanning voordat u het apparaat aansluit.
4. Dit apparaat dient te worden aangesloten op een geaard stopcontact.
5. Controleer regelmatig of het apparaat intact is. Gebruik het apparaat niet indien de stroomkabel of de stekker beschadigd is, of wanneer enig onderdeel van het apparaat is gevallen of beschadigd is geraakt. Indien de stroomkabel beschadigd is, moet u het laten vervangen door Montiss of een door Montiss geautoriseerd servicecentrum om gevaar te voorkomen.
6. Repareer om gevaren te vermijden het apparaat nooit zelf.
7. Dit apparaat is niet geschikt voor gebruik door kinderen of personen met verminderde lichamelijke, zintuiglijke of geestelijke vermogens, of die gebrek aan ervaring of kennis hebben, tenzij iemand die verantwoordelijk is voor hun veiligheid toezicht op hen houdt of hen heeft uitgelegd hoe het apparaat dient te worden gebruikt. Nauwlettend toezicht is vereist als het apparaat in nabijheid van kinderen, huisdieren of planten wordt gebruikt.
8. Laat kinderen nooit met het verpakkingsmateriaal spelen, er bestaat verstikkingsgevaar.
9. Laat het apparaat nooit onbeheerd achter als de stekker in het stopcontact zit.

10. Neem de stekker uit het stopcontact wanneer u het apparaat vult, leegt, reinigt of als u het apparaat niet gebruikt.
11. Trek nooit aan de stroomkabel, maar aan de stekker zelf om deze uit het stopcontact te nemen.
12. Gebruik het apparaat niet met behulp van een verlengsnoer, tenzij dit verlengsnoer gecontroleerd en getest is door een gekwalificeerde monteur.
13. Til het apparaat nooit op aan de stroomkabel, gebruik de stroomkabel niet als handvat, trek de stroomkabel niet om scherpe randen of hoeken.
14. Laat de stroomkabel niet op enige wijze knikken of omkrullen.
15. Houd het apparaat, de stekker en de stroomkabel uit de buurt van vuur en hete oppervlakken.
16. Zorg ervoor dat het apparaat volledig afgekoeld is wanneer u accessoires bevestigt of losmaakt of voordat u het apparaat opbergt.
17. Gebruik geen accessoires die niet zijn aanbevolen door Montiss, in het bijzonder geen accessoires die niet bij het apparaat zijn geleverd.
18. Gebruik het apparaat nooit in ruimtes waar bepaalde dampen aanwezig kunnen zijn (verfverdunner, brandbare stof, verf en lakken op oliebasis, ontvlambare vloeistoffen en gassen). Dit i.v.m. explosiegevaar.
19. Niet buiten gebruiken.
20. Dompel het apparaat en/of de stroomkabel nooit in water of andere vloeistoffen.
21. Kom niet met natte handen aan het apparaat of de stekker.
22. Pak het apparaat nooit op indien het in water of een andere vloeistof is gevallen. Neem in dit geval meteen de stekker uit het stopcontact.
23. Wees extra voorzichtig bij het reinigen van trappen of andere ongelijke oppervlakken.
24. Berg het apparaat binnenshuis op.
25. Schade veroorzaakt door verkeerd gebruik van stoom aan objecten, materialen, personen en/of dieren of door het niet naleven van de instructies in deze gebruiksaanwijzing wordt uitgesloten van garantie.

Dit apparaat is alleen bestemd voor huishoudelijk gebruik, NIET voor bedrijfsmatig gebruik.

Stoomfunctie



Waarschuwing:

De kracht en warmte van de stoom kunnen nadelige gevolgen hebben voor bepaalde materialen. Controleer altijd voordat u het apparaat in gebruik neemt, of een oppervlak of materiaal ook daadwerkelijk geschikt is voor behandeling met stoom. Doe dit door een test uit te voeren op een verborgen oppervlak van het te behandelen materiaal.

1. De kracht en de hitte van de stoom kunnen nadelige uitwerkingen hebben op sommige materialen. Voorbeelden: gelakt hout of leer kan als gevolg van de stoom worden gebleekt. Glanzende kunststof kan door behandeling met stoom dof worden. Acryl, fluweel en linnen reageren zeer gevoelig op stoom.
2. Het apparaat niet gebruiken op ongelakte vloeren of vloeren die behandeld zijn met was.
3. Plaats het apparaat nooit lang op één plek! Dit kan beschadigingen aan het te behandelen materiaal veroorzaken!
4. Contact met hete onderdelen, heet water of stoom kan brandwonden tot gevolg hebben. Wees daarom ook zeer voorzichtig wanneer u het apparaat na gebruik leeg laat lopen, er kan nog heet water in het apparaat zitten.

5. Het apparaat warmt op tijdens gebruik. Raak daarom tijdens gebruik alleen handvat en knoppen aan.
6. Richt de stoomstraal nooit op mensen, dieren of planten.
7. Richt de stoomstraal nooit rechtstreeks op zeer koude glasoppervlakten, elektrische apparaten of op delen van apparaten waar zich de elektrische componenten bevinden, denk aan de onderdelen in de oven.
8. Bewerk geen kledingstukken, die zich op het lichaam bevinden.
9. Let er op, dat u op tijd water bijvult. Vul de tank uitsluitend met koud water.
10. Voeg geen schoonmaakmiddelen, parfum, olie of andere chemicaliën toe aan het water dat u gebruikt in uw apparaat, aangezien dit schade kan veroorzaken aan het apparaat of het apparaat onveilig kan maken in gebruik.
11. Overschrijdt niet de maximum voorgeschreven vulhoeveelheid van 260 ml.
12. De tank staat onder druk. De tanksluiting mag tijdens het gebruik niet worden geopend.
13. Tijdens het gebruik mag het apparaat niet meer dan 45° worden gekanteld.
14. Het apparaat is uitgerust met een thermostaat en een thermische beveiliging als bescherming tegen oververhitting.

HET PRODUKT

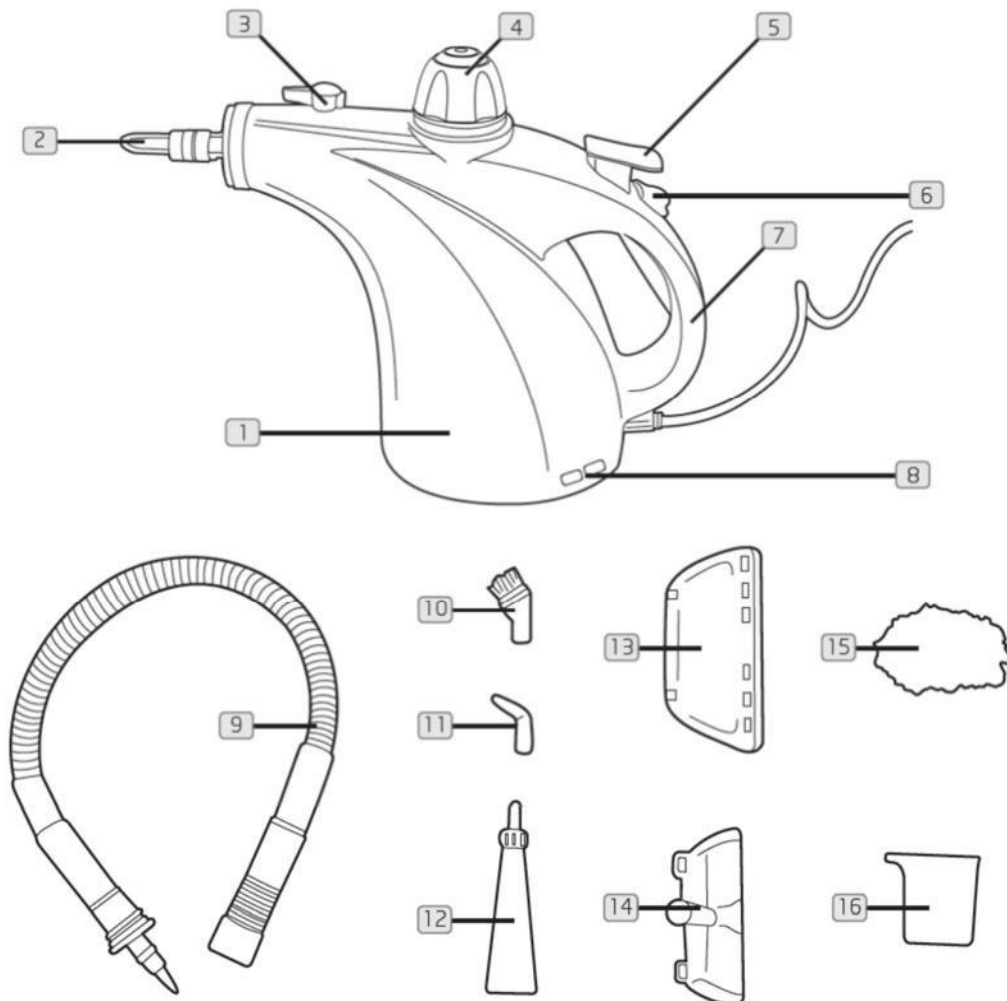

- | | |
|---------------------|-------------------------------------|
| 1. Stoomtank | 9. Slang |
| 2. Mondstuk | 10. Borsteltje |
| 3. Stoomregelknop | 11. Jetstraalpijpelement |
| 4. Vuldop | 12. Puntstraalpijp |
| 5. Stoomschakelaar | 13. Stoomopsteekelement |
| 6. Vergrendeling | 14. Raamwischer |
| 7. Handgreep | 15. Doekje voor stoomopsteekelement |
| 8. Indicatielampjes | 16. Maatbeker |

Rood: apparaat ingeschakeld

Groen: apparaat klaar voor gebruik

HET GEBRUIK

Voor gebruik

- Verwijder alle verpakkingsmaterialen.
- Reinig het apparaat, indien nodig, met een vochtige doek en eventueel wat reinigingsmiddel (zie hiervoor ook de paragraaf "onderhoud en reiniging").
- Controleer het apparaat op schade voor elk gebruik. Gebruik het apparaat niet indien het apparaat of de stroomkabel beschadigd is of niet goed werkt.

Vullen van de watertank

Zorg ervoor dat het apparaat niet is aangesloten op het stroomnet. Open de vuldop door er op te drukken en het tegen de wijzers van de klok in open te draaien. Vul de tank met behulp van de maatbeker met max. 260 ml water. Plaats de vuldop weer op het apparaat en draai de dop vast door deze met de wijzers van de klok mee te draaien.

Let op: voeg geen schoonmaakmiddelen, parfum, olie of andere chemicaliën toe aan het water, aangezien dit schade kan veroorzaken aan de unit dan wel het apparaat onveilig maakt in gebruik.

Let op: overschrijdt niet de maximum voorgeschreven vulhoeveelheid van 260 ml.

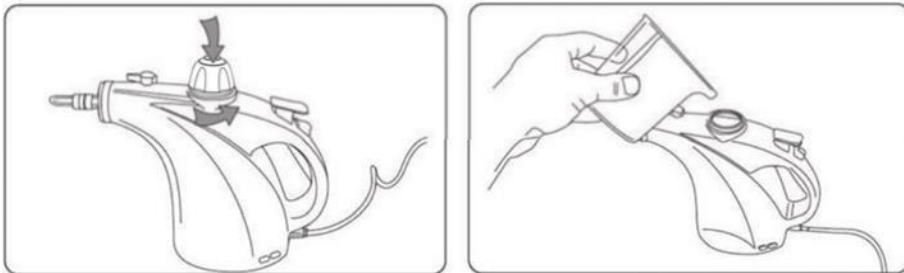

Gebruik van accessoires

Let op:

- Neem de stekker uit het stopcontact en laat het apparaat volledig afkoelen voordat u accessoires plaatst of verwijdert.
- De accessoires worden heet tijdens gebruik.

Stoomslang

Plaats de slang op het mondstuk en draai de slang naar rechts om te vergrendelen.

Let op: zorg dat de markering op de slang gelijk staat met de markering op het apparaat.

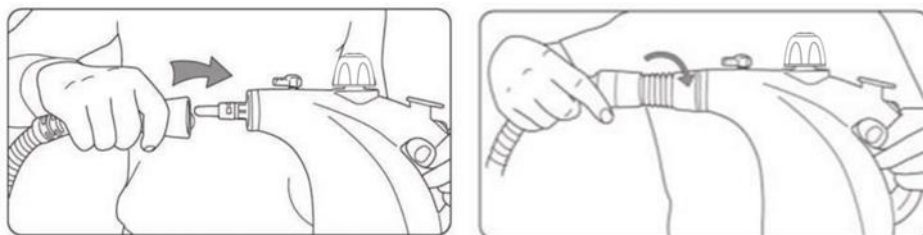

Puntstraalpijp

De puntstraalpijp met de verschillende opsteekelementen kunt u gebruiken voor de reiniging van hoeken, voegen, jaloezieën, centrale verwarmingen, toiletten, armaturen, roestvrij staal, ruiten, spiegels, geëmailleerde oppervlakken en het oplossen van vlekken. Plaats de puntstraalpijp op het mondstuk en draai de puntstraalpijp naar rechts om te vergrendelen.

Let op: zorg dat de markering op de puntstraalpijp gelijk staat met de markering op het apparaat.

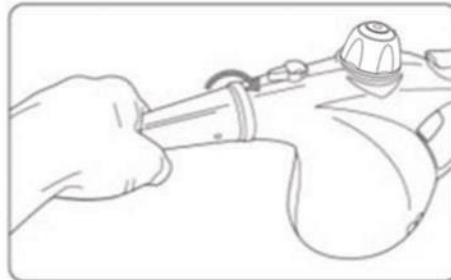
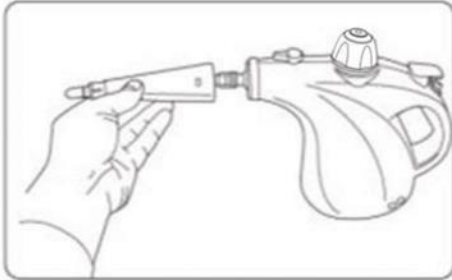

Jetstraalpijpelement

Het jetstraalpijpelement kunt u gebruiken voor het reinigen van hoeken, kieren en andere moeilijk bereikbare plaatsen. Plaats het jetstraalpijpelement op de puntstraalpijp of op de stoomslang.

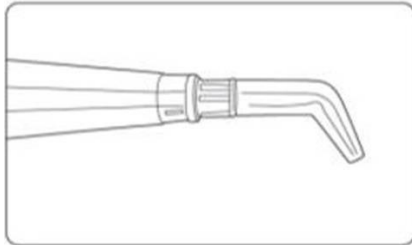

Borsteltje

Plaats het borsteltje op de puntstraalpijp of op de stoomslang.

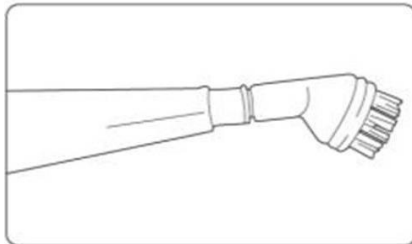

Stoomopsteekelement

Het stoomopsteekelement kan naargelang het gebruiksdoel, zowel met als zonder doekje worden gebruikt. Het opsteekelement is perfect voor het reinigen en verzorgen van stofferingen, tapijten, autozetels, badkamer en keuken. Plaats het stoomopsteekelement op de puntstraalpijp of op de stoomslang.

Let op: zorg dat de markering op het stoomopsteekelement gelijk staat met de markering op het apparaat.

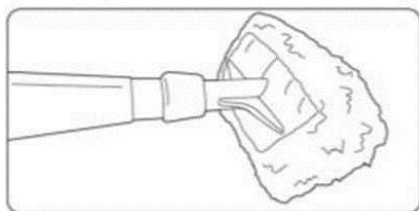

Raamwisser

De raamwisser is perfect voor het reinigen van ruiten, spiegels, keramische tegels en andere poriënvrije, gladde oppervlakken. Plaats de raamwisser op het stoomopsteekelement.

Let op: bij een warmteschok kunnen glasoppervlakken springen. Verwarm het glasoppervlak voor de stoomreiniging voor, door het opbrengen van zeer uitgespreide stoom van op een afstand van 20 tot 25 cm van het oppervlak. Verminder de afstand bij de opwarming van het glas tot 10 tot 15 cm.

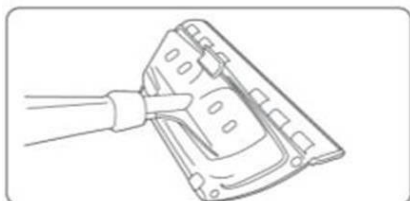

Het gebruik

Wanneer de watertank gevuld is en eventuele accessoires zijn bevestigd, stopt u de stekker in het stopcontact. De indicatielampjes lichten op. Het rode lampje toont aan dat het apparaat is ingeschakeld. Het groene lampje toont aan dat het apparaat aan het opwarmen is.

Indicatielampje stoom

Als het groene indicatielampje brandt, is het apparaat klaar voor gebruik.

Let op: de vuldop mag tijdens gebruik NOOIT worden geopend (DE TANK STAAT ONDER DRUK).

Stoomschakelaar

Zodra het apparaat op temperatuur is, drukt u op de stoomschakelaar om de stoom te laten ontsnappen.

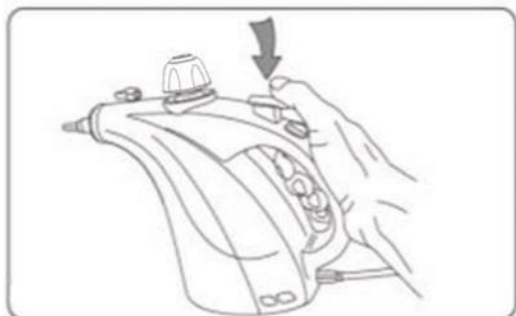

Stoomregelknop

Draai aan de stoomregelknop om de uitstoot van stoom te reguleren.

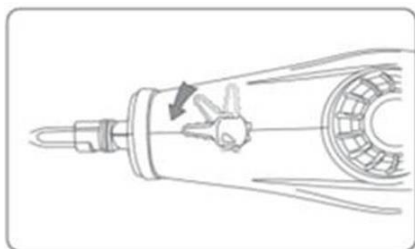

Vergrendelknop

Het apparaat is voorzien van een vergrendeling. Wanneer u de vergrendeling naar rechts schuift, kan de stoomschakelaar niet worden bediend. Schuif de vergrendeling naar links om de stoomschakelaar weer te kunnen bedienen.



Bijvullen van de watertank

Als de watertank tijdens gebruik moet worden bijgevuld, haalt u de stekker uit het stopcontact. Voor u de vuldop opent, dient u de stoomdruk te laten ontsnappen door op de stoomschakelaar te drukken of het apparaat volledig te laten afkoelen. De watertank kan aansluitend als volgt worden bijgevuld: maak de vuldop los door er op te drukken en het tegen de wijzers van de klok in los te draaien. Vul de tank met behulp van de maatbeker met max. 260 ml water. Plaats de vuldop weer op het apparaat en draai de dop vast door deze met de wijzers van de klok mee te draaien.

Let op:

- Ook na een afkoelfase van 5 minuten zijn het resterende water in de tank en de vuldop nog steeds heet. Schroef de vuldop zeer voorzichtig van de tank, omdat hete stoom kan ontsnappen en omdat men zich aan de hete schroefdraad kan verbranden.
- Voeg geen schoonmaakmiddelen, parfum, olie of andere chemicaliën toe aan het water, aangezien dit schade kan veroorzaken aan het apparaat dan wel het apparaat onveilig maakt in gebruik.
- Overschrijdt niet de maximum voorgeschreven vulhoeveelheid van 260 ml.
- In gebieden met hard water wordt het gebruik van gedistilleerd water aanbevolen, om te vermijden dat kalk wordt afgezet.

Na gebruik

1. Neem de stekker uit het stopcontact.
2. Laat het apparaat volledig afkoelen.
3. Maak de watertank leeg door het apparaat om te keren.

ONDERHOUD EN REINIGING

Let op:

- Neem altijd de stekker uit het stopcontact wanneer u het apparaat reinigt.
- Dompel het apparaat en/of de stroomkabel nooit in water of andere vloeistoffen.

Reinigen

1. Neem de stekker uit het stopcontact en laat het apparaat volledig afkoelen voordat u het gaat reinigen.
2. Reinig het apparaat en de accessoires met een vochtige doek en eventueel wat reinigingsmiddel en maak goed droog.

Let op: gebruik nooit schuurmiddelen, bleekmiddelen of staalwol om het apparaat te reinigen. Dit kan beschadigen aan het materiaal veroorzaken.

Uitspoelen van de watertank

Voor het reinigen van de tank, kunt u deze met water vullen en krachtig schudden. Hierdoor worden eventuele kalkresten, die zich op de bodem van de tank hebben afgezet, losgemaakt. Giet het water vervolgens weer uit de tank door het apparaat om te keren.

Opbergen

1. Neem de stekker uit het stopcontact.
2. Laat het apparaat en de accessoires volledig afkoelen.
3. Maak de watertank leeg door het apparaat om te keren.

UW OUDE APPARAAT WEGDOEN

1. Als het symbool met de doorgeslechte verrijdbare afvalbak op een product staat, betekent dit dat het product valt onder de Europese Richtlijn 2002/96/EC.
2. Elektrische en elektronische producten mogen niet worden meegegeven met het huishoudelijke afval, maar moeten worden ingeleverd bij speciale inzamelingspunten die door de lokale of landelijke overheid zijn aangewezen.
3. De correcte verwijdering van uw oude apparaat helpt negatieve gevolgen voor het milieu en de menselijke gezondheid voorkomen.
4. Wilt u meer informatie over de verwijdering van uw oude apparaat? Neem dan contact op met uw gemeente, de afvalophaaldienst of de winkel waar u het product gekocht heeft.



TECHNISCHE GEGEVENS

Modelnummer	CSC5803M
Vermogen	1200W
Nominale spanning	220 240V~
Nominale frequentie	50Hz

Made under supervision of Trebs

Montiss

Thermiekstraat 1a
6361 HB Nuth
www.montiss.com

UW GARANTIEBEWIJS

Dit garantiebewijs dekt uw apparaat voor een periode van 24 maanden vanaf de datum van aankoop op defecten aan het apparaat, op voorwaarde dat u het apparaat correct heeft gebruikt zoals omschreven in de gebruiksaanwijzing.

Gebreken die ontstaan door ondeskundige behandeling, beschadiging of reparatiepogingen van derden, vallen niet onder de garantie.

De garantie geldt niet voor de bijgeleverde accessoires, en andere delen van het apparaat die aan slijtage onderhevig zijn. Mocht u deze willen nabestellen, dan is dat mogelijk via www.muppa.nl.

Dit apparaat is alleen bestemd voor huishoudelijk gebruik. Schade en/of storingen door bedrijfsmatig gebruik worden uitgesloten van garantie.

U kunt gebruik maken van de garantie indien:

- Het apparaat volgens de gebruiksaanwijzing is gebruikt
- U in het bezit bent van een geldig origineel aankoopbewijs welke niet is veranderd of onleesbaar is gemaakt
- Het serviceformulier duidelijk en compleet is ingevuld
- Er geen ingrepen zijn verricht door niet bevoegde personen of werkplaatsen
- De schade aan het apparaat niet is te wijten aan een oorzaak vreemd aan het apparaat, zoals: brandschade, waterschade, transportschade, atmosferische ontladingen of verkeerd of onvoldoende onderhoud.

Mocht ondanks onze zorgvuldige kwaliteitscontrole uw apparaat niet goed functioneren, dan kunt u een beroep doen op onze service.

Om ongerief te voorkomen, raden wij u aan de gebruiksaanwijzing zorgvuldig na te lezen alvorens u tot ons te wenden.

SERVICE

Als u na het lezen van deze gebruiksaanwijzing nog vragen heeft over het product, kunt u contact opnemen met de Montiss klantenservice:

Telefoonnummer: +31-(0)45 5280 380

Email: info@montiss.com

CE

Deutsch

Bedienungsanleitung

Montiss Handheld Steam Cleaner CSC5803M



Achtung:

Wassertank ist unter Druck.

Drücken Sie den Knopf um den Dampf abzulassen.

Ziehen Sie den Stecker aus der Steckdose.

Vor der Nachfüllung mit Wasser 5 Minuten warten bis der Tank sich abgekühlt hat.

SICHERHEITSVORSCHRIFTEN

Warnung:

Bei jeglicher Benutzung eines elektrischen Geräts sollten Sie immer alle wesentlichen Sicherheitsvorkehrungen beachten. Die folgenden Anleitungen sollten beachtet werden, um das Brand-, Stromschlag- und Verletzungsrisiko zu vermindern.

Allgemein:

1. Lesen Sie diese Gebrauchsanleitung sorgfältig, bevor Sie das Gerät benutzen. Bewahren Sie diese Gebrauchsanleitung zur späteren Einsichtnahme an einem sicheren Ort auf.
2. Benutzen Sie das Gerät nur wie in dieser Gebrauchsanleitung beschrieben.
3. Vergewissern Sie sich, dass die auf dem Gerät angegebene Spannungsversorgung mit der örtlichen Spannung übereinstimmt, bevor Sie das Gerät am Netz anschließen.
4. Dieses Gerät muss an einer geerdeten Steckdose angeschlossen werden.
5. Prüfen Sie regelmäßig, ob das Gerät intakt ist. Benutzen Sie das Gerät nicht, wenn Stromkabel oder Stecker beschädigt sind oder wenn irgendein Bestandteil des Gerätes fallengelassen oder beschädigt wurde. Wenn das Stromkabel beschädigt ist, lassen Sie es von Montiss ersetzen oder durch ein von Montiss autorisiertes Service-Center, um mögliche Risiken zu vermeiden.
6. Um Gefährdungen zu vermeiden reparieren Sie das Gerät nicht selbständig.
7. Dieses Gerät ist nicht für Kinder geeignet oder für Personen mit verminderten körperlichen oder geistigen Fähigkeiten oder aber einer verminderten Sinneswahrnehmung, sowie einer mangelnden Erfahrung und Kenntnis, sofern solche Personen nicht von jemandem beaufsichtigt werden, der für ihre Sicherheit verantwortlich ist und ihnen erklärt, wie das Gerät zu benutzen ist. Eine sorgfältige Überwachung ist nötig, wenn das Gerät in der Nähe von Kindern, Haustieren oder Pflanzen benutzt wird.

8. Erlauben Sie es Kindern niemals, mit der Verpackung zu spielen; es besteht Erstickungsgefahr.
9. Lassen Sie das Gerät niemals unbeaufsichtigt, solange es am Netz angeschlossen ist.
10. Ziehen Sie immer den Stecker aus der Steckdose, wenn Sie das Gerät füllt, leert, reinigt oder nicht benutzen.
11. Ziehen Sie niemals am Stromkabel. Ziehen Sie nur am Stecker selbst, um ihn aus der Steckdose zu entfernen.
12. Verwenden Sie kein Verlängerungskabel bei der Benutzung dieses Geräts, es sei denn, dieses wurde von einem qualifizierten Fachmann geprüft und getestet.
13. Ziehen oder tragen Sie das Gerät nie am Stromkabel und heben Sie es auf keinen Fall am Kabel hoch. Klemmen Sie das Kabel nicht in der Tür ein und führen Sie es nicht an scharfen Rändern oder Ecken entlang.
14. Lassen Sie das Kabel nicht in irgendeiner Weise sich festklemmen oder verwickeln.
15. Halten Sie Gerät, Stromkabel und Stecker zu jeder Zeit von Flammen und heißen Flächen entfernt.
16. Lassen Sie das Gerät vollständig abkühlen, ehe Sie Zubehörteile befestigen oder lösen.
17. Verwenden Sie kein Zubehör, das nicht von Montiss empfohlen ist; das gilt insbesondere für Zubehör, das nicht mit dem Gerät geliefert wurde.
18. Benutzen Sie das Gerät niemals in Bereichen, wo bestimmte Dämpfe vorhanden sein könnten (Farbverdünner, entflammbare Stoffe, Farben und Lacke auf Ölbasis, entflammbare Flüssigkeiten und Gase), da hierdurch Explosionsgefahr besteht.
19. Nicht außerhalb des Hauses anwenden.
20. Tauchen Sie das Gerät und/oder das Stromkabel niemals in Wasser oder eine andere Flüssigkeit.
21. Berühren Sie das Gerät oder den Stecker nicht mit nassen Händen.
22. Greifen Sie niemals nach einem Elektrogerät, wenn es ins Wasser oder andere Flüssigkeiten gefallen ist. Ziehen Sie in einem solchen Fall sofort den Netzstecker.
23. Sind Sie besonders vorsichtig beim Reinigen von Treppen oder anderen nicht ebenen Oberflächen.
24. Das Gerät drinnen aufbewahren.
25. Schäden, die durch falschen Einsatz von Dampf an Objekten bzw. Materialien, resp. An Personen und/oder Tieren, oder durch das Nichtbeachten der Instruktionen in dieser Gebrauchsanleitung verursacht werden, werden von der Garantie ausgeschlossen.

Dieses Produkt ist nur für den Heimgebrauch, nicht für gewerbliche Nutzung.

Dampf-Funktion



Achtung:

Stärke und Temperatur des Dampfes können sich auf bestimmte Materialien nachteilig auswirken. Kontrollieren Sie immer, ehe Sie das Gerät benutzen, ob ein Material oder eine Oberfläche auch wirklich für eine Behandlung mit Dampf geeignet ist. Testen Sie das erst an einer nicht sichtbaren Stelle des zu behandelnden Materials.

1. Die Kraft und Hitze des Dampfes können sich nachteilig auf manche Materialien auswirken. Beispiele: Lackiertes Holz oder Leder kann in Folge von Dampf gebleicht werden. Glänzende Kunststoffmaterialien können durch Behandlung mit Dampf matt werden. Acryl, Samt und Leinen reagieren sehr empfindlich auf die Temperatur von Dampf.
2. NICHT einsetzbar für unversiegelten Holzböden oder Böden die mit Wachs behandelt sind.
3. Sie dürfen das Gerät nicht zu lange auf einer Stelle einsetzen! Dies konnte Schaden herbeiführen!

4. Beim Berühren von heißen Teilen, heißem Wasser oder Dampf besteht Verbrennungsgefahr. Beim Entleeren nach der Benutzung des Geräts Vorsicht walten lassen, da heißes Wasser enthalten sein kann.
5. Das Gerät heizt sich beim Gebrauch auf, deshalb empfehlen wir, das Berühren aller Teile abgesehen von Griff und Knöpfen zu vermeiden.
6. Richten Sie niemals Dampf auf Personen, Tieren oder Pflanzen.
7. Vermeiden Sie es, Dampf auf sehr kalte Glasoberflächen aufzutragen, oder auf elektrischen Apparaten oder auf Teile mit elektrischen Komponenten gerichtet werden, wie beispielsweise die Elektroteile eines Herdes.
8. Bearbeiten Sie keine Kleidungsstücke mit dem Gerät, die sich am Körper befinden.
9. Achten Sie darauf, rechtzeitig Wasser nachzufüllen. Füllen Sie den Tank ausschließlich mit kaltem Wasser.
10. Keine Reinigungslösungen, parfümierte Substanzen, Öl oder andere Chemikalien zum Wasser hinzugeben, da dies zur Beschädigung des Geräts führen und einen sicheren Gebrauch verhindern kann.
11. Überschreiten Sie nicht die angegebene maximale Füllmenge von 260 ml.
12. Behälter steht unter Druck. Der Tankverschluss darf während der Benutzung nicht geöffnet werden.
13. Während des Betriebs darf das Gerät nicht mehr als 45° gekippt werden.
14. Das Gerät ist mit einem Thermostat ausgerüstet und einer Thermosicherung als Schutz gegen Überhitzung.

DAS PRODUKT

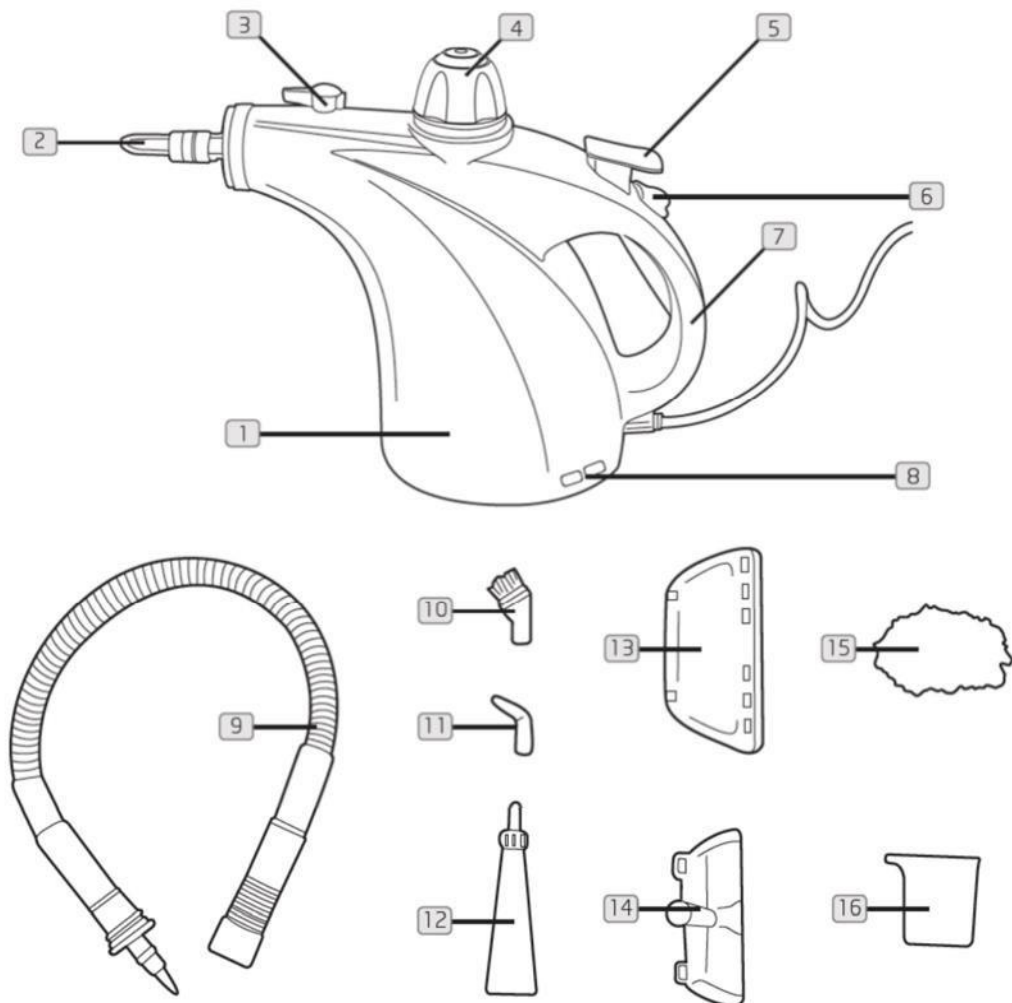

- | | |
|--------------------------|---------------------------|
| 1. Dampftank | 9. Dampfschlauch |
| 2. Düse | 10. Bürste |
| 3. Dampfgler | 11. Jetdüsenaufsatz |
| 4. Sicherheitsverschluss | 12. Punktstrahldüse |
| 5. Dampfschalter | 13. Kombiaufsatz |
| 6. Verriegelung | 14. Fensterwischer |
| 7. Handgriff | 15. Tuch für Kombiaufsatz |
| 8. Kontrollleuchten | 16. Messbecher |
- Rot: Gerät eingeschaltet
Grün: Gerät einsetzbar

DIE BENUTZUNG

Vor dem Gebrauch

- Entfernen Sie alle Verpackungsmaterialien.
- Wischen Sie das Gerät, falls nötig, mit einem feuchten Tuch und etwas Spülmittel ab (siehe auch Abschnitt "Wartung und Reinigung").
- Überprüfen Sie das Gerät vor jedem Gebrauch auf Beschädigungen. Verwenden Sie das Gerät nicht, wenn das Stromkabel oder das Gerät beschädigt ist oder nicht richtig funktioniert.

Befüllen des Wassertanks

Vor jedem Öffnen des Wassertanks ziehen Sie immer den Netzstecker des Gerätes aus der Steckdose, bevor Sie Wasser einfüllen. Lösen Sie den Sicherheitsverschluss durch Druck und Drehen gegen den Uhrzeigersinn. Füllen Sie den Tank mit 260 ml mit dem Messbecher. Setzen Sie den Sicherheitsverschluss wieder auf und drehen Sie ihn im Uhrzeigersinn fest.

Achtung: Keine Reinigungslösungen, parfümierte Substanzen, Öl oder andere Chemikalien zum Wasser hinzugeben, da dies zur Beschädigung des Geräts führen und einen sicheren Gebrauch verhindern kann.

Achtung: Überschreiten Sie nicht die angegebene maximale Füllmenge von 260 ml.

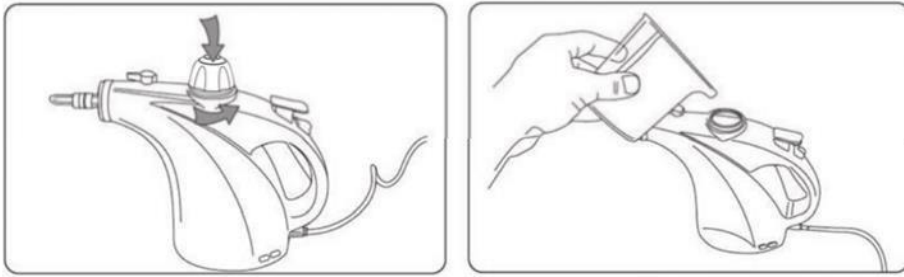

Verwendung von Zubehör

Achtung:

- Stecken Sie das Gerät aus und lassen Sie es vollständig abkühlen, bevor Sie Zubehör an- oder abmontieren.
- Das Zubehör erhitzt sich beim Gebrauch.

Dampfschlauch

Befestigen Sie den Dampfschlauch an der Düse und ziehen Sie ihn im Uhrzeigersinn fest.

Achtung: richten Sie die Markierung auf dem Schlauch an der Markierung auf dem Gerät aus.

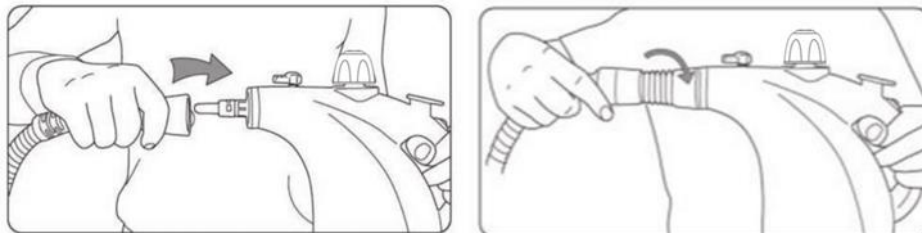

Punktstrahldüse

Die Punktstrahldüse mit den verschiedenen Aufsätzen können Sie z.B. benutzen für die Reinigung von schwer zugänglichen Stellen wie Ecken, Fugen, Jalousien, Zentralheizungen, WC, Armaturen, rostfreiem Stahl, Fenster, Spiegel, emaillierten Flächen und für anlösen von Flecken. Bringen Sie die Punktstrahldüse an der Düse des Gerätes an und drehen Sie im Uhrzeigersinn, bis sie einrastet.

Achtung: richten Sie die Markierung auf der Punktstrahldüse an der Markierung auf dem Gerät aus.

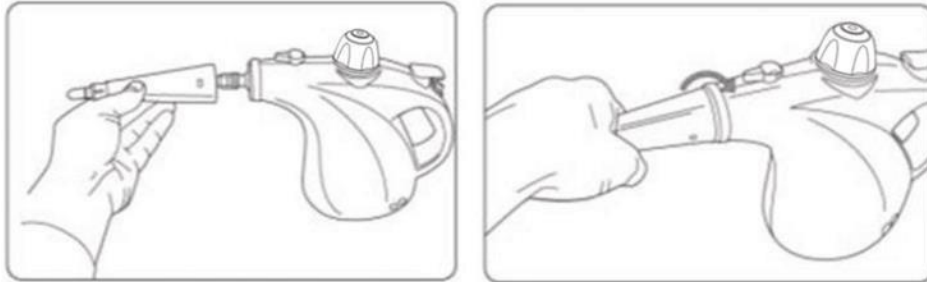

Jetdüsenaufsatz

Die Jetdüsenaufsatz kann für die Reinigung von Ecken, Spalten und anderen schwer zugänglichen Stellen eingesetzt werden. Bringen Sie die Jetdüsenaufsatz an der Punktstrahldüse oder dem Dampfschlauch an.

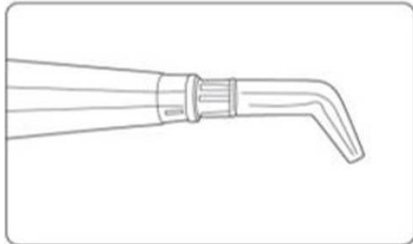

Bürste

Bringen Sie den Bürste an der Punktstrahldüse oder dem Dampfschlauch an.

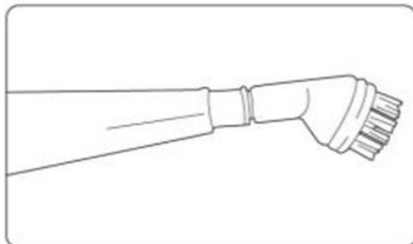

Kombiaufsatz

Den Kombiaufsatz kann je nach Anforderungen mit und ohne Tuch benutzt werden. Es ist perfekt geeignet zum Reinigen und Pflegen von Polstern, Teppichen, Autositzen, Bad und Küche. Bringen Sie die Kombiaufsatz an der Punktstrahldüse oder dem Dampfschlauch an.

Achtung: richten Sie die Markierung auf der Kombiaufsatz an der Markierung auf dem Gerät aus.

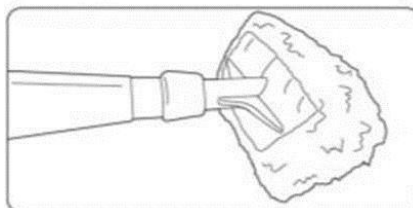

Fensterwischer

Den Fensterwischer ist perfekt geeignet zum Reinigen von Fenstern, Spiegeln, Keramikfliesen und -fliesen und sonstigen porenfreien, glatten Flächen. Bringen Sie den Fensterwischer auf die Kombiaufsatz an.

Achtung: bei einem Wärmeschock können Glasflächen zerspringen. Wärmen Sie vor einer Dampfreinigung solcher Flächen das Glas vor, durch Aufbringen von weitgestreutem Dampf aus einem Abstand von 20-25 cm auf die Fläche. Verringern Sie bei Erwärmung des Glases den Abstand auf 10-15 cm.



Die Benutzung:

Wenn der Tank gefüllt ist und mögliche Zubehörteile befestigt sind, stecken Sie den Stecker in die Steckdose. Die Kontrollleuchten leuchten auf. Das rote Licht zeigt an, dass das Gerät eingeschaltet ist. Das grüne Licht zeigt an, dass das Gerät aufheizt.

Kontrollleuchte Dampf

Wenn die grüne Anzeige leuchtet, ist das Gerät einsatzbereit.

Achtung: die Einfüllöffnung des Gerätes darf während des Gebrauchs niemals geöffnet werden (BEHÄLTER STEHT UNTER DRUCK).

Dampfschalter

Sobald das Gerät aufgeheizt ist, drücken Sie den Dampfschalter, damit der Dampf entweichen kann.

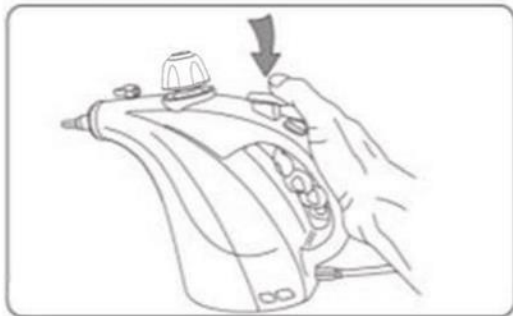

Dampfregler

Drehen Sie zur Regulierung des Dampfausstoßes an dem Dampfregler.

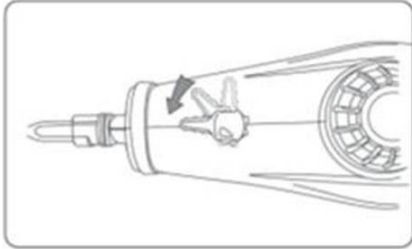

Verriegelung

Das Gerät ist mit einer Verriegelung ausgestattet. Wenn Sie die Verriegelung nach rechts schieben, kann der Dampfschalter nicht betätigt werden. Schieben Sie die Verriegelung nach links, so ist der Dampfschalter frei.



Nachfüllen des Wassertanks

Falls der Wassertank während der Arbeit nachgefüllt werden muss, schalten Sie das Gerät aus und ziehen Sie immer den Netzstecker. Bevor der Sicherheitsverschluss zum Nachfüllen geöffnet wird, sollte man den Dampfdruck durch Drücken des Dampfschalters an der Dampfpestole entweichen lassen oder das Gerät vollständig abkühlen lassen. Der Wassertank kann anschließend wie folgt nachgefüllt werden. Lösen Sie den Sicherheitsverschluss durch Druck und Drehen gegen den Uhrzeigersinn, und füllen Sie den Tank mit 260 ml Wasser mit dem Messbecher. Setzen Sie den Sicherheitsverschluss wieder auf und drehen Sie ihn im Uhrzeigersinn fest.

Achtung:

- Auch nach 5 Minuten Abkühlphase ist das Restwasser im Tank und die Tankdeckelverschlusschraube immer noch heiß. Die Verschlusschraube immer vorsichtig herausdrehen, da heißer Dampf austreten kann und man sich am Gewinde Verbrennungen.
- Keine Reinigungslösungen, parfümierte Substanzen, Öl oder andere Chemikalien zum Wasser hinzugeben, da dies zur Beschädigung des Geräts führen und einen sicheren Gebrauch verhindern kann.
- Überschreiten Sie nicht die angegebene maximale Füllmenge von 260 ml.
- In Gebieten mit hartem Wasser empfiehlt sich der Gebrauch von destilliertem Wasser, um Kalkablagerungen zu vermeiden.

Nach dem Gebrauch

1. Ziehen Sie den Stecker aus der Steckdose.
2. Lassen Sie das Gerät vollständig abkühlen.
3. Zum Leeren des Wassertanks das Gerät umdrehen.

WARTUNG UND REINIGUNG

Achtung:

- Ziehen Sie den Stecker aus der Steckdose, bevor Sie das Gerät reinigen.
- Tauchen Sie das Gerät und/oder das Stromkabel niemals in Wasser oder eine andere Flüssigkeit.

Reinigung des Gerätes

1. Vor dem Reinigen das Gerät abschalten und vollständig abkühlen lassen.
2. Wischen Sie das Gerät und Zubehör, falls nötig, mit einem feuchten Tuch und etwas Spülmittel ab. Lassen Sie es gut abtrocknen.

Achtung: verwenden Sie niemals Scheuermittel, Bleichmittel oder Stahlwolle zur Reinigung des Geräts. Dies könnte zu einer Beschädigung des Materials führen.

Ausspülen des Wassertanks

Zur Reinigung des Tanks empfehlen wir, diesen mit Wasser zu befüllen und kräftig durchzuschütteln. Dadurch werden Kalkrückstände, die sich auf dem Boden des Tanks abgesetzt haben, gelöst. Zum leeren des Wassertanks das Gerät umdrehen.

Aufbewahrung

1. Ziehen Sie den Stecker aus der Steckdose.
2. Lassen Sie das Gerät und die Zubehörteile vollständig abkühlen.
3. Zum leeren des Wassertanks das Gerät umdrehen.

ENTSORGUNG VON ALTGERÄTEN

1. Wenn dieses Symbol eines durchgestrichenen Abfalleimers auf einem Produkt angebracht ist, unterliegt dieses Produkt der europäischen Richtlinie 2002/96/EC.
2. Alle Elektro- und Elektronik-Altgeräte müssen getrennt vom Hausmüll über dafür staatlich vorgesehenen Stellen entsorgt werden.
3. Mit der ordnungsgemäßen Entsorgung des alten Geräts vermeiden Sie Umweltschäden und eine Gefährdung der persönlichen Gesundheit.
4. Weitere Informationen zur Entsorgung des alten Geräts erhalten Sie bei der Stadtverwaltung, beim Entsorgungssamt oder in dem Geschäft, wo Sie das Produkt erworben haben.



TECHNISCHE DATEN

Modellnummer	CSC5803M
Leistung	1200W
Nominale Spannung	220 - 240V~
Nominale Frequenz	50Hz

Made under supervision of Trebs

Montiss

Thermiekstraat 1a
6361HB Nuth
Niederlande
www.montiss.com

IHR GARANTIESCHEIN

Dieser Garantieschein deckt Ihr Gerät innerhalb eines Zeitraums von 24 Monaten ab dem Datum des Ankaufs bezüglich Defekten an dem Gerät unter der Voraussetzung ab, dass Sie das Gerät in korrekter Weise benutzt haben, wie es in der Gebrauchsanleitung beschrieben steht.

Mängel, die durch unsachgemäße Behandlung, Beschädigung oder Reparaturversuche von Dritten auftreten, fallen nicht unter die Garantie.

Die Garantie gilt nicht für das mitgelieferte Zubehör und andere Teile des Geräts, die der Abnutzung unterliegen. Ihre diesbezügliche evtl. Nachbestellung können Sie an www.muppa.de richten.

Dieses Gerät ist ausschließlich für die Nutzung im Haushalt bestimmt. Schäden und/oder Störungen aufgrund betriebsmäßiger Nutzung werden von der Garantie ausgeschlossen.

Sie können sich auf die Garantie berufen, wenn:

- Das Gerät entsprechend der Gebrauchsanleitung, benutzt worden ist;
- Sie einen gültigen Ankaufsbeweis vorlegen können und dieser nicht auf irgendeine Weise geändert oder unlesbar gemacht wurde;
- Das Serviceformular deutlich und vollständig ausgefüllt wurde;
- Von dazu nicht autorisierten Reparaturwerkstätten oder dazu nicht befugten Personen keine Eingriffe vorgenommen worden sind;
- Der Schaden nicht aufgrund von Fremdeinwirkung auf das Gerät entstanden ist, wie u.a. durch Brandschaden, Wasserschaden, Transportschaden, atmosphärische Entladungen, ungenügende oder falsche Pflege.

Sollte trotz unserer sorgfältigen Qualitätskontrolle Ihr Gerät nicht zufrieden stellend funktionieren, können Sie sich auf unseren Service berufen.

Wir empfehlen Ihnen in jedem Fall, bei etwaigen Problemen erst die Gebrauchsanleitung sorgfältig zu lesen, ehe Sie sich an uns wenden.

SERVICE

Wenn Sie nach dem Lesen dieses Handbuchs noch weitere Fragen zum Produkt haben, setzen Sie sich bitte mit dem Montiss-Kundendienst unter: info@montiss.com
Telefonnummer: +31-(0) 45 5280 380



English
User manual

Montiss Handheld Steam Cleaner
CSC5803M



Attention:

Water tank is under pressure.
Keep the button pressed to allow the steam to escape.
Pull the plug from the wall socket.
Allow the device to cool down for five minutes before refilling.

SAFETY REGULATIONS

Warning:

When using any electrical appliance, always observe basic safety precautions. The following instructions should be followed to reduce the risk of fire, electric shock or injury.

General:

1. Read this manual carefully before using the appliance. Keep this manual in a safe place for future reference.
2. Use the appliance only as described in this manual.
3. Check if the voltage indicated on the device corresponds to the local voltage before you connect the device.
4. Always use an earthed socket.
5. Check the device regularly for damage. Do not use the device in case the power cord or plug is damaged, or when any component of the device has been dropped or damaged. If the power cord is damaged, you must have it replaced by Montiss or a service centre authorized by Montiss in order to avoid safety hazards.
6. Do not attempt to repair the device yourself.
7. This appliance is not suitable for use by children or persons with reduced physical, sensory or mental capabilities, or lack of experience and knowledge, unless someone responsible for their safety is supervising them or explains how the appliance must be used. Close supervision is required if the appliance is used near of children, pets or plants.
8. Never allow children to play with the packaging as there is risk of suffocation.
9. Do not leave the device unattended when the plug is in the socket.
10. Always take the plug from the socket when you fill, empty or clean the device or when you are not using the device.

11. Never pull the power cord to disconnect the plug from the socket; instead, hold the plug and gently pull to disconnect.
12. Do not use the device with an extension cord unless this extension cord has been checked and tested by a qualified technician.
13. Do not pull or carry the device by its power cord and do not use the power cord as a handle. Do not close the door on the power cord or pull it around sharp edges or corners.
14. Do not allow the power cord to be compressed or curled.
15. Keep the device, the plug and the power cord away from flames and hot surfaces.
16. Make sure the device is completely cooled down before attaching or removing accessories or before storing the device.
17. Do not use attachments which are not recommended by Montiss, in particular accessories which are not supplied with the device.
18. Never use the device in areas where certain vapours may be present (paint thinner, flammable material, oil based paint and varnish, flammable liquids and gases) for risk of an explosion.
19. Do not use the device outdoors.
20. Never immerse the device and/or the power cord in water or other liquids.
21. Do not touch the device or the plug with wet hands.
22. Never attempt to grasp an electric device if it has fallen in water or other liquids. If this occurs disconnect the plug immediately.
23. Be extra careful when cleaning staircases or other uneven surfaces.
24. Store the appliance indoors.
25. Damage caused by improper use of steam on objects, materials, persons and/or animals or by not observing the instructions in these directions for use is excluded from guarantee.

This appliance is only intended for domestic use; do NOT use for commercial purposes.

Steam function



Warning:

The force and heat of the steam output may have a harmful effect on certain materials. Before switching on the device, check whether a surface or material is suitable for treatment with steam. You can do this by performing a test on a hidden part of the material you wish to treat.

1. The force and heat of the steam output may damage certain materials. Some fabrics may react to the temperature of steam. For example: unpainted wood or leather can be bleached by steam action. Shiny plastic materials may become dull by treatment with steam. Acrylic fibre, velvet and linen are very sensitive to high steam temperature.
2. Do NOT use the device on unpainted or waxed floors.
3. Do not keep the device too long on one spot! This can cause damage to materials!
4. Burns can occur from touching hot parts, hot water or steam. Be cautious when draining the device after use as there may be hot water left in the device.
5. The device heats up during operation, therefore only touch handle or buttons.
6. Never direct steam towards people, animals or plants.
7. Do not apply steam directly to very cold glass surfaces, electric devices or at parts containing electrical components such as the electrical components inside an oven.
8. Never attempt to clean clothes which are still being worn.
9. Ensure that the device does not operate on an empty water tank.

10. Do not add cleaning solutions, scented perfumes, oils or any other chemicals to the water used in this device, as this may damage the device and make it unsafe for use.
11. Do not exceed the maximum prescribed fill of 260 ml for the water tank.
12. The water tank is under pressure. The tank lid must not be opened during use.
13. The cleaner should not be tilted at an angle of more than 45° during use.
14. The cleaner is equipped with a thermostat and a thermal safety device to protect against overheating.

THE PRODUCT

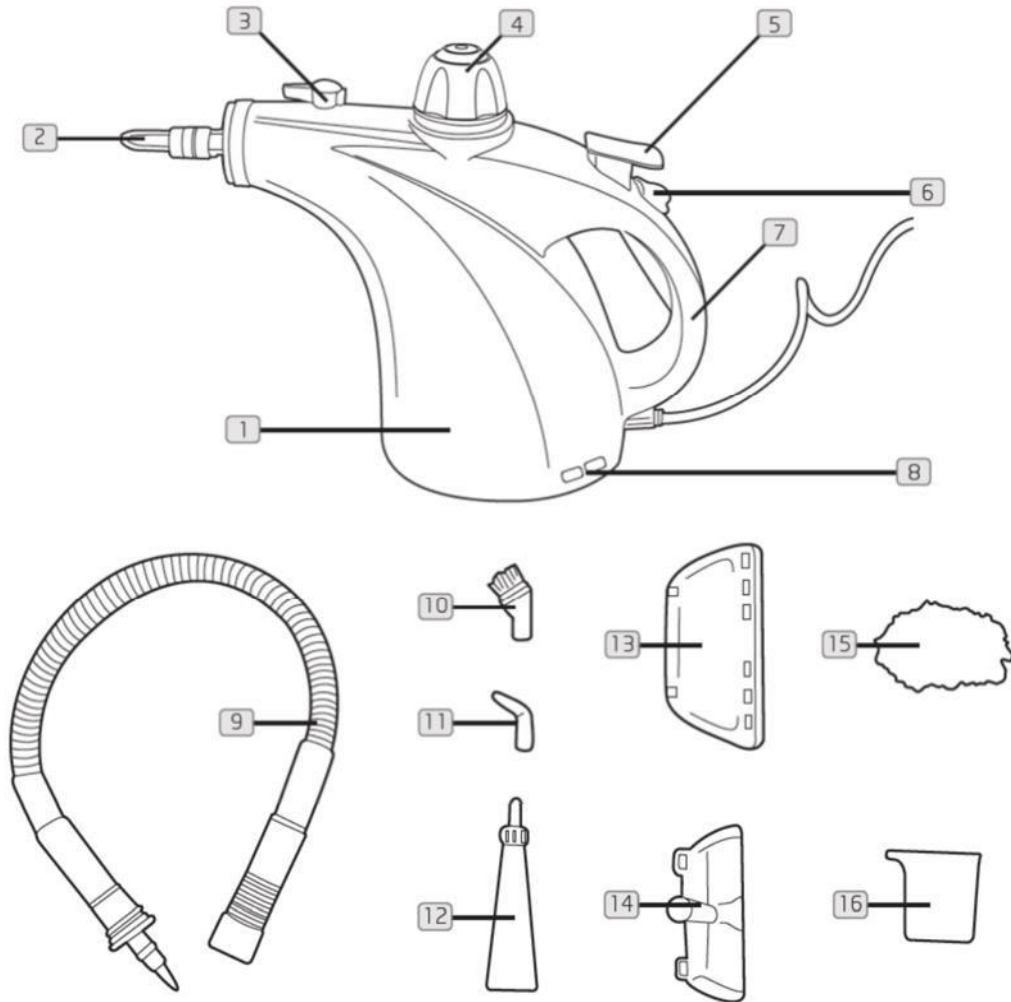

- | | |
|---------------------------|--|
| 1. Water tank | 9. Steam hose |
| 2. Nozzle | 10. Brush |
| 3. Steam output regulator | 11. Jet nozzle attachment |
| 4. Lid | 12. Concentrator nozzle |
| 5. Steam trigger | 13. Combination attachment |
| 6. Safety lock | 14. Window squeegee |
| 7. Handle | 15. Small cloth for combination attachment |
| 8. Indicator lights | 16. Measuring cup |
| Red: unit on | |
| Green: warming up | |

THE USE

Before use

- Remove all packaging materials.
- Clean the device, if necessary, with a wet cloth and some detergent (also see the paragraph "maintenance and cleaning").
- Check the device for damage before each use. Do not use the device if the power cord or the device is damaged or not working properly.

Filling the water tank

Do not fill the steamer while plugged to the power supply. Remove the lid from the water tank by pressing it down and turning it anti-clockwise. Fill the tank with a maximum of 260 ml water using the measuring cup. Replace the lid and close it tight by turning in the clockwise direction.

Note: do not add cleaning solutions, scented perfumes, oils or any other chemicals to the water used in this device, as this may damage the device and make it unsafe for use.

Note: do not exceed the maximum prescribed fill of 260 ml for the water tank.

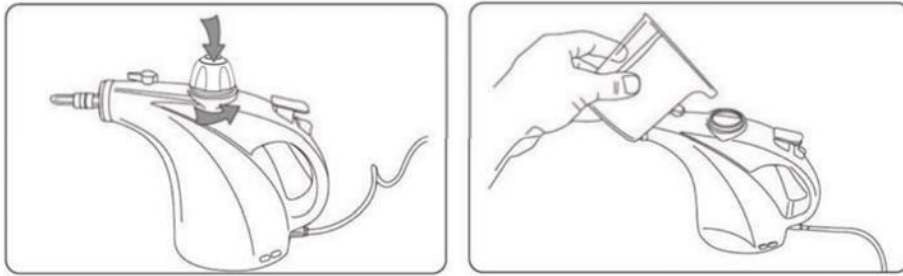

Use of accessories

note:

- Unplug the appliance and let it cool down completely before you attach or remove accessories.
- The accessories will become hot during use.

Steam hose

Attach the steam hose to the nozzle and tighten clockwise to lock.

Note: align the mark on the hose to the marking on the device.

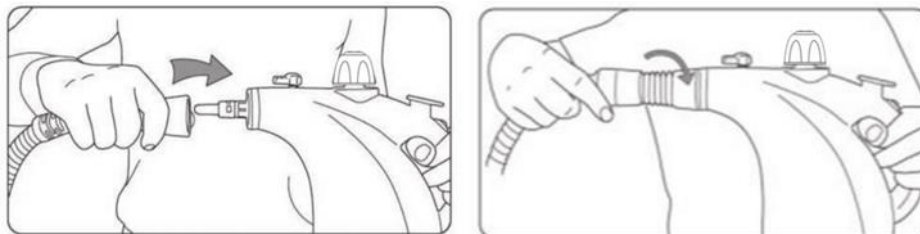

Concentrator nozzle

The concentrator nozzle can be used with various accessories for cleaning hard to reach areas such as corners, joints, blinds, radiators, toilet bowls and taps but also for the cleaning of stainless steel, windows, mirrors, enamelled surfaces and the removal of stubborn stains. Attach the concentrator nozzle to the nozzle of the unit and turn clockwise to lock.

Note: align the mark on the concentrator nozzle to the marking on the device.

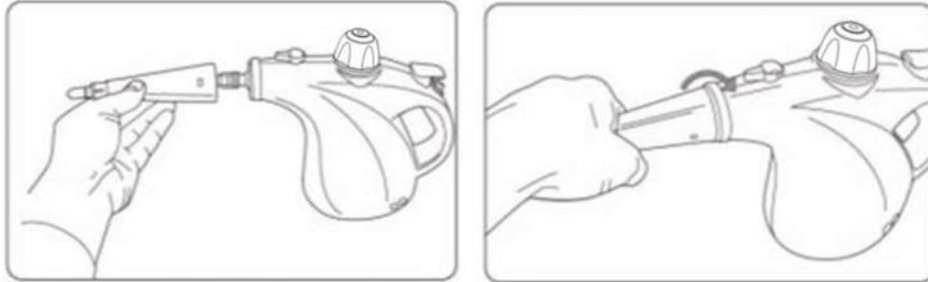

Jet nozzle attachment

The jet nozzle can be used for cleaning corners, crevices and other hard to reach places. Attach the jet nozzle to the concentrator nozzle or steam hose.

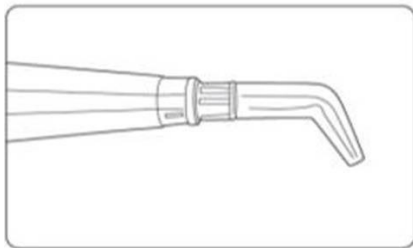

Brush

Attach the brush to the to the concentrator nozzle or steam hose.

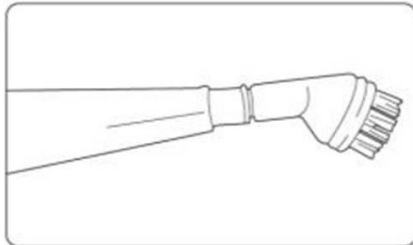

Combination attachment

The combination attachment can be used either with or without the small cloth, depending on the cleaning requirements. The combination attachment is perfect for the care and cleaning of curtains, cushions, carpets, car seats and other upholstery. Attach the combination attachment to the concentrator attachment or steam hose.

Note: align the mark on the combination attachment to the marking on the device.

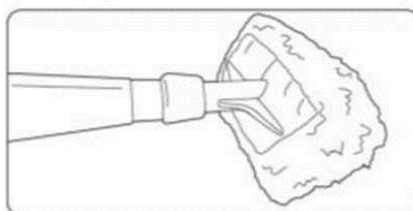

Window squeegee

The window squeegee is perfect for cleaning windows, mirrors, ceramic tiles and non-porous, smooth surfaces. Place the window squeegee to the combination attachment.

Note: glass surfaces can be shattered by the sudden application of excessive heat. Before cleaning such glass surfaces with the steam-cleaner, warm them up by applying steam to the surface from a distance of 20-25 cm. Continue by applying steam from a distance of 10-15 cm.

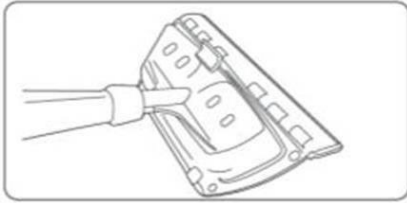

The use

When the water tank is filled, insert the plug into the socket. The indicator lights light up. The red light indicates that the device is turned on. The green light indicates that the unit is warming up.

Steam indicator light

The device is ready for use when the green indicator light is lit.

Note: the lid of the water tank must never be opened during use (CONTAINER UNDER PRESSURE).

Steam trigger

Once the unit is heated up and the green light switches off, press the steam trigger for the steam to escape.

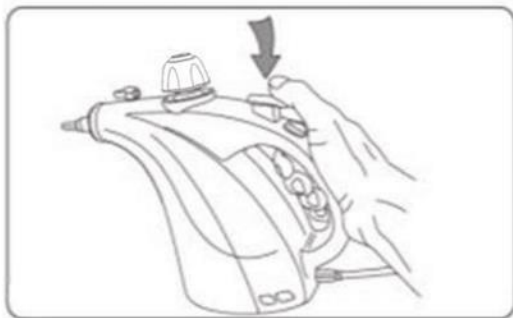

Steam output regulator

Turn the steam knob to regulate the steam emission.

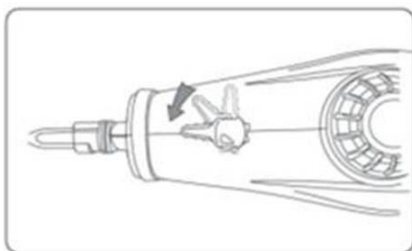

Safety lock

The device is equipped with a safety lock. When the safety lock is pushed to the right, the steam trigger cannot be pressed. Push the lock to the left to release the steam trigger.



Refilling the water tank

If the water tank needs to be refilled during use, switch off the steamer and remove the plug from the socket. Before opening the lid from the water tank to refill the tank, release the steam pressure by pressing the steam trigger, or allow the cleaner to cool down completely. The water tank can be refilled as follows: remove the lid by pressing it down and turning it anti-clockwise. Fill the tank with 260 ml of water using the measuring cup. Replace the lid and close it tightly by turning in the clockwise direction.

Note:

- Even after a cooling down period of 5 minutes, the water remaining in the tank and the lid will still be hot. Always take care when removing the lid, since hot steam may be escape and the heat of the lid can cause burns.
- Do not add cleaning solutions, scented perfumes, oils or any other chemicals to the water used in this device, as this may damage the device and make it unsafe for use.
- Do not exceed the maximum prescribed fill of 260 ml for the water tank.
- The use of distilled water is recommended in areas with hard water to avoid lime scale deposits.

After use

1. Unplug the device from the wall socket.
2. Allow the device to cool down completely.
3. Empty the water tank by turning the device upside down.

MAINTENANCE AND CLEANING

Note:

- Always unplug the device from the wall socket before cleaning.
- Never immerse the device and/or the power cord in water or other liquids.

Cleaning the device

1. Turn the device off and let it cool down completely.
2. Clean the device and accessories with a damp cloth and a mild detergent and allow to dry completely.

Note: never use abrasives, bleaching agents or steel wool to clean the device. This could cause damage to the material.

Rinsing the water tank

To clean the water tank, we recommend that you fill it with water, close the lid and shake the unit vigorously. This will release any lime-scale deposits that have collected on the bottom of the tank. Pour the water out by holding the cleaner upside down.

Storage

1. Unplug the device from the wall socket.
2. Allow the device and the accessories to cool down completely.
3. Empty the water tank by turning the device upside down.

DISPOSAL OF YOUR OLD APPLIANCE

1. When this crossed-out wheeled bin symbol is attached to a product it means the product is covered by the European Directive 2002/96/EC.
2. All electrical and electronic products should be disposed of separately from the municipal waste stream via designated collection facilities appointed by the government or the local authorities.
3. The correct disposal of your old appliance will help prevent potential negative consequences for the environment and human health.
4. For more detailed information about disposal of your appliance, please contact your city office.



TECHNICAL DETAILS

Model number	CSC5803M
Power	1200W
Nominal voltage	220 - 240V~
Nominal frequency	50Hz

Made under supervision of Trebs

Montiss

Thermiekstraat 1a
6361 HB Nuth The
Netherlands
www.montiss.com

GUARANTEE

This guarantee covers your device for a period of 24 months from the date of purchase for service and replacement of parts, on the condition that you have used the device correctly as described in this user manual. This guarantee does not exclude national legislation that may exist in the country of purchase in regards to warranty regulations.

When you make a claim under this guarantee, you must submit the original invoice or receipt with clear mention of the date of purchase, name of retailer and the description and model number of the device. You are advised to keep these documents in a safe place.

This device is intended for domestic use only. Damage and/or malfunctions as the result of industrial or commercial use are excluded from the warranty.

The guarantee does not cover the supplied accessories or other parts of the device that are subject to wear. If you want to reorder these parts, then that is possible through www.muppa.nl.

The guarantee for this device expires if:

- The original invoice or receipt has in one way or another been changed or made illegible;
- The model or serial number on the device has been changed, removed, deleted or made illegible;

- Repairs have been executed by unauthorized repair workshops or persons who are not authorized to do so;
- The damage is the result of an external cause, such as fire damage, water damage, transport damage, atmospheric discharges, insufficient or improper maintenance;
- The device has been operated in another country than for which originally designed, approved, released and produced, as well as defects occurred as the result of such modifications;
- The device has not been used according to the guidelines and directions in this user manual supplied with the device. **In the unlikely event your device is not functioning well or shows any defect, please contact your retailer. To avoid any inconvenience, we advise you to read this user manual carefully before contacting them.**

SERVICE

If you have any further questions about the product after reading this manual, please contact the Montiss customer service: info@montiss.com
Telephone number: +31-(0)45 5280 380



Français

Mode d'emploi

Montiss Handheld Steam Cleaner CSC5803



Attention:

Le réservoir d'eau est sous pression.

Tenez le bouton pressé de manière que l'appareil perd la pression.

Retirez la fiche de la prise de courant.

Laissez refroidir l'appareil.

CONSIGNES DE SÉCURITÉ

Avertissement:

Lors de l'utilisation d'un appareil électrique, veuillez toujours respecter les précautions d'usage. Les instructions suivantes doivent être suivies afin de réduire les risques d'incendie, d'électrocution ou de blessure.

Général:

1. Veuillez lire attentivement ce manuel avant d'utiliser l'appareil. Conservez-le dans un endroit sûr afin de pouvoir vous y rapporter par la suite.
2. N'utilisez l'appareil que de la façon décrite dans le manuel.
3. Assurez-vous que l'alimentation électrique indiquée sur l'appareil correspond à la tension de votre réseau, avant de procéder à la connexion.
4. Cet appareil doit être branché dans une prise électrique reliée à la terre.
5. Veuillez vérifier régulièrement que l'appareil est intact. Ne l'utilisez pas si le câble d'alimentation ou la prise sont endommagés, ou si toute partie de la machine a subi une chute ou d'autres dégâts. Si le câble d'alimentation est endommagé, veuillez le faire remplacer par Montiss, ou par l'un des centres d'entretien agréés Montiss, pour éviter tout risque.
6. Ne réparez pas vous-même.
7. Cet appareil n'est pas adapté à une utilisation par des enfants, ni par des personnes aux capacités physiques, sensorielles ou mentales réduites, ou à une utilisation sans expérience ou sans connaissances préalables, à moins qu'une personne responsable de la sécurité ne supervise les opérations et fournisse les explications nécessaires à l'utilisation de l'appareil. Une surveillance étroite est indispensable si l'appareil est utilisé à proximité d'enfants, d'animaux domestiques ou de plantes.
8. Ne laissez jamais les enfants jouer avec l'emballage, il existe un risque de suffocation.

9. Ne laissez jamais l'appareil sans surveillance lorsqu'il est branché.
10. Toujours éteindre et déconnecter l'appareil au moment de remplir et de vider l'appareil ou lorsque celui-ci n'est pas en usage.
11. Ne tirez jamais sur le câble d'alimentation. Tirez la prise du câble elle-même, pour la retirer de la prise murale.
12. N'utilisez pas de rallonge électrique avec cet appareil, à moins qu'elle ait été vérifiée et testée par un technicien qualifié.
13. Ne pas tirer ou transporter l'appareil par le câble d'alimentation, ne pas utiliser le câble d'alimentation comme poignée, ne pas coincer le câble d'alimentation dans une porte et ne pas tirer le câble d'alimentation s'il frotte contre un coin ou un bord saillant.
14. Ne laissez d'aucune façon le câble d'alimentation s'enrouler ou s'emmêler.
15. Maintenez l'appareil, la prise et le câble d'alimentation à distance des flammes et des surfaces chaudes.
16. Laissez entièrement refroidir l'appareil et les accessoires avant de fixer ou de détacher les accessoires ou avant de le ranger.
17. N'utilisez pas d'accessoires qui ne sont pas recommandés par Montiss, en particulier des accessoires qui ne sont pas fournis avec l'appareil.
18. N'utilisez jamais l'appareil dans des zones où certaines fumées pourraient être présentes (diluant pour peinture, matières inflammables, peinture à base d'huile et vernis, liquides et gaz inflammables) pour éviter les risques d'explosion.
19. Ne l'utilisez pas dehors.
20. N'immergez jamais l'appareil et/ou son câble d'alimentation dans de l'eau ou d'autres liquides.
21. Ne manipulez pas l'appareil ni la prise avec des mains mouillées.
22. Ne touchez jamais un appareil électrique si celui-ci est tombé dans l'eau ni dans d'autres liquides. Dans ce cas de figure, retirez la prise électrique immédiatement.
23. Soyez particulièrement prudent quand vous nettoyez des escaliers ou autres surfaces inégales.
24. Rangez l'appareil à l'intérieur.
25. Les dommages causés par une mauvaise utilisation de la vapeur sur des objets, des matériaux, des personnes et/ou des animaux ou par le non-respect des indications de ce mode d'emploi sont exclus de la garantie.

Cet appareil est conçu pour un usage domestique uniquement, veuillez NE PAS l'utiliser à des fins commerciales.

Fonction vapeur



Attention:

La puissance et la chaleur de la vapeur peuvent avoir des effets néfastes sur certains matériaux. Avant d'utiliser l'appareil, toujours vérifier si une surface ou un matériau convient réellement au traitement à la vapeur. Procéder en effectuant un essai sur une surface cachée du matériau à traiter.

1. La puissance et la chaleur de la vapeur peuvent altérer certains matériaux. Exemples: le bois verni et le cuir peuvent se décolorer sous l'action de la vapeur. Les matières plastiques brillantes peuvent ternir sous l'action de la vapeur. Les matières acryliques, le velours et le lin sont très sensibles à la température de la vapeur.
2. Ne PAS utiliser sur des sois non vernis ou des sois qui sont traités avec cire.
3. Ne placer l'appareil jamais longue sur un endroit! Ceci peut causer les endommagements au matériel à traiter!

4. Le contact avec des pièces chaudes peut causer des brûlures. Faire attention en vidant l'appareil après son utilisation car il peut y rester de l'eau chaude.
5. L'appareil chauffe pendant son utilisation, ne manipuler que la poignée ou les boutons.
6. Ne jamais diriger la vapeur sur une personne, un animal ou des plantes.
7. Ne pas projeter de la vapeur directement sur des surfaces en verre très froides, sur appareils électriques ou sur des pièces comprenant des composants électriques comme ceux d'une cuisinière.
8. Ne nettoyez jamais vos vêtements avec l'appareil tant que vous les portez.
9. Veillez à rajouter à temps de l'eau dans le réservoir. Remplissez le réservoir uniquement avec de l'eau froide.
10. N'ajouter aucun produit nettoyant parfum, huile ni autre produit chimique à l'eau utilisée dans cet appareil sous peine de l'endommager ou de compromettre la sécurité de son utilisation.
11. Ne pas dépasser le remplissage maximal prescrit de 260 ml pour le réservoir d'eau.
12. Le réservoir d'eau est sous pression. Le couvercle du réservoir ne doit pas être ouvert pendant l'utilisation.
13. Il est interdit d'incliner l'appareil à plus de 45° pendant qu'il est en marche.
14. L'appareil est équipé d'un thermostat ainsi que d'un fusible thermique qui le protège contre la surchauffe.

LE PRODUIT

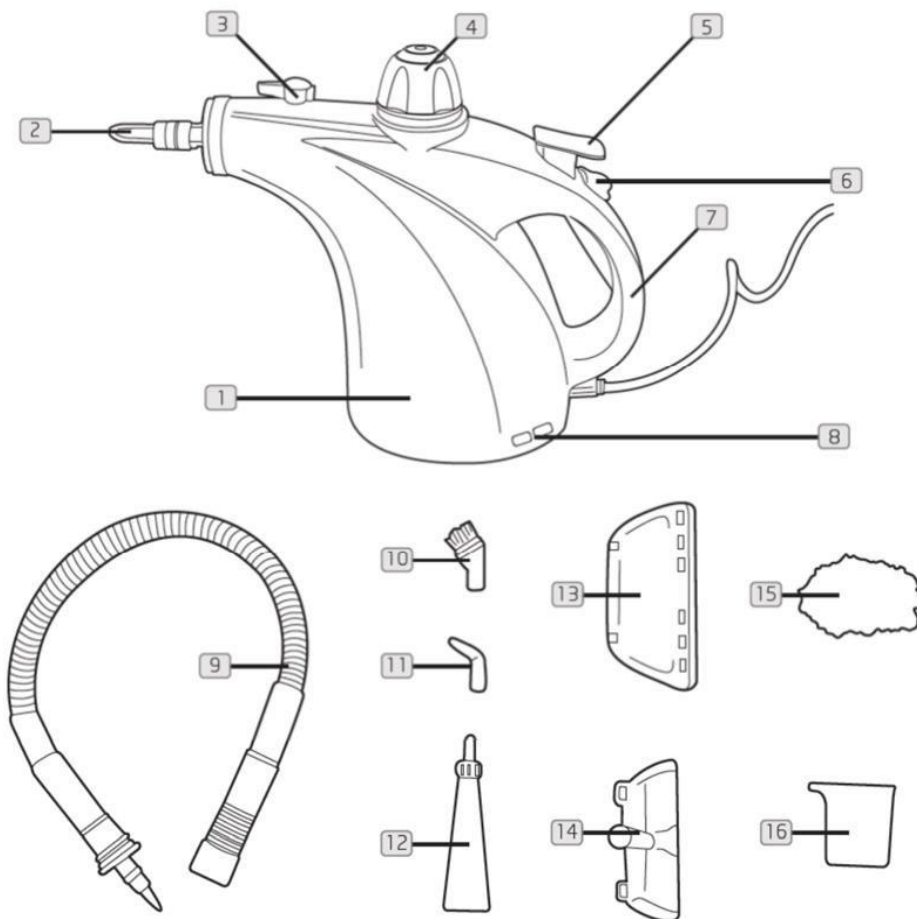

- | | |
|---------------------------|---------------------------------------|
| 1. Réservoir à vapeur | 9. Tuyau |
| 2. Embout | 10. Brosse |
| 3. Contrôle de la vapeur | 11. Embout jet |
| 4. Bouchon de remplissage | 12. Buse spot |
| 5. Gâchette à vapeur | 13. Embout combiné |
| 6. Verrou | 14. Raclette à vitres |
| 7. Poignée | 15. Petit chiffon pour embout combiné |
| 8. Voyants d'indication | 16. Tasse à mesurer |
- Rouge: appareil en marche
Vert: prêt à l'emploi

UTILISATION DE L'APPAREIL

Avant l'utilisation

- Enlever tous les matériaux d'emballage.
- Nettoyer l'appareil, si nécessaire, avec un chiffon mouillé et du produit nettoyant (voir aussi le paragraphe "entretien et nettoyage").
- Vérifiez que l'appareil n'est pas endommagé avant chaque utilisation. N'utilisez pas l'appareil si le câble d'alimentation ou l'appareil sont endommagés ou ne fonctionnent pas bien.

Remplissage du réservoir d'eau

Retirez toujours la fiche de l'appareil de la prise de courant avant de remplir le réservoir d'eau. Retirez le bouchon de remplissage en le dévissant dans le sens contraire des aiguilles d'une montre puis versez 260 ml d'eau dans le réservoir à l'aide du verre doseur. Remettez le bouchon de remplissage en place puis serrez-le solidement en le vissant dans le sens des aiguilles d'une montre.

Attention: n'ajouter aucun produit nettoyant parfum, huile ni autre produit chimique à l'eau utilisée dans cet appareil sous peine de l'endommager ou de compromettre la sécurité de son utilisation.

Attention: ne pas dépasser le remplissage maximal de 260 ml prescrit pour le réservoir d'eau.

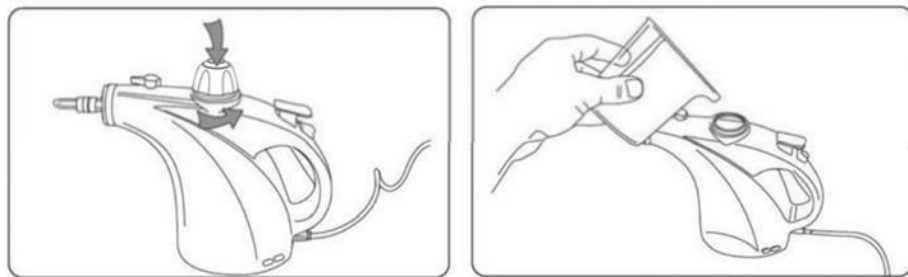

Utilisation des accessoires

Attention:

- Débranchez l'appareil et le laissez refroidir complètement avant de brancher ou débrancher des accessoires.
- Les accessoires deviennent chauds pendant l'utilisation.

Tuyau

Fixez le tuyau de vapeur à l'embout et serrez à fond dans le sens des aiguilles d'une montre.

Attention: alignez le repère du tuyau sur celui de l'appareil.

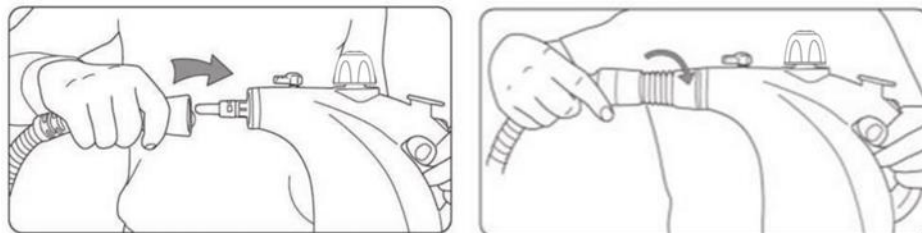

Buse spot

Vous pouvez utiliser la buse spot avec les différents embouts afin de nettoyer: les emplacements dont l'accès est difficile tels que les coins, les joints, les stores, le chauffage central, les toilettes, les armatures, l'acier inoxydable, les fenêtres, les miroirs, les surfaces émaillées, la dissolution de tâches. Fixez le buse spot à l'embout de l'appareil et serrez à fond dans le sens des aiguilles d'une montre.

Attention: alignez le repère de la buse spot sur celui de l'appareil.

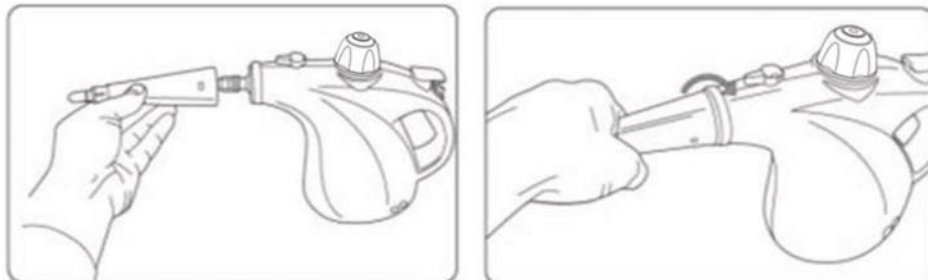

Embout jet

L'embout jet peut être utilisé pour le nettoyage des coins, des crevasses et autres endroits difficiles à atteindre. Fixez l'embout jet à celui du buse spot ou du tuyau de vapeur.

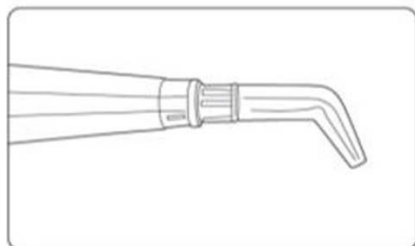

Brosse

Fixez la brosse du buse spot ou du tuyau de vapeur.

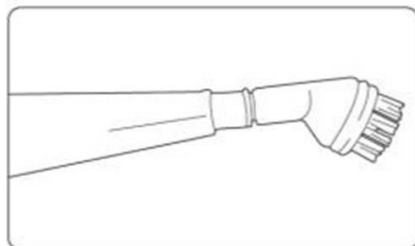

Embout combiné

En fonction de vos exigences, vous pouvez utiliser la embout combiné avec ou sans chiffon. Idéal pour le nettoyage et l'entretien de meubles et tapis. Fixez l'embout combiné au buse spot ou au tuyau de vapeur.

Attention: alignez le repère de l'embout combiné à celui de l'appareil.

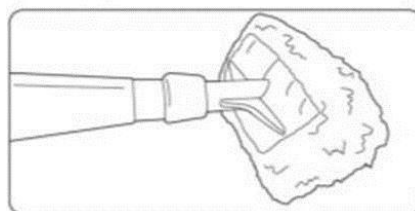

Raclette à vitres

Idéal pour le nettoyage de fenêtres, miroirs, carrelages en céramique et autres surfaces lisses sans porosités. Placez la raclette à vitres sur l'embout combiné.

Attention: les surfaces en verre peuvent voler en éclats suite à un choc thermique. Préchauffez de telles surfaces en vaporisant de la vapeur à une distance de 20-25 cm de la surface avant d'effectuer un nettoyage à la vapeur. Réduisez ensuite la distance à 10-15 cm.

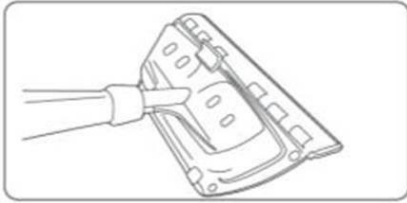

Utilisation

Insérez la fiche dans la prise de courant après avoir rempli le réservoir. Les voyants s'allument. La lumière rouge indique que l'appareil est allumé. La lumière vert indique que l'appareil chauffe.

Voyant de vapeur

Si le voyant vert est allumé, l'appareil est prêt à l'emploi.

Attention: le bouchon de remplissage ne doit jamais être ouvert durant l'utilisation (RESERVOIR SOUS PRESSION).

Gâchette à vapeur

Une fois l'appareil chauffé, appuyez sur la gâchette pour faire sortir la vapeur.

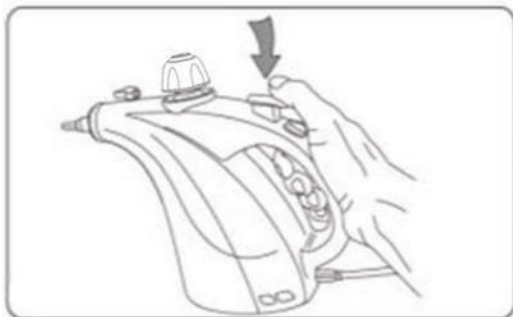

Contrôle de la vapeur

Tournez la poignée vapeur pour réguler les émissions de vapeur.

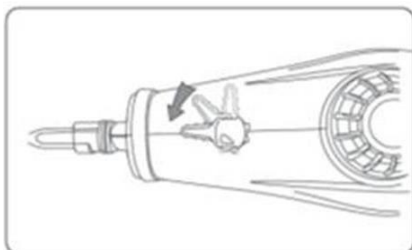

Verrou

Le pistolet à vapeur est équipé d'un verrouillage de sécurité. Lorsque vous enclenchez le verrouillage, il est impossible d'actionner le commutateur vapeur. Le commutateur vapeur fonctionne à nouveau après l'avoir déverrouillé.



Ajout d'eau dans le réservoir

Lorsque vous devez rajouter de l'eau pendant que l'appareil est en marche, éteignez toujours ce dernier puis retirez la fiche de courant. Avant d'ouvrir le bouchon de remplissage afin de remplir ce dernier, d'abord laisser s'échapper la pression de vapeur en appuyant sur le commutateur vapeur, du pistolet, ou laisser complètement refroidir l'appareil. Le réservoir d'eau peut ensuite être rempli comme indiqué: dévissez le bouchon de remplissage en le dévissant dans le sens contraire des aiguilles d'une montre et remplissez le réservoir avec 260 ml d'eau en vous servant du verre doseur. Remettez le bouchon en place et serrez-le en le vissant dans le sens des aiguilles d'une montre.

Attention:

- L'eau contenue dans le réservoir ainsi que la vis de fermeture du couvercle du réservoir restent chaudes même après avoir laissé l'appareil refroidir durant 5 minutes. Toujours dévisser toujours prudemment la vis de fermeture afin que la vapeur chaude puisse s'échapper et ainsi d'éviter de se brûler.
- N'ajouter aucun produit nettoyant parfum, huile ni autre produit chimique à l'eau utilisée dans cet appareil sous peine de l'endommager ou de compromettre la sécurité de son utilisation.
- Ne pas dépasser le maximum de remplissage de 260 ml prévu pour le réservoir d'eau.
- L'utilisation d'eau distillée est recommandée dans les zones où l'eau est dure pour éviter les dépôts de calcaire.

Après l'utilisation

4. Retirez la fiche du l'appareil de la prise de courant.
5. Laissez l'appareil refroidir complètement.
6. Videz le réservoir d'eau en plaçant l'appareil tête en bas.

ENTRETIEN ET NETTOYAGE

Attention:

- Veillez à toujours débrancher de la prise murale avant de procéder à son nettoyage ou à son entretien.
- N'immergez jamais l'appareil et/ou son câble d'alimentation dans de l'eau ou d'autres liquides.

Nettoyage de l'appareil

3. Eteignez la machine et laissez-la refroidir complètement.
4. Nettoyez l'appareil et les accessoires avec un chiffon humide et un détergent doux et laissez sécher complètement.

Attention: n'utilisez jamais de produits abrasifs, d'eau de javel ou de laine de fer pour nettoyer l'appareil. Cela pourrait endommager les matériaux.

Nettoyage du réservoir d'eau

Pour nettoyer le réservoir, nous recommandons de le remplir d'eau et de le secouer énergiquement. Cela permet de dissoudre les résidus calcaires qui se sont déposés au fond du réservoir. Videz ensuite le réservoir.

Rangement

1. Retirez la fiche de l'appareil de la prise de courant.
2. Laissez l'appareil et les accessoires refroidir complètement.
3. Videz le réservoir d'eau en plaçant l'appareil tête en bas.

ÉLIMINATION DE VOTRE ANCIEN APPAREIL

1. Ce symbole, représentant une poubelle sur roulettes barrée d'une croix, signifie que le produit est couvert par la directive européenne 2002/96/EC.
2. Les éléments électriques et électroniques doivent être jetés séparément, dans les vide-ordures prévus à cet effet par votre municipalité.
3. Une élimination conforme aux instructions aidera à réduire les conséquences négatives et risques éventuels pour l'environnement et la santé humaine.
4. Pour plus d'information concernant l'élimination de votre ancien appareil, veuillez contacter votre mairie, le service des ordures ménagères ou encore la magasin où vous avez acheté ce produit



DONNÉES TECHNIQUES

Numéro de modèle	CSC5803M
Puissance	1200W
Tension nominale	220 - 240V~
Fréquence nominale	50Hz

Made under supervision of Trebs

Montiss

Thermiekstraat 1a

6361 HB Nuth

Pays-Bas

www.montiss.com

VOTRE CERTIFICAT DE GARANTIE

Le présent certificat de garantie couvre les frais de service de votre appareil pour une période de 24 mois à compter de la date d'achat, à condition que vous ayez utilisé l'appareil correctement, conformément aux instructions du mode d'emploi.

Les défauts survenus par suite d'une utilisation incompétente, d'endommagements ou de tentatives de réparations de tiers ne sont pas couverts par la garantie.

Les accessoires livrés avec l'appareil et autres pièces du produit qui s'usent normalement ne tombent pas sous la garantie. Si vous désirez les renouveler, veuillez les commander sur le site internet www.muppa.nl.

Cet appareil est uniquement destiné à l'usage domestique. Tout dommage et / ou toute panne causés par un usage professionnel sont exclus de la garantie.

Vous pouvez faire jouer la garantie dans les cas suivants:

- Si l'appareil est utilisé conformément au mode d'emploi;
- Si vous êtes en possession d'un bon d'achat valable ou que celui-ci a n'été pas modifié ou rendu illisible d'une manière ou d'une autre;
- Si le formulaire de service est clair et a été entièrement rempli;
- Si des réparations n'ont pas été effectuées par des ateliers de réparation non autorisés ou des personnes non habilitées à cet effet;
- Si le dommage n'est pas dû à une cause étrangère à l'appareil, comme par exemple un incendie, une inondation, un accident de transport, des décharges atmosphériques, un entretien insuffisant ou incorrect.

Au cas où, malgré notre contrôle de qualité soigneux, l'appareil ne fonctionnerait pas bien, vous pouvez faire appel à notre service après-vente. Dans ce cas, veuillez remplir clairement le formulaire de service prévu à cet effet et nous l'envoyer accompagné du ticket de caisse. Ce formulaire se trouve au bas du présent mode d'emploi.

Dans le but de vous éviter tout désagrément, nous vous conseillons de lire soigneusement le mode d'emploi avant de faire appel à nous.

SERVICE

Si vous avez d'autres questions concernant le produit après avoir lu ce mode d'emploi, contactez le service après-vente de Montiss : info@montiss.nl
Le numéro de téléphone: +31-(0) 45 5280 380

