



Mikrowelle
Microwave oven
Four micro-onde
Magnetron
Kuchenka mikrofalowa
Horno microondas

MW-700.2





DE

Bedienungsanleitung Mikrowelle



Netzspannung: 230V~ 50Hz
Leistung: 700W





WICHTIGE SICHERHEITSMABNAHMEN

WARNUNG: Wenn die Tür oder die Türdichtungen beschädigt sind, darf der Ofen erst betrieben werden, nachdem er von einer geschulten Person repariert wurde.

WARNUNG: Es ist gefährlich für andere Personen als geschulte Personen, Wartungs- oder Reparaturarbeiten durchzuführen, bei denen eine Abdeckung entfernt wird, die vor Mikrowellenenergie schützt.

WARNUNG: Flüssigkeiten oder andere Lebensmittel dürfen nicht in verschlossenen Behältern erhitzt werden, da sie explodieren können.

1. Verwenden Sie nur Utensilien, die für die Verwendung in Mikrowellenherden geeignet sind
2. Metallbehälter für Speisen und Getränke sind während des Mikrowellenkochens nicht geeignet.
3. Achten Sie beim Erhitzen von Lebensmitteln in Plastik- oder Papierbehältern auf den Ofen, da diese möglicherweise entzündet werden können.
4. Die Mikrowelle dient zum Erhitzen von Speisen und Getränken. Das Trocknen von Lebensmitteln oder Kleidung sowie das Erhitzen von Wärmekissen, Hausschuhen, Schwämmen, feuchten Tüchern und Ähnlichem kann zu Verletzungen, Entzündungen oder Bränden führen.
5. Wenn Rauch beobachtet wird, schalten Sie das Gerät aus oder ziehen Sie den Netzstecker und halten Sie die Tür geschlossen, um Flammen zu unterdrücken. Die Erwärmung von Getränken durch Mikrowellen kann zu einem verzögerten Eruptionskochen führen. Daher ist beim Umgang mit dem Behälter Vorsicht geboten.
6. Der Inhalt von Flaschen und Babynahrungsgläsern ist vor dem Verzehr zu rühren oder zu schütteln und die Temperatur zu überprüfen, um Verbrennungen zu vermeiden.
7. Eier in ihrer Schale und ganze hart gekochte Eier dürfen nicht in Mikrowellenherden erhitzt werden, da sie auch nach Beendigung der Mikrowellenerwärmung explodieren können.
8. Wenn der Ofen nicht in einem sauberen Zustand gehalten wird, kann dies zu einer Verschlechterung der Oberfläche führen, die die Lebensdauer des Geräts beeinträchtigen und möglicherweise zu einer gefährlichen Situation führen kann. Der Mikrowellenherd soll freistehend oder eingebaut verwendet werden.
9. Das Gerät darf nicht in einem Schrank aufgestellt werden
10. Achten Sie darauf, den Drehteller beim Entfernen von Behältern aus dem Gerät nicht zu verschieben.



11. Das Gerät darf nicht mit einem Dampfreiniger gereinigt werden.

12. Das Gerät darf nicht gleich oder höher als 900 mm über dem Boden installiert werden. Mindesthöhe des über der Oberseite des Ofens erforderlichen Freiraums: 100 mm.

Warnung: Wenn das Gerät im Kombinationsmodus betrieben wird, sollten Kinder den Ofen aufgrund der erzeugten Temperaturen nur unter Aufsicht von Erwachsenen benutzen.



ACHTUNG, HEISSE OBERFLÄCHE

13. Wenn das Versorgungskabel beschädigt ist, muss es vom Hersteller oder seinem Servicemitarbeiter oder einer ähnlich qualifizierten Person ausgetauscht werden, um eine Gefahr zu vermeiden.

14. Dieses Gerät kann von Kindern ab 8 Jahren und Personen mit eingeschränkten körperlichen, sensorischen oder geistigen Fähigkeiten oder mangelnder Erfahrung und Wissen verwendet werden, wenn sie beaufsichtigt oder unterwiesen wurden, das Gerät auf sichere Weise zu verwenden und die damit verbundenen Gefahren zu verstehen.

15. Kinder dürfen nicht mit dem Gerät spielen.

16. Reinigung und Wartung durch den Benutzer dürfen nicht von Kindern ohne Aufsicht durchgeführt werden.

17. Gerät der Klasse B der Gruppe 2

ISM-Geräte der Gruppe 2: Gruppe 2 enthält alle ISM-Geräte, in denen absichtlich Hochfrequenzenergie erzeugt und / oder in Form von elektromagnetischer Strahlung zur Materialbehandlung verwendet wird, sowie EDM- und Lichtbogenschweißgeräte.

Geräte der Klasse B sind Geräte, die zur Verwendung in Haushalten und in Einrichtungen geeignet sind, die direkt an ein Niederspannungsnetz angeschlossen sind, das Gebäude versorgt, die für Haushaltszwecke verwendet werden.

INSTALLATION

1. Nehmen Sie die gesamte Verpackung heraus. Wenn sich über dem Ofen eine Schutzfolie befindet, reißen Sie diese vor dem Gebrauch ab. Überprüfen Sie sorgfältig auf Beschädigungen. Falls vorhanden, benachrichtigen Sie sofort den Händler oder senden Sie ihn an das Servicecenter des Herstellers.

2. Mikrowellenherde müssen in trockenen und nicht korrosiven Umgebungen aufgestellt werden, die vor Hitze und Feuchtigkeit wie Gasbrennern oder Wassertanks geschützt sind.

3. Um eine ausreichende Belüftung zu gewährleisten, sollte der Abstand der Rückseite der Mikrowelle zur Wand mindestens 10 cm, die Seite zur Wand mindestens 5 cm und der freie Abstand über der Oberseite mindestens 20 cm betragen. Der Abstand der Mikrowelle zum Boden sollte mindestens 85 cm betragen.
4. Der Ofen muss so positioniert sein, dass er weit vom Fernsehgerät, Radio oder der Antenne entfernt ist, da Bildstörungen oder Rauschen auftreten können. Der Abstand sollte mehr als 5 m betragen.
5. Das Gerät muss so positioniert sein, dass der Stecker zugänglich ist, und muss eine gute Erdung gewährleisten, falls eine Leckage auftritt. Es kann eine Erdungsschleife gebildet werden, um einen elektrischen Schlag zu vermeiden.
6. Der Mikrowellenherd muss bei geschlossener Tür betrieben werden.
7. Der Mikrowellenherd darf nicht in einen Schrank gestellt werden. Der Mikrowellenherd soll freistehend verwendet werden.
8. Da sich Rückstände oder Öl im Ofenhohlraum oder auf dem Heizelement befinden, riecht es normalerweise sogar nach leichtem Rauch. Das ist normal und wird nach mehrmaligem Gebrauch nicht mehr auftreten. Halten Sie die Tür oder das Fenster offen, um für eine gute Belüftung zu sorgen. Es wird daher dringend empfohlen, eine Tasse Wasser in den Hohlraum zu stellen und die Mikrowelle auf hoher Leistung mehrmals einzuschalten.

REINIGUNG MIKROWELLENOFENPFLEGE VORSICHT

Der Ofen sollte regelmäßig gereinigt und eventuelle Speisereste entfernt werden.

WARNUNG

Ziehen Sie vor dem Reinigen das Netzkabel aus der Steckdose.
Tauchen Sie das Gerät beim Reinigen nicht in Wasser oder andere Flüssigkeiten.

- b. Wenn der Ofen nicht in einem sauberen Zustand gehalten wird, kann dies zu einer Verschlechterung der Oberfläche führen, die die Lebensdauer des Geräts beeinträchtigen und möglicherweise zu einer gefährlichen Situation führen kann.
- c. Verwenden Sie niemals hartes Reinigungsmittel, Benzin, Schleifpulver oder eine Metallbürste, um Teile des Geräts zu reinigen.
- d. Entfernen Sie nicht die Wellenleiterabdeckung.

e. Wenn der Mikrowellenherd längere Zeit benutzt wurde, kann es im Ofen zu seltsamen Gerüchen kommen. Die folgenden 3 Methoden können diese beseitigen:

1) Legen Sie mehrere Zitronenscheiben in eine Tasse und erhitzen Sie sie dann 2-3 Minuten lang mit hoher Mikroleistung.

2) Stellen Sie eine Tasse roten Tee in den Ofen und erhitzen Sie ihn mit hoher Mikroleistung.

3) Geben Sie etwas Orangenschale in den Ofen und erhitzen Sie sie dann 1 Minute lang mit hoher Mikroleistung.

f. Wenn das Produkt nicht verwendet wird, sollte es so gut wie möglich in belüfteten Bereichen platziert werden.

WARNUNG

Einzelheiten zum Reinigen von Oberflächen, die mit Lebensmitteln in Kontakt kommen:

Wischen Sie die Wellenleiterabdeckung nach dem Gebrauch mit einem feuchten Tuch ab, gefolgt von einem trockenen Tuch, um Speisespritzer und Fett zu entfernen. Aufgebautes Fett kann überhitzen und Rauch verursachen oder Feuer fangen.

TIPPS ZUR REINIGUNG

Details zur Reinigung von Türdichtungen, Hohlräumen und angrenzenden Teilen:

Außen:

Wischen Sie das Gehäuse mit einem feuchten, weichen Tuch ab
Tür:

Wischen Sie Tür und Fenster mit einem angefeuchteten weichen Tuch ab. Wischen Sie die Türdichtungen und angrenzenden Teile ab, um Verschüttungen oder Spritzer zu entfernen

Wischen Sie das Bedienfeld mit einem leicht angefeuchteten weichen Tuch ab. Innenwände:

Wischen Sie die Innenflächen mit einem feuchten, weichen Tuch ab

Wischen Sie die Wellenleiterabdeckung sauber, um verspritzte Lebensmittel zu entfernen

Drehteller / Drehring / Drehachse:

Mit mildem Seifenwasser waschen

Mit sauberem Wasser abspülen und gründlich trocknen lassen

Waveguide cover

PRODUKTANLEITUNG

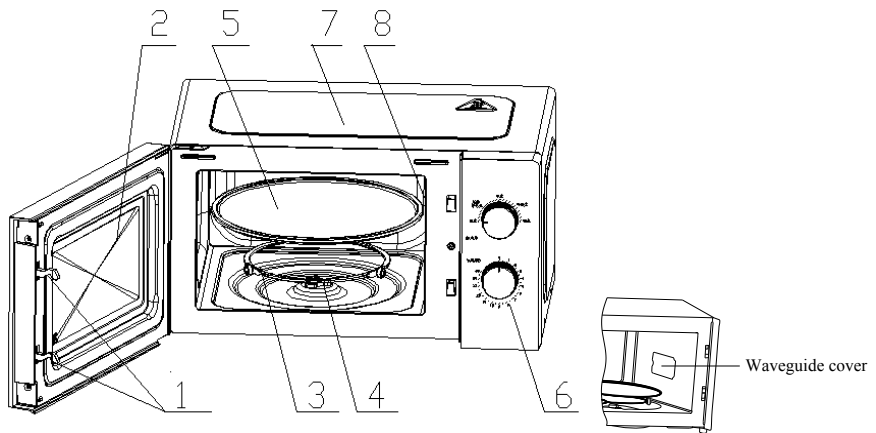

1) Türschloss

Die Tür des Mikrowellenherds muss ordnungsgemäß geschlossen sein, damit sie funktioniert

2) Sichtfenster

3) Drehring

Der Glas-Drehteller liegt auf den Rädern des Drehrings auf

4) Drehachse

Der Glasdrehteller sitzt auf der Achse; Der Motor darunter treibt den Drehteller zum Drehen an

5) Glasdrehteller

VORSICHT

- Setzen Sie zuerst den Drehring ein

- Setzen Sie den Drehteller auf die Drehachse und stellen Sie sicher, dass er richtig eingelegt ist

6) Bedienfeld

Siehe unten im Detail (das Bedienfeld kann ohne vorherige Ankündigung geändert werden)

7) Äußere Abdeckung

Zum Schützen der inneren Bauteile und elektrischen Komponenten der gesamten Maschine

8) Wellenleiterabdeckung

Es befindet sich im Mikrowellenherd neben der Wand des Bedienfelds.

WARNUNG

Entfernen Sie niemals die Wellenleiterabdeckung

BETRIEB DES BEDIENFELDES

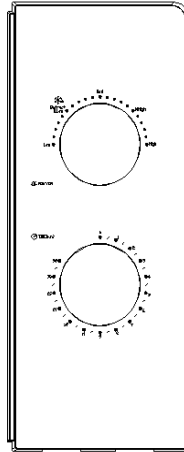

1. Timer einstellen

Die maximale Einstellung beträgt 35 Minuten, am Ende ertönt ein Klingelton und der Knopf kehrt in die Position „0“ zurück.

2. MIKROWELLENFUNKTION

Es gibt fünf Leistungseinstellungen:

HOCH: 100% Leistung (Schnellkochen)

M.Hoch: 80% Leistung (normales Kochen)

Med: 55% Leistung (langsames Garen)

M. Niedrig: 30% Leistung (Lebensmittel auftauen)

NIEDRIG: 17% Leistung (Warm halten)

Im Folgenden finden Sie einige Hinweise zum Auftauen von Lebensmitteln:

Fleisch: 0,1 ~ 1,0 kg / 1: 30 ~ 26: 00

Geflügel: 0,2 ~ 1,0 kg / 2: 30 ~ 22: 00

Meeresfrüchte: 0,1 ~ 0,9 kg / 1: 30 ~ 14: 00

BETRIEB

1) Schließen Sie das Kabel an

- Vergewissern Sie sich vor dem Anschließen des Kabels, dass der Timer auf „0“ steht.

- Blockieren Sie nicht die Belüftung.

2) Stellen Sie das Essen auf den Glasdreheller und schließen Sie die Tür

- Lebensmittel müssen in einem Behältnis sein

3) Wählen Sie die gewünschte Leistungsstufe

4) Stellen Sie den Timer ein

Wenn die gewünschte Zeit weniger als 10 Minuten beträgt, drehen Sie den Leistungsknopf auf über 10 Minuten und kehren Sie dann zur gewünschten Zeiteinstellung zurück.

5) Sobald die gewünschte Zeit eingestellt ist, beginnt das Kochen. Wenn eine Pause dazwischen erforderlich ist, öffnen Sie die Tür jederzeit und schließen Sie sie, um den Betrieb wieder aufzunehmen.

6) Wenn die Zeit abgelaufen ist und der Garvorgang beendet ist, erzeugt der Mikrowellenherd ein akustisches Signal. Die innere Lampe wird ebenfalls automatisch ausgeschaltet.

Wenn Lebensmittel vor Ablauf der Zeit entfernt werden, stellen Sie sicher, dass der Timer auf „0“ gestellt ist. Dadurch wird verhindert, dass der Mikrowellenherd mit leerer Last betrieben wird.

Gefäß-Richtlinie

Je nach Kochmethode muss ein sicheres und geeignetes Gefäß ausgewählt werden. Wenn es nicht richtig ausgewählt ist, beeinträchtigt es nicht nur den Kocheffekt, sondern beschädigt auch das Gefäß oder den Mikrowellenherd.

Informationen zur Verwendung finden Sie in der folgenden Tabelle:

Hitzebeständige Keramik: JA - Verwenden Sie niemals Keramiken, die mit einem Metallrand verziert oder glasiert sind

Hitzebeständiger Kunststoff: JA-Kann nicht für langes Mikrowellenkochen verwendet werden

Hitzebeständiges Glas: JA

Grillrost: NEIN

Kunststoffolie: JA - Sie sollte nicht zum Kochen von Fleisch oder Koteletts verwendet werden, da die Übertemperatur die Folie beschädigen kann.

KOCHTIPPS

Die folgenden Faktoren können das Garergebnis beeinflussen:

Essensarrangement

Legen Sie dickere Bereiche zur Außenseite der Schüssel, den dünneren Teil zur Mitte und verteilen Sie ihn gleichmäßig. Wenn möglich nicht überlappen.

Garzeitdauer

Beginnen Sie mit dem Kochen mit einer kurzen Zeiteinstellung, prüfen Sie nach Ablauf der Zeit und erweitern Sie es entsprechend dem tatsächlichen Bedarf. Übermäßiges Kochen kann zu Rauch und Verbrennungen führen.

Essen gleichmäßig kochen

Lebensmittel wie Hühnchen, Hamburger oder Steak sollten während des Kochens einmal gewendet werden.

Je nach Art des Lebensmittels rühren Sie es gegebenenfalls während des Garens ein- oder zweimal von außen in die Mitte des Gerichts

Stehzeit einplanen

Lassen Sie die Speisen nach Ablauf der Garzeit ausreichend lange im Ofen.

Dadurch kann der Garzyklus abgeschlossen und schrittweise abgekühlt werden.

Ob das Essen fertig ist Aussehen und Beschaffenheit von Lebensmitteln helfen zu bestimmen, ob das Essen fertig ist.

Dazu gehören:

- Dampf tritt aus allen Teilen des Lebensmittels aus, nicht nur aus dem Rand
- Geflügelfugen können leicht bewegt werden
- Schweinefleisch oder Geflügel zeigen keine Anzeichen von Blut
- Fisch ist undurchsichtig und kann leicht mit einer Gabel geschnitten werden

Bräunungsschale

Wenn Sie eine Bräunungsschale oder einen selbstheizenden Behälter verwenden, legen Sie immer einen hitzebeständigen Isolator wie eine Porzellanplatte darunter, um eine Beschädigung des Drehtellers und des Drehrings zu vermeiden.

Mikrowellengeeignete Plastikfolie

Lassen Sie beim Kochen von Lebensmitteln mit hohem Fettgehalt nicht zu, dass die Plastikfolie mit Lebensmitteln in Kontakt kommt, da diese schmelzen können

Mikrowellengeeignetes Plastikkochgeschirr

Einige mikrowellengeeignete Plastikkochgeschirrtteile sind möglicherweise nicht zum Kochen von Lebensmitteln mit hohem Fett- und Zuckergehalt geeignet. Auch die in der Bedienungsanleitung angegebene Vorheizzeit darf nicht überschritten werden.

WARTUNGSSICHERHEIT

Achtung: MIKROWELLENSTRAHLUNG

1. Warnung: In der Mikrowelle befindet sich Mikrowellenstrahlung und Hochspannung. Mit Ausnahme von Wartungstechnikern ist es strengstens untersagt, es selbst zu zerlegen, um Schäden am menschlichen Körper zu vermeiden. Nicht der Strahlung von Mikrowellengeneratoren oder anderen leitenden Mikrowellenenergiekomponenten aussetzen!

Warnung: Wenn der Mikrowellenherd läuft, ist die Oberflächentemperatur sehr hoch!

2. Während der Wartung können die unten aufgeführten Teile entfernt werden und ermöglichen den Zugang zu Potentialen über 250 V zur Erde.

- Magnetron
- Hochspannungstransformator
- Hochspannungskondensator
- Hochspannungsdioden

3. Die folgenden Bedingungen können während der Wartung zu einer übermäßigen Mikrowellenbelastung führen.

- Unsachgemäße Anpassung des Magnetrons;
- Unsachgemäße Abstimmung von Türverriegelung, Türscharnier und Tür;
- Unsachgemäße Montage der Schalterhalterung;
- Tür, Türdichtung oder Gehäuse wurden beschädigt.

Entsorgung



Dieses Symbol auf dem Produkt zeigt an, dass Ihr Elektro- oder Elektronik-Altgerät von Haushaltsabfällen getrennt entsorgt werden muss.

Die WEEE-Richtlinie (von engl.: Waste of Electrical and Electronic Equipment; deutsch: Elektro- und Elektronikgeräte-Abfall) (2012/19/EU) wurde etabliert, um Produkte unter Verwendung der bestmöglichen Recyclingtechniken wiederzuverwerten, um die Auswirkungen auf die Umwelt zu minimieren, gefährliche Substanzen zu behandeln und weitere Deponien zu vermeiden. Wenden Sie sich für weitere Informationen über die korrekte Entsorgung von Elektro- und Elektronikgeräte-Abfall bitte an Ihre örtlichen Behörden.



EN

Instruction Manual

Microwave oven



Voltage: 230V~ 50Hz
Power: 700W



IMPORTANT SAFEGUARDS

WARNING: If the door or door seals are damaged, the oven must not be operated until it has been repaired by a trained person.

WARNING: It is hazardous for anyone other than a trained person to carry out any service or repair operation, which involves the removal of any cover, which gives protection against exposure to microwave energy.
WARNING: Liquids or other food must not be heated in sealed containers since they are liable to explode.

1. Only use utensils that are suitable for use in microwave ovens
2. Metallic containers for food and beverages are not allowed during microwave cooking.
3. When heating food in plastic or paper containers, keep an eye on the oven due to the possibility of ignition
4. The microwave oven is intended for heating food and beverages. Drying of food or clothing and heating of warming pads, slippers, sponges, damp cloth and similar may lead to risk of injury, ignition or fire.
5. If smoke is observed, switch off or unplug the appliance and keep the door closed in order to stifle any flames microwave heating of beverages can result in delayed eruptive boiling, therefore care has to be taken when handling the container;
6. The contents of feeding bottles and baby food jars are to be stirred or shaken and the temperature is to be checked before consumption, in order to avoid burns;
7. Eggs in their shell and whole hard boiled eggs shall not be heated in microwave ovens since they may explode, even after microwave heating has ended;
8. Failure to maintain the oven in a clean condition could lead to deterioration of The surface that could adversely affect the life of the appliance and possibly result in a hazardous situation.
The microwave oven is intended to be used freestanding or built-in or in a cabinet.
9. The appliance must not be placed in a cabinet
10. Care should be taken not to displace the turntable when removing containers from the appliance.
11. The appliance shall not be cleaned with a steam cleaner.
12. The appliance must not be installed equal or higher than 900 mm above the floor. Minimum height of free space necessary above the top surface of the oven: 100mm.

Warning: When the appliance is operated in the combination mode, children should only use the oven under adult supervision due to the temperatures generated.



CAUTION: HOT SURFACE

13. If the supply cord is damaged, it must be replaced by the manufacturer or its service agent or a similarly qualified person in order to avoid a hazard.

14. This appliance can be used by children aged from 8 years and above and persons with reduced physical, sensory or mental capabilities or lack of experience and knowledge if they have been given supervision or instruction concerning use of the appliance in a safe way and understand the hazards involved.

15. Children shall not play with the appliance.

16. Cleaning and user maintenance shall not be made by children without supervision.

17. Group 2 Class B appliance

Group 2 ISM equipment: group 2 contains all ISM equipment in which radio-frequency energy is intentionally generated and/or used in the form of electromagnetic radiation for the treatment of material, and EDM and arc welding equipment.

Class B equipment is equipment suitable for use in domestic establishments and in establishments directly connected to a low voltage power supply network which supplies buildings used for domestic purposes.

INSTALLATION

1. Take out all the packing. If there is a safe film over the oven, tear it off before use. Check carefully for damage. If any, immediately notify dealer or send to the manufacturer's service center.

2. Microwave ovens must be placed under dry and non-corrosiveness environments, kept away from heat and humidity, such as gas burner or water tank.

3. To ensure sufficient ventilation, the distance of the back of microwave to the wall should be at least 10 cm, the side to the wall should be at least 5 cm, the free distance above the top surface at least 20 cm. the distance of the microwave to the ground should be at least 85 cm.

4. The position of the oven shall be such that it is far from the TV, Radio

or antenna as picture disturbance, or noise may occur. The distance should be more than 5m.

5. The appliance must be positioned so that the plug is accessible, and must ensure a good grounding in case leakage, ground loop can be formed to avoid electric shock.

6. The microwave oven must be operated with the door closed.

7. The microwave oven must not be placed in a cabinet. The microwave oven is intended to be used freestanding.

8. As there is manufacturing residue or oil remained on the oven cavity or heat element, it usually would smell the odor, even a slight smoke, It is normal case and would not occur after several times use, keep the door or window open to ensure good ventilation. So it is strongly recommended to place a cup of water in the cavity, setting at high power and operate for several times.

CLEANING

MICROWAVE OVEN CARE

CAUTION

The oven should be cleaned regularly and any food deposits removed.

WARNING

a. Remove the power cord from the wall outlet before cleaning. After cooling products. Don't immerse the appliance in water or other fluids when cleaning.

b. Failure to maintain the oven in a clean condition could lead to deterioration of the surface that could adversely affect the life of the appliance and possibly result in a hazardous situation.

c. Never use hard detergent, gasoline, abrasive powder or metal brush to clean any part of the appliance.

d. Do not remove the waveguide cover.

e. When the microwave oven has been used for a long time, there may be some strange odors exist in oven, Following 3 methods can get rid of them:

1) Place several lemon slices in a cup, then heat with high Micro Power for 2-3 min.

2) Place a cup of red tea in oven, then heat with high micro power.

3) Put some orange peel into oven, and then heat them with high Micro Power for 1 minute.

f. When the product is not used, it should be placed in try and ventilated areas as well as possible.

WARNING

Details how to clean surfaces in contact with food:

After use wipe the waveguide cover with a damp cloth, followed by dry cloth to remove any food splashes and grease. Built-up grease may overheat and begin to cause smoke or catch fire.

TIPS FOR CLEANING

Details for cleaning door seals, cavity and adjacent parts:

Exterior:

Wipe the enclosure with a dampened soft cloth

Door:

Using a dampened soft cloth, wipe clean the door and window

Wipe the door seals and adjacent parts to remove any spill or spatter

Wipe the control panel with a slightly dampened soft cloth

Interior walls:

Wipe clean the interior surfaces with a dampened soft cloth

Wipe clean the waveguide cover to remove any food splashed

Turntable / Rotation ring / Rotation axis:

Wash with mild soap water

Rinse with clean water and allow drying thoroughly

PRODUCT INSTRUCTION

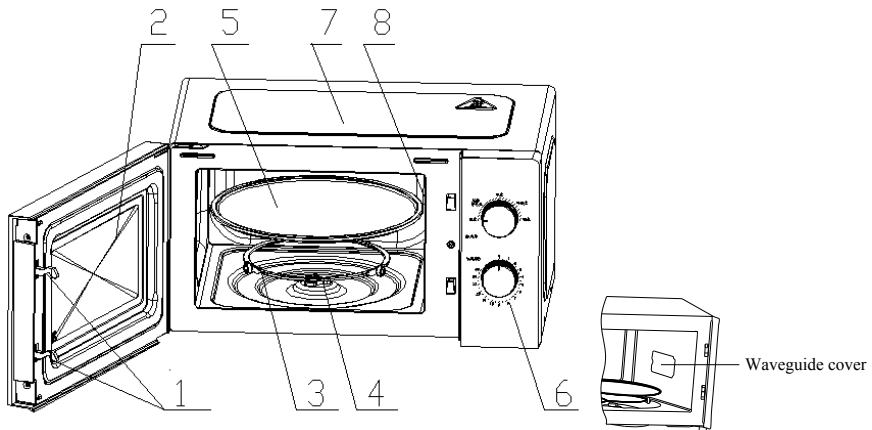

1) Door lock

Microwave oven door must be properly closed in order for it to operate

2) Viewing window

Allow user to see the cooking status

3) Rotating ring

The glass turntable sits on its wheels; it supports the turntable and helps

it to balance when rotating

4) Rotating axis

The glass turntable sits on the axis; the motor underneath it drives the turntable to rotate

5) Turntable

The food sits on the turntable, its rotation during operation helps to cook food evenly

CAUTION

- Place the rotating ring first
- Fit the turntable onto the rotating axis and make sure that it is geared in properly

6) Control panel

See below in details (the control panel is subject to change without prior notice)

7) Outer cover

Used for wrapping and protecting the internal structural parts and electrical components of the whole machine

8) Waveguide cover

It is inside the microwave oven, next to the wall of control panel.

WARNING

Never remove the waveguide cover

OPERATION OF CONTROL PANEL

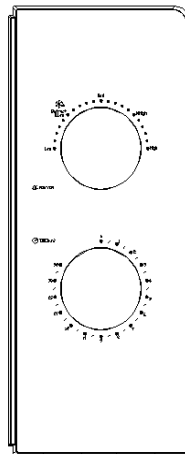

1. CLOCK SETTING

The maximum setting is 35 minutes, there is a ringtone at the end, and the knob returns to the “0” position.

2. MICROWAVE FUNCTION

There are five firepower files:

HIGH: 100% power output (Quick cooking)

M.High: 80% power output (Normal cooking)

Med: 55% power output (Slow cooking)

M.Low: 30% power output (Defrost food)

LOW: 17% power output (Keep warm)

Below is some food defrosting time advice:

Meat: 0.1~1.0kg / 1:30~26:00

Poultry: 0.2~1.0kg / 2:30~22:00

Sea food: 0.1~0.9kg / 1:30~14:00

OPERATION

1) Connect the cord

- Before connecting the cord, make sure the timer is set to “0” position.

- Do not block the ventilation.

2) Place the food on the glass turntable and close the door

- Food must be contained in a utensil

3) Select the desired power level

4) Set the timer

If desired time is less than 10 minutes, turn the firepower knob to over 10 minutes position and then turn back to the desired time setting.

5) Once the desired time is set, the cooking begins. If pausing in between is needed, just open the door at any time, and close it to resume operation.

6) When it times out and cooking ends, the microwave oven produces a bell ring, the inside lamp will also be automatically turned off.

If food is removed before time out, make sure to set back the timer to “0” position, this avoids the microwave oven from operating in empty load.

UTENSILS GUIDELINE

Depending on the cooking method, it is necessary to choose a safe and suitable vessel. If it is not properly selected, it will not only affect the cooking effect, but also cause damage to the vessel or microwave oven.

Please refer to the table below for use:

Heat-resistant ceramic: YES-Never use the ceramics which are decorated with metal rim or glazed

Heat-resistant plastic: YES-Can not be used for long time microwave cooking

Heat-resistant glass: YES

Grill rack: NO

Plastic film: YES-It should not be used when cooking meat or chops as the over-temperature may do damage to the film

COOKING TIPS

The following factors may affect the cooking result:

Food arrangement

Place thicker areas towards outside of dish, the thinner part towards the centre and spread it evenly. Do not overlap if possible.

Cooking time length

Start cooking with a short time setting, evaluate it after it times out and extend it according to the actual need. Over cooking may result in smoke and burns.

Cooking food evenly

Food such as chicken, hamburger or steak should be turned once during cooking.

Depending on the type of food, if applicable, stir it from outside to centre of dish once or twice during cooking

Allow standing time

After cooking times out, leave the food in the oven for an adequate length of time, this allows it to complete its cooking cycle and cooling it down in a gradual manner

Whether the food is done

Color and hardness of food help to determine if it is done, these include:

- Steam coming out from all parts of food, not just the edge
- Joints of poultry can be moved easily
- Pork or poultry shows no signs of blood
- Fish is opaque and can be sliced easily with a fork

Browning dish

When using a browning dish or self-heating container, always place a heat-resistant insulator such as a porcelain plate under it to prevent damage to the turntable and rotating ring.

Microwave safe plastic wrap

When cooking food with high fat content, do not allow the plastic wrap come into contact with food as it may melt

Microwave safe plastic cookware

Some microwave safe plastic cookware might not be suitable for cooking foods with high fat and sugar content. Also, the preheating time specified in the dish instruction manual must not be exceeded.

SERVICING SAFEGUARDS

Caution: MICROWAVE RADIATION

1. Warning: There is microwave radiation and high voltage in the microwave.

Except for maintenance technicians, it is strictly forbidden to dismantle it by yourself to avoid harm to the human body. Do not expose to radiation from microwave generators or other conducted microwave energy components!

Warning: When the microwave oven is running, the surface temperature will be very high!

2. During servicing below listed parts are liable to be removed and give access to potentials above 250V to earth.

- Magnetron
- High voltage transformer
- High voltage capacitor
- High voltage diode

3. The following conditions may cause undue microwave exposure during servicing.

- Improper fitting of magnetron;
- Improper matching of door interlock, door hinge and door;
- Improper fitting of switch support;
- Door, door seal or enclosure has been damaged.



Waste Management



The symbol above and on the product means that the product is classed as Electrical or Electronic equipment and should not be disposed with other household or commercial waste at the end of its useful life.

The Waste of Electrical and Electronic Equipment (WEEE) Directive (2012/19/EU) has been put in place to recycle products using best available recovery and recycling techniques to minimise the impact on the environment, treat any hazardous substances and avoid the increasing landfill. Contact local authorities for information on the correct disposal of Electrical or Electronic equipment.





FR

Manuel d'instructions Four micro-onde



Tension: 230V~ 50Hz
Puissance: 700W



GARANTIES IMPORTANTES

AVERTISSEMENT: Si la porte ou les joints de porte sont endommagés, le four ne doit pas être utilisé tant qu'il n'a pas été réparé par une personne qualifiée.

AVERTISSEMENT: Il est dangereux pour toute personne autre qu'une personne formée d'effectuer toute opération de maintenance ou de réparation, qui implique le retrait de tout couvercle, ce qui protège contre l'exposition à l'énergie micro-ondes. **AVERTISSEMENT:** Les liquides ou autres aliments ne doivent pas être chauffés dans des récipients scellés car ils sont susceptibles d'exploser.

1. Utilisez uniquement des ustensiles adaptés aux fours à micro-ondes
2. Les récipients métalliques pour aliments et boissons ne sont pas autorisés pendant la cuisson au micro-ondes.
3. Lorsque vous chauffez des aliments dans des récipients en plastique ou en papier, gardez un œil sur le four en raison de la possibilité d'inflammation.
4. Le four à micro-ondes est conçu pour chauffer des aliments et des boissons. Le séchage des aliments ou des vêtements et le chauffage des coussins chauffants, des pantoufles, des éponges, des chiffons humides et similaires peuvent entraîner des risques de blessures, d'inflammation ou d'incendie.
5. Si de la fumée est observée, éteignez ou débranchez l'appareil et gardez la porte fermée afin d'étouffer les flammes.
6. Le contenu des biberons et des pots d'aliments pour bébés doit être agité ou secoué et la température doit être vérifiée avant la consommation, afin d'éviter les brûlures;
7. Les œufs en coquille et les œufs durs entiers ne doivent pas être chauffés dans des fours à micro-ondes car ils peuvent exploser, même après la fin du chauffage par micro-ondes;
8. Le fait de ne pas maintenir le four dans un état propre pourrait entraîner une détérioration de la surface qui pourrait nuire à la durée de vie de l'appareil et éventuellement entraîner une situation dangereuse. Le four à micro-ondes est destiné à être utilisé sur pied ou encastré ou dans une armoire.
9. L'appareil ne doit pas être placé dans une armoire
10. Veillez à ne pas déplacer le plateau tournant lors du retrait des récipients de l'appareil.
11. L'appareil ne doit pas être nettoyé avec un nettoyeur à vapeur.

12. L'appareil ne doit pas être installé à une hauteur égale ou supérieure à 900 mm au-dessus du sol. Hauteur minimale d'espace libre nécessaire au-dessus de la surface supérieure du four: 100 mm.

Avertissement: Lorsque l'appareil fonctionne en mode combiné, les enfants ne doivent utiliser le four que sous la surveillance d'un adulte en raison des températures générées. y use the oven under adult supervision due to the temperatures generated.



ATTENTION SURFACE CHAUDE

13. Si le cordon d'alimentation est endommagé, il doit être remplacé par le fabricant ou son agent de service ou une personne de qualification similaire afin d'éviter tout danger.

14. Cet appareil peut être utilisé par des enfants âgés de 8 ans et plus et des personnes ayant des capacités physiques, sensorielles ou mentales réduites ou un manque d'expérience et de connaissances s'ils ont reçu une supervision ou des instructions concernant l'utilisation de l'appareil de manière sûre et comprennent les dangers impliqués.

15. Les enfants ne doivent pas jouer avec l'appareil.

16. Le nettoyage et l'entretien par l'utilisateur ne doivent pas être effectués par des enfants sans surveillance.

17. Appareil du groupe 2 classe B

Équipements ISM du groupe 2: le groupe 2 comprend tous les équipements ISM dans lesquels l'énergie radiofréquence est intentionnellement générée et / ou utilisée sous forme de rayonnement électromagnétique pour le traitement des matériaux, et les équipements d'électroérosion et de soudage à l'arc.

Les équipements de classe B sont des équipements adaptés à une utilisation dans des établissements domestiques et dans des établissements directement connectés à un réseau d'alimentation basse tension qui alimente des bâtiments à usage domestique.

INSTALLATION

1. Retirez tout l'emballage. S'il y a un film sûr sur le four, déchirez-le avant utilisation. Vérifiez soigneusement les dommages. Le cas échéant, informez immédiatement le revendeur ou envoyez-le au centre de service du fabricant.

2. Les fours à micro-ondes doivent être placés dans des environnements secs et non corrosifs, à l'abri de la chaleur et de l'humidité, tels qu'un

brûleur à gaz ou un réservoir d'eau.

3. Pour assurer une ventilation suffisante, la distance entre l'arrière du four à micro-ondes et le mur doit être d'au moins 10 cm, le côté du mur doit être d'au moins 5 cm, la distance libre au-dessus de la surface supérieure d'au moins 20 cm. la distance du micro-ondes au sol doit être d'au moins 85 cm.

4. La position du four doit être telle qu'elle soit éloignée du téléviseur, de la radio ou de l'antenne car des perturbations d'image ou du bruit peuvent survenir. La distance doit être supérieure à 5 m.

5. L'appareil doit être positionné de manière à ce que la fiche soit accessible, et doit assurer une bonne mise à la terre en cas de fuite, une boucle de terre peut être formée pour éviter les chocs électriques.

6. Le four à micro-ondes doit fonctionner avec la porte fermée.

7. Le four à micro-ondes ne doit pas être placé dans une armoire. Le four à micro-ondes est destiné à être utilisé de façon autonome.

8. Comme il y a des résidus de fabrication ou de l'huile restée sur la cavité du four ou l'élément chauffant, cela sentirait généralement l'odeur, même une légère fumée, c'est un cas normal et ne se produirait pas après plusieurs utilisations, gardez la porte ou la fenêtre ouverte assurer une bonne ventilation. Il est donc fortement recommandé de placer une tasse d'eau dans la cavité, en réglant à haute puissance et de fonctionner plusieurs fois.

NETTOYAGE

ENTRETIEN DU FOUR À MICRO-ONDES

MISE EN GARDE

Le four doit être nettoyé régulièrement et tout dépôt de nourriture doit être retiré.

AVERTISSEMENT

a. Retirez le cordon d'alimentation de la prise murale avant de le nettoyer.

b. Après refroidissement des produits. N'immergez pas l'appareil dans l'eau ou d'autres liquides lors du nettoyage.

c. Le fait de ne pas maintenir le four dans un état propre pourrait entraîner une détérioration de la surface qui pourrait nuire à la durée de vie de l'appareil et éventuellement entraîner une situation dangereuse.

d. N'utilisez jamais de détergent dur, d'essence, de poudre abrasive ou de brosse métallique pour nettoyer une partie de l'appareil.

ré. Ne retirez pas le couvercle du guide d'ondes.

e. Lorsque le four à micro-ondes a été utilisé pendant une longue période, il peut y avoir des odeurs étranges dans le four, les 3 méthodes suivantes peuvent les éliminer:

1) Placer plusieurs tranches de citron dans une tasse, puis chauffer à puissance micro élevée pendant 2-3 min.

2) Placez une tasse de thé rouge dans le four, puis chauffez avec une puissance micro élevée.

3) Mettez un peu de zeste d'orange dans le four, puis chauffez-les avec une puissance micro élevée pendant 1 minute.

F. Lorsque le produit n'est pas utilisé, il doit être placé dans des zones d'essai et ventilées aussi bien que possible.

AVERTISSEMENT

Détaille comment nettoyer les surfaces en contact avec les aliments:

Après utilisation, essuyez le couvercle du guide d'ondes avec un chiffon humide, puis avec un chiffon sec pour éliminer les éclaboussures de nourriture et la graisse. La graisse accumulée peut surchauffer et commencer à produire de la fumée ou à prendre feu.

CONSEILS POUR LE NETTOYAGE

Détails pour nettoyer les joints de porte, la cavité et les pièces adjacentes:

Extérieur:

Essuyez le boîtier avec un chiffon doux humide

Porte:

À l'aide d'un chiffon doux et humide, essuyez la porte et la fenêtre

Essuyez les joints de porte et les pièces adjacentes pour éliminer tout déversement ou éclaboussure

Essuyez le panneau de commande avec un chiffon doux légèrement humide

Murs intérieurs:

Essuyez les surfaces intérieures avec un chiffon doux humide

Essuyez le couvercle du guide d'ondes pour retirer les aliments

éclaboussés Plateau tournant / Bague de rotation / Axe de rotation:

Laver à l'eau savonneuse douce

Rincer à l'eau claire et laisser sécher complètement

INSTRUCTION DU PRODUIT

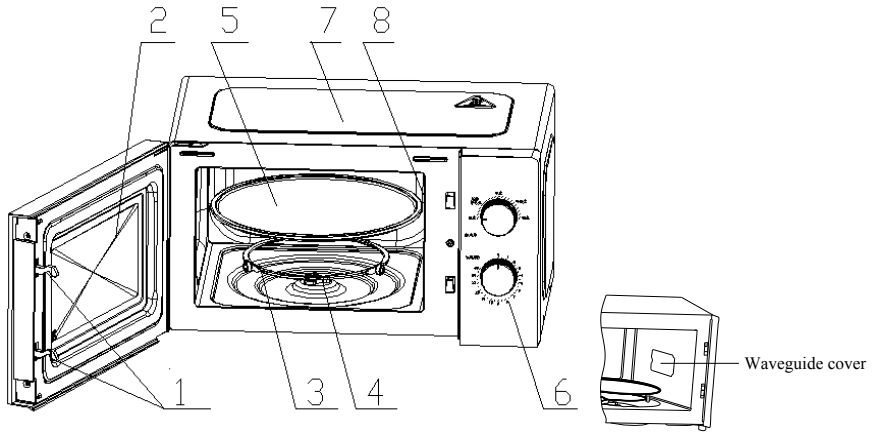

1) Serrure de porte

La porte du four à micro-ondes doit être correctement fermée pour qu'elle fonctionne

2) Fenêtre de visualisation

Permettre à l'utilisateur de voir l'état de cuisson

3) Bague tournante

Le plateau tournant en verre repose sur ses roues; il supporte le plateau tournant et l'aide à s'équilibrer lors de la rotation

4) Axe rotatif

Le plateau tournant en verre se trouve sur l'axe; le moteur en dessous fait tourner le plateau tournant

5) Platine

Les aliments reposent sur le plateau tournant, leur rotation pendant le fonctionnement aide à cuire les aliments uniformément

MISE EN GARDE

- Placer la bague tournante en premier

- Montez le plateau tournant sur l'axe de rotation et assurez-vous qu'il est correctement enclenché

6) Panneau de contrôle

Voir ci-dessous en détail (le panneau de contrôle est sujet à changement sans préavis)

7) Couverture extérieure

Utilisé pour envelopper et protéger les pièces structurelles internes et les composants électriques de la machine entière

8) Couvercle de guide d'ondes

Il se trouve à l'intérieur du four à micro-ondes, à côté de la paroi du

panneau de commande.

AVERTISSEMENT

Ne retirez jamais le couvercle du guide d'ondes

FONCTIONNEMENT DU PANNEAU DE COMMANDE

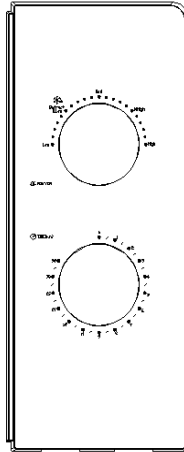

1. RÉGLAGE DE L'HORLOGE

Le réglage maximum est de 35 minutes, il y a une sonnerie à la fin et le bouton revient à la position «0».

2. FONCTION MICRO-ONDES

Il existe cinq fichiers de puissance de feu:

HIGH: 100% de puissance (cuisson rapide)

M.Haut: puissance de sortie de 80% (cuisson normale)

Med: 55% de puissance (cuisson lente)

M. Faible: 30% de puissance (décongeler les aliments)

BAS: 17% de puissance (garder au chaud)

Voici quelques conseils sur le temps de décongélation des aliments:

Viande: 0,1 ~ 1,0 kg / 1: 30 ~ 26: 00

Volaille: 0,2 ~ 1,0 kg / 2h30 ~ 22h00

Fruits de mer: 0,1 ~ 0,9 kg / 1h30 ~ 14h00

OPÉRATION

1) Connectez le cordon

- Avant de brancher le cordon, assurez-vous que la minuterie est réglée sur «0».

- Ne bloquez pas la ventilation.

2) Placez les aliments sur le plateau tournant en verre et fermez la porte
- La nourriture doit être contenue dans un ustensile

3) Sélectionnez le niveau de puissance souhaité

4) Réglez la minuterie

Si la durée souhaitée est inférieure à 10 minutes, tournez le bouton de puissance de feu sur plus de 10 minutes, puis revenez au réglage de temps souhaité.

5) Une fois l'heure souhaitée réglée, la cuisson commence. Si une pause entre les deux est nécessaire, il suffit d'ouvrir la porte à tout moment et de la fermer pour reprendre le fonctionnement.

6) Lorsque le temps est écoulé et que la cuisson est terminée, le four à micro-ondes produit une sonnerie, la lampe intérieure s'éteint également automatiquement.

Si les aliments sont retirés avant la fin de la temporisation, assurez-vous de remettre la minuterie en position «0», cela évite au four à micro-ondes de fonctionner à vide.

LIGNES DIRECTRICES SUR LES USTENSILES

Selon la méthode de cuisson, il est nécessaire de choisir un récipient sûr et adapté. S'il n'est pas correctement sélectionné, cela affectera non seulement l'effet de cuisson, mais endommagera également le récipient ou le four à micro-ondes. Veuillez vous référer au tableau ci-dessous pour l'utilisation:

Céramique résistante à la chaleur: OUI-Ne jamais utiliser les céramiques décorées avec un rebord métallique ou émaillées

Plastique résistant à la chaleur: OUI-ne peut pas être utilisé pour une cuisson au micro-ondes de longue durée

Verre résistant à la chaleur: OUI

Grille grill: NON

Film plastique: OUI - Il ne doit pas être utilisé lors de la cuisson de la viande ou des côtelettes car la surchauffe peut endommager le film.

CONSEILS DE CUISSON

Les facteurs suivants peuvent affecter le résultat de cuisson:

Arrangement alimentaire

Placer les zones plus épaisses vers l'extérieur du plat, la partie la plus fine vers le centre et l'étaler uniformément. Ne vous superposez pas si possible.

Durée du temps de cuisson

Commencez la cuisson avec un réglage de courte durée, évaluez-le après son expiration et étendez-le en fonction des besoins réels. Une cuisson excessive peut entraîner de la fumée et des brûlures.

Cuisson uniforme des aliments

Les aliments tels que le poulet, le hamburger ou le steak doivent être retournés une fois pendant la cuisson.

Selon le type d'aliment, le cas échéant, remuez-le de l'extérieur au centre du plat une ou deux fois pendant la cuisson

Autoriser le temps de repos

Après la fin de la cuisson, laissez les aliments dans le four pendant une durée adéquate, cela lui permet de terminer son cycle de cuisson et de le refroidir progressivement

Si la nourriture est faite

La couleur et la dureté des aliments aident à déterminer si cela est fait, notamment:

- De la vapeur sort de toutes les parties des aliments, pas seulement du bord
- Les articulations de volaille peuvent être déplacées facilement
- Le porc ou la volaille ne montre aucun signe de sang
- Le poisson est opaque et peut être facilement tranché à la fourchette

Plat à rissoler

Lorsque vous utilisez un plat à dorer ou un récipient auto-chauffant, placez toujours un isolant résistant à la chaleur tel qu'une assiette en porcelaine en dessous pour éviter d'endommager le plateau tournant et l'anneau rotatif.

Emballage plastique allant au micro-ondes

Lorsque vous cuisinez des aliments à haute teneur en matières grasses, ne laissez pas le film plastique entrer en contact avec les aliments car ils pourraient fondre

Ustensiles de cuisine en plastique allant au micro-ondes

Certains ustensiles de cuisine en plastique allant au micro-ondes peuvent ne pas convenir à la cuisson d'aliments à haute teneur en matières grasses et en sucre. De plus, le temps de préchauffage spécifié dans le manuel d'instructions de la vaisselle ne doit pas être dépassé.

GARANTIES DE SERVICE

Attention: RAYONNEMENT MICRO-ONDES

1. Avertissement: il y a un rayonnement micro-ondes et une haute tension dans le micro-ondes. Sauf pour les techniciens de maintenance, il est strictement interdit de le démonter par vous-même pour éviter de nuire au corps humain. Ne pas exposer au rayonnement des générateurs de micro-ondes ou d'autres composants d'énergie micro-ondes conduits! Avertissement: Lorsque le four à micro-ondes fonctionne, la température de surface sera très élevée!

2. Au cours de l'entretien ci-dessous, les pièces répertoriées sont susceptibles d'être retirées et donnent accès à des potentiels supérieurs à 250 V à la terre.

- Magnétron
- Transformateur haute tension
- Condensateur haute tension
- Diode haute tension

3. Les conditions suivantes peuvent entraîner une exposition excessive aux micro-ondes pendant l'entretien.

- Mauvais montage du magnétron;
- Adéquation incorrecte du verrouillage de porte, de la charnière de porte et de la porte;
- Mauvais montage du support d'interrupteur;
- La porte, le joint de porte ou le boîtier ont été endommagés.

Gestion des déchets



Le symbole ci-dessus et apposé sur le produit indique que ce dernier appartient à la catégorie des équipements électriques et électroniques et ne doit donc pas être mis au rebut avec les autres déchets domestiques ou commerciaux en fin de vie utile.

La directive Waste of Electrical and Electronic Equipment (WEEE) Directive (2012/19/EU) a été mise en place pour encourager la mise en place des meilleures techniques disponibles pour la récupération et le recyclage, minimisant ainsi l'impact négatif des substances nocives et dangereuses sur l'environnement et éviter la prolifération des décharges. Prenez contact avec les autorités locales compétentes pour en savoir plus sur la manière correcte de disposer des équipements électriques et électroniques.



NL

Gebruiksaanwijzing Magnetron



Spanning: 230V~ 50Hz
Macht: 700W



BELANGRIJKE VEILIGHEIDSMATREGELEN

WAARSCHUWING: Als de deur of deurafdichtingen beschadigd zijn, mag de oven niet worden gebruikt totdat deze door een getraind persoon is gerepareerd.

WAARSCHUWING: Het is gevaarlijk voor iemand anders dan een getraind persoon om onderhouds- of reparatiewerkzaamheden uit te voeren, waarbij een afdekking wordt verwijderd die bescherming biedt tegen blootstelling aan microgolvenenergie. **WAARSCHUWING:** Vloeistoffen of ander voedsel mogen niet in afgesloten containers worden verwarmd, omdat ze kunnen exploderen.

1. Gebruik alleen keukengerei dat geschikt is voor gebruik in magnetrons
2. Metalen houders voor voedsel en dranken zijn niet toegestaan tijdens het koken in de magnetron.
3. Houd bij het verwarmen van voedsel in plastic of papieren verpakkingen de oven in de gaten vanwege de mogelijkheid van ontsteking.
4. De magnetron is bedoeld voor het verwarmen van voedsel en dranken. Het drogen van voedsel of kleding en het verwarmen van verwarmende kussens, slippers, sponzen, vochtige doek en dergelijke kan leiden tot risico op letsel, ontsteking of brand.
5. Als rook wordt waargenomen, schakelt u het apparaat uit of haalt u de stekker uit het stopcontact en houdt u de deur gesloten om vlammen te doven. Magnetronverwarming van dranken kan leiden tot vertraagd uitbarstend koken, daarom is voorzichtigheid geboden bij het hanteren van de container.
6. De inhoud van zuigflessen en potjes met babyvoeding moet worden geroerd of geschud en de temperatuur moet vóór consumptie worden gecontroleerd om brandwonden te voorkomen.
7. Eieren in de schaal en hele hardgekookte eieren mogen niet worden opgewarmd in magnetrons omdat ze kunnen exploderen, zelfs nadat het verwarmen in de magnetron is beëindigd.
8. Als de oven niet schoon wordt gehouden, kan het oppervlak verslechteren, wat de levensduur van het apparaat nadelig kan beïnvloeden en mogelijk tot een gevaarlijke situatie kan leiden. De magnetron is bedoeld om vrijstaand of ingebouwd of in een kast te worden gebruikt.
9. Het apparaat mag niet in een kast worden geplaatst
10. Zorg ervoor dat u de draaitafel niet verplaatst wanneer u containers uit het apparaat haalt.

11. Het apparaat mag niet worden gereinigd met een stoomreiniger.
12. Het apparaat mag niet hoger dan 900 mm boven de vloer worden geïnstalleerd. Minimale vrije hoogte nodig boven het bovenoppervlak van de oven: 100 mm.

Waarschuwing: wanneer het apparaat in de combinatiemodus wordt gebruikt, mogen kinderen de oven alleen onder toezicht van volwassenen gebruiken vanwege de gegenereerde temperaturen.



OPGEPAST HEET OPPERVLAK

13. Als het netsnoer beschadigd is, moet het worden vervangen door de fabrikant of diens serviceagent of een vergelijkbare gekwalificeerde persoon om gevaar te voorkomen.
14. Dit apparaat kan worden gebruikt door kinderen van 8 jaar en ouder en personen met verminderde lichamelijke, zintuiglijke of mentale vermogens of gebrek aan ervaring en kennis als zij toezicht of instructie hebben gekregen over het gebruik van het apparaat op een veilige manier en begrijpen de gevaren.
15. Kinderen mogen niet met het apparaat spelen.
16. Reiniging en gebruikersonderhoud mogen niet door kinderen zonder toezicht worden uitgevoerd.
17. Groep 2 Klasse B apparaat

Groep 2 ISM-apparatuur: groep 2 bevat alle ISM-apparatuur waarin opzettelijk radiofrequentie-energie wordt gegenereerd en / of gebruikt in de vorm van elektromagnetische straling voor de behandeling van materiaal, en EDM- en booglasapparatuur.

Klasse B-apparatuur is apparatuur die geschikt is voor gebruik in huishoudelijke instellingen en in inrichtingen die rechtstreeks zijn aangesloten op een laagspanningsnet dat gebouwen levert voor huishoudelijk gebruik.

INSTALLATIE

1. Haal alle verpakking eruit. Als er zich een veilige film boven de oven bevindt, scheur deze dan af voor gebruik. Controleer zorgvuldig op schade. Stel de dealer onmiddellijk op de hoogte of stuur het naar het servicecentrum van de fabrikant.
2. Magnetronovens moeten in een droge en niet-corrosieve omgeving worden geplaatst, uit de buurt van hitte en vocht, zoals een gasbrander of watertank.

3. Om voldoende ventilatie te garanderen, moet de afstand van de achterkant van de magnetron tot de muur ten minste 10 cm zijn, de zijkant tot de muur ten minste 5 cm, de vrije afstand boven het bovenoppervlak ten minste 20 cm. de afstand van de magnetron tot de grond moet minimaal 85 cm zijn.
4. De positie van de oven moet zodanig zijn dat deze ver van de tv, radio of antenne staat, omdat dit beeldstoornissen of ruis kan veroorzaken. De afstand moet meer dan 5 meter zijn.
5. Het apparaat moet zo worden geplaatst dat de stekker toegankelijk is en moet zorgen voor een goede aarding in geval van lekkage, er kan een aardlus worden gevormd om elektrische schokken te voorkomen.
6. De magnetron moet worden gebruikt met de deur dicht.
7. De magnetron mag niet in een kast worden geplaatst. De magnetron is bedoeld om vrijstaand te worden gebruikt.
8. Omdat er productieresten achterblijven of er olie op de ovenruimte of het warmte-element is achtergebleven, zou het meestal de geur ruiken, zelfs een lichte rook, het is normaal en zou niet optreden na meerdere keren gebruik, houd de deur of het raam open om zorg voor een goede ventilatie. Het wordt daarom sterk aanbevolen om een kopje water in de holte te plaatsen, op hoog vermogen in te stellen en meerdere keren te gebruiken.

CLEANING

MAGNETRONZORG

VOORZICHTIGHEID

De oven moet regelmatig worden schoongemaakt en alle voedselresten moeten worden verwijderd.

WAARSCHUWING

een. Haal het netsnoer uit het stopcontact voordat u het schoonmaakt. Na afkoeling van producten. Dompel het apparaat niet onder in water of andere vloeistoffen tijdens het reinigen.

- b. Als de oven niet schoon wordt gehouden, kan het oppervlak verslechteren, wat de levensduur van het apparaat nadelig kan beïnvloeden en mogelijk tot een gevaarlijke situatie kan leiden.
- c. Gebruik nooit harde wasmiddelen, benzine, schuurpoeder of metalen borstels om enig onderdeel van het apparaat schoon te maken.
- d. Verwijder de golfgeleiderafdekking niet.
- e. Wanneer de magnetron lange tijd is gebruikt, kunnen er vreemde geuren in de oven zijn, die op 3 manieren kunnen worden verwijderd:

1) Doe meerdere schijfjes citroen in een kopje en verwarm vervolgens 2-3 minuten met een hoge Micro Power.

2) Plaats een kopje rode thee in de oven en verwarm vervolgens met een hoog microvermogen.

3) Doe wat sinaasappelschil in de oven en verwarm ze vervolgens 1 minuut met een hoge Micro Power.

f. Wanneer het product niet wordt gebruikt, moet het zo goed mogelijk in een goed geventileerde ruimte worden geplaatst.

WAARSCHUWING

Details over het reinigen van oppervlakken in contact met voedsel:

Veeg de golfgeleiderafdekking na gebruik af met een vochtige doek, gevolgd door een droge doek om voedselspatten en vet te verwijderen. Opgebouwd vet kan oververhit raken en rook gaan veroorzaken of vlam vatten.

TIPS VOOR HET SCHOONMAKEN

Details voor het reinigen van deurafdichtingen, spouw en aangrenzende onderdelen:

Buitenkant:

Veeg de behuizing schoon met een vochtige zachte doek

Deur:

Veeg de deur en het raam schoon met een vochtige zachte doek

Veeg de deurafdichtingen en aangrenzende delen schoon om morsen of spatten te verwijderen

Veeg het bedieningspaneel af met een licht bevochtigde zachte doek

Binnenmuren:

Veeg de binnenkant schoon met een vochtige zachte doek

Veeg de afdekking van de golfgeleider schoon om al het spattende voedsel te verwijderen

Draaitafel / Rotatie ring / Rotatie as:

Wassen met mild zeepwater

Spoel met schoon water en laat goed drogen

PRODUCT INSTRUCTIE

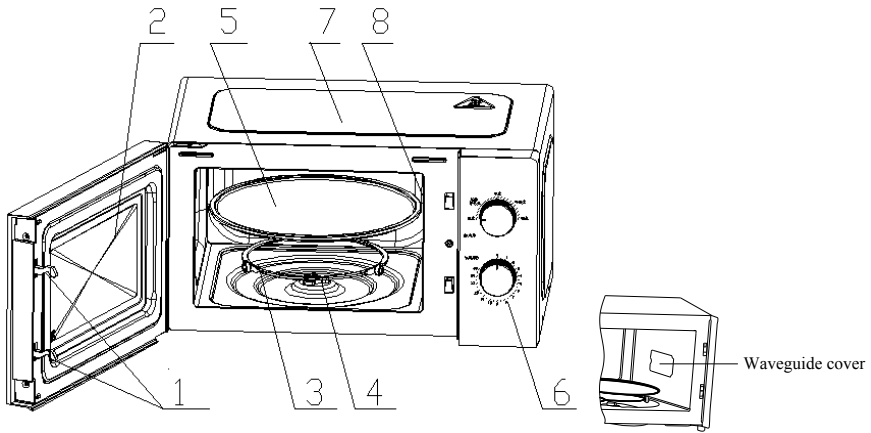

1) Deurslot

De deur van de magnetron moet goed gesloten zijn om te kunnen werken

2) Kijkvenster

Laat de gebruiker de kookstatus zien

3) Roterende ring

De glazen draaitafel zit op zijn wielen; het ondersteunt de draaitafel en helpt het te balanceren tijdens het draaien

4) Roterende as

De glazen draaitafel bevindt zich op de as; de motor eronder drijft de draaitafel aan om te roteren

5) Draaischijf

Het voedsel bevindt zich op de draaitafel, de rotatie ervan tijdens het gebruik helpt om voedsel gelijkmatig te koken

VOORZICHTIGHEID

- Plaats eerst de roterende ring

- Plaats de draaitafel op de roterende as en zorg ervoor dat deze goed is ingesteld

6) Bedieningspaneel

Zie hieronder voor meer informatie (het bedieningspaneel kan zonder voorafgaande kennisgeving worden gewijzigd)

7) Buitenkap

Gebruikt voor het omwikkelen en beschermen van de interne structurele onderdelen en elektrische componenten van de hele machine

8) Golfgeleiderdeksel

Het bevindt zich in de magnetron, naast de wand van het bedieningspaneel.

WAARSCHUWING

Verwijder nooit de afdekking van de golfgeleider

BEDIENING VAN HET BEDIENINGSPANEEL

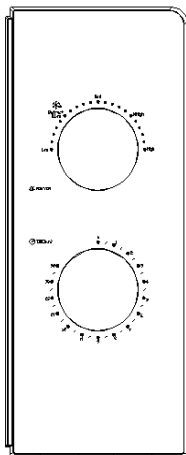

1. KLOKINSTELLING

De maximale instelling is 35 minuten, er is een beltoon aan het einde en de knop keert terug naar de positie "0".

2. MAGNETRONFUNCTIE

Er zijn vijf vuurkrachtbestanden:

HOOG: 100% vermogen (snel koken)

M.Hoog: 80% vermogen (normaal koken)

Med: 55% vermogen (langzaam koken)

M.Low: 30% vermogen (voedsel ontdooien)

LAAG: 17% uitgangsvermogen (warm houden)

Hieronder vindt u advies over het ontdooien van voedsel:

Vlees: 0,1 ~ 1,0 kg / 1: 30 ~ 26: 00

Gevogelte: 0.2 ~ 1.0kg / 2: 30 ~ 22: 00

Zee voedsel: 0,1 ~ 0,9 kg / 1: 30 ~ 14: 00

OPERATIE

1) Sluit het snoer aan

- Zorg ervoor dat de timer op "0" staat voordat u het snoer aansluit.
- Blokkeer de ventilatie niet.

2) Plaats het voedsel op het glazen draaiplateau en sluit de deur

- Voedsel moet in een keukengerei worden bewaard

3) Selecteer het gewenste vermogensniveau

4) Stel de timer in

Als de gewenste tijd korter is dan 10 minuten, draai dan de vuurkrachtknop naar meer dan 10 minuten en keer dan terug naar de gewenste tijdsinstelling.

5) Zodra de gewenste tijd is ingesteld, begint het koken. Als tussendoor pauzeren nodig is, opent u de deur op elk gewenst moment en sluit u deze om de werking te hervatten.

6) Wanneer het afloopt en het koken eindigt, produceert de magnetron een belletje, de binnenlamp wordt ook automatisch uitgeschakeld.

Als voedsel wordt verwijderd voordat de time-out is verstreken, moet u de timer op "0" zetten, dit voorkomt dat de magnetron leeg werkt.

GEBRUIKSAANWIJZING

Afhankelijk van de kookmethode is het noodzakelijk om een veilig en geschikt vat te kiezen. Als het niet goed is geselecteerd, heeft dit niet alleen invloed op het kookeffect, maar veroorzaakt het ook schade aan het vat of de magnetron.

Raadpleeg de onderstaande tabel voor gebruik:

Hittebestendig keramiek: JA-Gebruik nooit keramiek dat is versierd met metalen rand of geglazuurd

Hittebestendig plastic: JA-Kan niet worden gebruikt voor langdurig koken in de magnetron

Hittebestendig glas: JA

Grillrek: GEEN

Plastic film: JA-Het mag niet worden gebruikt bij het koken van vlees of karbonades, omdat de te hoge temperatuur de film kan beschadigen

KOOKTIPS

De volgende factoren kunnen het kookresultaat beïnvloeden:

Eten regeling

Plaats dickere delen naar de buitenkant van de schaal, het dunnere deel naar het midden en verdeel het gelijkmatig. Overlap niet indien mogelijk.

Lengte kooktijd

Begin met koken met een korte tijdsinstelling, evalueer het na een time-out en verleng het volgens de werkelijke behoefte. Overmatig koken kan leiden tot rook en brandwonden.

Voedsel gelijkmatig koken

Voedsel zoals kip, hamburger of steak moet tijdens het koken eenmaal worden omgedraaid.

Afhankelijk van het soort voedsel, indien van toepassing, roer het van buiten naar het midden van de schotel tijdens het koken

Sta tijd toe

Laat het voedsel na het verstrijken van de tijd voldoende lang in de oven staan, hierdoor kan de kookcyclus worden voltooid en geleidelijk worden afgekoeld

Of het eten klaar is

Kleur en hardheid van voedsel helpen om te bepalen of het klaar is, deze omvatten:

- Er komt stoom uit alle delen van het voedsel, niet alleen aan de rand
- Gewrichten van pluimvee kunnen gemakkelijk worden verplaatst
- Varkensvlees of gevogelte vertoont geen tekenen van bloed
- Vis is ondoorzichtig en kan gemakkelijk met een vork worden gesneden

Browning schotel

Plaats altijd een hittebestendige isolator zoals een porseleinen plaat eronder om een bruiningsschaal of een zelfverwarmende container te gebruiken om schade aan de draaitafel en de roterende ring te voorkomen.

Magnetronbestendige plasticfolie

Als u voedsel met een hoog vetgehalte kookt, moet u ervoor zorgen dat de plastic verpakking niet in contact komt met voedsel, omdat dit kan smelten

Magnetronbestendig plastic kookgerei

Sommige magnetronbestendige plastic kookgerei is mogelijk niet geschikt voor het bereiden van voedsel met een hoog vet- en suikergehalte. Ook mag de in de instructiehandleiding van de schotel aangegeven voorverwarmingstijd niet worden overschreden.

VEILIGHEIDSVOORSCHRIFTEN

Let op: MAGNETRONSTRALING

1. Waarschuwing: er is microgolffstraling en hoogspanning in de magnetron.

Behalve onderhoudstechnici is het ten strengste verboden om het zelf te demonteren om schade aan het menselijk lichaam te voorkomen. Niet blootstellen aan straling van microgolfgeneratoren of andere geleide microgolffenergieweergaafcomponenten!

Waarschuwing: wanneer de magnetron in werking is, zal de oppervlaktetemperatuur erg hoog zijn!

2. Tijdens onderhoud hieronder vermelde onderdelen kunnen worden verwijderd en geven toegang tot potentialen boven 250V naar aarde.

- Magnetron
- Hoogspanningstransformator
- Hoogspanningscondensator
- Hoogspanningsdiode

3. De volgende omstandigheden kunnen leiden tot overmatige blootstelling aan de magnetron tijdens onderhoud.

- Onjuiste montage van magnetron;
- Onjuiste aanpassing van deurvergrendeling, deurscharnier en deur;
- Onjuiste montage van schakelaarondersteuning;
- De deur, deurafdichting of behuizing is beschadigd.

MILIEUVRIENDELIJKE AFVALVERWERKING



Het symbool boven en op het apparaat houdt in dat het product geclassificeerd is als elektrische of elektronische apparatuur en niet met het huishoudelijke of bedrijfsafval dient te worden afgevoerd wanneer het niet meer bruikbaar is.

De Waste of Electrical and Electronic Equipment (WEEE) richtlijn (2012/19/EU) is opgesteld om producten te recyclen met de beste beschikbare terugwinning en recycling technieken om zo de invloed op het milieu te minimaliseren, gevaarlijke stoffen te behandelen en de groeiende afvalbergen tegen te gaan. Neem contact op met uw lokale overheid voor informatie over de correcte afvoer van elektrische of elektronische apparatuur.



PL

Instrukcja obsługi Kuchenka mikrofalowa



Napięcie: 230V~ 50Hz
Moc: 700W



WAŻNI OCHRONIARZE

OSTRZEŻENIE: W przypadku uszkodzenia drzwi lub uszczelek drzwi piekarnika nie wolno uruchamiać, dopóki nie zostanie naprawiony przez przeszkoloną osobę.

OSTRZEŻENIE: Przeprowadzanie jakiejkolwiek czynności serwisowej lub naprawczej przez osobę inną niż przeszkolony jest niebezpieczne, co wiąże się ze zdjęciem jakiejkolwiek osłony, która zapewnia ochronę przed narażeniem na działanie mikrofal. **OSTRZEŻENIE:** Ciecze lub inne produkty spożywcze nie mogą być podgrzewane w zamkniętych pojemnikach, ponieważ mogą wybuchnąć.

1. Używaj wyłącznie przyborów kuchennych odpowiednich do stosowania w kuchenkach mikrofalowych
2. Metalowe pojemniki na żywność i napoje nie są dozwolone podczas gotowania w kuchenke mikrofalowej.
3. Podczas podgrzewania żywności w plastikowych lub papierowych pojemnikach należy uważać na piekarnik ze względu na możliwość zapłonu.
4. Kuchenka mikrofalowa jest przeznaczona do podgrzewania żywności i napojów. Suszenie żywności lub odzieży oraz podgrzewanie wkładek grzewczych, kapci, gąbek, wilgotnej szmatki itp. Może prowadzić do ryzyka obrażeń, zapłonu lub pożaru.
5. W przypadku zaobserwowania dymu należy wyłączyć lub odłączyć urządzenie od zasilania i trzymać drzwi zamknięte, aby zdusić płomień podgrzewanie napojów mikrofalami może spowodować opóźnione gwałtowne gotowanie, dlatego należy zachować ostrożność podczas przenoszenia pojemnika.
6. Zawartość butelek do karmienia i słoiczków z jedzeniem dla niemowląt należy wymieszać lub wstrząsnąć, a przed spożyciem sprawdzić temperaturę, aby uniknąć poparzeń.
7. Jajek w skorupkach i całych jaj na twardo nie należy podgrzewać w kuchenkach mikrofalowych, ponieważ mogą eksplodować, nawet po zakończeniu podgrzewania mikrofalowego;
8. Nieutrzymywanie piekarnika w czystości może doprowadzić do pogorszenia jego powierzchni, co może niekorzystnie wpłynąć na żywotność urządzenia i może doprowadzić do niebezpiecznej sytuacji. Kuchenka mikrofalowa jest przeznaczona do użytku wolnostojącego, do zabudowy lub w szafce.
9. Urządzenia nie wolno umieszczać w szafce

10. Należy zachować ostrożność, aby nie przemieszczać stołu obrotowego podczas wyjmowania pojemników z urządzenia.
11. Urządzenia nie należy czyścić za pomocą odkurzacza parowego.
12. Nie wolno instalować urządzenia równego lub wyższego niż 900 mm nad podłogą. Minimalna wysokość niezbędnej wolnej przestrzeni nad górną powierzchnią piekarnika: 100 mm.
- Ostrzeżenie: Gdy urządzenie pracuje w trybie kombinowanym, dzieci powinny korzystać z piekarnika wyłącznie pod nadzorem osoby dorosłej ze względu na wytwarzane temperatury.



UWAGA GORĄCA POWIERZCHNIA

13. Jeśli przewód zasilający jest uszkodzony, musi zostać wymieniony przez producenta lub przedstawiciela serwisu lub podobnie wykwalifikowaną osobę, aby uniknąć zagrożenia.
14. Z tego urządzenia mogą korzystać dzieci w wieku od 8 lat i starsze oraz osoby o ograniczonych zdolnościach fizycznych, sensorycznych lub umysłowych lub nieposiadające doświadczenia i wiedzy, pod warunkiem, że otrzymały nadzór lub instrukcje dotyczące korzystania z urządzenia w bezpieczny sposób i rozumieją związane z tym zagrożenia.
15. Dzieci nie mogą bawić się urządzeniem.
16. Dzieci nie powinny wykonywać czyszczenia ani konserwacji użytkownika bez nadzoru.
17. Urządzenie grupy 2 klasy B.
- Grupa 2 Sprzęt ISM: grupa 2 zawiera wszystkie urządzenia ISM, w których energia o częstotliwości radiowej jest celowo wytwarzana i / lub wykorzystywana w postaci promieniowania elektromagnetycznego do obróbki materiałów, oraz urządzenia do spawania elektroerozyjnego i łukowego. Urządzenia klasy B to urządzenia odpowiednie do stosowania w domach i zakładach bezpośrednio podłączonych do sieci zasilania niskiego napięcia, która zasila budynki wykorzystywane do celów domowych.

INSTALACJA

1. Wyjmij całe opakowanie. Jeśli na piekarniku znajduje się bezpieczny film, należy go przed użyciem oderwać. Sprawdź dokładnie, czy nie ma uszkodzeń. Jeśli tak, niezwłocznie powiadom sprzedawcę lub wyślij do centrum serwisowego producenta.

2. Kuchenki mikrofalowe muszą być umieszczone w suchym i niekorozyjnym środowisku, z dala od ciepła i wilgoci, takich jak palnik gazowy lub zbiornik na wodę.
3. Aby zapewnić wystarczającą wentylację, odległość tyłu kuchenki mikrofalowej od ściany powinna wynosić co najmniej 10 cm, bok do ściany powinien wynosić co najmniej 5 cm, a wolna odległość nad górną powierzchnią co najmniej 20 cm. odległość kuchenki mikrofalowej od podłoża powinna wynosić co najmniej 85 cm.
4. Położenie piekarnika musi być takie, aby znajdowało się daleko od telewizora, radia lub anteny, ponieważ mogą wystąpić zakłócenia obrazu lub mogą wystąpić zakłócenia. Odległość powinna być większa niż 5 m.
5. Urządzenie musi być ustawione w taki sposób, aby wtyczka była dostępna, i musi zapewniać dobre uziemienie w przypadku wycieku, można utworzyć pętlę uziemienia, aby uniknąć porażenia prądem.
6. Kuchenkę mikrofalową należy obsługiwać przy zamkniętych drzwiach.
7. Kuchenki mikrofalowej nie wolno umieszczać w szafce. Kuchenka mikrofalowa jest przeznaczona do użytku wolnostojącego.
8. Ponieważ we wnęce piekarnika lub elemencie grzejnym pozostały resztki po produkcji lub olej, zwykle pachniałby zapachem, a nawet niewielkim dymem. Jest to normalny przypadek i nie występuje po kilkukrotnym użyciu, należy pozostawić otwarte drzwi lub okno, aby zapewnić dobrą wentylację. Dlatego zdecydowanie zaleca się umieścić filiżankę wody we wnęce, ustawiając ją na dużą moc i kilkakrotnie operować.

CZYSZCZENIE PIELĘGNACJA PIECA MIKROFALOWEGO UWAGA

Piekarnik należy czyścić regularnie i usuwać wszelkie osady żywności.

OSTRZEŻENIE

za. Przed czyszczeniem wyjmij przewód zasilający z gniazdka ściennego. Po schłodzeniu produktów. Podczas czyszczenia nie zanurzaj urządzenia w wodzie ani innych płynach.

b. Nieutrzymywanie piekarnika w czystości może doprowadzić do pogorszenia jego powierzchni, co może niekorzystnie wpłynąć na żywotność urządzenia i może doprowadzić do niebezpiecznej sytuacji.

do. Nigdy nie używaj twardego detergentu, benzyny, proszku ściernego ani metalowej szczotki do czyszczenia jakiegokolwiek części urządzenia.
re. Nie zdejmuj osłony falowodu.

mi. Gdy kuchenka mikrofalowa jest używana przez długi czas, mogą pojawić się dziwne zapachy w piekarniku, następujące 3 metody można się ich pozbyć:

1) Umieść kilka plasterków cytryny w filiżance, a następnie podgrzewaj z wysoką mocą Micro przez 2-3 minuty.

2) Umieść filiżankę czerwonej herbaty w piekarniku, a następnie podgrzej z dużą mocą mikro.

3) Włóż skórkę pomarańczową do piekarnika, a następnie podgrzewaj ją dużą mocą Micro przez 1 minutę.

fa. Gdy produkt nie jest używany, należy go umieścić w miejscach o dobrej wentylacji.

OSTRZEŻENIE

Szczegóły dotyczące czyszczenia powierzchni mających kontakt z żywnością:

Po użyciu wytrzeć osłonę falowodu wilgotną szmatką, a następnie suchą szmatką, aby usunąć resztki jedzenia i tłuszcz. Nagromadzony tłuszcz może się przegrzewać i powodować dym lub pożar.

WSKAZÓWKI DOTYCZĄCE CZYSZCZENIA

Szczegóły dotyczące czyszczenia uszczelek drzwi, wnęki i sąsiednich części:

Zewnętrzny:

Wytrzyj obudowę zwilżoną miękką ściereczką

Drzwi:

Za pomocą zwilżonej miękkiej ściereczki wytrzyj drzwi i okno

Przetrzyj uszczelki drzwi i sąsiednie części, aby usunąć rozlanie lub rozprysk Wytrzyj panel sterowania lekko zwilżoną miękką ściereczką

Ściany wewnętrzne:

Wytrzyj wewnętrzne powierzchnie wilgotną miękką ściereczką

Przetrzyj pokrywę falowodu, aby usunąć resztki jedzenia

Talerz / Pierścień obrotowy / Oś obrotu:

Umyć łagodną wodą z mydłem

Splucz czystą wodą i dokładnie wysusz

INSTRUKCJA PRODUKTU

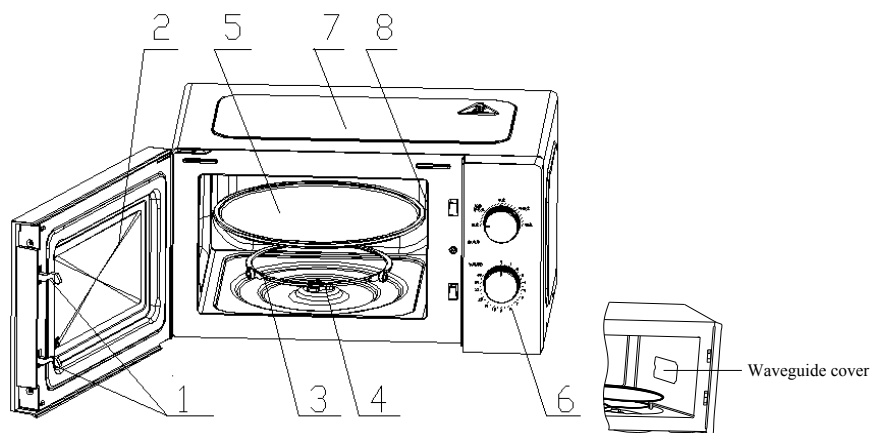

1) Zamek drzwi

Drzwiczki kuchenki mikrofalowej muszą być odpowiednio zamknięte, aby mogły działać

2) Okno podglądu

Pozwól użytkownikowi zobaczyć status gotowania

3) Pierścień obrotowy

Szklany talerz obrotowy stoi na kołach; obsługuje talerz obrotowy i pomaga go wyważyć podczas obracania

4) Oś obrotowa

Szklany talerz obrotowy stoi na osi; silnik pod nim napędza obrotnicę

5) Gramofon

Jedzenie leży na talerzu obrotowym, a jego obrót podczas pracy pomaga równomiernie gotować

UWAGA

- Najpierw umieścić pierścień obrotowy

- Zamontować stół obrotowy na osi obrotu i upewnić się, że jest odpowiednio ustawiony

6) Panel sterowania

Zobacz szczegóły poniżej (panel sterowania może ulec zmianie bez uprzedniego powiadomienia)

7) Pokrywa zewnętrzna

Służy do owijania i ochrony wewnętrznych elementów konstrukcyjnych i komponentów elektrycznych całej maszyny

8) Pokrywa falowodu

Znajduje się w kuchenke mikrofalowej, obok ściany panelu sterowania.

OSTRZEŻENIE

Nigdy nie zdejmuj osłony falowodu

DZIAŁANIE PANELU STERUJĄCEGO

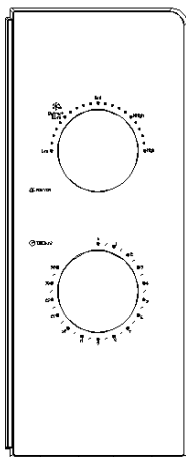

1. USTAWIANIE ZEGARA

Maksymalne ustawienie wynosi 35 minut, na końcu jest dzwonek, a pokrętko powraca do pozycji „0”.

2. FUNKCJA MIKROFALOWA

Istnieje pięć plików siły ognia:

WYSOKA: 100% mocy wyjściowej (szybkie gotowanie)

M.Wysoka: 80% mocy wyjściowej (normalne gotowanie)

Med: 55% mocy wyjściowej (powolne gotowanie)

M.Low: 30% mocy wyjściowej (rozmrażanie żywności)

LOW: 17% mocy wyjściowej (Keep warm)

Poniżej znajduje się kilka porad dotyczących czasu rozmrażania żywności:

Mięso: 0,1 ~ 1,0 kg / 1: 30 ~ 26: 00

Drób: 0,2 ~ 1,0 kg / 2: 30 ~ 22: 00

Owoce morza: 0,1 ~ 0,9 kg / 1: 30 ~ 14: 00

OPERACJA

1) Podłącz przewód

- Przed podłączeniem przewodu upewnij się, że zegar jest ustawiony w pozycji „0”.

- Nie blokuj wentylacji.

2) Połóż jedzenie na szklanym talerzu obrotowym i zamknij drzwi

- Żywność musi znajdować się w naczyniu

3) Wybierz żądany poziom mocy

4) Ustaw zegar

Jeśli żądany czas jest krótszy niż 10 minut, obróć pokrętko siły ognia do pozycji powyżej 10 minut, a następnie z powrotem do żadanego ustawienia czasu.

5) Po ustawieniu żadanego czasu rozpocznie się gotowanie. Jeśli konieczne jest zatrzymanie między nimi, wystarczy otworzyć drzwiczki w dowolnym momencie i zamknąć je, aby wznowić działanie.

6) Po upływie określonego czasu i zakończeniu gotowania kuchenka mikrofalowa generuje dzwonek, lampa wewnętrzna również zostanie automatycznie wyłączona.

Jeśli jedzenie zostanie usunięte przed upływem czasu, należy ustawić zegar w pozycji „0”, co pozwoli uniknąć działania kuchenki mikrofalowej przy pustym wsadzie.

WYTYCZNE UTENSILS

W zależności od metody gotowania należy wybrać bezpieczne i odpowiednie naczynie. Jeśli nie zostanie odpowiednio wybrany, wpłynie nie tylko na efekt gotowania, ale także spowoduje uszkodzenie naczynia lub kuchenki mikrofalowej. W celu użycia użyj poniższej tabeli:

Ceramika żaroodporna: TAK - Nigdy nie używaj ceramiki ozdobionej metalową obręczą lub glazury

Żaroodporne tworzywo sztuczne: TAK - Nie można używać do długotrwałego gotowania w kuchence mikrofalowej

Szkló żaroodporne: TAK

Ruszt do grilla: NIE

Folia z tworzywa sztucznego: TAK - nie należy jej używać do gotowania mięsa lub kotletów, ponieważ zbyt wysoka temperatura może spowodować uszkodzenie folii.

WSKAZÓWKI DOTYCZĄCE GOTOWANIA

Następujące czynniki mogą wpływać na wynik gotowania:

Przygotowywanie posiłków

Grubsze obszary należy umieścić na zewnątrz naczynia, cieńszą część w kierunku środka i równomiernie rozłożyć. Nie nakładaj się, jeśli to możliwe.

Czas gotowania

Rozpocznij gotowanie z krótkim ustawieniem czasu, oceń go po upływie określonego czasu i przedłuż go zgodnie z rzeczywistą potrzebą.

Przegrzanie może spowodować powstanie dymu i poparzeń.

Równomierne gotowanie

Potrawy takie jak kurczak, hamburger lub stek powinny zostać obrócone podczas gotowania.

W zależności od rodzaju żywności, jeśli ma to zastosowanie, wymieszaj ją od zewnątrz do środka naczynia raz lub dwa razy podczas gotowania
Odczekaj czas odstania

Po upływie czasu gotowania pozostaw jedzenie w piekarniku na odpowiedni czas, co pozwoli mu zakończyć cykl pieczenia i schłodzić je stopniowo

Czy jedzenie jest gotowe

Kolor i twardość żywności pomagają ustalić, czy jest to zrobione, obejmują one:

- Para wydobywająca się ze wszystkich części jedzenia, nie tylko z krawędzi
- Stawy drobiu można łatwo przenosić
- Wieprzowina lub drób nie wykazuje śladów krwi
- Ryba jest nieprzezroczysta i można ją łatwo pokroić widelcem

Danie do zrumienienia

Podczas korzystania z naczynia do rumienienia lub pojemnika samonagrzewającego zawsze należy umieścić pod nim izolator odporny na ciepło, taki jak porcelanowy talerz, aby zapobiec uszkodzeniu talerza obrotowego i pierścienia obrotowego.

Plastikowa folia bezpieczna dla kuchenki mikrofalowej

Podczas gotowania potraw o wysokiej zawartości tłuszczu nie należy dopuszczać do kontaktu folii z żywnością, ponieważ może się stopić

Plastikowe naczynia kuchenne bezpieczne w kuchenke mikrofalowej

Niektóre plastikowe naczynia kuchenne bezpieczne dla kuchenki mikrofalowej mogą nie nadawać się do gotowania potraw o wysokiej zawartości tłuszczu i cukru. Nie należy również przekraczać czasu podgrzewania określonego w instrukcji obsługi naczynia.

SERWISOWANIE ZABEZPIECZEŃ

Uwaga: PROMIENIOWANIE MIKROFALOWE

1. Ostrzeżenie: W kuchenke mikrofalowej występuje promieniowanie mikrofalowe i wysokie napięcie. Z wyjątkiem techników zajmujących się konserwacją, surowo zabrania się samodzielnego demontażu, aby uniknąć uszkodzenia ciała ludzkiego. Nie wystawiać na promieniowanie generatorów mikrofal lub innych przewodzących elementów energii mikrofalowej!

Ostrzeżenie: Gdy kuchenka mikrofalowa pracuje, temperatura powierzchni będzie bardzo wysoka!

2. Podczas serwisowania wymienionych poniżej części można usunąć i zapewnić dostęp do potencjałów powyżej 250 V uziemienia.

- Magnetron
- Transformator wysokiego napięcia
- Kondensator wysokiego napięcia
- Dioda wysokiego napięcia

3. Następujące warunki mogą powodować nadmierne narażenie na działanie mikrofal podczas serwisowania.

- Niewłaściwe dopasowanie magnetronu;
- Niewłaściwe dopasowanie blokady drzwi, zawiasu drzwi i drzwi;
- Niewłaściwe dopasowanie wspornika przełącznika;
- Drzwi, uszczelka drzwi lub obudowa zostały uszkodzone.

Wytyczne dotyczące ochrony środowiska



Powyższy symbol oraz symbol na produkcie oznaczają, że produkt jest sklasyfikowany jako sprzęt elektryczny lub elektroniczny i nie powinien być wyrzucany wraz z innymi odpadami domowymi lub przemysłowymi po zakończeniu swojej żywotności.

Dyrektywa dot. sprzętu elektrycznego i elektronicznego (WEEE) (2012/19/EU) została wprowadzona, aby poddawać produkty recyklingowi przy użyciu najlepszych technik odzyskiwania i recyklingu w celu zminimalizowania wpływu na środowisko, gromadzenie niebezpiecznych substancji oraz aby uniknąć powiększania się wysypisk śmieci. Skontaktuj się z lokalnymi władzami, aby uzyskać informacje o prawidłowym wyrzucaniu sprzętu elektrycznego i elektronicznego.



ES

Manual de instrucciones Horno microondas



Voltaje: 230V~ 50Hz
Poder: 700W



CONSIDERACIONES IMPORTANTES

ADVERTENCIA: Si la puerta o los sellos de la puerta están dañados, el horno no debe funcionar hasta que lo haya reparado una persona capacitada.

ADVERTENCIA: es peligroso para cualquier persona que no sea una persona capacitada llevar a cabo cualquier operación de servicio o reparación, lo que implica la eliminación de cualquier cubierta, que brinda protección contra la exposición a la energía de microondas.

ADVERTENCIA: Los líquidos u otros alimentos no deben calentarse en contenedores sellados, ya que pueden explotar.

1. Utilice solo utensilios que sean adecuados para su uso en hornos microondas.
 2. No se permiten recipientes metálicos para alimentos y bebidas durante la cocción en microondas.
 3. Al calentar alimentos en recipientes de plástico o papel, vigile el horno debido a la posibilidad de ignición.
 4. El horno microondas está destinado a calentar alimentos y bebidas. El secado de alimentos o ropa y el calentamiento de almohadillas térmicas, pantuflas, esponjas, trapos húmedos y similares pueden provocar riesgos de lesiones, ignición o incendio.
 5. Si se observa humo, apague o desenchufe el aparato y mantenga la puerta cerrada para sofocar las llamas. El calentamiento de las bebidas por microondas puede retrasar la ebullición eruptiva, por lo tanto, se debe tener cuidado al manipular el recipiente.
 6. El contenido de los biberones y los frascos de comida para bebés debe agitarse o agitarse y la temperatura debe verificarse antes del consumo, para evitar quemaduras.
 7. Los huevos con cáscara y los huevos duros enteros no deben calentarse en hornos de microondas, ya que pueden explotar, incluso después de que el calentamiento por microondas haya terminado;
 8. Si no se mantiene el horno limpio, se puede deteriorar la superficie, lo que podría afectar negativamente la vida útil del electrodoméstico y posiblemente provocar una situación peligrosa.
- El horno microondas está diseñado para usarse de forma independiente o empotrado o en un gabinete.
9. El aparato no debe colocarse en un armario
 10. Se debe tener cuidado de no desplazar el plato giratorio al retirar los contenedores del aparato.
 11. El aparato no debe limpiarse con un limpiador a vapor.

12. El aparato no debe instalarse a una altura igual o superior a 900 mm sobre el piso. Altura mínima de espacio libre necesaria sobre la superficie superior del horno: 100 mm.

Advertencia: cuando el aparato funciona en modo combinado, los niños solo deben usar el horno bajo la supervisión de un adulto debido a las temperaturas generadas.



PRECAUCIÓN: SUPERFICIE CALIENTE

13. Si el cable de alimentación está dañado, debe ser reemplazado por el fabricante o su agente de servicio o una persona calificada de manera similar para evitar riesgos.

14. Este aparato puede ser utilizado por niños de 8 años en adelante y personas con capacidades físicas, sensoriales o mentales reducidas o falta de experiencia y conocimiento si se les ha dado supervisión o instrucciones sobre el uso del aparato de una manera segura y comprensiva. Los peligros involucrados.

15. Los niños no deben jugar con el aparato.

16. La limpieza y el mantenimiento del usuario no deben ser realizados por niños sin supervisión.

17. Aparato del grupo 2 clase B

Equipo ISM del grupo 2: el grupo 2 contiene todos los equipos ISM en los que la energía de radiofrecuencia se genera y / o utiliza intencionalmente en forma de radiación electromagnética para el tratamiento de materiales, y equipos EDM y de soldadura por arco.

El equipo de clase B es un equipo adecuado para su uso en establecimientos domésticos y en establecimientos conectados directamente a una red de suministro de energía de bajo voltaje que abastece edificios utilizados para fines domésticos.

INSTALACIÓN

1. Saque todo el embalaje. Si hay una película segura sobre el horno, quítela antes de usar. Verifique cuidadosamente por daños. Si corresponde, notifique de inmediato al distribuidor o envíela al centro de servicio del fabricante.

2. Los hornos de microondas deben colocarse en ambientes secos y no corrosivos, alejados del calor y la humedad, como quemadores de gas o tanques de agua.

3. Para garantizar una ventilación suficiente, la distancia de la parte posterior del microondas a la pared debe ser de al menos 10 cm, el lado

de la pared debe ser de al menos 5 cm, la distancia libre por encima de la superficie superior de al menos 20 cm. La distancia del microondas al suelo debe ser de al menos 85 cm.

4. La posición del horno debe ser tal que esté lejos del televisor, la radio o la antena, ya que pueden producirse alteraciones en la imagen o ruido. La distancia debe ser más de 5 m.

5. El aparato debe colocarse de manera que el enchufe sea accesible, y debe garantizar una buena conexión a tierra en caso de fuga, se puede formar un bucle de tierra para evitar descargas eléctricas.

6. El horno microondas debe funcionar con la puerta cerrada.

7. El horno microondas no debe colocarse en un armario. El horno microondas está destinado a ser utilizado de forma independiente.

8. Como quedan residuos de fabricación o aceite en la cavidad del horno o elemento de calor, generalmente huele el olor, incluso un ligero humo. Es normal y no ocurriría después de varias veces de uso, mantenga la puerta o ventana abierta para Asegurar una buena ventilación. Por lo tanto, se recomienda colocar una taza de agua en la cavidad, establecer a alta potencia y operar varias veces.

LIMPIEZA

CUIDADO DEL HORNO MICROONDAS

PRECAUCIÓN

El horno debe limpiarse regularmente y eliminarse cualquier depósito de comida.

ADVERTENCIA

a. Retire el cable de alimentación de la toma de corriente antes de limpiarlo.

Después de enfriar productos. No sumerja el aparato en agua u otros líquidos al limpiarlo.

si. Si no se mantiene el horno limpio, se podría deteriorar la superficie, lo que podría afectar negativamente la vida útil del electrodoméstico y posiblemente provocar una situación peligrosa.

C. Nunca use detergente duro, gasolina, polvo abrasivo o cepillo de metal para limpiar ninguna parte del aparato.

re. No quite la cubierta de la guía de ondas.

mi. Cuando el horno de microondas se ha utilizado durante mucho tiempo, puede haber algunos olores extraños en el horno, los siguientes

3 métodos pueden eliminarlos:

1) Coloque varias rodajas de limón en una taza, luego caliente con Micro Power alto durante 2-3 minutos.

2) Coloque una taza de té rojo en el horno, luego caliente con alta potencia micro.

3) Coloque un poco de cáscara de naranja en el horno y luego caliéntelos con Micro Power alto durante 1 minuto.

F. Cuando no se usa el producto, debe colocarse en áreas ventiladas y de prueba lo mejor posible.

ADVERTENCIA

Detalles sobre cómo limpiar superficies en contacto con alimentos:

Después del uso, limpie la cubierta de la guía de ondas con un paño húmedo, seguido de un paño seco para eliminar las salpicaduras de alimentos y la grasa. La grasa acumulada puede sobrecalentarse y comenzar a producir humo o incendiarse.

CONSEJOS PARA LA LIMPIEZA

Detalles para limpiar sellos de puertas, cavidades y partes adyacentes:

Exterior:

Limpie la carcasa con un paño suave humedecido.

Puerta:

Con un paño suave humedecido, limpie la puerta y la ventana.

Limpie los sellos de la puerta y las partes adyacentes para eliminar cualquier derrame o salpicadura.

Limpie el panel de control con un paño suave ligeramente humedecido.

Paredes interiores:

Limpie las superficies interiores con un paño suave humedecido.

Limpie la cubierta de la guía de ondas para eliminar cualquier alimento salpicado Placa giratoria / anillo de rotación / eje de rotación:

Lavar con agua jabonosa suave

Enjuague con agua limpia y permita que se seque completamente

INSTRUCCION DEL PRODUCTO

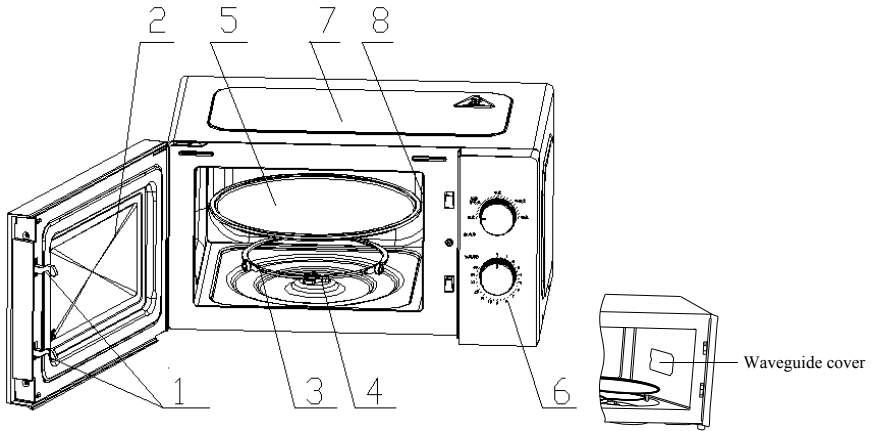

1) cerradura de puerta

La puerta del horno microondas debe estar bien cerrada para que funcione

2) Ventana de visualización

Permitir al usuario ver el estado de cocción

3) anillo giratorio

El plato giratorio de vidrio se asienta sobre sus ruedas; soporta el plato giratorio y lo ayuda a equilibrarse al girar

4) eje giratorio

El plato giratorio de vidrio se asienta sobre el eje; el motor que está debajo impulsa el plato giratorio para que gire

5) placa giratoria

Los alimentos se asientan en el plato giratorio, su rotación durante la operación ayuda a cocinar los alimentos de manera uniforme.

PRECAUCIÓN

- Coloque el anillo giratorio primero

- Coloque el plato giratorio en el eje giratorio y asegúrese de que esté orientado correctamente

6) Panel de control

Consulte a continuación los detalles (el panel de control está sujeto a cambios sin previo aviso)

7) cubierta exterior

Se utiliza para envolver y proteger las partes estructurales internas y los componentes eléctricos de toda la máquina.

8) cubierta de guía de onda

Está dentro del horno de microondas, al lado de la pared del panel de control.

ADVERTENCIA

Nunca quite la cubierta de la guía de ondas

OPERACIÓN DEL PANEL DE CONTROL

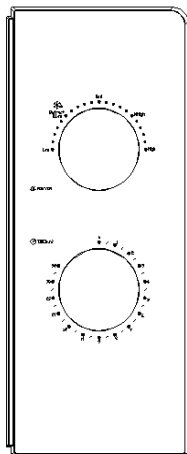

1. CONFIGURACIÓN DEL RELOJ

La configuración máxima es de 35 minutos, hay un tono de llamada al final y la perilla vuelve a la posición "0".

2. FUNCIÓN DE MICROONDAS

Hay cinco archivos de potencia de fuego:

ALTO: 100% de potencia de salida (cocción rápida)

M. High: 80% de potencia de salida (cocción normal)

Med: 55% de potencia de salida (cocción lenta)

M. Bajo: 30% de potencia de salida (descongelar alimentos)

BAJO: 17% de potencia de salida (mantener caliente)

A continuación hay algunos consejos sobre el tiempo de descongelación de alimentos:

Carne: 0.1 ~ 1.0kg / 1: 30 ~ 26: 00

Aves de corral: 0.2 ~ 1.0kg / 2: 30 ~ 22: 00

Comida de mar: 0.1 ~ 0.9kg / 1: 30 ~ 14: 00

OPERACIÓN

1) Conecte el cable

- Antes de conectar el cable, asegúrese de que el temporizador esté en la posición "0".

- No bloquee la ventilación.

2) Coloque la comida en el plato giratorio de vidrio y cierre la puerta

- Los alimentos deben estar contenidos en un utensilio

3) Seleccione el nivel de potencia deseado

4) Configurar el temporizador

Si el tiempo deseado es inferior a 10 minutos, gire la perilla de potencia de fuego a una posición de más de 10 minutos y luego vuelva a la configuración de tiempo deseada.

5) Una vez que se establece el tiempo deseado, comienza la cocción.

Si es necesario hacer una pausa en el medio, simplemente abra la puerta en cualquier momento y ciérrela para reanudar la operación.

6) Cuando se agota el tiempo y termina la cocción, el horno de microondas produce un timbre, la lámpara interior también se apagará automáticamente.

Si se retiran los alimentos antes de que se agote el tiempo, asegúrese de volver a poner el temporizador en la posición "0", esto evita que el horno microondas funcione con carga vacía.

GUÍA DE UTENSILIOS

Dependiendo del método de cocción, es necesario elegir un recipiente seguro y adecuado. Si no se selecciona correctamente, no solo afectará el efecto de cocción, sino que también causará daños al recipiente o al horno de microondas. Consulte la tabla a continuación para su uso:

Cerámica resistente al calor: Sí: nunca use las cerámicas decoradas con bordes de metal o esmaltadas

Plástico resistente al calor: Sí: no se puede usar para cocinar con microondas durante mucho tiempo

Vidrio resistente al calor: SI

Parrilla: NO

Película de plástico: Sí: no debe usarse al cocinar carne o chuletas, ya que la temperatura excesiva puede dañar la película.

Consejos de cocina

Los siguientes factores pueden afectar el resultado de la cocción:

Arreglo de alimentos

Coloque áreas más gruesas hacia el exterior del plato, la parte más delgada hacia el centro y extiéndalo uniformemente. No se superponga si es posible.

Tiempo de cocción

Comience a cocinar con un ajuste de tiempo corto, evalúelo después de

que se agote el tiempo y extiéndalo según la necesidad real. Cocinar en exceso puede provocar humo y quemaduras.

Cocinar comida de manera uniforme

Los alimentos como el pollo, la hamburguesa o el bistec deben girarse una vez durante la cocción.

Dependiendo del tipo de alimento, si corresponde, revuélvalo del exterior al centro del plato una o dos veces durante la cocción.

Permitir tiempo de pie

Después de que se agota el tiempo de cocción, deje la comida en el horno durante un período de tiempo adecuado, esto le permite completar su ciclo de cocción y enfriarla de manera gradual

Si la comida está hecha

El color y la dureza de los alimentos ayudan a determinar si se hace, estos incluyen:

- Sale vapor de todas las partes de los alimentos, no solo del borde
- Las articulaciones de aves de corral se pueden mover fácilmente
- El cerdo o las aves de corral no muestran signos de sangre.
- El pescado es opaco y se puede cortar fácilmente con un tenedor.

Plato para dorar

Cuando utilice un plato para dorar o un recipiente autocalentable, coloque siempre un aislante resistente al calor, como una placa de porcelana, para evitar daños en el plato giratorio y el anillo giratorio.

Envoltura de plástico apta para microondas

Cuando cocine alimentos con alto contenido de grasa, no permita que la envoltura de plástico entre en contacto con los alimentos, ya que puede derretirse

Utensilios de cocina de plástico aptos para microondas

Algunos utensilios de cocina plásticos aptos para microondas podrían no ser adecuados para cocinar alimentos con alto contenido de grasa y azúcar.

Además, no se debe exceder el tiempo de precalentamiento especificado en el manual de instrucciones del plato.

SERVICIO DE SALVAGUARDIAS

Precaución: RADIACIÓN DE MICROONDAS

1. Advertencia: hay radiación de microondas y alto voltaje en el microondas.

A excepción de los técnicos de mantenimiento, está estrictamente prohibido desmontarlo usted mismo para evitar daños al cuerpo

humano. ¡No exponer a la radiación de generadores de microondas u otros componentes de energía de microondas conducidos!

Advertencia: cuando el horno de microondas está funcionando, ¡la temperatura de la superficie será muy alta!

2. Durante el servicio a continuación, las piezas listadas pueden ser removidas y dar acceso a potenciales por encima de 250V a tierra.

- Magnetron
- transformador de alto voltaje
- condensador de alto voltaje
- diodo de alto voltaje

3. Las siguientes condiciones pueden causar una exposición indebida a microondas durante el servicio.

- Adaptación inadecuada del magnetron;
- Adaptación incorrecta del enclavamiento de la puerta, la bisagra de la puerta y la puerta;
- Ajuste incorrecto del soporte del interruptor;
- La puerta, el sello de la puerta o la carcasa se han dañado.

Respete el medio ambiente



El símbolo mostrado arriba y en el producto indica que el producto está clasificado como equipo eléctrico y electrónico, y no debe decharse con otros residuos domésticos o comerciales al final de su vida útil.

La Directiva de Residuos de Aparatos Eléctricos y Electrónicos (RAEE) (2012/19/EU) se ha emitido para reciclar productos usando las mejores técnicas disponibles para la recuperación y el reciclaje para minimizar el impacto en el medioambiente, tratar cualquier sustancia peligrosa y evitar el aumento de vertederos. Contacte con sus autoridades locales para obtener más información sobre la eliminación correcta de equipos eléctricos y electrónicos.