

PROFI COOK®

Bedienungsanleitung

Instruction Manual • Gebruiksaanwijzing • Mode d'emploi • Manual de instrucciones
Istruzioni per l'uso • Instrukcja obsługi/Gwarancja • Használati utasítás
Руководство по эксплуатации • دليل التعليمات



Heißluft-Fritteuse PC-FR 1313 H

Hot Air Fryer • Hete lucht friteuse • Friteuse à air chaud
Freidora por aire caliente • Friggitrice ad aria calda • Frytkownica na gorące powietrze
Forró levegős olajsütő • Фритюрницас горячим воздухом • مقلاة التحمير العميقة بالهواء الساخن

CE

Bedienungsanleitung.....	Seite	4	DEUTSCH
Instruction Manual.....	Page	9	ENGLISH
Gebruiksaanwijzing.....	Pagina	14	NETERLANDS
Mode d'emploi.....	Page	19	FRANÇAIS
Manual de instrucciones	Página	25	ESPAÑOL
Istruzioni per l'uso.....	Pagina	31	ITALIANO
Instrukcja obsługi.....	Strona	36	JĘZYK POLSKI
Használati utasítás	Oldal	42	MAGYARUL
Руководство по эксплуатации	стр.	47	РУССКИЙ
صفحة 57	دليل التعليمات		العربية

Übersicht der Bedienelemente

Overview of the Components • Overzicht van de bedieningselementen
Liste des différents éléments de commande • Indicación de los elementos de manejo
Elementi di comando • Przegląd elementów obsługi • A kezelőelemek áttekintése
Обзор деталей прибора • نظرة عامة على المكونات

A

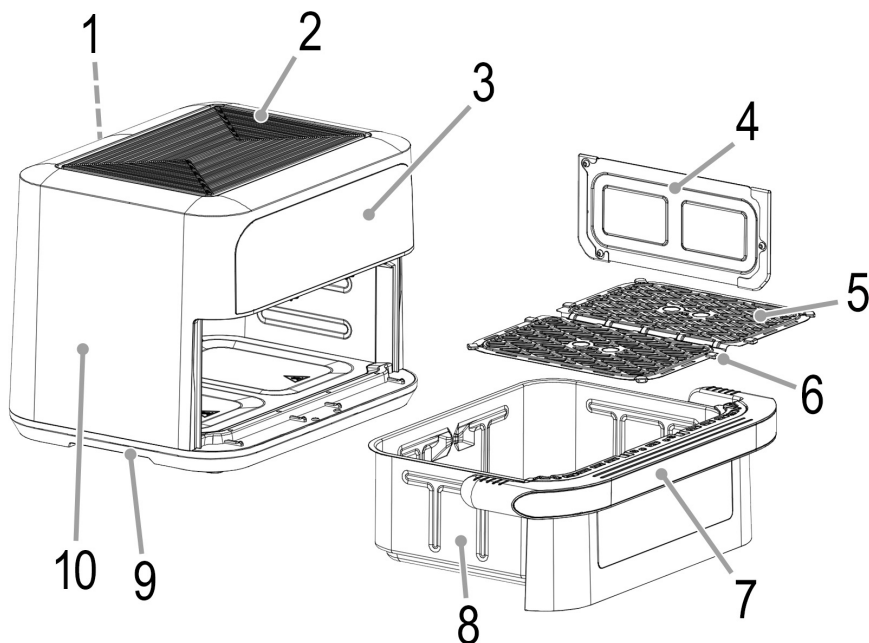

B

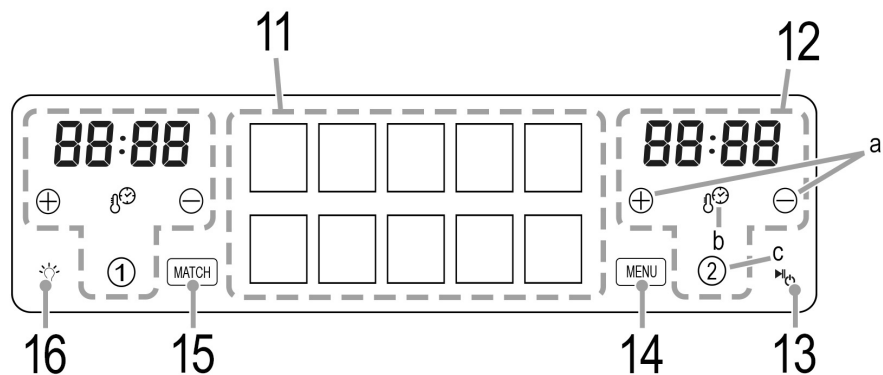

WICHTIG:

Lesen Sie unbedingt zuerst die separat beiliegenden Sicherheitshinweise.

Bedienungsanleitung

Vielen Dank, dass Sie sich für unser Produkt entschieden haben. Wir wünschen Ihnen viel Freude mit dem Gerät.

Lesen Sie vor Inbetriebnahme dieses Gerätes die Bedienungsanleitung und die separat beiliegenden Sicherheitshinweise sehr sorgfältig durch. Bewahren Sie diese Unterlagen inkl. Garantieschein, Kassenbono und nach Möglichkeit den Karton mit Innenverpackung gut auf. Falls Sie das Gerät an Dritte weitergeben, geben Sie auch immer alle dazugehörigen Unterlagen mit.

Symbole in dieser Bedienungsanleitung

Wichtige Hinweise für Ihre Sicherheit sind besonders gekennzeichnet. Beachten Sie diese Hinweise unbedingt, um Unfälle und Schäden am Gerät zu vermeiden:

⚠️ WARNUNG:

Warnt vor Gefahren für Ihre Gesundheit und zeigt mögliche Verletzungsrisiken auf.

⚠️ ACHTUNG:

Weist auf mögliche Gefährdungen für das Gerät oder andere Gegenstände hin.

Inhalt

Übersicht der Bedienelemente	3
Auspacken des Gerätes	4
Lieferumfang	4
Übersicht der Bedienelemente	4
Warnhinweise für die Benutzung des Gerätes	5
Anwendungshinweise	5
Standort.....	5
Elektrischer Anschluss.....	5
Standby (Bereitschaftszustand).....	5
Vor der ersten Benutzung.....	5
Wichtiges für die Benutzung.....	5
Funktionstasten	6
Innenraumbeleuchtung.....	6
Gerät ein-/ausschalten.....	6
Einzel- oder Kombibetrieb auswählen.....	6
Einstellen der Temperatur und der Garzeit (t ²).....	6
Garvorgang starten/unterbrechen.....	6
Automatikprogramme.....	6
Bedienung	6
Betrieb unterbrechen.....	7
Betrieb beenden.....	7
Reinigung	7

Aufbewahrung	7
Störungsbehebung	8
Technische Daten	8
Entsorgung	8
Bedeutung des Symbols „Mülltonne“.....	8

Auspacken des Gerätes

1. Nehmen Sie das Gerät aus seiner Verpackung.
2. Entfernen Sie sämtliches Verpackungsmaterial, wie Folien, Füllmaterial, Kabelbinder und Kartonverpackung.
3. Prüfen Sie den Lieferumfang auf Vollständigkeit.
4. Sollte der Verpackungsinhalt unvollständig oder Beschädigungen feststellbar sein, nehmen Sie das Gerät nicht in Betrieb. Bringen Sie es umgehend zum Händler zurück.

Lieferumfang

- 1× Doppel-Heißluftfritteuse
- 1× Siebeinsatz
- 1× Frittierbehälter
- 1× Trennplatte

Übersicht der Bedienelemente**Abbildung A**

- 1 Luftauslassöffnungen
- 2 Lufteinlassöffnungen
- 3 Bedienfeld
- 4 Trennplatte
- 5 Siebeinsatz
- 6 Silikonknoppen
- 7 Griff des Frittierbehälters
- 8 Frittierbehälter
- 9 Griffmulde
- 10 Gehäuse

Abbildung B

- 11 Kontrollleuchte für Automatikprogramme:

FRENCH FRIES	(Pommes)
STEAK	(Steak)
PIZZA	(Pizza)
VEGETABLE	(Gemüse)
CHICKEN	(Hähnchenflügel)
CAKE	(Kuchen)
BACON	(Speck)

- | | |
|------------------|--------------|
| FISH | (Fisch) |
| SHRIMP | (Shrimps) |
| KEEP WARM | (Warmhalten) |
- 12 Bedienfelder für die Kammern der Fritteuse
(Kammer ① (links)/Kammer ② (rechts))
- Tasten ⊕ / ⊖ (Temperatur und Garzeit einstellen)
 - Taste Ⓢ (Auswahl Temperatur/Garzeit)
 - Tasten ① / ② (Auswahl linke/rechte Kammer)
- 13 Taste ▶⏻ (Starten/Beenden)
- 14 Taste  (Auswahl Automatikprogramm)
- 15 Taste  (Kombibetrieb)
- 16 Taste  (Innenraumbeleuchtung)

Warnhinweise für die Benutzung des Gerätes

WARNUNG: Verbrennungsgefahr!

- Fassen Sie den Frittierbehälter nur am Griff an. Verwenden Sie gegebenenfalls Topfhandschuhe.
- Während des Betriebes kann heißer Dampf aus der Luftaustrittsöffnung austreten. Halten Sie genug Abstand.

ACHTUNG:

- Die Lufteinlass- und Luftaustrittsöffnungen dürfen nicht abgedeckt werden, um eine ausreichende Luftzirkulation zu gewährleisten.
- Halten Sie einen ausreichenden Sicherheitsabstand (30 cm) zu leicht entzündlichen Gegenständen wie Möbel, Vorhänge, etc.!
- Betreiben Sie das Gerät, wegen der aufsteigenden Hitze und der Dämpfe, nicht unter Hängeschränken.
- Manipulieren Sie nicht den Sicherheitsschalter.
- Überlastung!** Verwenden Sie keine Mehrfachsteckdose, da dieses Gerät zu leistungsstark ist.

Anwendungshinweise

Standort

- Stellen Sie das Gerät auf eine rutschfeste, ebene und hitzebeständige Fläche.
- Das Gerät nicht mit der Rückseite direkt an eine Wand stellen.
- Achten Sie darauf, dass das Gerät und das Netzkabel nie auf heißen Oberflächen oder in der Nähe von Wärmequellen platziert werden (z. B. Herd, Kochfeld).

Elektrischer Anschluss

Bevor Sie den Netzstecker in die Steckdose stecken, vergewissern Sie sich, dass die Netzspannung mit der des Gerätes übereinstimmt. Die Angaben dazu finden Sie auf dem Typenschild. Wickeln Sie das Netzkabel vollständig ab.

Standby (Bereitschaftszustand)

Das Gerät befindet sich im Bereitschaftszustand, wenn ausschließlich die Taste ▶⏻ leuchtet. Das Gerät wechselt in folgenden Situationen in den Bereitschaftszustand:

- Wenn der Netzstecker eingesteckt wird.
- Wenn die Zeit abgelaufen ist.
- Wenn Sie die Taste ▶⏻ drücken. Es ist ein kurzer Signalton zu hören.
- Nach einem Netzausfall.

Vor der ersten Benutzung

- Am Heizelement befindet sich eine Schutzschicht. Um diese zu entfernen, betreiben Sie das Gerät ca. 15 Minuten lang ohne Inhalt. Leichte Rauch- und Geruchsentwicklung ist bei diesem Vorgang normal. Sorgen Sie für ausreichende Belüftung.

WARNUNG:

Lassen Sie das Gerät abkühlen, bevor Sie es reinigen!

- Ziehen Sie den Netzstecker aus der Steckdose.
- Wischen Sie den Frittierbehälter, die Trennplatte, den Siebeinsatz und den Innenraum des Gerätes aus, bevor Sie das Gerät benutzen.

Wichtiges für die Benutzung

- Dieses Gerät dient zur Zubereitung von festen Nahrungsmitteln. Bereiten Sie keine Suppen oder andere flüssige Nahrungsmittel darin zu.
- Ein Sicherheitsschalter verhindert die Benutzung des Gerätes ohne Frittierbehälter.
- Um ein optimales Ergebnis zu erzielen, sollte der Frittierbehälter nie überfüllt werden, damit die Nahrungsmittel nicht mit dem Heizelement in Berührung kommen.
- Füllen Sie auf keinen Fall Öl oder eine andere Flüssigkeit in den Frittierbehälter. Um ein knuspriges Ergebnis zu erzielen, können die Lebensmittel mit etwas Öl bestrichen werden.
- Im Gerät können alle Speisen zubereitet werden, die auch für den Backofen geeignet sind.
- Der Siebeinsatz sorgt dafür, dass sich das angesammelte Fett am Boden des Frittierbehälters absetzt. Dadurch werden die Nahrungsmittel knuspriger.
- Beim Backen von Kuchen, Brot usw. ist zu beachten, dass sich der Teig ausdehnt. Der Teig darf nicht mit dem Heizelement in Berührung kommen.
- Zum Backen von Brot o. Ä. kann der Siebeinsatz herausgenommen werden.
- Lebensmittel, die beim Garen übereinander liegen, sollten nach der Hälfte der Garzeit geschüttelt werden. Dadurch wird das Garergebnis optimiert und ein ungleichmäßiges Garen verhindert.
- Hausgemachte Kartoffelprodukte nach dem Schneiden mindestens 30 Minuten wässern, um die Kartoffelstärke zu reduzieren. Anschließend die Kartoffelstücke mit Küchenpapier gut abtrocknen.

- Die Garzeit hängt von verschiedenen Faktoren ab: Größe, Beschaffenheit, Menge der Lebensmittel und eingestellte Temperatur.
- Wenn Sie die Heißluftfritteuse nicht vorheizen, addieren Sie 4 Minuten zur Garzeit hinzu.

Funktionstasten

- Bei den Tasten am Gerät handelt es sich um Touch-Tasten. Berühren Sie die Tasten leicht mit einem Finger, um die Funktion auszuführen. Jeder Tastendruck wird mit einem Signalton bestätigt.
- Wenn Sie die Taste ⊕ oder ⊖ gedrückt halten, startet ein Schnellauf.

Innenraumbelichtung

Mit der Taste ☼ schalten Sie die Innenraumbelichtung im Gerät ein und aus.

Gerät ein-/ausschalten

- Mit der Taste ▶ starteten Sie das Gerät ein. Die Tasten für die Aktivierung der Bedienfelder (① / ②) erscheinen.
- Halten Sie die Taste ▶ gedrückt, um das Gerät auszuschalten.
- Nach Ablauf der Zeit läuft der Ventilator weiter, um das Gerät abzukühlen. Danach schaltet das Gerät automatisch in den Bereitschaftszustand.

Einzel- oder Kombibetrieb auswählen

Nachdem Sie das Gerät eingeschaltet haben, erscheinen die Tasten für die Aktivierung der Bedienfelder.

- Möchten Sie die linke Kammer der Fritteuse verwenden, aktivieren Sie diese mit der Taste ①. Das Bedienfeld für die linke Kammer erscheint, wenn Sie die Taste **MENU** drücken.
- Möchten Sie die rechte Kammer der Fritteuse verwenden, aktivieren Sie diese mit der Taste ②. Das Bedienfeld für die rechte Kammer erscheint, wenn Sie die Taste **MENU** drücken.
- Um beide Kammern der Fritteuse gleichzeitig zu betreiben, drücken Sie sowohl die Taste ① als auch die Taste ②.
- Um beide Kammern mit dem gleichen Programm zu betreiben, drücken Sie die Taste **MATCH**. Die Tasten ①, ② und **MATCH** blinken. Anschließend drücken Sie die Taste **MENU**. Wählen Sie das gewünschte Programm aus, oder stellen Sie die Temperatur und die Garzeit manuell ein. Die Eingaben werden synchron an der anderen Kammer eingestellt.

Einstellen der Temperatur und der Garzeit (Ⓢ)

Die Tasten ⊕ und ⊖ gibt es jeweils 1-mal auf jeder Bedienfeldseite des Gerätes.

- Mit der Taste Ⓢ können Sie zwischen der Eingabe der Temperatur und der Garzeit wechseln.

- Stellen Sie die Temperatur (80 °C–200 °C) mit den Tasten ⊕ und ⊖ ein.
- Stellen Sie die Garzeit (1–60 Minuten) mit den Tasten ⊕ und ⊖ ein.
- Die Anzeige im Display wechselt automatisch zwischen der Temperatur und der Garzeit.

Garvorgang starten/unterbrechen

- Mit der Taste ▶ starteten Sie den Garvorgang.
- Durch erneutes Drücken der Taste ▶ wird der Garvorgang unterbrochen.

Automatikprogramme

Wählen Sie das gewünschte Automatikprogramm aus. Drücken Sie dazu die Taste **MENU**. Das Symbol des Automatikprogramm blinkt.

- Die nachfolgende Tabelle zeigt die ab Werk voreingestellten Temperaturen in Grad Celsius und die Minuten. Die Voreinstellungen sind nur Richtwerte. Je nach Größe und Gewicht der Lebensmittel müssen Temperatur und Zeit eventuell individuell angepasst werden.
- Beachten Sie auch die Angaben auf der Lebensmittelverpackung.

Programme	°C	min
FRENCH FRIES	200	20
STEAK	170	15
PIZZA	150	12
VEGETABLE	180	10
CHICKEN	200	25
CAKE	160	8
BACON	200	10
FISH	160	15
SHRIMP	180	8
KEEP WARM	90	15

Bedienung

1. Ziehen Sie den Frittierbehälter an dem Griff aus dem Gerät.
2. Setzen Sie gegebenenfalls den Siebeinsatz mit den Silikonknoppen und die Trennplatte in den Frittierbehälter. Drücken Sie den Siebeinsatz und die Trennplatte bis ganz unten.
 - Stecken Sie die Trennplatte in Pfeilrichtung in die Aussparung des Frittierbehälters.
3. Schieben Sie den Frittierbehälter zurück in das Gerät. Dieser muss einrasten.
4. Schließen Sie das Gerät an eine vorschriftsmäßig installierte Schutzkontakt-Steckdose an. Es ertönt ein Signalton und alle Symbole leuchten kurz auf. Die Taste ▶ leuchtet.

5. Drücken Sie die Taste **▶|◻**, um das Gerät einzuschalten.
6. Wir empfehlen, das Gerät für ca. 4 Minuten vorzuheizen. Stellen Sie dafür die benötigte Temperatur und die Garzeit auf 4 Minuten ein.
7. Drücken Sie die Taste **▶|◻**, um die Vorheizphase zu starten.
8. Nach Ablauf der Vorheizphase zeigt das Gerät **End** an.
9. Ziehen Sie den Frittierbehälter am Griff aus dem Gerät. Stellen Sie diesen auf eine hitzebeständige Fläche.
10. Befüllen Sie den Frittierbehälter mit den gewünschten Lebensmitteln.
11. Schieben Sie den Frittierbehälter zurück in das Gerät.
12. Schalten Sie das Gerät mit der Taste **▶|◻** wieder ein.
13. Aktivieren Sie das Bedienfeld der Kammer, welche die Lebensmittel enthält.
14. Wählen Sie ein Automatikprogramm aus oder stellen Sie manuell die Garzeit und die Temperatur ein.
15. Drücken Sie die Taste **▶|◻**, um den Garvorgang zu starten.
 - Schütteln Sie gegebenenfalls nach der Hälfte der Zubereitungszeit die Lebensmittel. Ziehen Sie dafür den Frittierbehälter am Griff heraus. Schieben Sie anschließend den Frittierbehälter zurück in das Gerät.

Betrieb unterbrechen

- Der Betrieb wird unterbrochen, wenn Sie die Taste **▶|◻** drücken. Möchten Sie den Betrieb wieder aufnehmen, drücken Sie nochmals die Taste **▶|◻**.
- Außerdem wird der Betrieb unterbrochen, wenn Sie den Frittierbehälter herausziehen. Das Bedienfeld zeigt **PaE** an. Setzen Sie den Frittierbehälter wieder ein, um den Betrieb fortzusetzen. Die Anzeige **PaE** erlischt.
- Der Betrieb kann auch durch Ziehen des Netzsteckers unterbrochen werden. Stecken Sie den Netzstecker wieder in die Steckdose, um den Betrieb fortzusetzen.
- Nach einem Netzausfall setzt das Gerät den Betrieb an der unterbrochenen Stelle automatisch fort.

Betrieb beenden

Nach Ablauf der Garzeit zeigt das Gerät **End** an.

1. Ziehen Sie den Netzstecker aus der Steckdose.
2. Entnehmen Sie den Frittierbehälter mit dem Griff aus dem Gerät.
3. Geben Sie die Nahrungsmittel in eine hitzebeständige Schüssel.
4. Schieben Sie den Frittierbehälter zum Abkühlen zurück in das Gerät.

Reinigung



WARNUNG:

- Schalten Sie das Gerät vor der Reinigung immer aus und ziehen Sie den Netzstecker aus der Steckdose. Warten Sie, bis das Gerät, der Frittierbehälter, die Trennplatte und der Siebeinsatz abgekühlt sind.
- Tauchen Sie das Gerät nicht in Wasser! Es könnte zu einem elektrischen Schlag oder Brand führen.



ACHTUNG: Antihafbeschichtung



- Benutzen Sie keine Drahtbürste oder andere scheuernde Gegenstände.
- Benutzen Sie keine scharfen oder scheuernden Reinigungsmittel.
- Den Frittierbehälter, die Trennplatte und den Siebeinsatz können Sie im warmen Spülwasser mit etwas Handspülmittel reinigen.
- Reinigen Sie das Gerät von innen und außen mit einem leicht feuchten, nicht nassen Tuch.

- Entfernen Sie auch eventuelle Speise-/Fettrückstände auf und neben dem Heizelement mit einem leicht feuchten Tuch. Schalten Sie das Gerät erst wieder ein, wenn das Heizelement vollständig trocken ist!

Aufbewahrung

- Reinigen Sie das Gerät wie beschrieben. Lassen Sie das Zubehör vollständig trocknen.
- Wir empfehlen, das Gerät in der Original-Verpackung aufzubewahren, wenn Sie es über einen längeren Zeitraum nicht benutzen möchten.
- Lagern Sie das Gerät immer außerhalb der Reichweite von Kindern an einem gut belüfteten und trockenen Ort.

Störungsbehebung

Problem	Mögliche Ursache	Abhilfe
Das Gerät ist ohne Funktion.	Das Gerät hat keine Stromversorgung.	Überprüfen Sie die Steckdose mit einem anderen Gerät. Setzen Sie den Netzstecker richtig ein. Kontrollieren Sie die Haussicherung.
	Das Gerät ist nicht eingeschaltet. Nur die Taste  ist sichtbar.	Drücken Sie die Taste  , um das Gerät einzuschalten. Das Bedienfeld wird aktiviert.
	Sie haben den Garvorgang nicht gestartet.	Drücken Sie die Taste  , um den Garvorgang zu starten.
	Der Frittierbehälter ist nicht richtig eingesetzt. Der Sicherheitsschalter verhindert den Betrieb mit nicht korrekt eingesetztem Frittierbehälter.	Setzen Sie den Frittierbehälter richtig ein. Dieser muss hörbar einrasten
Die Lebensmittel sind noch nicht fertig gegart.	Der Frittierbehälter ist überfüllt.	Reduzieren Sie die Menge der Lebensmittel. Kleinere Mengen garen gleichmäßiger.
	Die Temperatur ist zu niedrig eingestellt.	Stellen Sie eine höhere Temperatur ein.
	Die Garzeit ist zu kurz eingestellt.	Stellen Sie eine längere Garzeit ein.
Die Lebensmittel sind ungleichmäßig gegart.	Die Lebensmittel liegen übereinander. Dadurch ist keine ausreichende Luftzirkulation gewährleistet.	Schütteln Sie die Nahrungsmittel nach der Hälfte der Garzeit.
Die Nahrungsmittel sind nicht knusprig.	Es wurden Lebensmittel verwendet, die nur für eine herkömmliche Fritteuse geeignet sind.	Verwenden Sie für den Backofen geeignete Lebensmittel oder bestreichen Sie sie mit ein wenig Öl.
Aus dem Gerät tritt Rauch aus.	Sie bereiten sehr fetthaltige Lebensmittel zu.	Durch Fettspritzer im Inneren des Gerätes kann es zur Rauchentwicklung kommen. Sorgen Sie für ausreichende Belüftung.
	Der Frittierbehälter ist überfüllt. Die Lebensmittel berühren das Heizelement.	Reduzieren Sie die Menge der Lebensmittel.
	Im Frittierbehälter oder auf dem Heizelement befinden sich noch Speise-/Fettrückstände vom vorherigen Gebrauch.	Reinigen Sie das Gerät nach jedem Gebrauch wie im Kapitel „Reinigung“ beschrieben.

Technische Daten

Modell:.....PC-FR 1313 H
 Spannungsversorgung:.....220–240 V~, 50/60 Hz
 Leistungsaufnahme:.....2400 W
 Leistungsaufnahme im Bereitschaftszustand:.....0,5 W
 Schutzklasse:I
 Nettogewicht:ca. 7,4 kg

Dieses Produkt enthält eine Lichtquelle der Energieeffizienzklasse <G>.

Die Lichtquelle ist hochtemperaturbeständig und nur für die Anwendung in diesem Gerät bestimmt.

Technische und gestalterische Änderungen im Zuge stetiger Produktentwicklungen vorbehalten.

Dieses Gerät wurde nach allen zutreffenden, aktuellen CE-Richtlinien geprüft und nach den neuesten sicherheitstechnischen Vorschriften gebaut.

Entsorgung

Bedeutung des Symbols „Mülltonne“



Schonen Sie unsere Umwelt, Elektrogeräte gehören nicht in den Hausmüll.

Nutzen Sie die für die Entsorgung von Elektrogeräten vorgesehenen Sammelstellen und geben dort Ihre Elektrogeräte ab, die Sie nicht mehr benutzen werden.

Sie helfen damit die potenziellen Auswirkungen, durch falsche Entsorgung, auf die Umwelt und die menschliche Gesundheit zu vermeiden.

Sie leisten damit Ihren Beitrag zur Wiederverwertung, zum Recycling und zu anderen Formen der Verwertung von Elektro- und Elektronik-Altgeräten.

Informationen, wo die Geräte zu entsorgen sind, erhalten Sie über Ihre Kommunen oder die Gemeindeverwaltungen. Ihr Händler und Vertragspartner ist ebenfalls zur kostenfreien Rücknahme des Altgerätes verpflichtet.

IMPORTANT:

Be sure to read the separately enclosed safety instructions first.

Instruction Manual

Thank you for choosing our product. We hope you will enjoy using the appliance.

Read the instruction manual and the separately enclosed safety instructions very carefully before using this appliance. Keep these documents, including the warranty certificate, receipt and, if possible, the box with the inner packaging in a safe place. If you pass the appliance on to a third party, always include all the relevant documents.

Symbols in this Instruction Manual

Important information for your safety is specially marked. It is essential to comply with these instructions in order to avoid accidents and prevent damage to the appliance:

⚠ WARNING:

This warns you of dangers to your health and indicates possible injury risks.

⚠ CAUTION:

This refers to possible hazards to the appliance or other objects.

Content

Overview of the Components	3
Unpacking the Appliance	9
Scope of Delivery	9
Overview of the Components	9
Warnings for the Use of the Appliance	10
Notes for Use	10
Location.....	10
Electrical Connection	10
Standby (Ready State).....	10
Before First Use	10
Important Information for Use	10
Function Buttons	10
Interior lighting.....	11
Switching the Appliance On/Off	11
Selecting Single or Combination Operation	11
Setting the Temperature and Cooking Time (t [Ⓢ]).....	11
Start/interrupt cooking process	11
Automatic Programmes	11
Operation	11
Interrupting Operation	12
Ending Operation	12
Cleaning	12
Storage	12
Troubleshooting	13

Technical Data	13
Disposal	13
Meaning of the "Dustbin" Symbol	13

Unpacking the Appliance

1. Remove the appliance from its packaging.
2. Remove all packaging material, such as foils, filling material, cable ties and cardboard packaging.
3. Check the scope of delivery for completeness.
4. If the contents of the packaging are incomplete or if damage can be detected, do not operate the appliance. Return it to the dealer immediately.

Scope of Delivery

- 1× Double hot air deep fryer
- 1× Sieve insert
- 1× Frying container
- 1× Separator plate



Overview of the Components**Figure A**

- 1 Air outlet openings
- 2 Air inlet openings
- 3 Control panel
- 4 Separator plate
- 5 Sieve insert
- 6 Silicone knobs
- 7 Handle of the deep-frying container
- 8 Deep-frying container
- 9 Recessed handle
- 10 Housing

Figure B

- 11 Indicator light for automatic programmes:

FRENCH FRIES	(French fries)
STEAK	(Steak)
PIZZA	(Pizza)
VEGETABLE	(Vegetable)
CHICKEN	(Chicken wings)
CAKE	(Cake)
BACON	(Speck)
FISH	(Fish)
SHRIMPS	(Shrimps)
KEEP WARM	(Keep warm)

- 12 Control panels for the compartments of the deep fryer (*compartment ① (left) / compartment ② (right)*)
- ⊕ / ⊖ buttons (set temperature and cooking time)
 - ⊗ button (temperature / cooking time selection)
 - ① / ② buttons (selection left / right compartment)
- 13 ▶| button (start/end)
- 14  button (Automatic programme selection)
- 15  button (combined operation)
- 16  button (interior lighting)

Warnings for the Use of the Appliance

WARNING: Risk of Burns!

- Only touch the deep-frying containers by the handles. Use oven gloves if necessary.
- Hot steam may escape from the air outlet during operation. Keep enough distance.

CAUTION:

- Do not cover the air inlet and air outlet openings to ensure sufficient air circulation.
- Keep a sufficient safety distance (30 cm) from easily inflammable objects such as furniture, curtains, etc.!
- Do not operate the appliance under wall cabinets because of the rising heat and vapours.
- Do not manipulate the safety switches.
- **Overload!** Do not use a multiple socket, as this appliance is too powerful.

Notes for Use

Location

- Place the appliance on a non-slip, level and heat-resistant surface.
- Do not place the appliance with the back directly against a wall.
- Never place the appliance or the power cord on hot surfaces or near heat sources (e. g. cooker, hob).

Electrical Connection

Before inserting the mains plug into the socket, make sure that the mains voltage matches that of the appliance. You will find the information on the type plate. Unwind the mains cable completely.

Standby (Ready State)

The appliance is in standby mode when only the ▶| button is lit. The appliance switches to standby mode in the following situations:

- When the mains plug is plugged in.
- When the time has expired.
- When you press the button ▶|, a short beep will sound.
- After a power failure.

Before First Use

- There is a protective layer on the heating element. To remove this, operate the appliance for approx. 15 minutes without contents. Slight smoke and odours are normal during this process. Ensure that there is sufficient ventilation.

WARNING:

Let the appliance cool down before cleaning it!

- Disconnect the mains plug from the socket.
- Wipe out the deep-frying container, the separator plate, the sieve insert and the interior of the appliance before using the appliance.

Important Information for Use

- This appliance is intended for the preparation of solid food. Do not prepare soups or other liquid foods in it.
- A safety switch prevents the appliance from being used without a deep-frying container.
- To achieve the best results, never overfill the deep-frying container so that the food does not come into contact with the heating element.
- Never add oil or any other liquid to the deep-frying container. To achieve a crispy result, the food can be spread with a little oil.
- All foods that are also suitable for the oven can be prepared in the appliance.
- The sieve insert ensures that the accumulated fat settles to the bottom of the deep-frying container. This makes the food crispier.
- When baking cakes, bread, etc., note that the dough expands. The dough must not come into contact with the heating element.
- The sieve insert can be removed for baking bread or similar.
- Food that lies on top of each other during cooking should be shaken halfway through the cooking time. This optimises the cooking result and prevents uneven cooking.
- Soak homemade potato products for at least 30 minutes after cutting to reduce potato starch. Then dry the potato pieces well with kitchen paper.
- The cooking time depends on various factors: Size, texture, amount of food and set temperature.
- If you do not preheat the hot air fryer, add 4 minutes to the cooking time.



Function Buttons

- The buttons on the appliance are touch buttons. Touch the buttons lightly with a finger to perform the function. Each keystroke is confirmed with a beep.
- If you press and hold the button ⊕ or ⊖, a fast run starts.

Interior lighting





You can switch the interior lighting in the appliance on and off with the  button.

Switching the Appliance On/Off

- Switch the appliance on with the  button. The buttons for activating the control panels (① / ②) appear.
- Press and hold the  button to switch the appliance off.
- After the time has elapsed, the fan continues to run to cool the appliance. The appliance then automatically switches to standby mode.

Selecting Single or Combination Operation

After you have switched on the appliance, the buttons for activating the control panels appear.



- If you want to use the left compartment of the deep fryer, activate it with the button ①. The control panel for the left compartment appears when you press the button .
- If you want to use the right compartment of the deep fryer, activate it by pressing the button ②. The control panel for the right compartment appears when you press the button .
- To operate both compartments of the deep fryer at the same time, press both the button ① and the button ②.
- To operate both compartments with the same programme, press the button , The buttons ①, ② and  flash. Then press the button . Select the desired programme or set the temperature and cooking time manually. The settings will be synchronised in the other compartment.

Setting the Temperature and Cooking Time (Ⓢ[Ⓢ])

The buttons ⊕ and ⊖ are located once on each side of the appliance's control panel.

- With the button , you can switch between entering the temperature and the cooking time.
- Set the temperature (80 °C–200 °C) with the buttons ⊕ and ⊖.
- Set the cooking time (1–60 minutes) with the buttons ⊕ and ⊖.
- The display automatically switches between the temperature and the cooking time.

Start/interrupt cooking process

- Start the cooking process with the  button.
- Press the  button again to interrupt the cooking process.





Automatic Programmes

Select the desired automatic programme. To do this, press the  button. The automatic programme symbol flashes.

- The following table shows the factory preset temperatures in degrees Celsius and the minutes. The pre-settings are only guide values. Depending on the size and weight of the food, the temperature and time may have to be adjusted individually.
- Also observe the information on the food packaging.

Programmes	°C	min
FRENCH FRIES	200	20
STEAK	170	15
PIZZA	150	12
VEGETABLE	180	10
CHICKEN	200	25
CAKE	160	8
BACON	200	10
FISH	160	15
SHRIMP	180	8
KEEP WARM	90	15

Operation



1. Pull the deep-frying container out of the appliance using the handle.
2. If necessary, place the sieve insert with the silicone nubs and the separator plate in the deep-frying container. Press the sieve insert and the separator plate down to the bottom.
 - Insert the separator plate in the direction of the arrow into the recess of the deep-frying container.
3. Slide the deep-frying container back into the appliance. It must engage.
4. Plug the appliance into a properly installed earthed socket. A beep sounds and all the symbols light up briefly. The  button lights up.
5. Press the  button to switch on the appliance.
6. We recommend preheating the appliance for approx. 4 minutes. To do this, set the required temperature and cooking time to 4 minutes.
7. Press the  button to start the preheating phase.
8. When the preheating phase is complete, the appliance shows *End*.
9. Pull the deep-frying container out of the appliance using the handle. Place it on a heat-resistant surface.
10. Fill the deep-frying container with the desired food.
11. Slide the deep-frying container back into the appliance.
12. Switch the appliance on again with the  button.
13. Activate the control panel for the compartment containing the food.

14. Select an automatic programme or set the cooking time and temperature manually.

15. Press the  button to start the cooking process.

- If necessary, shake the food halfway through the cooking time. To do this, pull out the deep-frying container by the handle. Then push the deep-frying container back into the appliance.

Interrupting Operation

- Operation is interrupted when you press the  button. If you wish to resume the operation, press the button  again.
- Operation is also interrupted when you pull out the deep-frying container. The control panel displays **PoE**. Reinsert the deep-frying container to resume operation. The **PoE** display goes out.

- Operation can also be interrupted by pulling the mains plug. Insert the mains plug back into the socket to resume operation.
- After a failure of power, the appliance will automatically resume the operation from the point at which it was interrupted.

Ending Operation

Once the cooking time has elapsed, the appliance displays **End**.

1. Unplug the mains plug from the socket.
2. Remove the deep-frying container with the handle from the appliance.
3. Put the food in a heat-resistant bowl.
4. Slide the deep-frying container back into the appliance to cool.

Cleaning



WARNING:

- Always switch off the appliance and unplug it from the mains before cleaning. Wait until the appliance, the deep-frying container, the separator plate and the sieve insert have cooled down.
- Do not immerse the appliance in water! It could cause an electric shock or fire.





CAUTION: Non-stick Coating

- Do not use a wire brush or other abrasive objects.
- Do not use harsh or abrasive cleaners.
- You can clean the deep-frying container, the separator plate and the sieve insert in warm dishwater with a little washing-up liquid.
- Clean the inside and outside of the appliance with a slightly damp, not wet cloth.
- Also remove any food/grease residues on and next to the heating element with a slightly damp cloth. Do not switch the appliance on again until the heating element is completely dry!

Storage

- Clean the appliance as described. Allow the accessories to dry completely.
- We recommend storing the appliance in its original packaging if you do not intend to use it for a longer period of time.
- Always store the appliance out of the reach of children in a well-ventilated and dry place.

Troubleshooting

Problem	Possible Cause	Remedy
The appliance has no function.	The appliance has no power supply.	Check the power socket with another appliance.
		Insert the mains plug correctly.
		Check the house fuse.
	The appliance is not switched on. Only the  button is visible.	Press the  button to switch the appliance on. The control panel is activated.
	You have not started the cooking process.	Press the  button to start the cooking process.
	The deep-frying container is not inserted correctly. The safety switch prevents operation with the deep-frying container not correctly inserted.	Insert the deep-frying container correctly. It must engage audibly.
The food is not fully cooked.	The deep-frying container is overfilled.	Reduce the amount of food. Smaller quantities cook more evenly.
	The temperature is set too low.	Set a higher temperature.
	The cooking time is set too short.	Set a longer cooking time.
The food is cooked unevenly.	The food is on top of each other. This does not ensure sufficient air circulation.	Shake the food halfway through the cooking time.
The food is not crispy.	You have used food that is only suitable for a conventional deep fryer.	Use foods suitable for the oven or spread them with a little oil.
Smoke is coming out of the appliance.	You are preparing very fatty food.	Smoke may develop due to splashes of fat inside the appliance. Make sure there is sufficient ventilation.
	The deep-frying container is overfilled. The food is touching the heating element.	Reduce the amount of food.
	There is still food/fat residue in the deep-frying container or on the heating element from previous use.	Clean the appliance after each use as described in the chapter "Cleaning".

Technical Data

Model:.....PC-FR 1313 H
 Power supply:.....220–240 V~, 50/60 Hz
 Power consumption:2400 W
 Power consumption in standby-mode:0.5 W
 Protection class:.....I
 Net weight: approx. 7.4 kg

This product contains a light source of energy efficiency class <G>.

The light source is resistant to high temperatures and is only intended for use in this appliance.

The right to make technical and design modifications in the course of continuous product development remains reserved.

This appliance has been tested according to all applicable, current CE directives and built according to the latest safety regulations.

Disposal

Meaning of the "Dustbin" Symbol



Protect our environment: do not dispose of electrical equipment in the domestic waste.

Please return any electrical equipment that you will no longer use to the collection points provided for their disposal.

This helps avoid the potential effects of incorrect disposal on the environment and human health.

This will contribute to the recycling and other forms of re-utilisation of electrical and electronic equipment.

Information concerning where the equipment can be disposed of can be obtained from your local authority. Your dealer and contractual partner is also obliged to take back the old appliance free of charge.

BELANGRIJK:

Lees eerst de apart bijgevoegde veiligheidsinstructies.

Gebruiksaanwijzing

Dank u voor het kiezen van ons product. Wij hopen dat u het gebruik van het apparaat zult genieten.

Lees de gebruiksaanwijzing en de apart bijgevoegde veiligheidsinstructies zorgvuldig door voordat u dit apparaat in gebruik neemt. Bewaar deze documenten, inclusief het garantiebewijs, de kassabon en, indien mogelijk, de doos met de binnerverpakking op een veilige plaats. Als u het apparaat aan een derde doorgeeft, voeg dan altijd alle relevante documenten bij.

Symbolen in deze gebruiksaanwijzing

Belangrijke aanwijzingen voor uw veiligheid zijn speciaal gekenmerkt. Neem deze aanwijzingen strikt in acht om ongevallen en schade aan het apparaat te vermijden:



WAARSCHUWING:

Waarschuwt voor gevaren voor uw gezondheid en toont mogelijk letsel risico's.



LET OP:

Wijst op mogelijke gevaren voor het apparaat of andere voorwerpen.

Inhoud

Overzicht van de bedieningselementen.....	3
Het apparaat uitpakken	14
Omvang van de levering	14
Overzicht van de bedieningselementen.....	14
Waarschuwingen voor het gebruik van het apparaat...	15
Opmerkingen voor het gebruik	15
Locatie	15
Elektrische aansluiting	15
Stand-by (gereed-stand)	15
Voor het eerste gebruik	15
Belangrijke informatie voor het gebruik	15
Functietoetsen	16
Binnenverlichting	16
Inschakelen / uitschakelen van het apparaat	16
Kiezen van enkelvoudige of gecombineerde werking... ..	16
Instellen van de temperatuur en de kooktijd (8 ²).....	16
Kookproces starten / onderbreken	16
Automatische programma's	16
Bediening.....	16
Bediening onderbreken.....	17
Werking beëindigen	17
Reiniging.....	17
Bewaren	17

Problemen oplossen	18
Technische gegevens.....	18
Verwijdering.....	18
Betekenis van het symbool "vuilnisemmer"	18

Het apparaat uitpakken

1. Neem het apparaat uit de verpakking.
2. Verwijder al het verpakkingsmateriaal, zoals folies, vulmateriaal, kabelbinders en kartonnen verpakkingen.
3. Controleer de inhoud van de verpakking op volledigheid.
4. Als de inhoud van de verpakking onvolledig is of als er beschadigingen kunnen worden vastgesteld, mag u het apparaat niet in gebruik nemen. Breng het onmiddellijk terug naar de dealer.

Omvang van de levering

- 1× Dubbele hete lucht friteuze
- 1× Zeefinzet
- 1× Frituurpan
- 1× Scheidingsplaat

Overzicht van de bedieningselementen

Figuur A

- 1 Luchtuitlaatopeningen
- 2 Luchtinlaatopeningen
- 3 Bedieningspaneel
- 4 Scheidingsplaat
- 5 Zeefinzet
- 6 Siliconen knoppen
- 7 Handgreep frituurbak
- 8 Frituur container
- 9 Verzonken handgreep
- 10 Huisvesting

Figuur B

- 11 Controlelampje voor automatische programma's:

FRENCH FRIES	(Frietjes)
STEAK	(Steak)
PIZZA	(Pizza)
VEGETABLE	(Groenten)
CHICKEN	(Kippenvleugels)
CAKE	(Gebak)
BACON	(Spek)
FISH	(Vis)

SHRIMPS (Garnalen)
KEEP WARM (Warm houden)

- 12 Bedieningspanelen voor de compartimenten van de friteuse (compartiment ① (links) / compartiment ② (rechts))
- a Toetsen ⊕ / ⊖ (temperatuur en kooktijd instellen)
 - b Toets δ° (temperatuur / kooktijd selecteren)
 - c Toetsen ① / ② (selectie compartiment links / rechts)
- 13 Toets P^{b} (start / einde)
- 14 Toets MENU (automatische programmaselectie)
- 15 Toets MATCH (gecombineerde bediening)
- 16 Toets V (binnenverlichting)

Waarschuwingen voor het gebruik van het apparaat

WAARSCHUWING: Gevaar voor brandwonden!

- Raak de frituurpannen alleen bij de handgrepen aan. Gebruik indien nodig ovenwanten.
- Tijdens het gebruik kan hete stoom uit de luchtuitlaat ontsnappen. Houd voldoende afstand.

LET OP:

- Bedek de luchtinlaat- en luchtuitlaatopeningen niet om voldoende luchtcirculatie te garanderen.
- Houd voldoende veiligheidsafstand (30 cm) tot licht ontvlambare voorwerpen zoals meubels, gordijnen, enz.!
- Gebruik het apparaat niet onder bovenkasten in verband met de opstijgende hitte en dampen.
- De veiligheidsschakelaars niet manipuleren.
- **Overbelasting!** Gebruik geen stekkerdoos, omdat dit apparaat te krachtig is.

Opmerkingen voor het gebruik

Locatie

- Plaats het apparaat op een antislip, vlak en hittebestendig oppervlak.
- Plaats het apparaat niet met de achterkant tegen een muur.
- Plaats het apparaat of het netsnoer nooit op hete oppervlakken of in de buurt van warmtebronnen (bijv. fornuis, kookplaat).

Elektrische aansluiting

Controleer voordat u de stekker in het stopcontact steekt of de netspanning overeenkomt met die van het apparaat. U vindt de informatie op het typeplaatje. Wikkel het netsnoer volledig af.

Stand-by (gereed-stand)

Het apparaat staat op stand-by wanneer alleen de P^{b} toets brandt. In de volgende situaties schakelt het apparaat over naar de standby-stand:

- Als de netstekker in het stopcontact zit.
- Als de tijd verstreken is.
- Wanneer u op de toets P^{b} drukt, hoort u een korte pieptoon.
- Na een stroomstoring.

Voor het eerste gebruik

- Er zit een beschermlaag op het verwarmingselement. Om deze te verwijderen moet u het apparaat ong. 15 minuten zonder inhoud laten werken. Lichte rook en geuren zijn normaal tijdens dit proces. Zorg voor voldoende ventilatie.

-  **WAARSCHUWING:**
Laat het apparaat afkoelen alvorens het te reinigen!

- Trek de netstekker uit het stopcontact.
- Veeg de frituurcontainer, de scheidingsplaat, het zeefinzetstuk en de binnenkant van het apparaat schoon voordat u het apparaat gebruikt.

Belangrijke informatie voor het gebruik

- Dit apparaat is bedoeld voor de bereiding van vast voedsel. Bereid er geen soepen of andere vloeibare voedingsmiddelen in.
- Een veiligheidsschakelaar voorkomt dat het apparaat gebruikt kan worden zonder een frituurcontainer.
- Vul voor de beste resultaten de frituurcontainer nooit te vol, zodat het voedsel niet in contact komt met het verwarmingselement.
- Voeg nooit olie of een andere vloeistof toe aan de frituurcontainer. Voor een knapperig resultaat kan het voedsel worden ingesmeerd met een beetje olie.
- Alle voedingsmiddelen die ook geschikt zijn voor de oven kunnen in het apparaat worden bereid.
- De zeefinzet zorgt ervoor dat het opgehoopte vet naar de bodem van de frituurcontainer zakt. Hierdoor wordt het voedsel knapperiger.
- Houd er bij het bakken van cake, brood enz. rekening mee dat het deeg uitzet. Het deeg mag niet in contact komen met het verwarmingselement.
- De zeefinzet kan worden verwijderd voor het bakken van brood en dergelijke.
- Voedsel dat tijdens het koken op elkaar ligt, moet halverwege de kooktijd worden geschud. Dit optimaliseert het kookresultaat en voorkomt ongelijkmatig koken.
- Week zelfgemaakte aardappelproducten minstens 30 minuten na het snijden om het aardappelzetmeel te reduceren. Droog de aardappelstukjes vervolgens goed af met keukenpapier.

- De kooktijd is afhankelijk van verschillende factoren: Grootte, textuur, hoeveelheid voedsel en ingestelde temperatuur.
- Als je de heteluchtfriteuse niet voorverwarmt, voeg dan 4 minuten toe aan de kooktijd.

Functietoetsen

- De toetsen op het apparaat zijn tiptoetsen. Raak de toetsen lichtjes aan met een vinger om de functie uit te voeren. Elke toetsaanslag wordt bevestigd met een pieptoon.
- Als u de ⊕ of ⊖ toets ingedrukt houdt, start een snelloopprogramma.

Binnenverlichting

Gebruik de toets  om de binnenverlichting van het apparaat aan en uit te zetten.

Inschakelen/uitschakelen van het apparaat

- Schakel het apparaat in met de toets . De toetsen voor het activeren van de bedieningspanelen r (①/②) verschijnen.
- Houd de toets  ingedrukt om het apparaat uit te schakelen.
- Na het verstrijken van de tijd blijft de ventilator draaien om het apparaat af te koelen. Het apparaat schakelt dan automatisch over naar de stand-bymodus.

Kiezen van enkelvoudige of gecombineerde werking

Nadat u het apparaat hebt ingeschakeld, verschijnen de toetsen waarmee u de bedieningspanelen kunt bedienen.

- Als u het linkervak van de friteuse wilt gebruiken, activeert u dit met de toets ①. Het bedieningspaneel voor het linkercompartiment verschijnt wanneer u op de toets  drukt.
- Als u het rechtercompartiment van de friteuse wilt gebruiken, activeert u het door op de toets ②. Het bedieningspaneel voor het rechtercompartiment verschijnt wanneer u op de toets  drukt.
- Om beide compartimenten van de friteuse tegelijkertijd te bedienen, drukt u zowel op de toets ① als op de toets ②.
- Om beide compartimenten met hetzelfde programma te bedienen, drukt u op de toets . De toetsen ①, ② en  knipperen. Druk vervolgens op de toets . Selecteer het gewenste programma of stel de temperatuur en kooktijd handmatig in. De instellingen worden gesynchroniseerd in het andere compartiment.

Instellen van de temperatuur en de kooktijd (t²)

De toetsen ⊕ en ⊖ bevinden zich één keer aan weerszijden van het bedieningspaneel van het apparaat.

- Met de toets t² kunt u schakelen tussen het invoeren van de temperatuur en de kooktijd.

- Stel de temperatuur (80 °C–200 °C) in met de toetsen ⊕ en ⊖.
- Stel de kooktijd (1–60 minuten) in met de toetsen ⊕ en ⊖.
- Het display schakelt automatisch tussen de temperatuur en de kooktijd.

Kookproces starten/onderbreken

- Start het kookproces met de toets .
- Druk nogmaals op de toets  om het kookproces te onderbreken.

Automatische programma's

Selecteer het gewenste automatische programma. Druk hiervoor op de toets . Het symbool van het automatische programma knippert.

- De volgende tabel toont de in de fabriek ingestelde temperaturen in graden Celsius en de minuten. De voorinstellingen zijn slechts richtwaarden. Afhankelijk van de grootte en het gewicht van het voedsel moeten de temperatuur en de tijd mogelijk afzonderlijk worden aangepast.
- Let ook op de informatie op de verpakking van het voedsel.

Programma	°C	min
FRENCH FRIES	200	20
STEAK	170	15
PIZZA	150	12
VEGETABLE	180	10
CHICKEN	200	25
CAKE	160	8
BACON	200	10
FISH	160	15
SHRIMP	180	8
KEEP WARM	90	15

Bediening

1. Trek de frituurcontainer met behulp van de handgreep uit het apparaat.
2. Plaats indien nodig het zeefinzetstuk met de siliconen noppen en de scheidingsplaat in de frituurcontainer. Druk het zeefinzetstuk en de scheidingsplaat tot op de bodem in.
 - Steek de scheidingsplaat in de richting van de pijl in de uitsparing van de frituurcontainer.
3. Schuif de frituurcontainer terug in het apparaat. Hij moet vastklikken.
4. Steek de stekker van het apparaat in een correct geïnstalleerd geaard stopcontact. Er klinkt een pieptoon en alle symbolen lichten kort op. De  toets licht op.

5. Druk op de **▶** toets om het apparaat in te schakelen.
6. Wij adviseren het apparaat gedurende ong. 4 minuten voor te verwarmen. Stel hiervoor de gewenste temperatuur en kooktijd in op 4 minuten.
7. Druk op de toets **▶** om de voorverwarmingsfase te starten.
8. Als de voorverwarmingsfase voltooid is, geeft het apparaat **End** aan.
9. Trek de frituurcontainer aan de handgreep uit het apparaat. Plaats hem op een hittebestendige ondergrond.
10. Vul de frituurcontainer met het gewenste voedsel.
11. Schuif de frituurcontainer terug in het apparaat.
12. Schakel het apparaat weer in met de toets **▶**.
13. Activeer het bedieningspaneel voor het compartiment met het voedsel.
14. Kies een automatisch programma of stel de kooktijd en temperatuur handmatig in.
15. Druk op de **▶** toets om het kookproces te starten.
 - Indien nodig, schudt u het voedsel halverwege de kooktijd. Trek hiervoor het frituurpan uit aan de handgreep. Duw vervolgens het frituurpan terug in het apparaat.

Bediening onderbreken

- De bediening wordt onderbroken wanneer u op de toets **▶** drukt. Druk nogmaals op de toets **▶** om de bediening te hervatten..
- De bediening wordt ook onderbroken als u de frituurcontainer uittrekt. Op het bedieningspaneel verschijnt **Pa**. Plaats de frituurcontainer terug om de bediening te hervatten. Het display **Pa** gaat uit.
- De bediening kan ook worden onderbroken door de stekker uit het stopcontact te trekken. Steek de stekker weer in het stopcontact om de bediening te hervatten.
- Na een stroomonderbreking hervat het apparaat automatisch de bediening vanaf het punt waar deze werd onderbroken.

Werking beëindigen

Zodra de kooktijd is verstreken, geeft het apparaat **End** weer.

1. Trek de netstekker uit het stopcontact.
2. Neem de frituurcontainer met het handvat uit het apparaat.
3. Doe het voedsel in een hittebestendige schaal.
4. Schuif de frituurcontainer terug in het apparaat om af te koelen.

Reiniging



WAARSCHUWING:

- Schakel het apparaat altijd uit en trek de stekker uit het stopcontact alvorens het apparaat schoon te maken. Wacht tot het apparaat, de frituurcontainer, de scheidingsplaat en het zeefinzet zijn afgekoeld.
- Dompel het apparaat niet onder in water! Dit kan een elektrische schok of brand veroorzaken.





LET OP: Anti-aanbaklaag

- Gebruik geen staalborstel of andere schurende voorwerpen.
- Gebruik geen scherpe of schurende reinigingsmiddelen.
- U kunt de frituurcontainer, de scheidingsplaat en het zeefinzetstuk schoonmaken in warm afwaswater met een beetje afwasmiddel.
- Reinig de binnen- en buitenkant van het apparaat met een licht vochtige, niet natte doek.
- Verwijder ook eventuele voedsel-/vetresten op en naast het verwarmingselement met een licht vochtige doek. Schakel het apparaat pas weer in als het verwarmingselement volledig droog is!

Bewaren

- Reinig het apparaat zoals beschreven. Laat de accessoires volledig drogen.
- Wij raden aan het apparaat in de originele verpakking op te bergen als u het langere tijd niet gebruikt.
- Bewaar het apparaat altijd buiten het bereik van kinderen op een goed geventileerde en droge plaats.

Problemen oplossen

Probleem	Mogelijke oorzaak	Remedie
Het apparaat werkt niet.	Het apparaat heeft geen stroomvoorziening.	Controleer het stopcontact met een ander apparaat.
		Steek de netstekker er goed in.
		Controleer de huiszekering.
	Het apparaat is niet ingeschakeld. Alleen de toets  is zichtbaar.	Druk op de toets  om het apparaat in te schakelen. Het bedieningspaneel is geactiveerd.
	U hebt het kookproces niet gestart.	Druk op de toets  om het kookproces te starten.
	De frituurcontainer is niet goed geplaatst. De veiligheidsschakelaar voorkomt bediening als de frituurbak niet correct is geplaatst.	Plaats de frituurbak op de juiste manier. Hij moet hoorbaar vastklikken.
Het voedsel is niet volledig gaar.	De frituurcontainer is te vol.	Verminder de hoeveelheid voedsel. Kleinere hoeveelheden worden gelijkmatiger gaar.
	De temperatuur is te laag ingesteld.	Stel een hogere temperatuur in.
	De kooktijd is te kort ingesteld.	Stel een langere bereidingstijd in.
Het voedsel is ongelijkmatig gaar.	Het voedsel ligt op elkaar. Dit zorgt niet voor voldoende luchtcirculatie.	Schud het voedsel halverwege de bereidingstijd.
Het voedsel is niet knapperig.	Je hebt voedsel gebruikt dat alleen geschikt is voor een conventionele frituse.	Gebruik voedsel dat geschikt is voor de oven of bestrijk het met een beetje olie.
Er komt rook uit het apparaat.	U bereidt zeer vet voedsel.	Er kan rook ontstaan door vetspatten in het apparaat. Zorg voor voldoende ventilatie.
	De frituurcontainer is te vol. Het voedsel raakt het verwarmingselement.	Verminder de hoeveelheid voedsel.
	Er zitten nog etensresten/vetresten in de frituurcontainer of op het verwarmingselement van eerder gebruik.	Reinig het apparaat na elk gebruik zoals beschreven in het hoofdstuk "Reiniging".

Technische gegevens

Model:.....PC-FR 1313 H
 Stroomvoorziening:..... 220–240 V~, 50/60 Hz
 Stroomverbruik:.....2400 W
 Stroomverbruik in stand-by-modus:.....0,5 W
 Beschermingsklasse:.....I
 Nettogewicht:ca. 7,4 kg
 Dit product bevat een lichtbron van energie-efficiëntieklasse < G >.

De lichtbron is bestand tegen hoge temperaturen en is alleen bedoeld voor gebruik in dit apparaat.

Het recht om technische en ontwerp aanpassingen te maken in de loop van voortdurende productontwikkeling blijft voorbehouden.

Dit apparaat is getest volgens alle van toepassing zijnde, huidige CE-richtlijnen en gebouwd volgens de meest recente veiligheidsvoorschriften.

Verwijdering

Betekenis van het symbool "vuilnisemmer"



Bescherm ons milieu, elektrische apparaten horen niet in het huisafval.

Maak voor het afvoeren van elektrische apparaten gebruik van de voorgeschreven verzamelpunten en geef daar de elektrische apparaten af die u niet meer gebruikt.

Daardoor helpt u de potentiële effecten te voorkomen die een verkeerde afvoer op het milieu en de menselijke gezondheid kunnen hebben.

Op deze wijze levert u uw bijdrage aan het hergebruik, de recycling en andere verwerkingsvormen voor oude elektronische en elektrische apparaten.

Voor informatie over verzamelpunten voor uw apparaten kunt u contact opnemen met uw gemeente of gemeenteadministratie. Uw dealer en contractpartner is bovendien verplicht het oude apparaat gratis terug te nemen.

IMPORTANT :

Veillez à lire d'abord les instructions de sécurité jointes séparément.

Mode d'emploi

Merci d'avoir choisi notre produit. Nous espérons que vous saurez profiter votre appareil.

Lisez très attentivement le mode d'emploi et les consignes de sécurité jointes séparément avant d'utiliser cet appareil. Conservez ces documents, y compris le certificat de garantie, le reçu et, si possible, la boîte avec l'emballage intérieur dans un endroit sûr. Si vous transmettez l'appareil à un tiers, joignez toujours tous les documents pertinents.

Symboles de ce mode d'emploi

Les informations importantes pour votre sécurité sont particulièrement indiquées. Veillez à bien respecter ces indications afin d'éviter tout risque d'accident ou d'endommagement de l'appareil :



AVERTISSEMENT :

Prévient des risques pour votre santé et des risques éventuels de blessure.



ATTENTION :

Indique les risques pour l'appareil ou tout autre appareil.

Sommaire

Liste des différents éléments de commande	3
Déballage de l'appareil	19
Contenu de la livraison	19
Liste des différents éléments de commande	19
Avertissements pour l'utilisation de l'appareil.....	20
Notes d'utilisation.....	20
Emplacement	20
Branchement électrique	20
Veille (état prêt)	20
Avant la première utilisation	20
Informations importantes pour l'utilisation	20
Boutons de fonction.....	21
Éclairage intérieur	21
Mise en marche et arrêt de l'appareil	21
Sélection de l'utilisation simple ou combinée	21
Réglage de la température du temps de cuisson (t [°])	21
Démarrer / interrompre le processus de cuisson	21
Programmes automatiques.....	21
Utilisation	21
Interruption de l'utilisation	22
Fin de l'opération.....	22
Nettoyage.....	22
Stockage	23

Dépannage.....	23
Données techniques.....	24
Élimination.....	24
Signification du symbole « Poubelle »	24

Déballage de l'appareil

1. Sortez l'appareil de son emballage.
2. Retirez tous les matériaux d'emballage, tels que les feuilles, les matériaux de remplissage, les attaches de câbles et les emballages en carton.
3. Vérifiez que le contenu de la livraison est complet.
4. Si le contenu de l'emballage est incomplet ou si des dommages peuvent être détectés, n'utilisez pas l'appareil. Retournez-le immédiatement au revendeur.

Contenu de la livraison

- 1× Friteuse double à air chaud
- 1× Insert de tamisage
- 1× Récipient de friture
- 1× Plaque de séparation

Liste des différents éléments de commande

Graphique A





- 1 Ouvertures de sortie d'air
- 2 Ouvertures d'entrée d'air
- 3 Panneau de contrôle
- 4 Plaque de séparation
- 5 Insert de tamis
- 6 Boutons en silicone
- 7 Poignée du récipient à friture
- 8 Récipient de friture
- 9 Poignée encastrée
- 10 Boîtier

Graphique B

- 11 Témoin lumineux pour les programmes automatiques :

FRENCH FRIES	(Frites)
STEAK	(Steak)
PIZZA	(Pizza)
VEGETABLE	(Légumes)
CHICKEN	(Ailes de poulet)
CAKE	(Gâteau)
BACON	(Bacon)

FISH	(Poisson)
SHRIMPS	(Crevettes)
KEEP WARM	(Garder au chaud)

- 12 Panneaux de contrôle des compartiments de la friteuse (compartiment ① (*gauche*) / compartiment ② (*droit*))
- Boutons ⊕ / ⊖ (réglage de la température et du temps de cuisson)
 - Bouton Ⓔ (sélection de la température / du temps de cuisson)
 - Boutons ① / ② (sélection compartiment gauche / droit)
- 13 Bouton  (début / fin)
- 14 Bouton  (sélection automatique du programme)
- 15 Bouton  (utilisation combinée)
- 16 Bouton  (éclairage intérieur)

Avertissements pour l'utilisation de l'appareil

AVERTISSEMENT : Risque de brûlures !

- Ne touchez les récipients de friture que par les poignées. Utilisez des gants de cuisine si nécessaire.
- De la vapeur chaude peut s'échapper de la sortie d'air pendant le fonctionnement. Gardez une distance suffisante.

ATTENTION :

- Ne couvrez pas les ouvertures d'entrée et de sortie d'air afin de garantir une circulation d'air suffisante.
- Maintenez une distance de sécurité suffisante (30 cm) par rapport aux objets facilement inflammables tels que les meubles, les rideaux, etc. !
- Ne faites pas fonctionner l'appareil sous des armoires murales en raison de la chaleur et des vapeurs qui s'élèvent.
- Ne manipulez pas les interrupteurs de sécurité.
- **Surcharge !** N'utilisez pas de prise multiple, car cet appareil est trop puissant.

Notes d'utilisation

Emplacement

- Placez l'appareil sur une surface antidérapante, plane et résistante à la chaleur.
- Ne placez pas l'appareil avec l'arrière directement contre un mur.
- Ne placez jamais l'appareil ou le cordon d'alimentation sur des surfaces chaudes ou à proximité de sources de chaleur (par exemple, cuisinière, plaque de cuisson).

Branchement électrique

Avant d'insérer la fiche dans la prise, vérifiez que la tension du réseau correspond à celle de l'appareil. Vous trouverez ces informations sur la plaque signalétique. Déroulez complètement le câble d'alimentation.

Veille (état prêt)

L'appareil est en mode veille lorsque seul le bouton  est allumé. L'appareil passe en mode veille dans les situations suivantes :

- Lorsque la fiche secteur est branchée.
- Lorsque le temps est écoulé.
- Lorsque vous appuyez sur le bouton , un bref signal sonore retentit.
- Après une panne de courant.

Avant la première utilisation

- Une couche protectrice se trouve sur l'élément chauffant. Pour l'enlever, faites fonctionner l'appareil pendant environ 15 minutes sans contenu. Une légère fumée et des odeurs sont normales pendant ce processus. Veillez à ce que la ventilation soit suffisante.

AVERTISSEMENT :

Laissez refroidir l'appareil avant de le nettoyer !

- Débranchez la fiche secteur de la prise de courant.
- Essuyez le récipient de friture, la plaque de séparation, l'insert de tamisage et l'intérieur de l'appareil avant de l'utiliser.

Informations importantes pour l'utilisation

- Cet appareil est destiné à la préparation d'aliments solides. N'y préparez pas de soupes ou d'autres aliments liquides.
- Un interrupteur de sécurité empêche l'utilisation de l'appareil sans récipient de friture.
- Pour obtenir les meilleurs résultats, ne remplissez jamais trop le récipient de friture afin que les aliments n'entrent pas en contact avec l'élément chauffant.
- N'ajoutez jamais d'huile ou tout autre liquide dans le récipient de friture. Pour obtenir un résultat croustillant, les aliments peuvent être tartinés d'un peu d'huile.
- Tous les aliments qui conviennent également au four peuvent être préparés dans l'appareil.
- Le tamis permet à la graisse accumulée de se déposer au fond du récipient de friture. Les aliments deviennent ainsi plus croustillants.
- Lors de la cuisson de gâteaux, de pain, etc., notez que la pâte se dilate. La pâte ne doit pas entrer en contact avec l'élément chauffant.
- Le tamis peut être retiré pour la cuisson du pain ou d'autres aliments similaires.
- Les aliments superposés pendant la cuisson doivent être secoués à la moitié du temps de cuisson. Cela permet

d'optimiser le résultat de la cuisson et d'éviter une cuisson inégale.

- Faites tremper les produits de pommes de terre faits maison pendant au moins 30 minutes après les avoir coupés afin de réduire la féculé de pomme de terre. Ensuite, séchez bien les morceaux de pommes de terre avec du papier absorbant.
- Le temps de cuisson dépend de plusieurs facteurs : La taille, la texture, la quantité d'aliments et la température réglée.
- Si vous ne préchauffez pas la friteuse à air chaud, ajoutez 4 minutes au temps de cuisson.

Boutons de fonction

- Les boutons de l'appareil sont des boutons tactiles. Touchez légèrement les boutons avec un doigt pour exécuter la fonction. Chaque pression sur une touche est confirmée par un bip.
- Si vous appuyez sur le bouton ⊕ ou ⊖ et le maintenez enfoncé, une course rapide démarre.

Éclairage intérieur

A l'aide du bouton ☼, mettez en marche ou arrêtez l'éclairage intérieur de l'appareil.

Mise en marche et arrêt de l'appareil

- Allumez l'appareil à l'aide du bouton ▶. Les boutons d'activation des panneaux de contrôle (① / ②) apparaissent.
- Appuyez sur le bouton ▶ et maintenez-le enfoncé pour éteindre l'appareil.
- Une fois le temps écoulé, le ventilateur continue de fonctionner pour refroidir l'appareil. L'appareil passe ensuite automatiquement en mode veille.

Sélection de l'utilisation simple ou combinée

Après avoir mis l'appareil en marche, les boutons permettant d'activer les panneaux de commande apparaissent.

- Si vous souhaitez utiliser le compartiment gauche de la friteuse, activez-le à l'aide du bouton ①. Le panneau de contrôle du compartiment gauche apparaît lorsque vous appuyez sur le bouton MENU.
- Si vous souhaitez utiliser le compartiment droit de la friteuse, activez-le en appuyant sur le bouton ②. Le panneau de contrôle du compartiment droit apparaît lorsque vous appuyez sur le bouton MENU.
- Pour utiliser les deux compartiments de la friteuse en même temps, appuyez à la fois sur le bouton ① et sur le bouton ②.
- Pour utiliser les deux compartiments avec le même programme, appuyez sur le bouton MATCH. Les boutons ①, ② et MATCH clignotent. Appuyez ensuite sur le bouton MENU. Sélectionnez le programme souhaité ou réglez manuellement la température et le temps de cuisson.

Les réglages seront synchronisés dans l'autre compartiment.

Réglage de la température du temps de cuisson (Ⓢ)

Les boutons ⊕ et ⊖ sont situés de chaque côté du panneau de contrôle de l'appareil.

- Le bouton Ⓢ vous permet de passer de la saisie de la température à celle du temps de cuisson.
- Réglez la température (80 °C–200 °C) à l'aide des boutons ⊕ et ⊖.
- Réglez le temps de cuisson (1–60 minutes) à l'aide des boutons ⊕ et ⊖.
- L'affichage passe automatiquement de la température au temps de cuisson.

Démarrer / interrompre le processus de cuisson

- Démarrez le processus de cuisson à l'aide du bouton ▶.
- Appuyez à nouveau sur le bouton ▶ pour interrompre le processus de cuisson.

Programmes automatiques

Sélectionnez le programme automatique souhaité. Pour ce faire, appuyez sur le bouton MENU. Le symbole du programme automatique clignote.





- Le tableau suivant indique les températures pré-réglées en usine en degrés Celsius et les minutes. Les pré-réglages ne sont que des valeurs indicatives. En fonction de la taille et du poids des aliments, il peut être nécessaire d'adapter la température et la durée au cas par cas.
- Respectez également les indications figurant sur l'emballage des aliments.

Programme	°C	min
FRENCH FRIES	200	20
STEAK	170	15
PIZZA	150	12
VEGETABLE	180	10
CHICKEN	200	25
CAKE	160	8
BACON	200	10
FISH	160	15
SHRIMP	180	8
KEEP WARM	90	15

Utilisation

1. Sortez le récipient à friture de l'appareil à l'aide de la poignée.
2. Si nécessaire, placez l'insert de tamisage avec les picots en silicone et la plaque de séparation dans le récipient



de friture. Appuyez sur le tamis et la plaque de séparation jusqu'au fond.

- Insérez la plaque de séparation dans le sens de la flèche dans le logement du récipient à friture.
- 3. Remettez le récipient à friture dans l'appareil en le faisant glisser. Il doit s'enclencher.
- 4. Branchez l'appareil dans une prise de courant correctement installée et reliée à la terre. Un signal sonore retentit et tous les symboles s'allument brièvement. Le bouton  s'allume.
- 5. Appuyez sur le bouton  pour mettre l'appareil en marche.
- 6. Nous recommandons de préchauffer l'appareil pendant environ 4 minutes. Pour ce faire, réglez la température requise et le temps de cuisson sur 4 minutes.
- 7. Appuyez sur le bouton  pour lancer la phase de préchauffage.
- 8. Lorsque la phase de préchauffage est terminée, l'appareil affiche **End**.
- 9. Retirez le récipient à friture de l'appareil à l'aide de la poignée. Placez-le sur une surface résistante à la chaleur.
- 10. Remplissez le récipient de friture avec les aliments souhaités.
- 11. Remettez le récipient à frir dans l'appareil en le faisant glisser.
- 12. Remettez l'appareil en marche à l'aide du bouton .
- 13. Activez le panneau de contrôle du récipient contenant les aliments.
- 14. Sélectionnez un programme automatique ou réglez manuellement la durée et la température de cuisson.

15. Appuyez sur le bouton  pour lancer le processus de cuisson.

- Si nécessaire, secouez les aliments à la moitié du temps de cuisson. Pour ce faire, tirez le récipient à friture par la poignée. Repoussez ensuite le récipient à friture dans l'appareil.

Interruption de l'utilisation

- L'utilisation est interrompue lorsque vous appuyez sur le bouton . Si vous souhaitez reprendre l'utilisation, appuyez à nouveau sur le bouton .
- L'utilisation est également interrompue lorsque vous retirez le récipient à friture. Le panneau de contrôle affiche **Poê**. Réinsérez le récipient de friture pour reprendre l'utilisation. L'affichage **Poê** s'éteint.
- L'utilisation peut également être interrompue en débranchant la fiche secteur. Réinsérez la fiche secteur dans la prise pour reprendre l'utilisation.
- Après une coupure de courant, l'appareil reprend automatiquement l'utilisation à partir du point où elle a été interrompue.

Fin de l'opération

Une fois le temps de cuisson écoulé, l'appareil affiche **End**.

1. Débranchez la fiche secteur de la prise de courant.
2. Retirez de l'appareil le récipient de friture muni d'une poignée.
3. Mettez les aliments dans un bol résistant à la chaleur.
4. Remettez le récipient à frir dans l'appareil pour qu'il refroidisse.

Nettoyage

AVERTISSEMENT :

- Avant le nettoyage, éteignez toujours l'appareil et débranchez-le du secteur. Attendez que l'appareil, le récipient de friture, la plaque de séparation et le tamis aient refroidi.
- Ne plongez pas l'appareil dans l'eau ! Cela pourrait provoquer un choc électrique ou un incendie.

ATTENTION : Revêtement antiadhésif

- N'utilisez pas de brosse métallique ou d'autres objets abrasifs.
- N'utilisez pas de nettoyants agressifs ou abrasifs.
- Vous pouvez nettoyer le récipient de friture, la plaque de séparation et le tamis dans de l'eau de vaisselle chaude additionnée d'un peu de liquide vaisselle.



- Nettoyez l'intérieur et l'extérieur de l'appareil avec un chiffon légèrement humide, mais pas mouillé.
- Éliminez également les éventuels résidus d'aliments ou de graisse sur et à côté de l'élément chauffant à l'aide d'un chiffon légèrement détachable. Ne remettez pas l'appareil en marche tant que l'élément chauffant n'est pas complètement sec !

Stockage

- Nettoyez l'appareil comme indiqué. Laissez les accessoires sécher complètement.

- Nous vous recommandons de ranger l'appareil dans son emballage d'origine si vous n'avez pas l'intention de l'utiliser pendant une période prolongée.
- Rangez toujours l'appareil hors de portée des enfants, dans un endroit sec et bien ventilé.

Dépannage

Problème	Cause possible	Remède
L'appareil ne fonctionne pas.	L'appareil n'est pas alimenté en courant.	Vérifiez la prise de courant avec un autre appareil.
		Insérez la fiche secteur correctement.
		Vérifiez le fusible de la maison.
	L'appareil n'est pas allumé. Seul le bouton  est visible.	Appuyez sur le bouton  pour allumer l'appareil. Le panneau de contrôle est activé.
	Vous n'avez pas lancé le processus de cuisson.	Appuyez sur le bouton  pour lancer le processus de cuisson.
	Le récipient de friture n'est pas inséré correctement. L' interrupteur de sécurité empêche l'utilisation de l'appareil lorsque le récipient n'est pas correctement inséré.	Insérez correctement le récipient à friture. Il doit s'enclencher de manière audible.
Les aliments ne sont pas entièrement cuits.	Le récipient de friture est trop rempli.	Réduisez la quantité d'aliments. Les petites quantités cuisent plus uniformément.
	La température est trop basse.	Réglez une température plus élevée.
	Le temps de cuisson est trop court.	Réglez un temps de cuisson plus long.
Les aliments ne sont pas cuits uniformément.	Les aliments sont superposés. La circulation de l'air n'est pas suffisante.	Secouez les aliments à mi-cuisson.
Les aliments ne sont pas croustillants.	Vous avez utilisé des aliments qui ne conviennent qu'à une friteuse classique.	Utilisez des aliments adaptés au four ou tartinez-les d'un peu d'huile.
De la fumée s'échappe de l'appareil.	Vous préparez des aliments très gras.	Des éclaboussures de graisse à l'intérieur de l'appareil peuvent provoquer un dégagement de fumée. Veillez à ce que la ventilation soit suffisante.
	Le récipient de friture est trop rempli. Les aliments touchent l'élément chauffant.	Réduisez la quantité d'aliments.
	Il y a encore des résidus d'aliments / de graisse dans le récipient de friture ou sur l'élément chauffant provenant d'une utilisation précédente.	Nettoyez l'appareil après chaque utilisation comme décrit dans le chapitre « Nettoyage ».

Données techniques

Modèle :PC-FR 1313 H
Alimentation électrique :220–240 V~, 50/60 Hz
Puissance absorbée :2400 W
Consommation d'énergie en mode veille :0,5 W
Classe de protection :I
Poids net :env. 7,4 kg

Ce récipient contient une source lumineuse de classe d'efficacité énergétique < G >.

La source lumineuse est résistante aux températures élevées et n'est destinée qu'à être utilisée dans cet appareil.

Nous nous réservons le droit d'apporter des modifications techniques ainsi que des modifications de conception dans le cadre du développement continu de nos produits.

Cet appareil a été testé conformément à toutes les directives CE applicables et actuelles et a été construit selon les dernières réglementations en matière de sécurité.

FRANÇAIS

Élimination

Signification du symbole « Poubelle »



Protégez votre environnement, ne jetez pas vos appareils électriques avec les ordures ménagères.

Utilisez, pour l'élimination de vos appareils électriques, les bornes de collecte prévues à cet effet où vous pouvez vous débarrasser des appareils que vous n'utilisez plus.

Vous contribuez ainsi à éviter les impacts potentiels dans l'environnement et sur la santé de chacun, causés par une mauvaise élimination de ces déchets.

Vous contribuez aussi au recyclage sous toutes ses formes des appareils électriques et électroniques usagés.

Vous trouverez toutes les informations sur les bornes d'élimination des appareils auprès de votre commune ou de l'administration de votre communauté. Votre revendeur et partenaire contractuel est également tenu de reprendre gratuitement l'ancien appareil.



Points de collecte sur www.quefairedemesdechets.fr
Privilégiez la réparation ou le don de votre appareil !

IMPORTANTE:

Asegúrese de leer primero las instrucciones de seguridad adjuntas por separado.

Manual de instrucciones

Le agradecemos la confianza depositada en este producto y esperamos que disfrute de su uso.

Lea atentamente el manual de instrucciones y las instrucciones de seguridad adjuntas por separado antes de utilizar este aparato. Guarde estos documentos, incluyendo el certificado de garantía, el recibo y, si es posible, la caja con el embalaje interior en un lugar seguro. Si entrega el aparato a un tercero, incluya siempre todos los documentos pertinentes.

Símbolos en este manual de instrucciones

Advertencias importantes para su seguridad están señaladas en especial. Siga estas advertencias incondicionalmente, para evitar accidentes y daños en el aparato:

AVISO:

Advierte ante los peligros para su salud y demuestra posibles riesgos de herida.

ATENCIÓN:

Indica los posibles riesgos para el aparato u otros objetos.

Índice

Indicación de los elementos de manejo	3
Desembalaje del aparato.....	25
Volumen de entrega.....	25
Indicación de los elementos de manejo	25
Advertencias para el uso del aparato.....	26
Notas de uso	26
Ubicación.....	26
Conexión eléctrica.....	26
Standby (estado de espera)	26
Antes del primer uso.....	26
Información importante para el uso	26
Botones de función	27
Iluminación interior	27
Encendido y apagado del aparato.....	27
Selección del manejo individual o combinado.....	27
Ajuste de la temperatura y del tiempo de cocción (8 ²)	27
Iniciar /interrumpir el proceso de cocción.....	27
Programas automáticos	27
Manejo.....	27
Interrupción del manejo	28
Finalización del manejo	28
Limpieza.....	28

Almacenamiento	28
Solución de problemas	29
Datos técnicos	29
Eliminación	29
Significado del símbolo "Cubo de basura"	29

Desembalaje del aparato

1. Saque el aparato de su embalaje.
2. Retire todo el material de embalaje, como las láminas, el material de relleno, las bridas para cables y el embalaje de cartón.
3. Compruebe que el volumen de entrega está completo.
4. Si el contenido del embalaje está incompleto o si se detectan daños, no utilice el aparato. Devuélvalo inmediatamente al distribuidor.

Volumen de entrega

- 1× Freidora por aire caliente doble
- 1× Inserto de tamiz
- 1× Recipiente para freír
- 1× Placa separadora

Indicación de los elementos de manejo

Figura A



- 1 Aberturas de salida de aire
- 2 Aberturas de entrada de aire
- 3 Panel de control
- 4 Placa separadora
- 5 Inserto de tamiz
- 6 Pomos de silicona
- 7 Asa del recipiente de freír
- 8 Recipiente para freír
- 9 Asa empotrada
- 10 Carcasa

Figura B

- 11 Indicador luminoso de los programas automáticos:

FRENCH FRIES	(Patatas fritas)
STEAK	(Filete)
PIZZA	(Pizza)
VEGETABLE	(Verduras)
CHICKEN	(Alitas de pollo)
CAKE	(Pastel)

BACON	(Tocino)
FISH	(Pescado)
SHRIMP	(Gambas)
KEEP WARM	(Mantener caliente)

- 12 Paneles de control para los compartimentos de la freidora (*compartimento ① (izquierda) / compartimento ② (derecha)*)
- Botones \oplus / \ominus (ajustar temperatura y tiempo de cocción)
 - Botón δ^{3} (selección de temperatura / tiempo de cocción)
 - Botones ① / ② (selección compartimento izquierdo / derecho)
- 13 Botón \blacktriangleright (inicio / fin)
- 14 Botón  (selección automática del programa)
- 15 Botón  (manejo combinado)
- 16 Botón  (iluminación interior)

Advertencias para el uso del aparato

AVISO: ¡Riesgo de quemaduras!

- Toque los recipientes para freír sólo por las asas. Utilice guantes de cocina si es necesario.
- Durante el manejo puede salir vapor caliente por la salida de aire. Mantenga una distancia suficiente.

ATENCIÓN:

- No cubra las aberturas de entrada y salida de aire para garantizar una circulación de aire suficiente.
- ¡Mantenga una distancia de seguridad suficiente (30 cm) con respecto a objetos fácilmente inflamables como muebles, cortinas, etc.!
- No haga funcionar el aparato debajo de los armarios de pared debido al aumento del calor y de los vapores.
- No manipule los interruptores de seguridad.
- **¡Sobrecarga!** No utilice una toma de corriente múltiple, ya que este aparato es demasiado potente.

Notas de uso

Ubicación

- Coloque el aparato sobre una superficie antideslizante, nivelada y resistente al calor.
- No coloque el aparato con la parte posterior directamente contra la pared.
- No coloque nunca el aparato o el cable de alimentación sobre superficies calientes o cerca de fuentes de calor (por ejemplo, cocina, placa de cocción).

Conexión eléctrica

Antes de insertar el enchufe en la toma de corriente, asegúrese de que la tensión de red coincide con la del aparato. Encontrará la información en la placa de características. Desenrolle completamente el cable de alimentación.

Standby (estado de espera)

El aparato está en modo de espera cuando sólo se enciende el botón \blacktriangleright . El aparato pasa al modo de espera en las siguientes situaciones:

- Cuando el enchufe de la red está conectado.
- Cuando ha transcurrido el tiempo.
- Cuando presione el botón \blacktriangleright , sonará un pitido corto.
- Después de un corte de corriente.

Antes del primer uso

- Hay una capa protectora en el elemento calefactor. Para eliminarla, haga funcionar el aparato durante aprox. 15 minutos sin contenido. Es normal que durante este proceso se produzcan ligeros humos y olores. Asegúrese de que haya suficiente ventilación.

AVISO:

¡Deje que el aparato se enfríe antes de limpiarlo!

- Desconecte el enchufe de la toma de corriente.
- Limpie el recipiente de la freidora, la placa separadora, el tamiz y el interior del aparato antes de utilizarlo.

Información importante para el uso

- Este aparato está destinado a la preparación de alimentos sólidos. No prepare sopas ni otros alimentos líquidos en él.
- Un interruptor de seguridad impide el uso del aparato sin un recipiente para freír.
- Para obtener los mejores resultados, no llene nunca demasiado el recipiente de la freidora para que la comida no entre en contacto con la resistencia.
- No añada nunca aceite ni ningún otro líquido al recipiente de fritura. Para conseguir un resultado crujiente, se puede untar el alimento con un poco de aceite.
- Todos los alimentos que también son aptos para el horno pueden prepararse en el aparato.
- El tamiz asegura que la grasa acumulada se deposite en el fondo del recipiente de fritura. Esto hace que los alimentos queden más crujientes.
- Al hornear pasteles, pan, etc., tenga en cuenta que la masa se expande. La masa no debe entrar en contacto con la resistencia.
- Para hornear pan o similares se puede retirar el tamiz.
- Los alimentos que se encuentran unos encima de otros durante la cocción deben sacudirse a mitad del tiempo de cocción. Así se optimiza el resultado de la cocción y se evita una cocción desigual.

- Remoje los productos de patata caseros durante al menos 30 minutos después de cortarlos para reducir la fécula de patata. A continuación, seque bien los trozos de patata con papel de cocina.
- El tiempo de cocción depende de varios factores: Tamaño, textura, cantidad de alimento y temperatura establecida.
- Si no precalienta la freidora de aire caliente, añada 4 minutos al tiempo de cocción.

Botones de función

- Los botones del aparato son botones táctiles. Toque los botones ligeramente con un dedo para realizar la función. Cada pulsación se confirma con un pitido.
- Si mantiene pulsado el botón ⊕ o ⊖, se inicia una ejecución rápida.

Iluminación interior

Utilice el botón ☼ para encender y apagar la iluminación interior del aparato.

Encendido y apagado del aparato

- Encienda el aparato con el botón ▶. Aparecen los botones para activar los paneles de control (① / ②).
- Mantenga pulsado el botón ▶ para apagar el aparato.
- Una vez transcurrido el tiempo, el ventilador sigue funcionando para enfriar el aparato. A continuación, el aparato pasa automáticamente al modo de espera.

Selección del manejo individual o combinado

Después de encender el aparato, aparecen los botones para activar los paneles de control.

- Si desea utilizar el compartimento izquierdo de la freidora, actívelo con el botón ①. El panel de control del compartimento izquierdo aparece al pulsar el botón [MENU].
- Si desea utilizar el compartimento derecho de la freidora, actívelo pulsando el botón ②. El panel de control del compartimento derecho aparece al pulsar el botón [MENU].
- Para utilizar ambos compartimentos de la freidora al mismo tiempo, pulse el botón ① y el botón ②.
- Para utilizar ambos compartimentos con el mismo programa, pulse el botón [MATCH]. Los botones ①, ② y [MATCH] arpadearán. A continuación, pulse el botón [MENU]. Seleccione el programa deseado o ajuste la temperatura y el tiempo de cocción manualmente. Los ajustes se sincronizarán en el otro compartimento.

Ajuste de la temperatura y del tiempo de cocción (Ⓢ²)

Los botones ⊕ e ⊖ se encuentran uno a cada lado del panel de control del aparato.

- Con el botón Ⓢ² puede alternar entre introducir la temperatura y el tiempo de cocción.

- Ajuste la temperatura (80 °C–200 °C) con los botones ⊕ y ⊖.
- Ajuste el tiempo de cocción (1–60 minutos) con los botones ⊕ y ⊖.
- La pantalla cambia automáticamente entre la temperatura y el tiempo de cocción.

Iniciar/interrumpir el proceso de cocción

- Inicie el proceso de cocción con el botón ▶.
- Pulse de nuevo el botón ▶ para interrumpir el proceso de cocción.

Programas automáticos

Seleccione el programa automático deseado. Para ello, pulse el botón [MENU]. El símbolo del programa automático parpadea.

- La siguiente tabla muestra las temperaturas preajustadas de fábrica en grados Celsius y los minutos. Los preajustes son sólo valores orientativos. Dependiendo del tamaño y peso de los alimentos, es posible que la temperatura y el tiempo deban ajustarse individualmente.
- Observe también la información que figura en el envase del alimento.

Programa	°C	min
FRENCH FRIES	200	20
STEAK	170	15
PIZZA	150	12
VEGETABLE	180	10
CHICKEN	200	25
CAKE	160	8
BACON	200	10
FISH	160	15
SHRIMP	180	8
KEEP WARM	90	15

Manejo

1. Tire del recipiente de la freidora para extraerlo del aparato por el asa.
2. Si es necesario, coloque el tamiz con los nudos de silicona y la placa separadora en el recipiente para freír. Presione el tamiz y la placa separadora hasta el fondo.
 - Inserte la placa separadora en la dirección de la flecha en el hueco del recipiente para freír.
3. Vuelva a deslizar el recipiente para freír en el aparato. Debe encajar.
4. Enchufe el aparato en una toma de corriente con toma de tierra correctamente instalada. Suena un pitido y todos los símbolos se iluminan brevemente. Se enciende el botón ▶.
5. Pulse el botón ▶ para encender el aparato.

6. Se recomienda precalentar el aparato durante aprox. 4 minutos. Para ello, ajuste la temperatura deseada y el tiempo de cocción a 4 minutos.
7. Pulse el botón **▶|◁** para iniciar la fase de precalentamiento.
8. Cuando finalice la fase de precalentamiento, el aparato mostrará **Eнд**.
9. Tire del recipiente de freír para sacarlo del aparato utilizando el asa. Colóquelo sobre una superficie resistente al calor.
10. Llene el recipiente de freír con los alimentos deseados.
11. Vuelva a deslizar el recipiente de freír en el aparato.
12. Vuelva a encender el aparato con el botón **▶|◁**.
13. Active el panel de control del compartimento que contiene los alimentos.
14. Seleccione un programa automático o ajuste manualmente el tiempo y la temperatura de cocción.
15. Pulse el botón **▶|◁** para iniciar el proceso de cocción.
 - Si es necesario, agite los alimentos a mitad del tiempo de cocción. Para ello, saque el recipiente de fritura por el asa. A continuación, vuelva a introducir el recipiente de fritura en el aparato.

Interrupción del manejo

- El manejo se interrumpe cuando pulsa el botón **▶|◁**. Si desea reanudar la operación, pulse de nuevo el botón **▶|◁**.
- El manejo también se interrumpe cuando saca el recipiente de fritura. El panel de control muestra **PαE**. Vuelva a introducir el recipiente de fritura para reanudar el manejo. El display **PαE** se apaga.
- El manejo también puede interrumpirse tirando del enchufe de alimentación. Vuelva a insertar el enchufe en la toma de corriente para reanudar el manejo.
- Tras un fallo de alimentación, el aparato reanudará automáticamente el funcionamiento desde el punto en que se interrumpió.

Finalización del manejo

Una vez transcurrido el tiempo de cocción, el aparato muestra **Eнд**.

1. Desenchufe la clavija de red de la toma de corriente.
2. Retire el recipiente para freír con el asa del aparato.
3. Ponga los alimentos en un recipiente resistente al calor.
4. Vuelva a deslizar el recipiente para freír en el aparato para que se enfríe.

Limpieza



AVISO:

- Apague siempre el aparato y desenchúfelo de la red eléctrica antes de limpiarlo. Espere hasta que el aparato, el recipiente para freír, la placa separadora y el tamiz se hayan enfriado.
- ¡No sumerja el aparato en agua! Podría provocar una descarga eléctrica o un incendio.





ATENCIÓN: Revestimiento antiadherente

- No utilice un cepillo de alambre u otros objetos abrasivos.
- No utilice limpiadores fuertes o abrasivos.
- Puede limpiar el recipiente para freír, la placa separadora y el colador en agua tibia con un poco de detergente lavavajillas.
- Limpie el interior y el exterior del aparato con un paño ligeramente húmedo, no mojado.
- Elimine también con un paño ligeramente humedecido cualquier resto de comida o grasa que haya sobre la resistencia o junto a ella. ¡No vuelva a encender el aparato hasta que la resistencia esté completamente seca!

Almacenamiento

- Limpie el aparato como se describe. Deje que los accesorios se sequen completamente.
- Le recomendamos que guarde el aparato en su empaque original si no va a utilizarlo durante un periodo de tiempo prolongado.
- Guarde siempre el aparato fuera del alcance de los niños, en un lugar seco y bien ventilado.

Solución de problemas

Problema	Posible causa	Solución
El aparato no funciona.	El aparato no tiene alimentación eléctrica.	Compruebe la toma de corriente con otro aparato. Inserte el enchufe correctamente. Inserte el enchufe correctamente.
	El aparato no está encendido. Sólo se ve el botón  .	Pulse el botón  para encender el aparato. El panel de control está activado.
	No se ha iniciado el proceso de cocción.	Pulse el botón  para iniciar el proceso de cocción.
	El recipiente para freír no está insertado correctamente. El interruptor de seguridad impide el manejo si el recipiente para freír no está correctamente insertado.	Inserte el recipiente para freír correctamente. Debe encajar de forma audible.
Los alimentos no están completamente cocinados.	El recipiente de fritura está demasiado lleno.	Reduzca la cantidad de alimentos. Las cantidades más pequeñas se cocinan más uniformemente.
	La temperatura es demasiado baja.	Ajuste una temperatura más alta.
	El tiempo de cocción es demasiado corto.	Prolongue el tiempo de cocción.
Los alimentos se cocinan de forma desigual.	Los alimentos están unos encima de otros. Esto no garantiza una circulación de aire suficiente.	Agite los alimentos a mitad del tiempo de cocción.
Los alimentos no están crujientes.	Ha utilizado alimentos que sólo son adecuados para una freidora convencional.	Utilice alimentos adecuados para el horno o úntelos con un poco de aceite.
Sale humo del aparato.	Está preparando alimentos muy grasos.	Puede producirse humo debido a salpicaduras de grasa en el interior del aparato. Asegúrese de que haya suficiente ventilación.
	El recipiente de fritura está demasiado lleno. Los alimentos están tocando la resistencia.	Reduzca la cantidad de alimentos.
	Todavía quedan restos de comida/grasa en el recipiente de fritura o en la resistencia debido al uso anterior.	Limpie el aparato después de cada uso como se describe en el capítulo "Limpieza".

Datos técnicos

Modelo:PC-FR 1313 H
 Alimentación:..... 220–240 V~, 50/60 Hz
 Consumo de energía:2400 W
 Consumo de energía en modo de espera:.....0,5 W
 Clase de protección:I
 Peso neto: aprox. 7,4 kg

Este producto contiene una fuente de luz de clase de eficiencia energética <G>.

La fuente de luz es resistente a altas temperaturas y sólo está prevista para su uso en este aparato.

El derecho de realizar modificaciones técnicas y de diseño en el curso del desarrollo continuo del producto esta reservado.

Este aparato ha sido probado de acuerdo con todas las directivas CE vigentes y construido de acuerdo con las últimas normas de seguridad.

Eliminación

Significado del símbolo "Cubo de basura"



Proteja nuestro medio ambiente, aparatos eléctricos no forman parte de la basura doméstica.

Haga uso de los centros de recogida previstos para la eliminación de aparatos eléctricos y entregue allí sus aparatos eléctricos que no vaya a utilizar más.

Ayudará en evitar las potenciales consecuencias, a causa de una errónea eliminación de desechos, para el medio ambiente y la salud humana.

Con ello, contribuirá a la recuperación, al reciclado y a otras formas de reutilización de los aparatos viejos eléctricos y electrónicos.

La información cómo se debe eliminar los aparatos, se obtiene en su ayuntamiento o su administración municipal. Su distribuidor y socio contractual también está obligado a recuperar el aparato antiguo sin coste alguno.

IMPORTANTE:

Assicuratevi di leggere prima le istruzioni di sicurezza allegate separatamente.

Istruzioni per l'uso

Grazie per aver scelto il nostro prodotto. Vi auguriamo un buon utilizzo del dispositivo.

Prima di utilizzare l'apparecchio, leggere attentamente le istruzioni per l'uso e le istruzioni di sicurezza allegate separatamente. Conservare questi documenti, compreso il certificato di garanzia, la ricevuta e, se possibile, la scatola con l'imballaggio interno in un luogo sicuro. Se si cede l'apparecchio a terzi, includere sempre tutti i documenti pertinenti.

Simboli per questo manuale di istruzioni per l'uso

Le indicazioni importanti per la propria sicurezza sono indicati appropriatamente. Osservare assolutamente queste indicazioni, per evitare incidenti e danni all'apparecchio:



AVVISO:

Previene i rischi della propria salute ed indica possibili rischi di ferite.



ATTENZIONE:

Indica possibili pericoli per l'apparecchio o altri oggetti.

Indice

Elementi di comando.....	3
Disimballaggio dell'apparecchio	31
Nella fornitura.....	31
Elementi di comando.....	31
Avvertenze per l'uso dell'apparecchio.....	32
Note per l'uso	32
Posizione.....	32
Collegamento elettrico	32
Standby (stato di pronto).....	32
Prima del primo utilizzo	32
Informazioni importanti per l'uso.....	32
Tasti funzione	33
Illuminazione interna	33
Accensione e spegnimento dell'apparecchio	33
Selezione dell'utilizzo singolo o combinato	33
Impostazione della temperatura e del tempo di cottura (8 ^o).....	33
Avvio / interruzione del processo di cottura.....	33
Programmi automatici	33
Utilizzo.....	33
Interruzione dell'utilizzo.....	34
Fine dell'utilizzo	34
Pulizia.....	34

Conservazione	34
Risoluzione dei problemi	35
Dati tecnici	35
Smaltimento	35
Significato del simbolo "Eliminazione"	35

Disimballaggio dell'apparecchio

1. Togliere l'apparecchio dal suo imballaggio.
2. Rimuovere tutto il materiale d'imballaggio, come pellicole, materiale di riempimento, fascette e imballaggi di cartone.
3. Controllare la completezza del contenuto dell'imballaggio.
4. Se il contenuto dell'imballaggio è incompleto o se si rilevano danni, non mettere in funzione l'apparecchio. Restituirlo immediatamente al rivenditore.

Nella fornitura

- 1× Friggitrice ad aria calda doppia
- 1× Inserto per setaccio
- 1× Contenitore per friggere
- 1× Piastra separatrice

Elementi di comando

Figura A



- 1 Aperture di uscita dell'aria
- 2 Aperture di ingresso dell'aria
- 3 Pannello di controllo
- 4 Piastra separatrice
- 5 Inserto per setaccio
- 6 Manopole in silicone
- 7 Maniglia del contenitore per friggere
- 8 Contenitore per friggere
- 9 Maniglia incassata
- 10 Alloggiamento

Figura B

- 11 Indicatore luminoso per i programmi automatici:

FRENCH FRIES	(Patatine fritte)
STEAK	(Bistecca)
PIZZA	(Pizza)
VEGETABLE	(Verdure)
CHICKEN	(Ali di pollo)
CAKE	(Torta)
BACON	(Pancetta)

FISH	(Pesce)
SHRIMPS	(Gamberetti)
KEEP WARM	(Tenere in caldo)

- 12 Pannelli di controllo per gli scomparti della friggitrice (*scomparto ① (sinistra)/scomparto ② (destra)*)
- Tasti ⊕ / ⊖ (impostazione della temperatura e del tempo di cottura)
 - Tasto Ⓢ (selezione temperatura / tempo di cottura)
 - Tasti ① / ② (selezione scomparto sinistro / destro)
- 13 Tasto ▶ (inizio / fine)
- 14 Tasto  (selezione automatica del programma)
- 15 Tasto  (utilizzo combinato)
- 16 Tasto  (illuminazione interna)

Avvertenze per l'uso dell'apparecchio

AVVISO: Rischio di ustioni!

- Toccare i contenitori per la frittura solo dai manici. Se necessario, utilizzare guanti da forno.
- Durante l'utilizzo, dall'uscita dell'aria può fuoriuscire vapore caldo. Mantenere una distanza sufficiente.

ATTENZIONE:

- Non coprire le aperture di ingresso e di uscita dell'aria per garantire una sufficiente circolazione dell'aria.
- Mantenere una distanza di sicurezza sufficiente (30 cm) da oggetti facilmente infiammabili come mobili, tende, ecc.!
- Non mettere in funzione l'apparecchio sotto i pensili a causa della risalita di calore e vapori.
- Non manipolare gli interruttori di sicurezza.
- **Sovraccarico!** Non utilizzare una presa multipla, poiché l'apparecchio è troppo potente.

Note per l'uso

Posizione

- Collocare l'apparecchio su una superficie antiscivolo, piana e resistente al calore.
- Non collocare l'apparecchio con la parte posteriore direttamente contro una parete.
- Non collocare mai l'apparecchio o il cavo di alimentazione su superfici calde o vicino a fonti di calore (ad es. fornelli, piani di cottura).

Collegamento elettrico

Prima di inserire la spina nella presa di corrente, accertarsi che la tensione di rete corrisponda a quella dell'apparecchio. Le informazioni sono riportate sulla targhetta. Svolgere completamente il cavo di alimentazione.

Standby (stato di pronto)

L'apparecchio è in modalità standby quando è acceso solo il tasto ▶. L'apparecchio passa alla modalità standby nelle seguenti situazioni:

- Quando la spina di rete è inserita.
- Allo scadere del tempo.
- Quando si preme il tasto ▶, viene emesso un breve segnale acustico.
- Dopo un'interruzione di corrente.

Prima del primo utilizzo

- Sull'elemento riscaldante è presente uno strato protettivo. Per rimuoverlo, far funzionare l'apparecchio per circa 15 minuti senza contenuto. Durante questo processo è normale la formazione di un leggero fumo e di odori. Assicurarsi che la ventilazione sia sufficiente.

AVVISO:

Lasciare raffreddare l'apparecchio prima di pulirlo!

- Scollegare la spina dalla presa di corrente.
- Prima di utilizzare l'apparecchio, pulire il contenitore per friggere, il piatto separatore, l'insero del setaccio e l'interno dell'apparecchio.

Informazioni importanti per l'uso

- Questo apparecchio è destinato alla preparazione di alimenti solidi. Non preparare zuppe o altri alimenti liquidi.
- Un interruttore di sicurezza impedisce di utilizzare l'apparecchio senza un contenitore per friggere.
- Per ottenere risultati ottimali, non riempire mai eccessivamente il recipiente di frittura, in modo che gli alimenti non entrino in contatto con l'elemento riscaldante.
- Non aggiungere mai olio o altri liquidi al contenitore per la frittura. Per ottenere un risultato croccante, è possibile spalmare gli alimenti con un po' di olio.
- Tutti gli alimenti che sono adatti anche al forno possono essere preparati nell'apparecchio.
- L'insero del setaccio fa sì che il grasso accumulato si depositi sul fondo del contenitore di frittura. In questo modo il cibo diventa più croccante.
- Quando si cuociono torte, pane, ecc. occorre tenere presente che l'impasto si espande. La pasta non deve entrare in contatto con l'elemento riscaldante.
- L'insero del setaccio può essere rimosso per la cottura di pane o simili.
- Gli alimenti sovrapposti durante la cottura devono essere scossi a metà del tempo di cottura. In questo modo si ottimizza il risultato della cottura e si evita una cottura non uniforme.
- Mettere a bagno i prodotti a base di patate fatti in casa per almeno 30 minuti dopo il taglio per ridurre l'amido di patate. Quindi asciugare bene i pezzi di patate con carta da cucina.

- Il tempo di cottura dipende da vari fattori: Dimensioni, consistenza, quantità di cibo e temperatura impostata.
- Se non si preriscalda la friggitrice ad aria calda, aggiungere 4 minuti al tempo di cottura.



Tasti funzione

- I tasti dell'apparecchio sono a sfioramento. Per eseguire la funzione, toccare leggermente i tasti con un dito. Ogni pressione dei tasti è confermata da un segnale acustico.
- Se si tiene premuto il tasto ⊕ o ⊖, si avvia una corsa veloce.

Illuminazione interna





Utilizzi il tasto  per accendere e spegnere l'illuminazione interna dell'apparecchio.

Accensione e spegnimento dell'apparecchio

- Accende l'apparecchio con il tasto . Appaiono i tasti per attivare i pannelli di controllo (① / ②).
- Tenga premuto il tasto  per spegnere l'apparecchio.
- Allo scadere del tempo, la ventola continua a funzionare per raffreddare l'apparecchio. L'apparecchio passa quindi automaticamente in modalità standby.

Selezione dell'utilizzo singolo o combinato

Dopo aver acceso l'apparecchio, appaiono i tasti per attivare i pannelli di controllo.

- Se si desidera utilizzare lo scomparto sinistro della friggitrice, attivarlo con il tasto ①. Premendo il tasto  appare il pannello di controllo dello scomparto sinistro.
- Se si desidera utilizzare lo scomparto destro della friggitrice, attivarlo premendo il tasto ②. Premendo il tasto  appare il pannello di controllo dello scomparto destro.
- Per azionare contemporaneamente entrambi gli scomparti della friggitrice, premere sia il tasto ① che il tasto ②.
- Per azionare entrambi gli scomparti con lo stesso programma, premere il tasto , i tasti ①, ② e  lampeggiano. Premere quindi il tasto . Selezionare il programma desiderato o impostare manualmente la temperatura e il tempo di cottura. Le impostazioni saranno sincronizzate nell'altro scomparto.



Impostazione della temperatura e del tempo di cottura (t²)

I tasti ⊕ e ⊖ si trovano una volta su ciascun lato del pannello di controllo dell'apparecchio.

- Con il tasto t² è possibile passare dall'inserimento della temperatura a quello del tempo di cottura.
- Impostare la temperatura (80 °C–200 °C) con i tasti ⊕ e ⊖.

- Impostare il tempo di cottura (1–60 minuti) con i tasti ⊕ e ⊖.
- Il display passa automaticamente dalla temperatura al tempo di cottura.

Avvio/interruzione del processo di cottura

- Avvia il processo di cottura con il tasto .
- Prema nuovamente il tasto  per interrompere il processo di cottura.



Programmi automatici

Selezioni il programma automatico desiderato. Per farlo, preme il tasto . Il simbolo del programma automatico lampeggia.

- La tabella seguente mostra le temperature preimpostate in fabbrica in gradi Celsius e in minuti. Le preimpostazioni sono solo valori indicativi. A seconda delle dimensioni e del peso dell'alimento, è possibile che la temperatura e il tempo debbano essere regolati individualmente.
- Osservare anche le informazioni riportate sulla confezione dell'alimento.

Programma	°C	min
FRENCH FRIES	200	20
STEAK	170	15
PIZZA	150	12
VEGETABLE	180	10
CHICKEN	200	25
CAKE	160	8
BACON	200	10
FISH	160	15
SHRIMP	180	8
KEEP WARM	90	15

Utilizzo

1. Estrarre il recipiente per friggere dall'apparecchio utilizzando l'impugnatura.
2. Se necessario, inserire l'insero del setaccio con i nodi in silicone e la piastra di separazione nel recipiente per friggere. Premere l'insero del setaccio e la piastra di separazione fino al fondo.
 - Inserire la piastra di separazione nella direzione della freccia nell'incavo del contenitore di frittura.
3. Far scorrere il contenitore per friggere nell'apparecchio. Deve innestarsi.
4. Collegare l'apparecchio a una presa di corrente correttamente installata con messa a terra. Viene emesso un segnale acustico e tutti i simboli si accendono brevemente. Il tasto  si accende.
5. Premere il tasto  per accendere l'apparecchio.

6. Si consiglia di preriscaldare l'apparecchio per circa 4 minuti. A tal fine, impostare la temperatura desiderata e il tempo di cottura di 4 minuti.
7. Premere il tasto **▶|◁** per avviare la fase di preriscaldamento.
8. Quando la fase di preriscaldamento è terminata, l'apparecchio mostra **End**.
9. Estrarre il recipiente per friggere dall'apparecchio utilizzando l'impugnatura. Posizionarlo su una superficie resistente al calore.
10. Riempire il contenitore per friggere con l'alimento desiderato.
11. Spingere di nuovo il contenitore per friggere nell'apparecchio.
12. Riaccendere l'apparecchio con il tasto **▶|◁**.
13. Attivare il pannello di controllo dello scomparto contenente il cibo.
14. Selezionare un programma automatico o impostare manualmente il tempo e la temperatura di cottura.
15. Premere il tasto **▶|◁** per avviare il processo di cottura.
 - Se necessario, scuotere gli alimenti a metà del tempo di cottura. A tale scopo, estrarre il contenitore per friggere afferrandolo per il manico. Quindi spingere di nuovo il contenitore per la frittura nell'apparecchio.

Interruzione dell'utilizzo

- L'utilizzo viene interrotto quando preme il tasto **▶|◁**. Se si desidera riprendere l'utilizzo, premere nuovamente il tasto **▶|◁**.
- L'utilizzo viene interrotto anche quando estrae il contenitore per friggere. Il pannello di controllo visualizza **PaE**. Reinserisca il contenitore per friggere per riprendere l'utilizzo. Il display **PaE** si spegne.
- L'utilizzo può essere interrotto anche tirando la spina di rete. Inserisca nuovamente la spina di rete nella presa per riprendere il funzionamento.
- Dopo un'interruzione di corrente, l'apparecchio riprende automaticamente l'utilizzo dal punto in cui è stato interrotto.

Fine dell'utilizzo

Una volta trascorso il tempo di cottura, l'apparecchio visualizza **End**.

1. Staccare la spina dalla presa di corrente.
2. Rimuovere il recipiente per friggere con il manico dall'apparecchio.
3. Mettere gli alimenti in una ciotola resistente al calore.
4. Il contenitore per la frittura viene reinserito nell'apparecchio per essere raffreddato.

Pulizia



AVVISO:

- Prima di procedere alla pulizia, spegnere sempre l'apparecchio e scollegarlo dalla rete elettrica. Attendere che l'apparecchio, il contenitore per friggere, la piastra di separazione e l'inserito del setaccio si siano raffreddati.
- Non immergere l'apparecchio in acqua! Potrebbe causare scosse elettriche o incendi.



ATTENZIONE: Rivestimento antiaderente

- Non utilizzare spazzole metalliche o altri oggetti abrasivi.
- È possibile pulire il contenitore per friggere, la piastra di separazione e l'inserito del setaccio in acqua calda con un po' di detersivo.
- Pulire l'interno e l'esterno dell'apparecchio con un panno leggermente umido, non bagnato.
- Rimuovere anche eventuali residui di cibo/grasso sopra e accanto all'elemento riscaldante con un panno leggermente umido. Non riaccendere l'apparecchio finché l'elemento riscaldante non è completamente asciutto!





ATTENZIONE: Rivestimento antiaderente

- Non utilizzare detersivi aggressivi o abrasivi.

Conservazione

- Pulire l'apparecchio come descritto. Lasciare asciugare completamente gli accessori.
- Si consiglia di riporre l'apparecchio nell'imballaggio originale se non si intende utilizzarlo per un periodo di tempo prolungato.
- Conservare sempre l'apparecchio fuori dalla portata dei bambini, in un luogo ben ventilato e asciutto.

Risoluzione dei problemi

Problema	Possibile causa	Rimedio
L'apparecchio non funziona.	L'apparecchio non ha alimentazione.	Controllare la presa di corrente con un altro apparecchio.
		Inserire correttamente la spina di rete.
		Controllare il fusibile di casa.
	L'apparecchio non è acceso. È visibile solo il tasto  .	Premere il tasto  per accendere l'apparecchio. Il pannello di controllo è attivato.
	Non è stato avviato il processo di cottura.	Premere il tasto  per avviare il processo di cottura.
Il cibo non è completamente cotto.	Il contenitore per la frittura è troppo pieno.	Ridurre la quantità di cibo. Le quantità ridotte cuociono in modo più uniforme.
	La temperatura è impostata troppo bassa.	Impostare una temperatura più alta.
	Il tempo di cottura è troppo breve.	Impostare un tempo di cottura più lungo.
La cottura non è uniforme.	I cibi sono sovrapposti. Questo non garantisce una sufficiente circolazione dell'aria.	Scuotere gli alimenti a metà del tempo di cottura.
Gli alimenti non sono croccanti.	Sono stati utilizzati alimenti adatti solo a una friggitrice tradizionale.	Utilizzate alimenti adatti al forno o spalmateli con un po' d'olio.
Dall'apparecchio esce del fumo.	Si stanno preparando alimenti molto grassi.	Il fumo può svilupparsi a causa di schizzi di grasso all'interno dell'apparecchio. Assicurarsi che la ventilazione sia sufficiente.
	Il contenitore della friggitrice è troppo pieno. Il cibo tocca l'elemento riscaldante.	Ridurre la quantità di cibo.
	Nel contenitore di frittura o sull'elemento riscaldante ci sono ancora residui di cibo/grasso dovuti all'uso precedente.	Pulire l'apparecchio dopo ogni utilizzo come descritto nel capitolo "Pulizia".

Dati tecnici

Modello:.....PC-FR 1313 H
 Alimentazione:.....220–240 V~, 50/60 Hz
 Consumo di energia:.....2400 W
 Consumo di energia in modalità standby:.....0,5 W
 Classe di protezione:.....I
 Peso netto:.....ca. 7,4 kg

Questo prodotto contiene una sorgente luminosa di classe di efficienza energetica < G >.

La sorgente luminosa è resistente alle alte temperature ed è destinata esclusivamente all'uso in questo apparecchio.

Si riserva il diritto di apportare modifiche tecniche e di design nel corso dello sviluppo del prodotto.

Questo apparecchio è stato testato secondo tutte le direttive CE in vigore e costruito secondo le ultime norme di sicurezza.

Smaltimento

Significato del simbolo "Eliminazione"



Salvaguardare l'ambiente, gli elettrodomestici non vanno eliminati come rifiuti domestici.

Per l'eliminazione degli elettrodomestici, fare uso dei posti di raccolta previsti per questo tipo e porre quegli elettrodomestici che non sono più in uso.

Si contribuisce così ad evitare un effetto potenziale sull'ambiente e sulla salute, dovuto magari ad una eliminazione sbagliata.

Questo significa un contributo personale alla riutilizzazione, al riciclaggio e altre forme di utilizzazione di elettrodomestici ed apparecchi elettronici usati.

Si possono trovare le corrispondenti informazioni sugli appositi luoghi di raccolta, nelle amministrazioni dei comuni. Il vostro rivenditore e partner contrattuale è anche obbligato a riprendere gratuitamente il vecchio apparecchio.

WAŻNE:

Najpierw należy zapoznać się z oddzielnie załączoną instrukcją bezpieczeństwa.

Instrukcja obsługi

Dziękujemy za wybór naszego produktu. Mamy nadzieję, że korzystanie z urządzenia sprawi państwu radość.

Przed rozpoczęciem użytkowania urządzenia przeczytaj uważnie instrukcję obsługi oraz oddzielnie załączone wskazówki bezpieczeństwa. Przechowuj te dokumenty wraz z kartą gwarancyjną, paragonem i, jeśli to możliwe, pudełkiem z opakowaniem wewnętrznym w bezpiecznym miejscu. Jeżeli przekazujesz urządzenie osobom trzecim, dołącz zawsze wszystkie istotne dokumenty.

Symbole użyte w tej instrukcji obsługi

Ważne informacje dotyczące bezpieczeństwa użytkownika są specjalnie wyróżnione. Koniecznie stosuj się do tych wskazówek, aby uniknąć wypadków i uszkodzenia urządzenia:

OSTRZEŻENIE:

Ostrzega przed zagrożeniami dla zdrowia i wskazuje na potencjalne ryzyka obrażeń.

UWAGA:

Wskazuje na potencjalne zagrożenia dla urządzenia lub innych przedmiotów.

Spis treści

Przegląd elementów obsługi	3
Rozpakowanie urządzenia	36
Zakres dostawy	36
Przegląd elementów obsługi	36
Ostrzeżenia dotyczące użytkowania urządzenia	37
Uwagi dotyczące użytkowania	37
Lokalizacja	37
Podłączenie elektryczne	37
Stan gotowości (Standby)	37
Przed pierwszym użyciem	37
Ważne informacje dotyczące użytkowania	37
Przyciski funkcyjne	38
Oświetlenie wewnętrzne	38
Włączanie / wyłączenie urządzenia	38
Wybór trybu pracy pojedynczej lub kombinowanej	38
Ustawianie temperatury i czasu gotowania (t ³²)	38
Rozpoczęcie / przerwianie procesu gotowania	38
Programy automatyczne	38
Obsługa	38
Przerywanie obsługi	39
Zakończenie obsługi	39

Czyszczenie	39
Przechowywanie	39
Rozwiązywanie problemów	40
Dane techniczne	40
Warunki gwarancji	40
Usuwanie	41
Znaczenie symbolu „Pojemnik na śmieci”	41

Rozpakowanie urządzenia

1. Wyjmij urządzenie z opakowania.
2. Usuń wszystkie materiały opakowaniowe, takie jak folie, materiały wypełniające, opaski kablowe i opakowania kartonowe.
3. Sprawdź, czy zawartość opakowania jest kompletna.
4. Jeżeli zawartość opakowania jest niekompletna lub jeżeli widoczne są uszkodzenia, nie używaj urządzenia. Natychmiast zwróć je do sprzedawcy.

Zakres dostawy

- 1× Podwójna frytownica na gorące powietrze
- 1× Wkładka sitowa
- 1× Pojemnik do smażenia
- 1× Płyta separatora

Przegląd elementów obsługi

Rysunek A





- 1 Otwory wylotu powietrza
- 2 Otwory wlotu powietrza
- 3 Płyta separatora
- 4 Panel sterowania
- 5 Wkład sita
- 6 Silikonowe pokrętła
- 7 Uchwyt pojemnika do frytowania
- 8 Pojemnik do głębokiego smażenia
- 9 Uchwyt wpuszczany
- 10 Obudowa

Rysunek B

- 11 Lampka kontrolna programów automatycznych:

FRENCH FRIES	(Frytki)
STEAK	(Steak)
PIZZA	(Pizza)
VEGETABLE	(Warzywa)
CHICKEN	(Skrzydła z kurczaka)

CAKE	(Ciasto)
BACON	(Boczek)
FISH	(Ryba)
SHRIMPS	(Krewetki)
KEEP WARM	(Utrzymywać w ciepłe)

- 12 Panele sterowania dla komór frytownicy (komora ① (lewa)/komora ② (prawa))
 - a Przycisk ⊕ / ⊖ (ustawianie temperatury i czasu gotowania)
 - b Przycisk Ⓢ (wybór temperatury/ czasu gotowania)
 - c Przycisk ① / ② (wybór lewej/ prawej komory)
- 13 Przycisk  (początek/koniec)
- 14 Przycisk  (automatyczny wybór programu)
- 15 Przycisk  (obsługa łączona)
- 16 Przycisk  (oświetlenie wewnętrzne)

Ostrzeżenia dotyczące użytkowania urządzenia

OSTRZEŻENIE: Ryzyko poparzeń!

- Pojemników do głębokiego smażenia dotykać tylko za uchwyty. W razie potrzeby użyć rękawic kuchennych.
- Podczas pracy urządzenia z wylotu powietrza może wydobywać się gorąca para. Zachować odpowiednią odległość.

UWAGA:

- Nie zakrywać otworów wlotu i wylotu powietrza, aby zapewnić wystarczającą cyrkulację powietrza.
- Zachować odpowiednią bezpieczną odległość (30 cm) od łatwo zapalnych przedmiotów, takich jak meble, zasłony itp.!
- Nie eksploatować urządzenia pod szafkami ściennymi ze względu na unoszące się ciepło i opary.
- Nie manipulować przy wyłącznikach bezpieczeństwa.
- **Przeciążenie!** Nie używać gniazda wielokrotnego, ponieważ urządzenie ma zbyt dużą moc.

Uwagi dotyczące użytkowania

Lokalizacja

- Urządzenie należy ustawić na antypoślizgowej, równej i odpornej na wysoką temperaturę powierzchni.
- Nie umieszczać urządzenia tyłem bezpośrednio przy ścianie.
- Nigdy nie umieszczaj urządzenia ani przewodu zasilającego na gorących powierzchniach lub w pobliżu źródeł ciepła (np. kuchenka, płyta grzewcza).

Podłączenie elektryczne

Przed włożeniem wtyczki sieciowej do gniazda należy upewnić się, że napięcie sieciowe odpowiada napięciu urzą-

dzenia. Informacje na ten temat znajdują się na tabliczce znamionowej. Odwinić całkowicie przewód zasilający.

Stan gotowości (Standby)

Urządzenie znajduje się w trybie gotowości, gdy świeci się tylko przycisk . Urządzenie przelacza się w tryb gotowości w następujących sytuacjach:

- Gdy wtyczka sieciowa jest podłączona do prądu.
- Gdy upłynie czas.
- Po naciśnięciu przycisku  rozlegnie się krótki sygnał dźwiękowy.
- Po awarii zasilania.

Przed pierwszym użyciem

- Na elemencie grzejnym znajduje się warstwa ochronna. Aby ją usunąć, należy eksploatować urządzenie przez ok. 15 minut bez zawartości. Lekkie dymienie i zapachy są podczas tego procesu normalne. Zapewnić wystarczającą wentylację.

OSTRZEŻENIE:

Przed czyszczeniem urządzenia należy pozostawić je do ostygnięcia!

- Odłączyć wtyczkę sieciową od gniazdka.
- Przed użyciem urządzenia należy wytrzeć pojemnik do smażenia, płytę separatora, wkład sita i wnętrze urządzenia.

Ważne informacje dotyczące użytkowania

- Urządzenie jest przeznaczane do przygotowywania potraw stałych. Nie należy przygotowywać w nim zup ani innych płynnych potraw.
- Wyłącznik bezpieczeństwa uniemożliwia korzystanie z urządzenia bez pojemnika do smażenia.
- Aby uzyskać najlepsze rezultaty, nigdy nie przepelniaj pojemnika do smażenia, aby żywność nie miała kontaktu z elementem grzejnym.
- Do pojemnika do smażenia nigdy nie należy dodawać oleju ani innych płynów. Aby uzyskać chrupiący efekt, żywność można posmarować niewielką ilością oleju.
- W urządzeniu można przygotowywać wszystkie potrawy, które nadają się również do piekarnika.
- Wkład sita zapewnia, że nagromadzony tłuszcz osiada na dnie pojemnika do smażenia. Dzięki temu potrawy są bardziej chrupiące.
- Podczas pieczenia ciast, chleba itp. należy pamiętać, że ciasto rozszerza się. Ciasto nie może stykać się z elementem grzejnym.
- Wkład sita można wyjąć do pieczenia chleba itp.
- Potrawy, które leżą na sobie podczas gotowania, należy wstrząsnąć w połowie czasu gotowania. Zoptymalizuje to wyniki gotowania i zapobiegnie nierównomiernemu gotowaniu.
- Domowe produkty ziemniaczane należy moczyć przez co najmniej 30 minut po pokrojeniu, aby zredukować

skrobię ziemniaczaną. Następnie dobrze osusz kawałki ziemniaków papierem kuchennym.

- Czas gotowania zależy od różnych czynników: rozmiaru, tekstury, ilości jedzenia i ustawionej temperatury.
- Jeśli frytownica nie zostanie podgrzana, należy dodać 4 minuty do czasu gotowania.



Przyciski funkcyjne

- Przyciski na urządzeniu są przyciskami dotykowymi. Aby wykonać daną funkcję, należy lekko dotknąć przycisków palcem. Każde naciśnięcie przycisku potwierdzone jest sygnałem dźwiękowym.
- Po naciśnięciu i przytrzymaniu przycisk ⊕ lub ⊖ rozpoczyna się szybki bieg.

Oświetlenie wewnętrzne





Za pomocą przycisk  można włączać i wyłączać oświetlenie wnętrza urządzenia.

Włączanie / wyłączanie urządzenia

- Proszę włączyć urządzenie za pomocą przycisku . Pojawią się przyciski aktywacji paneli sterowania (① / ②).
- Proszę nacisnąć i przytrzymać przycisk , aby wyłączyć urządzenie.
- Po upływie określonego czasu wentylator będzie kontynuował pracę w celu schłodzenia urządzenia. Następnie urządzenie automatycznie przełączy się w tryb gotowości.

Wybór trybu pracy pojedynczej lub kombinowanej

Po włączeniu urządzenia pojawiają się przyciski do aktywacji paneli sterowania.

- Jeśli chcesz korzystać z lewej komory frytownicy, aktywuj ją przyciskiem ①. Po naciśnięciu przycisku  pojawi się panel sterowania lewej komory.
- Jeśli chcesz korzystać z prawej komory frytownicy, aktywuj ją, naciskając przycisk ②. Panel sterowania prawej komory pojawi się po naciśnięciu przycisku .
- Aby obsługiwać obie komory frytownicy jednocześnie, należy nacisnąć zarówno przycisk ①, jak i przycisk ②.
- Aby obsługiwać obie komory tym samym programem, należy nacisnąć przycisk . Przyciski ①, ② i  migają. Następnie naciśnij przycisk . Wybierz żądany program lub ręcznie ustaw temperaturę i czas gotowania. Ustawienia zostaną zsynchronizowane w drugiej komorze.



Ustawianie temperatury i czasu gotowania (⊕/⊖)

Przyciski ⊕ i ⊖ znajdują się po jednym z każdej strony panelu sterowania urządzenia.

- Za pomocą przycisku ⊕/⊖ można przełączać między wprowadzaniem temperatury i czasu gotowania.

- Ustaw temperaturę (80 °C–200 °C) za pomocą przycisk ⊕ i ⊖.
- Ustaw czas gotowania (1–60 minut) za pomocą przycisk ⊕ i ⊖.
- Wyświetlacz automatycznie przełącza się między temperaturą a czasem gotowania.

Rozpoczęcie / przerwanie procesu gotowania

- Rozpocząć proces gotowania za pomocą przycisk .
- Proszę ponownie nacisnąć przycisk , aby przerwać proces gotowania.



Programy automatyczne

Proszę wybrać żądany program automatyczny. W tym celu proszę nacisnąć przycisk . Symbol programu automatycznego zacznie migać.

- Poniższa tabela przedstawia fabrycznie ustawione temperatury w stopniach Celsjusza i minutach. Ustawione wartości są jedynie wartościami orientacyjnymi. W zależności od rozmiaru i wagi żywności, temperatura i czas mogą wymagać indywidualnej regulacji.
- Należy również przestrzegać informacji podanych na opakowaniu żywności.

Program	°C	min
FRENCH FRIES	200	20
STEAK	170	15
PIZZA	150	12
VEGETABLE	180	10
CHICKEN	200	25
CAKE	160	8
BACON	200	10
FISH	160	15
SHRIMP	180	8
KEEP WARM	90	15

Obsługa

1. Wyciągnij pojemnik do smażenia z urządzenia za pomocą uchwytu.
2. W razie potrzeby umieść wkład sita z silikonowymi wypustkami i płytę separatora w pojemniku do smażenia. Docisnąć wkład sita i płytę separatora do dna.
 - Włóż płytę separatora w kierunku wskazanym strzałką do włączenia pojemnika do smażenia.
3. Wsuń pojemnik do smażenia z powrotem do urządzenia. Musi się zatrzasnąć.
4. Podłączyć urządzenie do prawidłowo zainstalowanego, uziemionego gniazdka. Rozlega się sygnał dźwiękowy i wszystkie symbole zapalają się na krótko. Przycisk  świeci się.
5. Nacisnąć przycisk , aby włączyć urządzenie.

6. Zalecamy wstępne rozgrzanie urządzenia przez ok. 4 minuty. W tym celu należy ustawić żądaną temperaturę i czas gotowania na 4 minuty.
7. Naciśnij przycisk **▶**, aby rozpocząć fazę podgrzewania.
8. Po zakończeniu fazy podgrzewania urządzenie wyświetli **End**.
9. Wyciągnij pojemnik do smażenia z urządzenia za pomocą uchwytu. Umieść go na żaroodpornej powierzchni.
10. Napełnij pojemnik do smażenia wybraną potrawą.
11. Wsuń pojemnik do smażenia z powrotem do urządzenia.
12. Ponownie włącz urządzenie przyciskiem **▶**.
13. Aktywuj panel sterowania dla komory zawierającej żywność.
14. Wybrać program automatyczny lub ustawić czas i temperaturę gotowania ręcznie.
15. Naciśnąć przycisk **▶**, aby rozpocząć proces gotowania.
 - W razie potrzeby potrząśnij potrawą w połowie czasu gotowania. W tym celu wyciągnąć pojemnik do smażenia za uchwyt. Następnie wcisnąć pojemnik do smażenia z powrotem do urządzenia.

Przerywanie obsługi

- Obsługa zostanie przerwana po naciśnięciu przycisk **▶**. Aby wznowić obsługę, należy ponownie nacisnąć przycisk **▶**.
- Obsługa zostanie również przerwana po wyciągnięciu pojemnika do smażenia. Na panelu sterowania zostanie wyświetlony komunikat **Pał**. Proszę ponownie włożyć pojemnik do smażenia, aby wznowić obsługę. Wyświetlacz **Pał** zgaśnie.
- Obsługę można również przerwać poprzez wyciągnięcie wtyczki sieciowej. Proszę włożyć wtyczkę z powrotem do gniazdka, aby wznowić obsługę.
- Po awarii zasilania urządzenie automatycznie wznowi obsługę od punktu, w którym została ona przerwana.

Zakończenie obsługi

Po upływie czasu gotowania urządzenie wyświetli **End**.

1. Wyciągnąć wtyczkę sieciową z gniazdka.
2. Wyjąć pojemnik do smażenia z uchwytym z urządzenia.
3. Przełożyć potrawę do żaroodpornej miski.
4. Wsuń pojemnik do smażenia z powrotem do urządzenia, aby ostygnął.

Czyszczenie



OSTRZEŻENIE:

- Przed czyszczeniem należy zawsze wyłączyć urządzenie i odłączyć je od sieci. Poczekać, aż urządzenie, pojemnik do frytowania, płyta separatora i wkład sita ostygną.
- Nie wolno zanurzać urządzenia w wodzie! Może to spowodować porażenie prądem lub pożar.



UWAGA: Powłoka nieprzywierająca

- Nie używać szczotki drucianej ani innych przedmiotów ściernych.
- Nie używać ostrych lub ściernych środków czyszczących.
- Pojemnik do frytowania, płytę oddzielającą i wkład sita można wyczyścić w ciepłej wodzie z niewielką ilością płynu do mycia naczyń.
- Wyczyścić wnętrze i zewnętrzną stronę urządzenia za pomocą lekko wilgotnej, nie mokrej ściereczki.
- Za pomocą lekko zwilżonej szmatki usunąć również wszelkie resztki jedzenia / tłuszczu znajdujące się na elemencie grzejnym i obok niego. Nie włączać ponownie urządzenia, dopóki element grzejny nie będzie całkowicie suchy!

Przechowywanie

- Wyczyścić urządzenie zgodnie z opisem. Pozostaw akcesoria do całkowitego wyschnięcia.
- Jeśli urządzenie nie będzie używane przez dłuższy czas, zalecamy przechowywanie go w oryginalnym opakowaniu.
- Urządzenie należy zawsze przechowywać w dobrze wentylowanym i suchym miejscu, poza zasięgiem dzieci.

Rozwiązywanie problemów

Problem	Możliwa przyczyna	Środek zaradczy
Urządzenie nie działa.	Urządzenie nie jest zasilane.	Sprawdzić gniazdo sieciowe za pomocą innego urządzenia.
		Włożyć prawidłowo wtyczkę sieciową.
		Sprawdzić bezpiecznik domowy.
	Urządzenie nie jest włączone. Widoczny jest tylko przycisk ▶ .	Naciśnij przycisk ▶ , aby włączyć urządzenie. Panel sterowania jest aktywny.
	Nie rozpoczął się proces gotowania.	Naciśnij przycisk ▶ , aby rozpocząć proces gotowania.
	Pojemnik do frytowania nie jest prawidłowo włożony. Wyłącznik bezpieczeństwa uniemożliwia obsługę urządzenia z nieprawidłowo włożonym pojemnikiem do smażenia.	Włóż prawidłowo pojemnik do smażenia. Musi on zatrzasknąć się w słyszalny sposób.
Potrawa nie jest w pełni ugotowana.	Pojemnik do smażenia jest przepełniony.	Zmniejsz ilość jedzenia. Mniejsze ilości gotują się bardziej równomiernie.
	Ustawiono zbyt niską temperaturę.	Ustaw wyższą temperaturę.
	Ustawiono zbyt krótki czas gotowania.	Ustaw dłuższy czas smażenia.
Potrava jest nierównomiernie ugotowana.	Jedzenie jest ułożone jedno na drugim. Nie zapewnia to wystarczającej cyrkulacji powietrza.	Wstrząśnij potrawą w połowie czasu gotowania.
Potrava nie jest chrupiąca.	Użyto żywności, która nadaje się tylko do konwencjonalnej frytownicy.	Używaj potraw odpowiednich do piekarnika lub posmaruj je niewielką ilością oleju.
Z urządzenia wydobywa się dym.	Przygotowujesz bardzo tłuste potrawy.	Rozpryski tłuszczu wewnątrz urządzenia mogą powodować powstawanie dymu. Upewnij się, że wentylacja jest wystarczająca.
	Pojemnik do smażenia jest przepełniony. Żywność dotyka elementu grzejnego.	Zmniejsz ilość jedzenia.
	W pojemniku do smażenia lub na elemencie grzejnym nadal znajdują się resztki jedzenia / tłuszczu z poprzedniego użytkowania.	Urządzenie należy czyścić po każdym użyciu zgodnie z opisem w rozdziale „Czyszczenie”.

Dane techniczne

Model:PC-FR 1313 H
 Zasilanie: 220–240 V~, 50/60 Hz
 Pobór mocy: 2400 W
 Zużycie energii w trybie gotowości: 0,5 W
 Klasa ochronności: I
 Waga netto: ok. 7,4 kg

Ten produkt zawiera źródło światła o klasie efektywności energetycznej < G >.

Źródło światła jest odporne na wysokie temperatury i jest przeznaczone wyłącznie do użytku w tym urządzeniu.

Zastrzegamy sobie prawo wprowadzania zmian technicznych i projektowych w trakcie ciągłego rozwoju produktu.

To urządzenie zostało przetestowane zgodnie z wszystkimi obowiązującymi, aktualnymi dyrektywami CE i zbudowane zgodnie z najnowszymi przepisami bezpieczeństwa.

Warunki gwarancji

Przynajmniej 24 miesiące gwarancji na produkt licząc od daty zakupu.

W tym okresie będziemy bezpłatnie usuwać w terminie 14 dni od daty dostarczenia wadliwego sprzętu z kartą gwarancyjną do miejsca zakupu wszystkie uszkodzenia powstałe w tym urządzeniu na skutek wady materiałów lub wadliwego wykonania, naprawiając oraz wymieniając wadliwe części lub (jeśli uznamy za stosowne) wymieniając całe urządzenie na nowe.

Sprzęt do naprawy powinien być dostarczony w komplecie wraz z dowodem zakupu oraz z ważną kartą gwarancyjną do sprzedawcy w miarę możliwości w oryginalnym opakowaniu lub innym odpowiednim dla zabezpieczenia przed uszkodzeniem. W razie braku kompletnego opakowania fabrycznego, ryzyko uszkodzenia sprzętu podczas transportu do i z miejsca zakupu ponosi reklamujący.

Naprawa gwarancyjna nie dotyczy czynności przewidzianych w instrukcji obsługi, do wykonania których zobowiązany jest użytkownik we własnym zakresie i na własny koszt.

Gwarancja nie obejmuje:

- mechanicznych, termicznych, chemicznych uszkodzeń sprzętu i wywołanych nimi wad,
- uszkodzeń powstałych w wyniku działania sił zewnętrznych takich jak wylądowania atmosferyczne, zmiana napięcia zasilania i innych zdarzeń losowych,
- nieprawidłowego ustawienia wartości napięcia elektrycznego, zasilanie z nieodpowiedniego gniazda zasilania,
- sznurów połączeniowych, sieciowych, żarówek, baterii, akumulatorów,
- uszkodzeń wyrobu powstałych w wyniku niewłaściwego lub niezgodnego z instrukcją jego użytkowania, przechowywania, konserwacji, samowolnego zrywania plomb oraz wszelkich przeróbek i zmian konstrukcyjnych dokonanych przez użytkownika lub osoby niepowołane,
- roszczeń z tytułu parametrów technicznych wyrobu, o ile są one zgodne z podanymi przez producenta,
- prawidłowego zużycia i uszkodzeń, które mają nieistotny wpływ na wartość lub działanie tego urządzenia.

Karta gwarancyjna bez pieczętki sklepu, daty sprzedaży, nie wypełniona, źle wypełniona, ze śladami poprawek, nieczytelna wskutek zniszczenia, bez możliwości ustalenia miejsca sprzedaży oraz dołączonego dowodu zakupu jest nieważna.

Korzystanie z usług gwarancyjnych nie jest możliwe po upływie daty ważności gwarancji. Gwarancja na części lub całe urządzenie, które są wymieniane kończy się, wraz z końcem gwarancji na to urządzenie.

Wszystkie inne roszczenia, wliczając w to odszkodowania są wykluczone chyba, że prawo przewiduje inaczej. Roszczenia wykraczające poza tą umowę nie są uwzględniane przez tą gwarancję.

Gwarancja na sprzedany towar konsumpcyjny nie wyłącza, nie ogranicza ani nie zawiesza uprawnień kupującego wynikających z niezgodności towaru z umową.

Gwarancja oraz zawarte w niej warunki obowiązują na terenie Rzeczypospolitej Polskiej.

Dystrybutor:
CTC Clatronic Sp. z o.o
Ul. Brzeska 1
45-960 Opole

Usuwanie

Znaczenie symbolu „Pojemnik na śmieci”



Proszę oszczędzać nasze środowisko, sprzęt elektryczny nie należy do śmieci domowych.

Proszę korzystać z punktów zbiorczych, przewidzianych do zdawania sprzętu elektrycznego, i tam proszę oddawać sprzęt elektryczny, którego już nie będą Państwo używać.

Tym sposobem pomagają Państwo unikać potencjalnych następstw niewłaściwego usuwania odpadów, mających wpływ na środowisko i zdrowie ludzi.

Tą drogą przyczyniają się Państwo do ponownego użycia, do recyklingu i do innych form wykorzystania starego sprzętu elektrycznego i elektronicznego.

Informacje, gdzie można zdać sprzęt, otrzymają Państwo w swoich urzędach komunalnych lub w administracji gminy. Twój sprzedawca i partner umowy jest również zobowiązany do bezpłatnego odbioru starego urządzenia.

FONTOS:

Először feltétlenül olvassa el a külön mellékelt biztonsági utasításokat.

Használati utasítás

Köszönjük, hogy a termékünket választotta. Reméljük, elégedetten használja majd a készüléket.

A készülék használata előtt nagyon figyelmesen olvassa el a használati útmutatót és a külön mellékelt biztonsági utasításokat. Tartsa ezeket a dokumentumokat, beleértve a jótállási jegyet, a blokkot és lehetőség szerint a belső csomagolással ellátott dobozt is, biztonságos helyen. Ha a készüléket harmadik félnek adja tovább, mindig mellékelje az összes vonatkozó dokumentumot.

A használati útmutatóban található szimbólumok

Az ön biztonságára vonatkozó utasítások kifejezetten meg vannak különböztetve. Kérjük, mindenképpen ügyeljen ezekre annak érdekében, hogy elkerülje a baleseteket és a készülék károsodását:

FIGYELMEZTETÉS:

Egészségét károsító veszélyforrásokra figyelmeztet és rámutat a lehetséges sérülési lehetőségekre.

VIGYÁZAT:

Lehetséges veszélyre utal, mely a készülékben vagy más tárgyokban kárt tehet.

Tartalom

A kezelőelemek áttekintése	3
A készülék kicsomagolása	42
A csomag tartalma	42
A kezelőelemek áttekintése	42
A készülék használatára vonatkozó figyelmeztetések	43
Használati megjegyzések	43
Helyszín	43
Elektromos csatlakozás	43
Készenléti (készenléti állapot)	43
Első használat előtt	43
Használati utasítás	43
Funkciógombok	44
Belső világítás	44
A készülék be- / kikapcsolása	44
Egyszeri vagy kombinált művelet kiválasztása	44
A hőmérséklet és a főzési idő beállítása (t°)	44
A főzési folyamat elindítása/megszakítása	44
Automatikus programok	44
Működés	44
A működés megszakítása	45

A működés befejezése	45
Tisztítás	45
Tárolás	45
Hibaelhárítás	46
Műszaki adatok	46
Hulladékkezelés	46
A „kuka” piktogram jelentése	46

A készülék kicsomagolása

1. Vegye ki a készüléket a csomagolásából.
2. Távolítsa el minden csomagolóanyagot, például fóliákat, töltőanyagot, kábelkötegelőket és kartoncsomagolást.
3. Ellenőrizze a szállítási terjedelem teljességét.
4. Ha a csomagolás tartalma hiányos, vagy ha sérülések észlelhetők, ne működtesse a készüléket. Azonnal juttassa vissza a kereskedőhöz.

A csomag tartalma

- 1× Forrólevegős fritőz
- 1× Szita betét
- 1× Sütőedény
- 1× Elválasztó lemez

A kezelőelemek áttekintése



Ábra A

- 1 Légkivezető nyílások
- 2 Légbevezető nyílások
- 3 Vezérlőpanel
- 4 Elválasztó lemez
- 5 Szűrőbetét
- 6 Szilikon gombok
- 7 A mélysütőtartály fogantyúja
- 8 Mélysütő tartály
- 9 Süllyesztett fogantyú
- 10 Burkolat

Ábra B

- 11 Jelzőlámpa az automatikus programokhoz:
 - FRENCH FRIES (Sült krumpli)
 - STEAK (Steak)
 - PIZZA (Pizza)
 - VEGETABLE (Zöldségek)
 - CHICKEN (Csirkeszárny)

CAKE	(Sütemény)
BACON	(Szalonna)
FISH	(Hal)
SHRIMPS	(Garnélarák)
KEEP WARM	(Melegen tartás)

- 12 A mélysütő rekeszeinek kezelőpaneljei
(rekesz ① (balra)/rekesz ② (jobbra))
a ⊕ / ⊖ gombok (hőmérséklet és sütési idő beállítása)
b Ⓢ gomb (hőmérséklet/főzési idő kiválasztása)
c ① / ② gombok (bal oldali/jobb oldali rekesz kiválasztása)
- 13 ▶️ gomb (indítás/befejezés)
- 14  gomb (automatikus programválasztás)
- 15  gomb (kombinált működés)
- 16 🌀 gomb (Belső világítás)

A készülék használatára vonatkozó figyelmeztetések

⚠️ FIGYELMEZTETÉS: Égési sérülések veszélye!

- A sütdedényeket csak a fogantyúnál fogva érintse meg. Szükség esetén használjon sütdékesztyűt.
- Működés közben forró gőz távozhat a légkivezető nyílásból. Tarts elég távolságot.

⚠️ VIGYÁZAT:

- Ne takarja le a levegő be- és kimeneti nyílásokat a megfelelő légáramlás biztosítása érdekében.
- Tartson megfelelő biztonsági távolságot (30 cm) a könnyen gyúlékony tárgyaktól, például bútoroktól, függönyöktől stb.!
- Ne üzemeltesse a készüléket fali szekrények alatt a felszálló hő és gőzök miatt.
- Ne manipulálja a biztonsági kapcsolót.
- Tűlterhelés!** Ne használjon többszörös aljzatot, mivel ez a készülék túl nagy teljesítményű.

Használati megjegyzések

Helyszín

- Helyezze a készüléket csúszásmentes, vízszintes és hőálló felületre.
- Ne helyezze a készüléket hátuljával közvetlenül a falnak.
- Soha ne helyezze a készüléket vagy a tápkábelt forró felületekre vagy hőforrások (pl. tűzhely, főzőlap) közelébe.

Elektromos csatlakozás

Mielőtt a hálózati dugót a konnektorba dugja, győződjön meg arról, hogy a hálózati feszültség megfelel a készülék feszültségének. Az információt a típustáblán találja. Tekerje ki teljesen a hálózati kábelt.

Készletléti (készletléti állapot)

A készülék készletléti üzemmódban van, ha csak az ▶️ gomb világít. A készülék a következő helyzetekben lép készletléti üzemmódba:

- Amikor a hálózati csatlakozó be van dugva.
- Ha az idő lejárt.
- A gomb ▶️ megnyomásakor rövid hangjelzés hallatszik.
- Áramkimaradás után.

Első használat előtt

- A fűtőelemen egy védőréteg található. Ennek eltávolításához üzemeltesse a készüléket kb. 15 percig tartalom nélkül. E folyamat során enyhe füst és szagok normálisak. Biztosítsa a megfelelő szellőzést.

⚠️ FIGYELMEZTETÉS:

Tisztítás előtt hagyja kihűlni a készüléket!

- Húzza ki a készüléket a hálózatról.
- A készülék használatá előtt törölje ki a mélysütőtartályt, a szeparátorlemez, a szitabetét és a készülék belsejét.

Használati utasítás

- Ez a készülék szilárd ételek elkészítésére szolgál. Ne készítsen benne leveseket vagy más folyékony ételeket.
- Egy biztonsági kapcsoló megakadályozza, hogy a készüléket mélysütődény nélkül használja.
- A legjobb eredmény elérése érdekében soha ne töltse túl a mélysütődényt, hogy az étel ne érintkezzen a fűtőelemmel.
- Soha ne adjon olajat vagy más folyadékot a mélysütőtartályba. A ropogós eredmény elérése érdekében az ételt kevés olajjal is megkenheti.
- A készülékben minden olyan étel elkészíthető, amely a sütőbe is alkalmas.
- A szitálóbetét gondoskodik arról, hogy a felgyülemlett zsír a mélysütő edény aljára üledjen. Így az ételek ropogósabbak lesznek.
- Sütemények, kenyér stb. sütésekor vegye figyelembe, hogy a tészta kitégűl. A tészta nem érintkezhet a fűtőelemmel.
- Kenyérsütéshez vagy hasonló sütéshez a szitabetét kivehető.
- A sütés közben egymáson fekvő ételeket a sütési idő felénél meg kell rázni. Ez optimalizálja a főzési eredményt és megakadályozza az egyenetlen főzést.
- A házi készítésű burgonyatermékeket vágás után legalább 30 percig áztassa a burgonyakeményítő csökkentése érdekében. Ezután a burgonyadarabokat jól szárítsa meg konyhai papírral.
- A főzési idő különböző tényezőktől függ: Méret, textúra, az étel mennyisége és a beállított hőmérséklet.
- Ha nem melegíti elő a forrólevégős sütőt, adjon hozzá 4 percet a főzési időhöz.

Funkciógombok

- A készülék billentyűi érintőképernyősek. Érintse meg a billentyűket enyhén az ujjával a funkció végrehajtásához. Minden egyes billentyűleütést egy hangjelzéssel erősít meg a rendszer.
- Ha az ⊕ vagy ⊖ billentyűt lenyomva tartja, gyors futás indul.

Belső világítás

Az ☼ gomb segítségével kapcsolja be és ki a készülék belső világítását.

A készülék be- / kikapcsolása

- Nyomja meg az **▶** gombot a készülék bekapcsolásához. Megjelennek a vezérlőpanelek aktiválására szolgáló gombok (① / ②).
- A készülék kikapcsolásához nyomja meg és tartsa lenyomva az **▶** gombot.
- Az idő letelte után a ventilátor tovább működik, hogy lehűtse a készüléket. A készülék ezután automatikusan készenléti üzemmódba kapcsol.

Egyszeri vagy kombinált művelet kiválasztása

A készülék bekapcsolása után megjelennek a kezelőpanelek aktiválására szolgáló gombok.

- Ha a mélysütő bal oldali rekeszét szeretné használni, akkor a gomb ① segítségével aktiválja azt. A gomb **MENU** megnyomásakor megjelenik a bal rekesz kezelőpanelje.
- Ha a mélysütő jobb rekeszét kívánja használni, akkor a gomb ② megnyomásával aktiválja azt. A gomb **MENU** megnyomásával megjelenik a jobb oldali rekesz kezelőpanelje.
- A mélysütő mindkét rekeszének egyidejű működtetéséhez nyomja meg a gombot ① és a gombot ②.
- Ha mindkét rekeszt ugyanazzal a programmal szeretné működtetni, nyomja meg a gombot **[MATCH]**. A gombok ①, ② és **[MATCH]** villognak. Ezután nyomja meg a gombot **MENU**. Válassza ki a kívánt programot, vagy állítsa be manuálisan a hőmérsékletet és a főzési időt. A beállítások a másik rekeszben szinkronizálódnak.

A hőmérséklet és a főzési idő beállítása (Ⓢ)

Az ⊕ és ⊖ gombok a készülék kezelőpanelének mindkét oldalán egyszer-egyszer találhatók.

- A **Ⓢ** gombbal válthat a hőmérséklet és a főzési idő megadása között.
- Állítsa be a hőmérsékletet (80 °C–200 °C) a ⊕ és ⊖ gombokkal.
- Állítsa be a sütési időt (1–60 perc) a ⊕ és ⊖ gombokkal.
- A kijelző automatikusan vált a hőmérséklet és a főzési idő között.

A főzési folyamat elindítása/megszakítása

- Indítsa el a főzési folyamatot az **▶** gombbal.

- A főzési folyamat megszakításához nyomja meg újra az **▶** gombbal.

Automatikus programok

Válassza ki a kívánt automatikus programot. Ehhez nyomja meg az **MENU** gombot. Az automatikus program szimbóluma villog.

- A következő táblázat a gyárilag beállított hőmérsékleteket Celsius fokban és percben mutatja. Az előre beállított értékek csak tájékoztató jellegűek. Az étel méretétől és súlyától függően a hőmérsékletet és az időt egyedileg kell beállítani.
- Figyelje meg az élelmiszer csomagolásán található információkat is.

Program	°C	min
FRENCH FRIES	200	20
STEAK	170	15
PIZZA	150	12
VEGETABLE	180	10
CHICKEN	200	25
CAKE	160	8
BACON	200	10
FISH	160	15
SHRIMP	180	8
KEEP WARM	90	15

Működés

- Húzza ki a mélysütőedényt a fogantyú segítségével a készülékből.
- Ha szükséges, helyezze a szilikoncsomókkal ellátott szitabetétet és a szeparálólemezt a mélysütőtartályba. Nyomja le a szitabetétet és az elválasztó lemezt az aljáról.
 - Helyezze be a szeparátorlemezt a nyíl irányába a mélysütőtartály mélyedésébe.
- Csúsztassa vissza a mélysütőtartályt a készülékbe. Be kell, hogy akadjon.
- Csatlakoztassa a készüléket egy megfelelően beszerelt biztonsági aljzatba. Megszólal egy hangjelzés, és az összes szimbólum rövid időre kigyullad. Az **▶** gomb kigyullad.
- Nyomja meg az **▶** gombot a készülék bekapcsolásához.
- Javasoljuk, hogy a készüléket kb. 4 percig melegítse elő. Ehhez állítsa be a kívánt hőmérsékletet és a főzési időt 4 percre.
- Nyomja meg a **▶** gombot az előmelegítési fázis elindításához.
- Amikor az előmelegítési fázis befejeződött, a készülék kijelzőjén megjelenik a **End**.

9. Húzza ki a mélysütőedényt a fogantyú segítségével a készülékből. Helyezze azt egy hőálló felületre.
10. Töltse meg a mélysütőtartályt a kívánt étellel.
11. Csúsztassa vissza a mélysütőtartályt a készülékbe.
12. Kapcsolja be újra a készüléket az **▶** gombbal.
13. Aktiválja az ételt tartalmazó rekesz vezérlőpanelét.
14. Válasszon egy automatikus programot, vagy állítsa be manuálisan a főzési időt és a hőmérsékletet.
15. Nyomja meg az **▶** gombot a főzési folyamat elindításához.
 - Ha szükséges, a főzési idő felénél rázza fel az ételt. Ehhez húzza ki a sütőedényt a fogantyújánál fogva. Ezután tolja vissza a sütőtartályt a készülékbe.

A működés megszakítása

- A működés megszakad, ha megnyomja az **▶** gombot. Ha folytatni kívánja a műveletet, nyomja meg újra a gombot **▶**.
- A működés akkor is megszakad, ha kihúzza a mélysütőedényt. A kezelőpanel kijelzőjén megjelenik a **P0E**. A működés folytatásához helyezze vissza a mélysütőtartályt. Az **P0E** kijelző kialszik.

- A működés a hálózati dugó kihúzásával is megszakítható. A működés folytatásához dugja vissza a hálózati dugót a konnektorba.
- A készülék áramkimaradás után automatikusan folytatja a működést attól a ponttól, ahol megszakadt.

A működés befejezése

A főzési idő letelte után a készülék kijelzőjén megjelenik a **End**.

1. Húzza ki a hálózati dugót a konnektorból.
2. Vegye ki a készülékből a fogantyúval ellátott mélysütőedényt.
3. Tegye az ételt egy hőálló tábla.
4. Csúsztassa vissza a mélysütőtartályt a készülékbe, hogy kihűljön.

Tisztítás

FIGYELMEZTETÉS:

- Tisztítás előtt mindig kapcsolja ki a készüléket, és húzza ki a hálózati csatlakozót a konnektorból. Várja meg, amíg a készülék, a mélysütőtartály, a választólemez és a szitabetét kihűl.
- Ne merítse a készüléket vízbe! Ez áramütést vagy tüzet okozhat.

VIGYÁZAT: Tapadásmentes bevonat

- Ne használjon drótkéfért vagy más koptató tárgyakat.
- Ne használjon éles vagy csiszoló tisztítószerket.
- A mélysütőedényt, az elválasztó lemezt és a szitabetét meleg mosogatószeres vízben, kevés mosogatószerrel tisztíthatja.
- Tisztítsa meg a készülék belsejét és külsejét enyhén nedves, de nem nedves ruhával.
- Enyhén nedves ruhával távolítsa el a fűtőelemen és a fűtőelem mellett lévő étel- / zsírmaradványokat is. Ne kapcsolja be újra a készüléket, amíg a fűtőelem teljesen meg nem száradt!

Tárolás

- Tisztítsa meg a készüléket a leirtak szerint. Hagyja a tartozékokat teljesen megszáradni.
- Javasoljuk, hogy a készüléket az eredeti csomagolásban tárolja, ha hosszabb ideig nem kívánja használni.
- A készüléket mindig gymermekek elől elzárva, jól szellőző és száraz helyen tárolja.

Hibaelhárítás

Probléma	Lehetséges ok	Megoldás
A készülék nem működik.	A készüléknek nincs tápellátása.	Ellenőrizze a hálózati aljzatot egy másik készülékkel. Helyesen dugja be a hálózati dugót. Ellenőrizze a házi biztosítékot.
	A készülék nincs bekapcsolva. Csak az PI gomb látható.	Nyomja meg az PI gomb a készülék bekapcsolásához. A kezelőpanel aktiválódik.
	Nem kezdte el a főzési folyamatot.	Nyomja meg az PI gomb a főzési folyamat elindításához.
	A mélysütőtartály nincs megfelelően behelyezve. A biztonsági kapcsoló megakadályozza a működést a nem megfelelően behelyezett mélysütőtartály esetén.	Helyezze be helyesen a mélysütőedényt. Hallhatóan be kell kapcsolódnia.
Az étel nem főtt meg teljesen.	A mélysütőtartály túl van töltve.	Csökkentse az étel mennyiségét. A kisebb mennyiségek egyenletesebben sünek meg.
	A hőmérséklet túl alacsonyra van beállítva.	Állítson be magasabb hőmérsékletet.
	A sütési idő túl rövidre van beállítva.	Állítson be hosszabb főzési időt.
Az étel egyenetlenül főtt meg.	Az ételek egymáson vannak. Ez nem biztosítja a megfelelő légkeringést.	Rázza fel az ételt a sütési idő felénél.
Az étel nem ropogós.	Olyan ételt használt, amely csak hagyományos mélysütőbe való.	Használjon sütőbe való ételleket, vagy kenje meg őket kevés olajjal.
Füst szivárog a készülékből.	Nagyon zsíros ételt készít.	A készülék belsejében lévő zsírröccsenések miatt füst keletkezhet. Gondoskodjon a megfelelő szellőzésről.
	A mélysütőtartály túl van töltve. Az étel hozzáér a fűtőelemhez.	Csökkentse az étel mennyiségét.
	A mélysütőtartály vagy a fűtőelemen még mindig vannak étel- / zsírmaradványok a korábbi használatból.	Minden használat után tisztítsa meg a készüléket a „Tisztítás” fejezetben leírtak szerint.

Műszaki adatok

Modell:PC-FR 1313 H
Tápegység: 220–240 V~, 50/60 Hz
Energiafogyasztás: 2400 W
Energiafogyasztás készenléti üzemmódban: 0,5 W
Védelmi osztály: I
Nettó súly: kb. 7,4 kg

Ez a termék <G> energiahatékonysági osztályú fényforrást tartalmaz.

A fényforrás ellenáll a magas hőmérsékletnek, és csak ebben a készülékben való használatra szánták.

A műszaki és kivitelezési módosítások jogát a folyamatos termékfejlesztés miatt fenntartjuk.

Ezt a készüléket az összes vonatkozó, hatályos CE-irányelvnek megfelelően tesztelték, és a legújabb biztonsági előírásoknak megfelelően gyártották.

Hulladékkezelés

A „kuka” piktogram jelentése



Kímélje környezetünket, az elektromos készülékek nem a háztartási szemétkosárba kerülhetnek.

Használja az elektromos készülékek ártalmatlanítására kijelölt gyűjtőhelyeket, ott adja le azokat az elektromos készülékeit, amelyeket többé már nem kíván használni.

Ezzel segítséget nyújt ahhoz, hogy elkerülhetők legyenek azok a hatások, amelyeket a helytelen „szemétre dobás” gyakorolhat a környezetre és az emberi egészségre.

Ezzel hozzájárul az újrahasznosításhoz, a recyclinghoz és a kiöregedett elektromos és elektronikus készülékek értékesítésének egyéb formáihoz.

Az önkormányzatoknál vagy a polgármesteri hivatalokban tájékoztatást kaphat arról, hogy hova viheti a kiselejtezett készülékeket. Az Ön kereskedője és szerződéses partnere köteles a régi készüléket is ingyenesen visszavenni.

ВАЖНО:

Обязательно сначала прочитайте отдельно прилагаемые инструкции по технике безопасности.

Руководство по эксплуатации

Спасибо за выбор нашего продукта. Надеемся, он вам понравится.

Перед использованием данного прибора внимательно прочитайте инструкцию по эксплуатации и отдельно прилагаемые инструкции по технике безопасности. Храните эти документы, включая гарантийный талон, чек и, по возможности, коробку с внутренней упаковкой в надежном месте. Если вы передаете прибор третьему лицу, всегда прикладывайте к нему все соответствующие документы.

Символы применяемые в данном руководстве пользователя

Важные рекомендации для обеспечения вашей безопасности обозначены по особому. Обязательно следуйте этим рекомендациям, чтобы предотвратить несчастный случай или поломку изделия:

ПРЕДУПРЕЖДЕНИЕ:

Предупреждает об опасности для здоровья и возможном риске получения травмы.

ВНИМАНИЕ:

Указывает на возможную опасность для изделия и других окружающих предметов.

Содержание

Обзор деталей прибора.....	3
Распаковка прибора.....	47
Комплект поставки.....	47
Обзор деталей прибора.....	47
Предупреждения по использованию устройства.....	48
Примечания по использованию.....	48
Расположение.....	48
Электрическое подключение.....	48
Режим ожидания (состояние готовности).....	48
Перед первым использованием.....	48
Инструкции по применению.....	48
Функциональные клавиши.....	49
Внутреннее освещение.....	49
Включение/выключение устройства.....	49
Выбор одиночного или комбинированногорезижа работы.....	49
Установка температуры и времени приготовления (t ^{co}).....	49

Запуск/прерывание процесса приготовления.....	49
Автоматические программы.....	49
Эксплуатация.....	50
Прерывание работы.....	50
Окончание работы.....	50
Чистка.....	50
Хранение.....	51
Устранение неполадок.....	51
Технические данные.....	52
Утилизация.....	52
Значение символа «корзина».....	52

Распаковка прибора

1. Извлеките прибор из упаковки.
2. Удалите все упаковочные материалы, такие как фольга, наполнитель, кабельные стяжки и картонная упаковка.
3. Проверьте комплект поставки на комплектность.
4. Если содержимое упаковки неполное или если можно обнаружить повреждения, не эксплуатируйте прибор. Немедленно верните его дилеру.

Комплект поставки

- 1× Фритюрница
- 1× Вставка сита
- 1× Контейнер для жарки
- 1× Пластина сепаратора

Обзор деталей прибора

Рисунок А



- 1 Отверстия для выпуска воздуха
- 2 Отверстия для впуска воздуха
- 3 Панель управления
- 4 Пластина сепаратора
- 5 Вставка с ситом
- 6 Силиконовые ручки
- 7 Ручка контейнера для фритюра
- 8 Контейнер для фритюра
- 9 Утопленная ручка
- 10 Корпус

Рисунок В

- 11 Индикатор автоматических программ:

FRENCH FRIES	(Картофель фри)
STEAK	(Стейк)

PIZZA	(Пицца)
VEGETABLE	(Овощи)
CHICKEN	(Куриные крылышки)
CAKE	(Торт)
BACON	(Бекон)
FISH	(Рыба)
SHRIMPS	(Креветки)
KEEP WARM	(Держать в тепле)

- 12 Панели управления отделениями фритюрницы (отделение ① (слева)/отделение ② (справа))
- а Кнопки ⊕ / ⊖ (выберите температуру или время приготовления)
- б Кнопка Ⓕ (выбор температуры/времени приготовления)
- в Кнопки ① / ② (выбор левого/правого отсека)
- 13 Кнопка Ⓘ (начало/конец)
- 14 Кнопка  (автоматический выбор программы)
- 15 Кнопка  (комбинированный режим)
- 16 Кнопка  (Внутреннее освещение)

Предупреждения по использованию устройства

ПРЕДУПРЕЖДЕНИЕ: Опасность ожогов!

- Касайтесь емкостей для жарки только за ручки. При необходимости используйте перчатки для духовки.
- Во время работы из отверстия для выхода воздуха может выходить горячий пар. Держите достаточную дистанцию.

ВНИМАНИЕ:

- Не закрывайте отверстия для входа и выхода воздуха, чтобы обеспечить достаточную циркуляцию воздуха.
- Соблюдайте достаточное безопасное расстояние (30 см) от легко воспламеняющихся предметов, таких как мебель, шторы и т.д.!
- Не эксплуатируйте прибор под настенными шкафами из-за поднимающегося тепла и испарений.
- Не манипулируйте предохранительным выключателем.
- **Перегрузка!** Не используйте многоместные розетки, так как этот прибор слишком мощный.

Примечания по использованию

Расположение

- Установите прибор на нескользящую, ровную и термостойкую поверхность.
- Не ставьте прибор задней частью непосредственно к стене.

- Никогда не кладите прибор или шнур питания на горячие поверхности или вблизи источников тепла (например, плиты, варочной панели).

Электрическое подключение

Перед тем как вставить сетевую вилку в розетку, убедитесь, что напряжение в сети соответствует напряжению прибора. Информация об этом указана на фирменной табличке. Полностью размотайте сетевой кабель.

Режим ожидания (состояние готовности)

Устройство находится в режиме ожидания, когда горит только кнопка . Устройство переходит в режим ожидания в следующих ситуациях:

- Когда сетевая вилка вставлена в розетку.
- По истечении времени.
- При нажатии кнопки  раздается короткий звуковой сигнал.
- После отключения питания.

Перед первым использованием

- На нагревательном элементе имеется защитный слой. Чтобы удалить его, эксплуатируйте прибор в течение примерно 15 минут без содержимого. Небольшой дым и запах являются нормальным явлением во время этого процесса. Обеспечьте достаточную вентиляцию.

ПРЕДУПРЕЖДЕНИЕ:

Перед очисткой дайте устройству остыть!

- Отключите прибор от электросети.
- Перед использованием прибора протрите контейнер для фритюра, сепараторную пластину, вставку-сито и внутренние части прибора.

Инструкции по применению

- Данный прибор предназначен для приготовления твердых продуктов. Не готовьте в нем супы или другие жидкие продукты.
- Предохранительный выключатель не позволяет использовать прибор без емкости для фритюра.
- Для достижения наилучших результатов никогда не переполняйте емкость для фритюра, чтобы продукты не соприкасались с нагревательным элементом.
- Никогда не добавляйте в контейнер для фритюра масло или другую жидкость. Для получения хрустящей корочки можно смазать блюдо небольшим количеством масла.
- В приборе можно готовить все продукты, которые также подходят для духовки.
- Благодаря ситовой вставке скопившийся жир оседает на дно емкости для фритюра. Благодаря этому пища становится более хрустящей.
- При выпечке пирогов, хлеба и т.п. следует учитывать, что тесто расширяется. Тесто не должно соприкасаться с нагревательным элементом.

- Для выпечки хлеба или других подобных изделий вставку-сито можно снять.
- Продукты, лежащие друг на друге во время приготовления, следует встряхивать в середине времени приготовления. Это оптимизирует результат приготовления и предотвращает неравномерное приготовление.
- После нарезки домашние картофельные продукты следует замочить не менее чем на 30 минут, чтобы уменьшить количество крахмала в картофеле. Затем хорошо просушите кусочки картофеля кухонной бумагой.
- Время приготовления зависит от различных факторов: размера, текстуры, количества продуктов и установленной температуры.
- Если вы не разогреваете фритюрницу, добавьте к времени приготовления 4 минуты.



Функциональные клавиши

- Кнопки на устройстве являются сенсорными. Для выполнения функции слегка коснитесь клавиш пальцем. Каждое нажатие клавиши подтверждается звуковым сигналом.
- Если вы удерживаете нажатой клавишу ⊕ или ⊖, начинается быстрый бег.

Внутреннее освещение



Используйте кнопку  для включения и выключения внутреннего освещения в приборе.



Включение/выключение устройства

- Включите прибор с помощью кнопки . Появятся кнопки для активации панелей управления (⓪ / ⊙).
- Нажмите и удерживайте кнопку , чтобы выключить прибор.
- По истечении времени вентилятор продолжает работать, чтобы охладить прибор. Затем прибор автоматически переключается в режим ожидания.

Выбор одиночного или комбинированного режима работы

После включения прибора появляются кнопки для активации панелей управления.

- Если вы хотите использовать левый отсек фритюрницы, активируйте его кнопкой ⓪. При нажатии кнопки  появляется панель управления левым отделением.
- Если вы хотите использовать правый отсек фритюрницы, активируйте его кнопкой ⊙. При нажатии кнопки  появится панель управления правым отсеком.
- Для одновременного управления обоими отделениями фритюрницы нажмите одновременно кнопку ⓪ и кнопку ⊙.



- Чтобы запустить в обоих отделениях одну и ту же программу, нажмите кнопку . Кнопки ⓪, ⊙ и  мигают. Затем нажмите кнопку . Выберите нужную программу или установите температуру и время приготовления вручную. Настройки будут синхронизированы в другом отделении.

Установка температуры и времени приготовления (⓪/⊙)

Кнопки ⊕ и ⊖ расположены по одной на каждой стороне панели управления прибора.

- С помощью кнопки  можно переключаться между вводом температуры и времени приготовления.
- Установите температуру (80 °C–200 °C) с помощью кнопок ⊕ и ⊖.
- Установите время приготовления (1–60 минут) с помощью кнопок ⊕ и ⊖.
- Дисплей автоматически переключается между температурой и временем приготовления.

Запуск/прерывание процесса приготовления

- Запустите процесс приготовления с помощью кнопки .
- Нажмите кнопку  еще раз, чтобы прервать процесс приготовления.

Автоматические программы

Выберите нужную автоматическую программу. Для этого нажмите кнопку . Символ автоматической программы начнет мигать.

- В следующей таблице приведены предустановленные на заводе температуры в градусах Цельсия и минутах. Указанные значения являются лишь ориентировочными. В зависимости от размера и веса продукта температура и время могут быть установлены индивидуально.
- Также обращайтесь внимание на информацию, указанную на упаковке продукта.

Программа	°C	min
FRENCH FRIES	200	20
STEAK	170	15
PIZZA	150	12
VEGETABLE	180	10
CHICKEN	200	25
CAKE	160	8
BACON	200	10
FISH	160	15
SHRIMP	180	8
KEEP WARM	90	15

Эксплуатация

1. Выньте контейнер для фритюра из прибора за ручку.
2. При необходимости поместите в контейнер для фритюра сито с силиконовыми насадками и разделительную пластину. Прижмите вставку-сито и разделительную пластину ко дну.
 - Вставьте разделительную пластину в направлении стрелки в углубление контейнера для фритюра.
3. Вставьте контейнер для фритюра обратно в прибор. Он должен зафиксироваться.
4. Подключите прибор к правильно установленной безопасной розетке. Раздается звуковой сигнал, и все символы кратковременно загораются. Загорается клавиша **On**.
5. Нажмите кнопку **On**, чтобы включить прибор.
6. Рекомендуется предварительно разогреть прибор в течение примерно 4 минут. Для этого установите необходимую температуру и время приготовления 4 минуты.
7. Нажмите кнопку **On**, чтобы начать фазу предварительного нагрева.
8. По завершении фазы предварительного нагрева на дисплее прибора появится индикатор **End**.
9. Вытащите контейнер для фритюра из прибора за ручку. Поместите его на жаропрочную поверхность.
10. Наполните контейнер для фритюра желаемым блюдом.
11. Задвиньте контейнер для фритюра обратно в прибор.
12. Снова включите прибор с помощью кнопки **On**.
13. Включите панель управления для отделения, в котором находится блюдо.

14. Выберите автоматическую программу или установите время и температуру приготовления вручную.
15. Нажмите кнопку **On**, чтобы начать процесс приготовления.
 - При необходимости встряхните блюдо на половине времени приготовления. Для этого вытащите контейнер для жарки за ручку. Затем вставьте контейнер для жарки обратно в прибор.

Прерывание работы

- Работа прибора прерывается, когда Вы нажимаете кнопку **On**. Если вы хотите возобновить работу, нажмите кнопку **On** еще раз.
- Работа также прерывается, когда Вы вытаскиваете контейнер для фритюра. На панели управления отображается **Pause**. Установите контейнер для фритюра на место, чтобы возобновить работу. Индикация **Pause** погаснет.
- Работу можно также прервать, выдернув сетевую вилку. Вставьте сетевую вилку обратно в розетку, чтобы возобновить работу.
- После отключения питания прибор автоматически возобновит работу с того момента, на котором она была прервана..

Окончание работы

По истечении времени приготовления на дисплее прибора отобразится **End**.

1. Вытащите сетевую вилку из розетки.
2. Извлеките из прибора контейнер для фритюра с ручкой.
3. Положите продукты в жаропрочную миску.
4. Вставьте контейнер для фритюра обратно в прибор, чтобы он остыл.

Чистка

ПРЕДУПРЕЖДЕНИЕ:

- Перед чисткой всегда выключайте прибор и вынимайте сетевую вилку из розетки. Подождите, пока остынут прибор, контейнер для фритюра, разделительная пластина и вставка-сито.
- Не погружайте прибор в воду! Это может привести к поражению электрическим током или возгоранию.

⚠ ВНИМАНИЕ: Антипригарное покрытие



- Не используйте проволочную щетку или другие абразивные предметы.
- Не используйте острые или абразивные чистящие средства.
- Вы можете очистить контейнер для фритюра, разделительную пластину и вставку-сито в теплой посуде с небольшим количеством моющего средства.
- Протрите внутреннюю и внешнюю поверхность прибора слегка влажной, но не мокрой тканью.

- Также удалите остатки пищи/жира на нагревательном элементе и рядом с ним слегка влажной тряпкой. Не включайте прибор до тех пор, пока нагревательный элемент не будет полностью сухим!

Хранение

- Очистите прибор в соответствии с описанием. Дайте аксессуарам полностью высохнуть.
- Рекомендуется хранить прибор в оригинальной упаковке, если вы не собираетесь использовать его в течение длительного времени.
- Всегда храните прибор в недоступном для детей, хорошо проветриваемом и сухом месте.

Устранение неполадок

Проблема	Возможная причина	Устранение
Прибор не работает.	Прибор не имеет электропитания.	Проверьте розетку с другим прибором.
		Правильно вставьте сетевую вилку.
		Проверьте предохранитель в доме.
	Прибор не включен. Видна только кнопка  .	Нажмите кнопку  , чтобы включить прибор. Панель управления активируется.
Вы не начали процесс приготовления.	Нажмите кнопку  , чтобы начать процесс приготовления.	
	Неправильно вставлен контейнер для фритюра. Защитный выключатель предотвращает работу при неправильно установленном контейнере для фритюра.	Правильно вставьте контейнер для фритюра. Он должен зафиксироваться со звуком.
Пицца приготовлена не полностью.	Контейнер для фритюра переполнен.	Уменьшите количество продуктов. Меньшие объемы готовятся более равномерно.
	Установлена слишком низкая температура.	Установите более высокую температуру.
	Установлено слишком короткое время приготовления.	Установите более длительное время приготовления.
Пицца приготовлена неравномерно.	Продукты находятся друг над другом. Это не обеспечивает достаточной циркуляции воздуха.	Встряхивать продукты в середине времени приготовления.
Пицца не имеет хрустящей корочки.	Используются продукты, которые подходят только для обычной фритюрницы.	Используйте продукты, подходящие для духовки, или смазывайте их небольшим количеством масла.
Из прибора выходит дым.	Готовится очень жирная пицца.	Из-за брызг жира внутри прибора может образоваться дым. Убедитесь в наличии достаточной вентиляции.
	Контейнер для фритюра переполнен. Пицца касается нагревательного элемента.	Уменьшите количество продуктов.
	В емкости для фритюра или на нагревательном элементе остались остатки пищи/жира от предыдущего использования.	Очищайте прибор после каждого использования, как описано в главе «Чистка».

Технические данные

Модель: PC-FR 1313 H
Электропитание: 220–240 В~, 50/60 Гц
Потребляемая мощность: 2400 Вт
Потребляемая мощность в режиме ожидания: 0,5 Вт
Класс защиты: I
Вес нетто: пригл. 7,4 кг

Данный прибор содержит источник света класса энергоэффективности < G >.

Источник света устойчив к высоким температурам и предназначен только для использования в данном приборе.

Сохранено право на технические и конструкционные изменения в рамках продолжающейся разработки продукта.

Данный прибор был протестирован в соответствии со всеми применимыми действующими директивами СЕ и изготовлен в соответствии с последними правилами безопасности.

Утилизация

Значение символа «корзина»



Защита окружающей среды: не допускается утилизация электроприборов вместе с бытовыми отходами.

Утилизация устаревшей техники и неисправных электроприборов производится в городских приёмных пунктах.

Не допускайте неправильной утилизации отходов. Это наносит вред окружающей среде и оказывает негативное воздействие на здоровье людей.

Оказывайте содействие программе утилизации и другим формам переработки электронной и электрической техники.

Информацию о пунктах утилизации бытовой техники можно получить в местных органах власти. Ваш дилер и партнер по договору также обязан бесплатно принять старый прибор.

البيانات الفنية

الطراز: PC-FR 1313 H.....
مصدر إمداد التيار الكهربائي: 220-240 فولت، 60/50 هرتز
استهلاك الطاقة: 2400 وات.....
استهلاك الطاقة في وضع الاستعداد: 0.5 وات.....
فئة الحماية: I.....
الوزن الصافي: حوالي 7.4 كيلو جرام

يحتوي هذا المنتج على مصدر ضوء من فئة كفاءة الطاقة < G >.

مصدر الضوء مقاوم لدرجات الحرارة العالية وهو مخصص للاستخدام في هذا الجهاز فقط.

نحتفظ بالحق في إجراء تغييرات فنية وتصميمية في سياق التطوير المستمر لمنتجاتنا.

وقد اختُبر هذا الجهاز وفقاً لجميع المعايير الأوروبية والمطابقة للشروط، وتم تصنيعه وفقاً لأحدث أنظمة الأمان.

التخلص من الجهاز

معنى رمز «صندوق القمامة»

حماية بيئتنا: يجب عدم التخلص من المعدات الكهربائية في سلة النفايات المنزلية. 
تخلص من الأجهزة الكهربائية القديمة أو المعيبة من خلال نقاط تجميع البلدية.

يُرجى المساعدة في تجنب الآثار البيئية والصحية المحتملة الناتجة عن التخلص من النفايات بطريقة غير صحيحة.

سيسهم ذلك في عملية إعادة التدوير وغيرها من الأساليب التي يمكن من خلالها إعادة استخدام المعدات الكهربائية والإلكترونية.

يمكن الحصول على المعلومات المتعلقة بالأماكن التي يمكن التخلص من المعدات بها من خلال السلطة المحلية. التاجر الخاص بك وشريكك التعاقدى مُلزمان أيضاً باستعادة الجهاز القديم مجاناً.

إنهاء التشغيل

- بمجرد انقضاء وقت الطهي، يعرض الجهاز End.
1. أفضل قابس التيار الرئيسي من مأخذ التيار.
 2. أخرجي وعاء القلي مع المقبض من الجهاز.
 3. ضع الطعام في الوعاء المقاوم للحرارة.
 4. أعدي حاوية القلي العميق إلى الجهاز لتبرد.

التنظيف



تحذير:

- قم دائماً بإيقاف تشغيل الجهاز وفصله من المصدر الرئيسي للكهرباء قبل التنظيف. انتظري حتى يبرد الجهاز وحاوية القلي العميق وصبوينة الفصل وإدخال المصفاة.
- احرص على عدم غمر الجهاز بالماء؛ فقد يؤدي هذا إلى التعرض للصعق الكهربائي أو اندلاع حرائق.



تنبيه: الطلاء غير قابل للاتصاق

- لا تستخدم فرشاة سلكية أو غيرها من الأدوات الكاشطة.
- لا تستخدم أي منظفات خشنة أو كاشطة.
- يمكنك تنظيف وعاء القلي العميق، والصبوينة الفاصلة والمصفاة في ماء دافئ مع القليل من سائل الغسيل.
- نظف الجهاز من الداخل والخارج بقطعة قماش رطبة قليلاً وليست مبللة.
- قم أيضاً بإزالة أي بقايا طعام/دهون على لفائف التسخين وما حولها بقطعة قماش مبللة قليلاً. احرص على عدم تشغيل الجهاز مرة أخرى حتى تجف لفائف التسخين تماماً!

التخزين

- نظف الجهاز كما هو موصوف. تُترك الملمحقات لتجف تماماً.
- نوصي بتخزين الجهاز في عبوته الأصلية عند عدم استخدامه لفترات طويلة.
- احفظ الجهاز دائماً بعيداً عن متناول الأطفال في مكان جاف وجيد التهوية.

استكشاف الأعطال وإصلاحها

المشكلة	السبب المحتمل	الإجراء
الجهاز لا يعمل.	الجهاز غير متصل بالتيار الكهربائي.	افحص مقبس الطاقة باستخدام جهاز آخر. أدخل قابس التيار الكهربائي بشكل صحيح. تحقق من الصمام الكهربائي الخاص بالمنزل.
لم يتم تشغيل الجهاز. يظهر الزر فقط.	اضغط على الزر لتشغيل الجهاز. يتم تنشيط لوحة التحكم.	
لم تبدأ عملية الطهي.	اضغط على الزر لبدء عملية الطهي.	
لم يتم إدخال وعاء القلي العميق بشكل صحيح. يمنع مفتاح الأمان التشغيل مع عدم إدخال وعاء القلي العميق بشكل صحيح.	أدخل وعاء القلي العميق بشكل صحيح. يجب أن يعمل بشكل مسموع.	
الطعام غير مطهي بالكامل.	حاوية القلي العميقة ممتلئة بشكل زائد.	قلل كمية الطعام. يتم طهي الكميات الأصغر بشكل متساوٍ.
درجة الحرارة منخفضة للغاية.	ضبط درجة حرارة أعلى.	
وقت الطهي قصير للغاية.	اضبط وقتاً أطول.	
يتم طهي الطعام بشكل غير متساوٍ.	إذا كان الطعام متراكباً فوق بعضه البعض، فإنه لن يكون هناك ما يكفي من دوران الهواء.	يجب تحريك الطعام بعد مرور نصف وقت الطهي.
الطعام غير مقرمش.	لقد استخدمت طعاماً مناسباً فقط للمقلاة العميقة التقليدية.	استخدم الطعام المعد للفرن أو أضف إليه القليل من الزيت.
ينبعث دخان من الجهاز.	تقوم بتحضير أطعمة دسمة للغاية.	قد ينتشر الدخان بسبب تناثر الدهون داخل الجهاز. تأكد من وجود ما يكفي من التهوية.
	حاوية القلي العميقة ممتلئة بشكل زائد.	قلل كمية الطعام.
	لا تزال هناك بقايا طعام / دهون من الاستخدام السابق في حاويات القلي العميقة أو على ملفات التسخين.	نظف الجهاز بعد كل استخدام على النحو الموضح في فصل «التنظيف».

البرنامج	°C	min
CAKE	160	8
BACON	200	10
FISH	160	15
SHRIMPS	180	8
KEEP WARM	90	15

التشغيل

1. اسحب وعاء القلي العميق من الجهاز باستخدام المقبض.
2. إذا لزم الأمر، ضعي ملح المصفأة مع نوات السيليكون والصفحة الفاصلة في وعاء القلي العميق. اضغطي على ملح المصفأة والصفحة الفاصلة حتى القاع.
- أدخل المصفأة الفاصلة في اتجاه السهم في تجويف وعاء القلي العميق.
3. أعيدي حاوية القلي العميق إلى داخل الجهاز. يجب أن تلتحم.
4. وصل الجهاز بمقبس مؤرض مثبت بشكل صحيح. تصدر أصوات تنبيه وتضيء الرموز لفترة وجيزة. يضيء الزر **ON**.
5. اضغطي على الزر **ON** لتشغيل الجهاز.
6. نوصي بتسخين الجهاز مسبقاً لمدة 4 دقائق تقريباً. للقيام بذلك، اضبط درجة الحرارة المطلوبة ووقت الطهي على 4 دقائق.
7. اضغطي على الزر **ON** لبدء مرحلة التسخين المسبق.
8. عند اكتمال مرحلة التسخين المسبق، تظهر على الجهاز علامة **End**.
9. اسحب وعاء القلي العميق من الجهاز باستخدام المقبض. ضعه على سطح مقاوم للحرارة.
10. املاً وعاء القلي العميق بالطعام المطلوب.
11. أعيدي حاوية القلي العميق إلى داخل الجهاز.
12. شغل الجهاز مرة أخرى بواسطة الضغطي على الزر **ON**.
13. نشط لوحة التحكم للحرارة التي تحتوي على الطعام.
14. حدد برنامجاً تلقائياً أو عين وقت الطهي ودرجة الحرارة يدوياً.
15. اضغطي على الزر **ON** لبدء عملية الطهي.
- إذا لزم الأمر، هز الطعام في منتصف الوقت المخصص للطهي. للقيام بذلك، اسحب حاوية القلي العميقة من المقبض. ثم اضغطي على الزر **ON** لبدء عملية التلقائية.

إنهاء التشغيل

- يتم إيقاف التشغيل عند الضغطي على الزر **ON**. إذا كنت ترغب في استئناف التشغيل، اضغطي على الزر **ON** مرة أخرى.
- ينقطع التشغيل أيضاً عند سحب حاوية القلي العميق. تعرض لوحة التحكم **Pot** أعد إدخال حاوية القلي العميق لاستئناف التشغيل. تنطفئ شاشة **Pot**.
- يمكن أيضاً إيقاف التشغيل عن طريق سحب قابس التيار الكهربائي. أدخل قابس التيار الكهربائي مرة أخرى في المقبس لاستئناف التشغيل.
- بعد انقطاع التيار الكهربائي، سيستأنف الجهاز التشغيل تلقائياً من النقطة التي انقطع عندها.

تشغيل / إيقاف تشغيل الجهاز

- يمكنك تشغيل الجهاز بواسطة الضغطي على الزر **ON**. تظهر الأزرار الخاصة بتنشيط لوحات التحكم (1) و (2).
- اضغطي مع الاستمرار على الزر **ON** لإيقاف تشغيل الجهاز.
- بعد انقضاء الوقت، يستمر تشغيل المروحة لتبريد الجهاز. ثم يتحول الجهاز تلقائياً إلى وضع الاستعداد.

تحديد عملية التشغيل الفردي أو المُركب

تظهر أزرار تنشيط لوحات التحكم بعد تشغيل الجهاز.

- إذا كنت ترغب في استخدام الحجره اليسرى للقلاية العميقة، فقم بتنشيطها باستخدام الزر (1). تظهر لوحة التحكم الخاصة بالحجره اليسرى عند الضغطي على الزر **MENU**.
- إذا كنت تريد استخدام الحجره اليمنى للقلاية العميقة، فقم بتنشيطها بالضغطي على الزر (2). تظهر لوحة التحكم الخاصة بالحجره اليمنى عند الضغطي على الزر **MENU**.
- لتشغيل كلا حجرتي القلاية العميقة في الوقت نفسه، اضغطوا على الزر (1) والزر (2).
- لتشغيل كلتا الحجرتين بنفس البرنامج، اضغطوا على الزر **MATCH** وموض الأزرار (1) و (2) و **MATCH**. ثم اضغطي على الزر **MENU**. حدد البرنامج المطلوب أو اضبط درجة الحرارة ووقت الطهي يدوياً. ستتم مزامنة الإعدادات في الحجره الأخرى.

ضبط درجة الحرارة ووقت الطهي (⊕/⊖)

- يوجد الزران ⊕ و ⊖ مرة واحدة على كل جانب من لوحة تحكم الجهاز.
- باستخدام الزر **⊕/⊖**، يمكنك التبديل بين إدخال درجة الحرارة ووقت الطهي.
- اضبطي درجة الحرارة (80 درجة مئوية-200 درجة مئوية) باستخدام الزران ⊕ و ⊖.
- ضبط وقت الطهي (1-60 دقيقة) باستخدام الزران ⊕ و ⊖.
- تقوم الشاشة بالتبديل تلقائياً بين درجة الحرارة ووقت الطهي.

بدء / مقاطعة عملية الطهي

- ابدأ عملية الطهي باستخدام الزر **ON**.
- اضغطي على الزر **ON** مرة أخرى لمقاطعة عملية الطهي.

البرامج التلقائية

- حدد البرنامج التلقائي المطلوب. للقيام بذلك، اضغطي على الزر **MENU**. يومض رمز البرنامج التلقائي.
- يعرض الجدول التالي درجات الحرارة الأساسية المضبوطة في المنصع بالدرجات المئوية والدقائق. الإعدادات المسبقة هي قيم توجيهية فقط. يجب ضبط درجة الحرارة والوقت بشكل فردي، اعتماداً على حجم ووزن الطعام المستخدم.
- ينبغي أيضاً ملاحظة المعلومات الموجودة على تغليف الأطعمة.

البرنامج	°C	min
FRENCH FRIES	200	20
STEAK	170	15
PIZZA	150	12
VEGETABLE	180	10
CHICKEN	200	25

SHRIMPS KEEP WARM

(روبيان)
(حافظ على الدفء)

- 12 لوحات التحكم في مقصورات المقلدة العميقة (المقصورة ① (يسار) / المقصورة ② (يمين))
- a زر ⊕ / ⊖ (ضبط درجة الحرارة ووقت الطهي)
- b زر Ⓢ (اختيار درجة الحرارة / وقت الطهي)
- c زر ① / ② (اختيار المقصورة اليسرى / اليمنى)
- 13 زر ⏻ (بدء / إنهاء)
- 14 زر MENU (اختيار البرنامج التلقائي)
- 15 زر MATCH (التشغيل المشترك)
- 16 زر ⚡ (الإضاءة الداخلية)

- عند الضغط على الزر ⏻، سيصدر صوت صفير قصير.
- بعد انقطاع التيار الكهربائي.

قبل الاستخدام الأول

- هناك طبقة واقية على عنصر التسخين. لإزالة هذه الطبقة، شغل الجهاز لمدة 15 دقيقة تقريبًا دون إضافة أي مكونات. الدخان والروائح المنبعثة شيء عادي أثناء عملية تحضير الخبز. التحقق من وجود ما يكفي من التهوية.

⚠ تحذير:

اترك الجهاز ليبرد قبل تنظيفه!

- أفضل قابس الكبل الرئيس من المقبس.
- امسح وعاء القلي العميق، وصفحة الفصل، وداخل المصفاة وداخل الجهاز قبل استخدام الجهاز.

معلومات هامة للاستخدام

- هذا الجهاز مخصص لتحضير الأطعمة الصلبة، لا تحضر الحساء أو الأطعمة السائلة الأخرى فيه.
- يمنع مفتاح الأمان استخدام الجهاز بدون وعاء قلي عميق.
- للحصول على أفضل النتائج، لا تفرطي في ملء وعاء القلي العميق حتى لا يلامس الطعام عنصر التسخين.
- لا تملأ وعاء القلي بالزيت أو السوائل الأخرى، للحصول على نتيجة مقرمشة، يمكنك إضافة القليل من الزيت إلى الأطعمة.
- يمكن تحضير جميع الأطعمة المناسبة للفرن في الجهاز.
- يتم استخدام المصفي الداخلي لضمان استقرار الدهون المتراكمة في قاع وعاء القلي، هذا يجعل الطعام أكثر هشاشة.
- عند خبز الكعك والخبز وما إلى ذلك، ضع في اعتبارك أن العجين يتمدد، احرص على عدم ملامسة الطعام لعنصر التسخين.
- عند خبز الخبز، وما إلى ذلك، يمكنك إزالة المصفي الداخلي.
- يجب تحريك الطعام الذي يقع فوق بعضه البعض أثناء الطهي في منتصف فترة الطهي، وبالتالي ستحصل على نتائج أفضل وطهي متساو.
- صب الماء على منتجات البطاطس المعدة في المنزل بعد تقطيعها لمدة 30 دقيقة على الأقل للحد من نشا البطاطس، ثم جفف قطع البطاطس بمنشفة ورقية.
- يتوقف وقت الطهي على عوامل متعددة: الحجم والحالة وكمية الطعام ودرجة الحرارة المضبوطة.
- في حالة عدم تسخين مقلاة الهواء الساخن مسبقًا، أضف 4 دقائق إلى وقت الطهي.

أزرار الوظائف

- الأزرار الموجودة على الجهاز هي أزرار تعمل باللمس. المس الأزرار برفق بإصبعك لتنفيذ الوظيفة. يتم تأكيد كل ضغطة على الزر بواسطة إشارة صوتية مسموعة.
- سيبدأ الجهاز في التشغيل السريع، إذا ضغط مع الاستمرار على الزر ⊕ أو ⊖.

الإضاءة الداخلية

استخدم الزر ⚡ لتشغيل الإضاءة الداخلية في الجهاز وإيقاف تشغيلها.

تحذيرات لاستخدام الجهاز

⚠ تحذير: مخاطر الإصابة بالحروق!

- لا تلمس حاويتي القلي العميقتان إلا بواسطة المقبضان المخصصان فقط. استخدم قفازات الفرن إذا لزم الأمر.
- قد ينبعث البخار الساخن أثناء التشغيل من مخرج الهواء. يُرجى الحفاظ على وجود مسافة كافية بينك وبين الجهاز.

⚠ تنبيه:

- تجنب تغطية فتحات دخول الهواء وخروجه، وذلك لضمان دوران الهواء بشكلٍ كافٍ.
- لذا يجب الاحتفاظ بمسافة آمنة كافية (30 سم) من الأجسام القابلة للاشتعال بسهولة مثل الأثاث، والسائر وما إلى ذلك!
- لا تشغل الجهاز تحت خزانات الجدار بسبب ارتفاع الحرارة والأبخرة.
- لا تعبث بمفاتيح الأمان.
- حمل زائد! لا تستخدم مقاييس متعددة، فهذا الجهاز قوي للغاية.

ملاحظات بشأن التشغيل

الموقع

- ضع الجهاز على سطح غير قابل للانزلاق ومستوٍ ومقاوم للحرارة.
- احرص على عدم وضع الجهاز عند توجيه الجزء الخلفي مباشرة اتجاه الحائط.
- تأكد من عدم وضع الجهاز وسلك الطاقة على الأسطح الساخنة أو بالقرب من مصادر الحرارة (مثل غاز بفرن أو الموقد).

التوصيل الكهربائي

قبل إدخال القابس في المقبس الرئيسي تحقق من توافق الجهد الذي تستخدمه مع جهد الجهاز. ستجد المعلومات عن هذا على لوحة النوع الموجودة على قاعدة الجهاز. قم بفك كابل التيار الكهربائي تمامًا.

وضع الاستعداد (حالة الاستعداد)

- يكون الجهاز في وضع الاستعداد عندما يضيء الزر ⏻ فقط. ينتقل الجهاز إلى وضع الاستعداد في الحالات التالية:
- عند توصيل قابس التيار الكهربائي.
- عند انتهاء الوقت.

- 54 إنهاء التشغيل.....
- 54 التنظيف.....
- 54 التخزين.....
- 54 استكشاف الأعطال وإصلاحها.....
- 53 البيانات الفنية.....
- 53 التخلص من الجهاز.....
- 53 معنى رمز «صندوق القمامة».....

تفريغ محتويات العبوة

1. أخرج الجهاز من العبوة.
2. أزل كافة مواد التغليف بالعبوة مثل الرقائق والبطنات وحوامل الكابل والعبوة المصنوعة من الورق المقوى.
3. تحقق من محتويات التسليم لضمان وجود كافة المحتويات.
4. إذا كانت محتويات العبوة غير كاملة أو تم العثور على تلفيات، لا تقم بتشغيل الجهاز. أعدّه مباشرة إلى البائع.

نطاق التسليم

- ×1 مقلاة التحمير العميقة بالهواء الساخن
- ×1 مدخل الغريبال
- ×1 حاوية القلي
- ×1 صفحة فصل

نظرة عامة على المكونات

الشكل أ

- 1 فتحات مخرج الهواء
- 2 فتحات مدخل الهواء
- 3 لوحة التحكم
- 4 صفحة فصل
- 5 ملحق المنخل
- 6 مقابض سيليكون
- 7 مقبض حاوية القلي العميق
- 8 حاوية القلي العميق
- 9 مقبض مريح
- 10 مبيت
- 11 مؤشر ضوئي للبرامج الأوتوماتيكية:

(البطاطس المقلية)	FRENCH FRIES
(شرائح اللحم)	STEAK
(البيتزا)	PIZZA
(خضروات)	VEGETABLE
(أجنحة الدجاج)	CHICKEN
(الكيك)	CAKE
(لحم مقدد)	BACON
(سمك)	FISH

هام:

تأكد من قراءة تعليمات الأمان المرفقة بشكل منفصل أولاً.

دليل التعليمات

شكراً لك على اختيارك منتجنا. نأمل أن تستمتع باستخدام الجهاز. رجاء قراءة دليل التعليمات و تعليمات الأمان المرفقة بشكل منفصل بعناية فائقة. قبل استخدام الجهاز، قم بحفظ هذه الوثائق، بما في ذلك شهادة الضمان، و إيصال الاستلام، وإذا أمكن، الصندوق مع العبوة الداخلية في مكان آمن. إذا قمت بتبرير الجهاز لطرف ثالث، احرص دائماً على أن يتضمن جميع الوثائق ذات الصلة.

رموز تعليمات الاستخدام

تم وضع علامات على هذه المعلومات الهامة خصيصاً للحفاظ على سلامتك. من الضروري الامتثال لهذه التعليمات لتجنب وقوع حوادث ومنع إلحاق تلف بالجهاز:

تحذير: ⚠

يحذر هذا الرمز من الإصابة بمخاطر على صحتك ويشير إلى وجود مخاطر محتملة للتعرض للإصابة.

تنبيه: ⚠

يشير هذا الرمز إلى وجود مخاطر محتملة قد يتعرض لها الجهاز أو أشياء أخرى.

المحتويات

- 3 نظرة عامة على المكونات.....
- 57 تفريغ محتويات العبوة.....
- 57 نطاق التسليم.....
- 57 نظرة عامة على المكونات.....
- 56 تحذيرات لاستخدام الجهاز.....
- 56 ملاحظات بشأن التشغيل.....
- 56 الموقع.....
- 56 التوصيل الكهربائي.....
- 56 وضع الاستعداد (حالة الاستعداد).....
- 56 قبل الاستخدام الأول.....
- 56 معلومات هامة للاستخدام.....
- 56 أزرار الوظائف.....
- 56 الإضاءة الداخلية.....
- 55 تشغيل / إيقاف تشغيل الجهاز.....
- 55 تحديد عملية التشغيل الفردي أو المُرَكَّب.....
- 55 ضبط درجة الحرارة ووقت الطهي (⌚).....
- 55 بدء / مقاطعة عملية الطهي.....
- 55 البرامج التلقائية.....
- 55 التشغيل.....
- 55 إنهاء التشغيل.....

GARANTIEKARTE

warranty card • garantiëkaart • carte de garantie • scheda di garanzia • tarjeta de garantía • cartão de garantia • garantikort • karta gwarancyjna • záruční list • kartica jamstva • carte de garanție • Гаранционна карта • záručný list • garancijski list • garancijajegy • гарантійний формуляр • Гарантійний талон •

بطاقة ضمان

PC-FR 1313 H

24 Monate Garantie gemäß Garantieerklärung • 24 months warranty according to warranty declaration • 24 maanden garantie volgens garantieverklaring • 24 mois de garantie selon la déclaration de garantie • 24 mesi di garanzia secondo la dichiarazione di garanzia • 24 meses de garantía de acuerdo con la declaración de garantía • 24 meses de garantía, de acordo com a declaração de garantia • 24 måneders garanti i henhold til garantibetingelsene • 24 mesiäçe gwarancji na podstawie oświadczenia gwarancyjnego • záruka 24 měsíců podle prohlášení o záruce • 24 mjesečno jamstvo u skladu s jamstvenom deklaracijom • 24 luni garanție conform declarației de garanție • 24 месеца гаранция в съответствие с гаранционната декларация • 24-mesačná záruka podľa vyhlásenia o záruke • 24-mesečna garancija, skladno z garancijsko izjavo • 24 hónap garancia a garanciafeltételekben leírtak szerint • гарантія на 24 місяці відповідно заяві про гарантію • Гарантія 24 місяця согласно заявленим гарантійним правилам • ضمان لمدة 24 شهراً وفقاً لبيان الضمان

Kaufdatum, Händlerstempel, Unterschrift • date of purchase, dealer stamp, signature • aankoopdatum, dealerstempel, handtekening • date d'achat, tampon du concessionnaire, signature • data di acquisto, timbro del rivenditore, firma • fecha de compra, sello del distribuidor, firma • data de compra, carimbo do distribuidor, assinatura • kjøpsdato, forhandlerstempel, signatur • data zakupu, pieczęć sprzedawcy, podpis • datum zakoupení, razítko prodejce, podpis • datum kupovine, žig trgovca, potpis • data de achiziție, stampila furnizorului, semnătură • Дата на покупката, Печат на Продавача, Потпис • dátum nákupu, pečiatka obchodníka/predajcu, podpis • datum nákupa, žig trgovca, podpis • vásárlás dátuma, kereskedő bélyegezője, aláírás • дата придбання, печатка продавця, підпис • Дата приобретения, Штамп продавца, Подпись • تاريخ التمرير، وجمع الترخيص المبيع والتوقيع

PROFI COOK®

www.proficook-germany.de

PROFI COOK®

Industriering Ost 40 • 47906 Kempen

Internet: www.proficook-germany.de

E-Mail: info@clatronic.de

Made in P.R.C.